

bernette
BERNINA®

my
world

my
bernette



bernette 20
BERNINA®

bernette 25
BERNINA®

Használati útmutató

FONTOS BIZTONSÁGI UTASÍTÁSOK

Elektromos készülék használata esetén az alábbi alapvető biztonsági utasításokat kell betartani:

A varrókomputer használata előtt olvassa el a használati útmutatót. Tárolja a használati útmutatót egy jól elérhető helyen a varrógép közelében. Amennyiben harmadik személynek adja a gépet feltétlenül adja vele a használati útmutatót is.

VESZÉLY

Elektromos áramütés elleni védelem:

1. Ne hagyja soha felügyelet nélkül a varrógépet mindaddig, amíg csatlakoztatva van az elektromos hálózatra.
2. Használat után és tisztítás előtt mindig húzza ki a csatlakozót a konnektorból.

FIGYELMEZTETÉS

Égés, tűz elektromos áramütés vagy személyi sérülés elleni védelem:

1. Olyan személyek (beleértve a gyerekeket is), akik pszichikai, érzelmi vagy szellemi képességeik vagy tapasztalatlanságuk illetve hiányos ismereteik miatt nincsenek abban a helyzetben, hogy a gépet biztonsággal használják, nem használhatják a gépet felügyelet vagy felelős személy irányítása nélkül.
2. Ne használja a varrógépet gyerekjátékként. Különös figyelem szükséges, ha gépet gyerekek vagy gyerekek közelében használja.
3. Ez a varrógép csak a jelen útmutatóban leírt célra használható. Csak a gyártó által ajánlott, jelen leírásban található tartozékokat használjon.
4. A gyermekekre folyamatosan felügyelni kell annak biztosítására, hogy a géppel ne játszanak.
5. Soha ne használja a varrógépet, ha a kábel vagy csatlakozó sérült, ha nem hibátlanul működik, ha leesett vagy megsérült, ha vízbe esett. Ilyen esetben vigye a varrógépet az önhöz legközelebb lévő kijelölt szakkereskedőhöz vagy megfelelő szakemberhez átvizsgálásra, javításra, elektromos vagy mechanikus beállításra.
6. Használat közben ne zárja le a varrógép levegőző nyílásait. Mindig tartsa távol a varrógép levegőző nyílásaitól és a lábpedáltól a bolyhokat, port és anyagmaradványokat
7. Tartsa távol ujjait a mozgó részekről. Különös figyelemre van szükség a géptű területén.
8. Csak eredeti tűlemezt használjon. A nem megfelelő tűlemez tűtöréshez vezethet.
9. Ne használjon görbe tűt.
10. Varrás közben ne húzza vagy tolja az anyagot, mert ez tűtöréshez vezethet.
11. Kapcsolja ki ("O") a varrógépet olyan tevékenységeknél, melyeket a tű környezetében végez, mint pl. befűzés, tűcsere, alsó szál befűzése vagy varrótalp cseréje és hasonlók.
12. A burkolat eltávolításánál, olajozásnál vagy más jelen leírásban említett karbantartásnál a gép csatlakozóját mindig húzza ki a konnektorból (a csatlakozót húzza).
13. Ne ejtsen vagy tegyen semmilyen tárgyat a varrógép nyílásaiba.
14. Ne használja a varrógépet szabadban.
15. Ne használja a varrógépet olyan helyiségben, ahol hajtógázokat (spray) vagy oxigént használnak.
16. Kikapcsoláshoz állítsa a főkapcsolót "O" állásba és húzza ki a csatlakozót a konnektorból.

17. Kihúzásnál mindig a csatlakozót, soha ne a kábelt húzza.
18. Amennyiben a lábpedálba szerelt kábel sérült, akkor a javítást a gyártónak, a gyártó szakszervizének vagy erre megfelelően kiképzett szakembernek kell végeznie.
19. Soha ne tegyen semmit a lábpedálra.
20. A hangnyomásszint normál körülmények között kisebb, mint 70dB(A).
21. Ez a varrógép kettős szigeteléssel készült (kivéve USA/Kanada). Csak eredeti alkatrészeket használjon. Kövesse a kettős szigeteléssel ellátott termékekre vonatkozó útmutatásokat.

KETTŐS SZIGETELÉSSEL ELLÁTOTT TERMÉKEK KARBANTARTÁSA

A kettős szigeteléssel ellátott termék két szigetelő egységgel van ellátva földelés helyett. A kettős szigeteléssel ellátott termék nem tartalmaz földelést és nem is szükséges. A kettős szigeteléssel ellátott termékek karbantartása különös gondosságot és a rendszerre vonatkozó megfelelő ismereteket igényel. Ezért az ilyen munkákat csak képzett személy végezheti. Szervizeléshez és javításhoz csak eredeti alkatrészeket használjon. A kettős szigeteléssel ellátott termék jelölése a következő: "Kettősszigetelés" vagy "Kettősszigetelt".

Ez a szimbólum  is kettősszigetelt terméket jelez.

GONDOSAN ŐRIZZE MEG A HASZNÁLATI ÚTMUTATÓT

Ez a varrógép csak háztartási célú felhasználásra készült.

KÖRNYEZETVÉDELEM



A BERNINA cég elkötelezett a környezetvédelem ügyében. Folyamatosan azon fáradozunk, hogy termékeink környezetkímélő kialakítását egyre növeljük, mind kialakításukat, mind a termelés technológiáját tekintve.

Elektromos készülékeket ne dobjon a háztartási szemétbe, használja az erre kialakított gyűjtőhelyeket.

A gyűjtőhelyek címéről felvilágosítást kaphat a helyi önkormányzatokban.

Ha elektromos készülékek ellenőrzés nélkül kerülnek a szemétbe veszélyes anyagok kerülhetnek a környezetbe, vizekbe és ezzel a táplálkozási láncba, vagy mérgezhetik a növény- és állatvilágot.

Amennyiben gépe helyett újat vásárol, az eladó helyet törvény kötelezi régi gépe ingyenes átvételére.

LED sugárzás

Optikai eszközökkel ne nézzen közvetlenül a fénybe!

1 M osztályú LED termék.

**Figyelem:**

Ez a varrógép csak háztartási felhasználásra készült. Intenzív vagy ipari használat esetén rendszeres tisztítás és különösen gondos ápolás szükséges.

Az intenzív vagy ipari használatból eredő kopások a garanciális idő alatt sem képezik automatikusan a garancia jogosságát. A döntés a garancia ügyében a szervizt illeti meg.

Valamennyi jog fenntartva:

Fenntartjuk magunknak a jogot, hogy műszaki okokból, a termék jobbá tétele érdekében a varrókomputer kialakításán vagy tartozékain előzetes bejelentés nélkül változtatásokat hajtsunk végre. A tartozékok országonként eltérőek lehetnek.

| | | | |
|---|-----------|---|-----------|
| Biztonsági útmutatások | 1 | Öltésáttekintés | 32 |
| Tartalomjegyzék | 4 | Varrási alaptechnikák | 35 |
| Gép áttekintése | 5 | Alapismeretek | 35 |
| Gép részei | 5 | Egyenes öltés és tűpozíció | 37 |
| Tartozékok, Modell 20 | 6 | Cikk-cakköltések | 37 |
| Tartozékok, Modell 25 | 7 | Stretchöltések | 38 |
| Gép felállítása | 8 | Overlock öltések | 39 |
| Gép csatlakoztatása | 8 | Vaköltés | 40 |
| Lámpedál | 8 | Gomb felvarrása | 41 |
| Varróasztal | 9 | Gomblyuk varrása | 42 |
| Felnyitható fedőlap | 10 | Ringli | 45 |
| Öltésválasztó kerék | 10 | Stoppolás | 46 |
| Alsó szál orsózása | 11 | Cipzár bevarrása | 48 |
| Orsó behelyezése | 13 | Rejtett cipzár | 50 |
| Felső szál befűzése | 14 | Keskenyszegés | 51 |
| Tűbefűző | 16 | Zsinór felvarrása | 52 |
| Tű cseréje | 17 | Retesöltések | 53 |
| Szálvágó | 17 | Quilt (tűzés) | 54 |
| Szálfeszítés | 18 | Fagott öltés | 56 |
| Varrótalp nyomás beállítása | 18 | Kagylóöltés | 56 |
| Varrótalp cseréje | 19 | Fodrozás | 57 |
| Kétlépcsős varrótalp | 20 | Darázsolás | 58 |
| Anyagtovábbító emelése vagy süllyesztése | 20 | Stoppolás, hímzés és monogram szabadkézzel | 59 |
| Fontos tudnivalók a varrásról | 21 | Felső anyagtovábbító talp | 61 |
| Útmutatás tű, anyag, cérna kiválasztásához | 21 | Egyéb funkciók | 62 |
| Varrótalp és felhasználás táblázat, Modell 20 | 22 | Tükrözés, Modell 25 | 62 |
| Varrótalp és felhasználás táblázat, Modell 25 | 23 | Varrás ikertűvel, Modell 25 | 63 |
| Magyarázat a kijelzőhöz & működtetési utasítások | 24 | Tároló, Modell 25 | 65 |
| Magyarázat a gombokhoz 25-ös modell | 24 | Figyelmeztető üzenetek | 78 |
| Információk a LED kijelzőn | 25 | Karbantartás | 79 |
| Funkciógombok | 28 | Tisztítás | 79 |
| Általános működtetési elvek | 30 | LED világítás cseréje | 79 |
| | | Problémák elhárítása | 80 |
| | | Útmutatás a problémák elhárításához | 80 |
| | | Függelék | 82 |
| | | Normál üzemmód folyamatábrája | 82 |
| | | Memória üzemmód folyamatábrája | 83 |

Gép részei

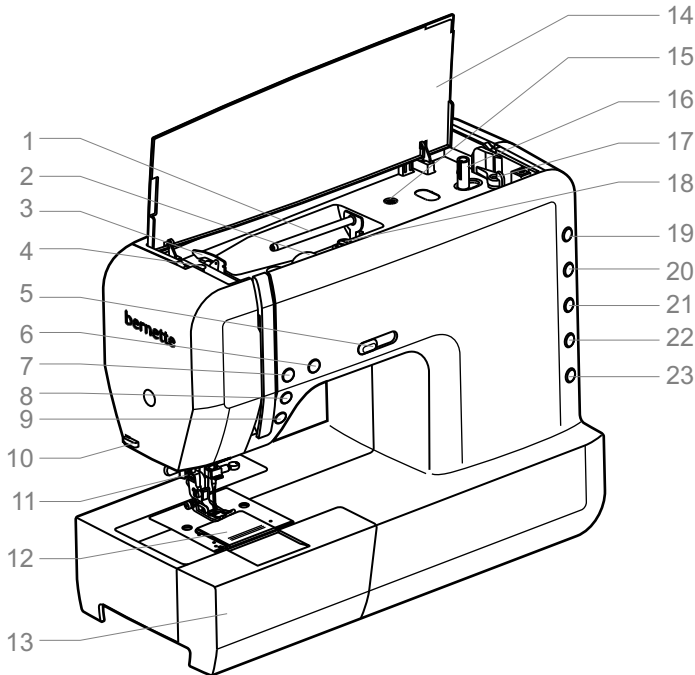

1. Cérnaspulni tartó
2. Szálfeszítés beállító gomb
3. Felsőszál vezető
4. Varrótalp nyomás
5. Sebességszabályozó
6. Start-/stop gomb
7. Automatikus elvarrás
8. Tűmegállás fent/lent
9. Visszavarró gomb
10. Szálvágó
11. Tűbefűző
12. Tülemező
13. Varróasztal és tartozékdoz
14. Borító
15. Nyílás a második cérnaspulni tartónak

16. Orsózó
17. Orsózó megállító
18. Orsózó előfeszítő
19. Öltésminta kategória választás
20. Öltéshossz gomb
21. Öltésszélesség gomb
22. Funkció gombok (Modell 25)
23. Tárolás gomb (Modell 25)

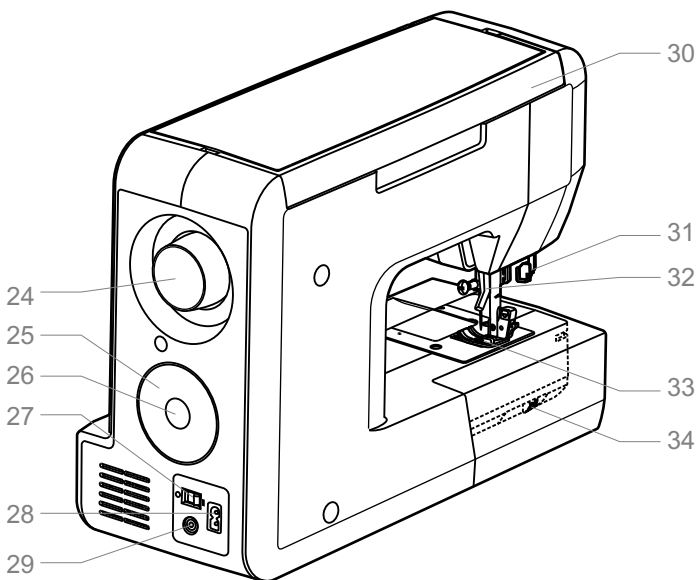

24. Kézikerék
25. Forgatható gomb
26. Igazolás- / kijelzés gomb
27. Főkapcsoló
28. Hálózati kábel csatlakozó
29. Lábpedál csatlakozó
30. Fogantyú
31. Egylépéses gomblyuk
32. Varrótalp emelő kar
33. Varrótalp
34. Anyagtovábbító süllyesztő

Tartozékok, Modell 20

Általános

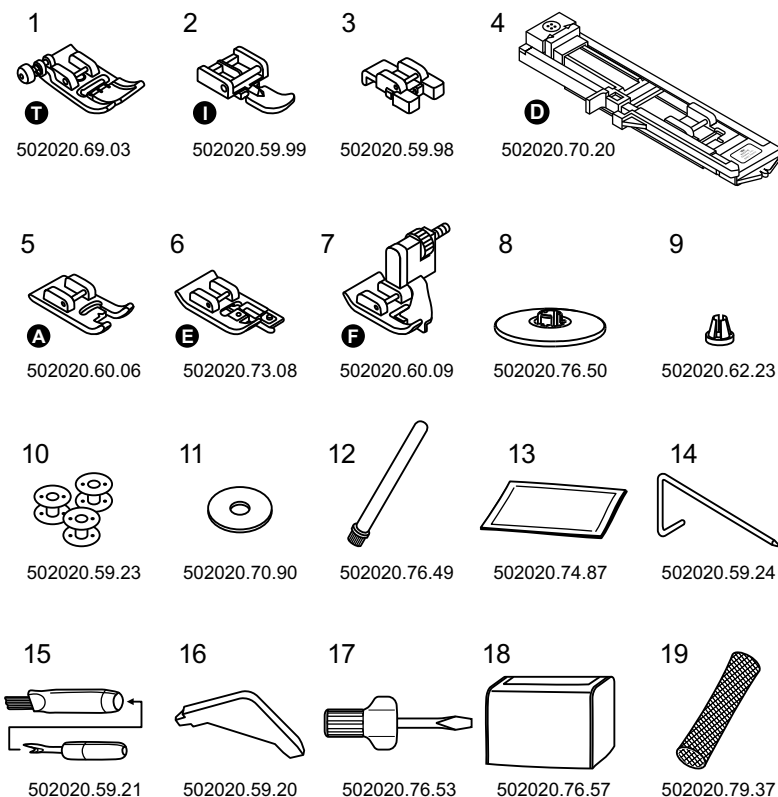

1. Általános varrótalp (T)
2. Cipzárbevarró talp (I)
3. Gombfelvarró talp
4. Gomblyuktalp (D)
5. Hímzőtalp (A)
6. Overlock talp (E)
7. Vaköltés talp (F)
8. Cérnaspulni tartó (nagy)
9. Cérnaspulni tartó (kicsi)
10. Orsók (3 db)
11. Filcalátét cérnaspulnihoz
12. Második cérnaspulni tartó
13. Tűkészlet (3 tű)
14. Szélvonalzó
15. Tisztítóecset, varratbontó
16. L-csavarhúzó
17. Csavarhúzó
18. Porvédő huzat
19. Spulniháló (2 tű)

Külön megvásárolható tartozékok

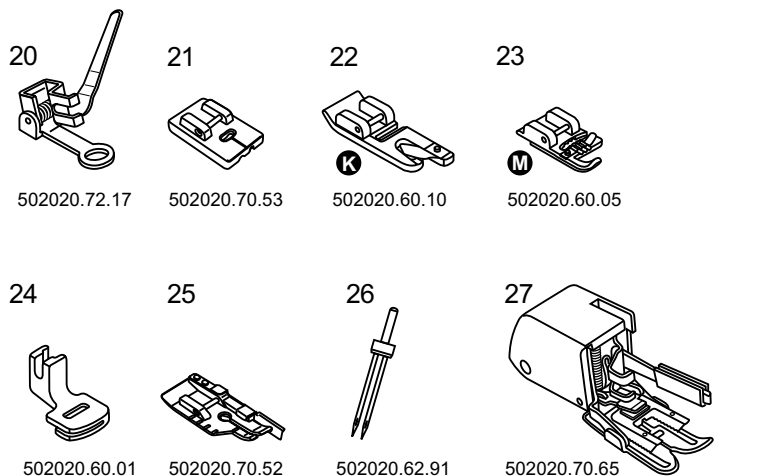

20. Stoppoló talp
21. Rejtett cipzár talp
22. Szegőtalp (K)
23. Zsinórozó talp (M)
24. Fodrozó talp
25. 1/4"-Quilt talp
26. Ikertű
27. Felső anyagtovábbító talp

Tartozékok, Modell 25

Általános

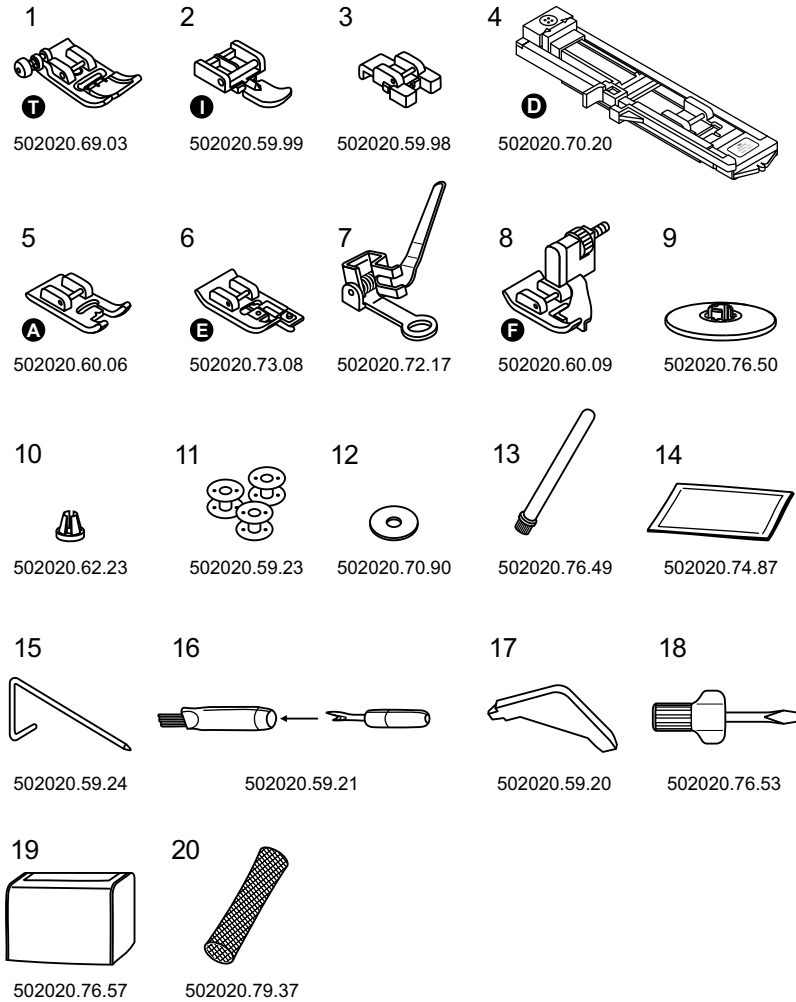

1. Általános varrótalp (T)
2. Cipzárbevarró talp (I)
3. Gombfelvarró talp
4. Gomblyuktalp (D)
5. Hímzőtalp (A)
6. Overlock talp (E)
7. Stoppoló talp
8. Vaköltés talp (F)
9. Cérnaspulni tartó (nagy)
10. Cérnaspulni tartó (kicsi)
11. Orsók (3 db)
12. Filcalátét cérnaspulnihoz
13. Második cérnaspulni tartó
14. Tűkészlet (3 tű)
15. Szélvonalzó
16. Tisztítóecset, varratbontó
17. L-csavarhúzó
18. Csavarhúzó
19. Porvédő huzat
20. Spulniháló (2 tű)

Külön megvásárolható tartozékok

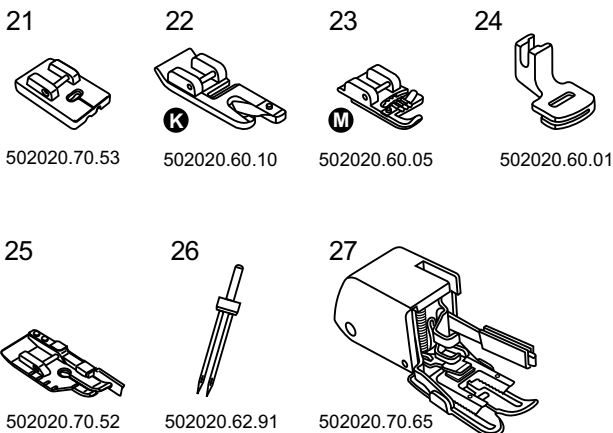

21. Rejtett cipzár talp
22. Szegőtalp (K)
23. Zsinórozó talp (M)
24. Fodrozó talp
25. 1/4"-Quilt talp
26. Ikertű
27. Felső anyagtovábbító talp

Gép csatlakoztatása

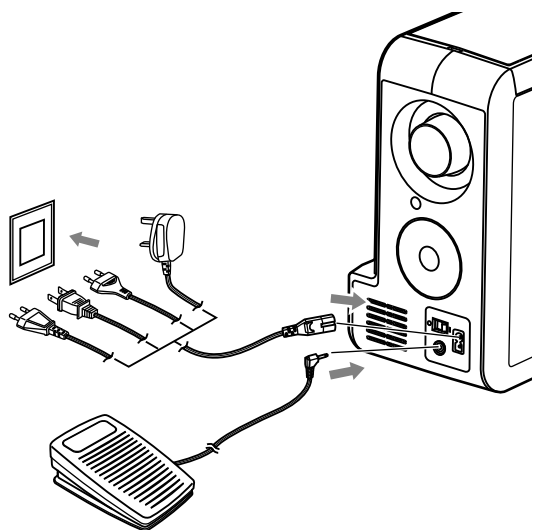

Mielőtt csatlakoztatja a varrógépet az elektromos hálózatra ellenőrizze, hogy a hálózati feszültség a típustáblán megadott feszültséggel (Volt) megegyezik e.

A gépet stabil asztalra állítsa.

1. A hálózati kábel dugóját (2-pólusú) dugja a varrógép hálózati csatlakozó aljzatába.
2. Dugja be a hálózati kábelt a konnektorba.
3. Állítsa a főkapcsolót "ON" (BE) állásba.
4. A varrásvilágítás beindul a varrókomputer bekapcsolásával.

⚠ Figyelem:

A gépet MINDIG ki kell kapcsolni ("O" állás) és a hálózatról le kell választani, ha nem használja vagy alkatrészek, tartozékok cseréjénél ill. eltávolításánál.

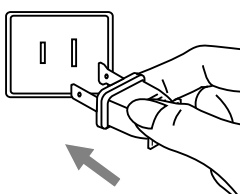

Információk a polarizált csatlakozóról

Ez a készülék polarizált csatlakozóval van ellátva (egyik pólus szélesebb). Az elektromos áramütés kockázatának elkerülésére a csatlakozó csak egy módon dugható be az aljzatba. Amennyiben a csatlakozót nem tudja bedugni forduljon elektromos szakemberhez. Semmiképpen ne módosítsa magát a csatlakozót.

Lábpedal

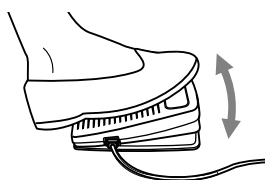

A lábpedal kábelt a gép kikapcsolt állapotában dugja a gép megfelelő csatlakozó aljzatába.

Kapcsolja be a gépet, majd nyomja lassan a lábpedált, hogy elkezdje a varrást. Engedje el a pedált a varrógép megállításához.

⚠ Figyelem:

Amennyiben nem biztos abban, hogy a gépet jól csatlakoztatja a hálózatra, forduljon elektromos szakemberhez. Válassza le a gépet a hálózatról, ha nem használja.

A bernette 20/ 25 típushoz csak a C-9000, lábpedált használja, melyet a CHIEN HUNG TAIWAN LTD gyárt.

Varróasztal

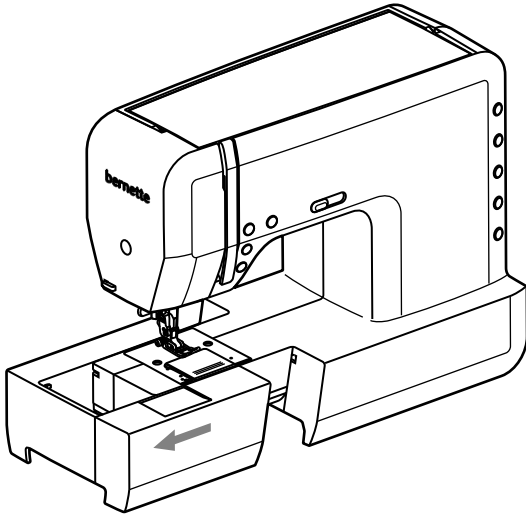

Tartsa a levehető asztalt vízszintesen és húzza le a nyíl irányába.

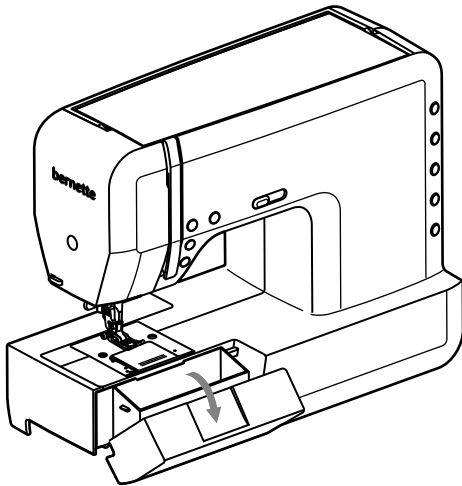

A levehető asztal belsejében elhelyezhetők a tartozékok.
Nyitáshoz hajlítsa le a fedelet.

Felnyitható fedőlap

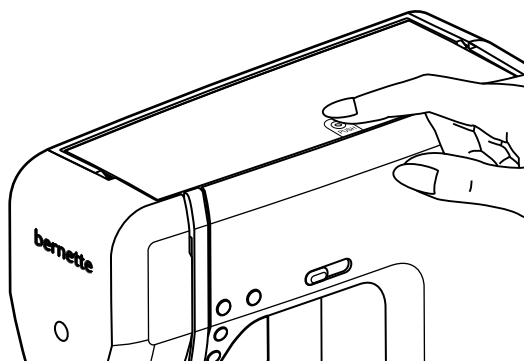

Nyomja meg a "  " feliratot és a tető felugrik.

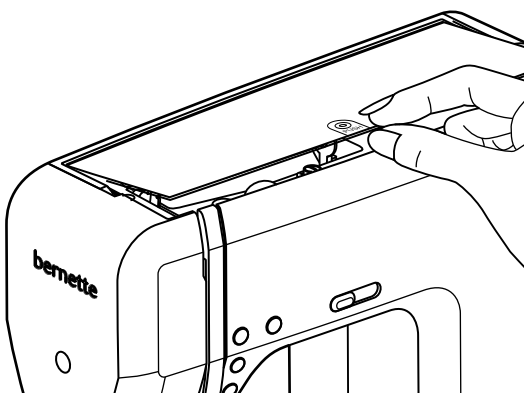

Hajtsa fel a fedőlapot.

A lezáráskor hajtsa vissza a fedőlapot és nyomja meg újra a "  " feliratot

Öltésválasztó kerék

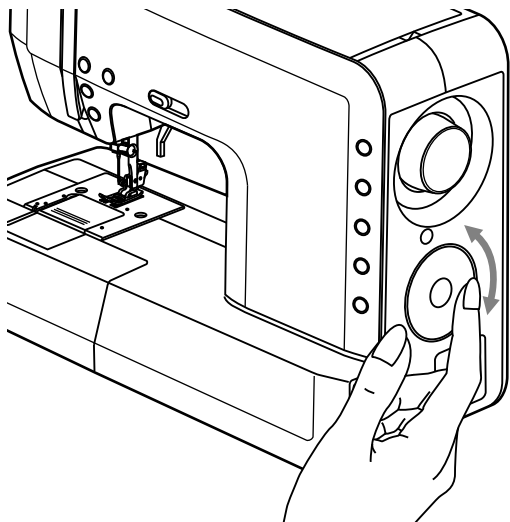

Fogja meg az öltésválasztó kerék peremét és tekerje előre/hátra.

Alsó szál orsózása

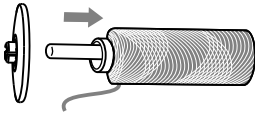
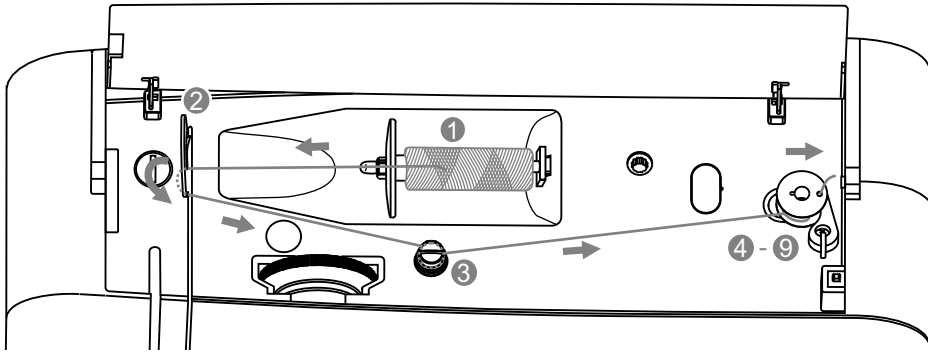

1. Tegye a cémnát és a szálterelő tányért a cérnaspulni tartóra. Kisebb cérnaspulniknál a szálterelő tányér keskeny oldalát helyezze cérnaspulnihoz vagy használja a kis szálterelő tányért.

➔ Megjegyzés:

Ha különleges cémnát használ, ami gyorsan tekeredik le az orsóról, használat előtt helyezzen az orsóra egy hálót, és használjon nagyobb pulnitartót. Végül csökkentse a szálfeszültséget is.

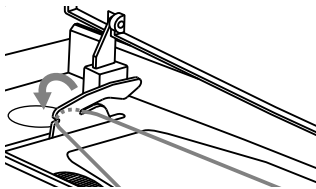
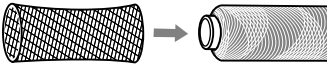

2. Akassza be a szálát a felső szálvezetőbe.

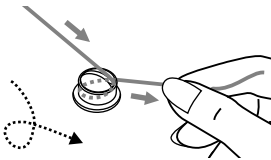

3. Tekerje a szálát az óramutató járásával megegyezően az orsózó előfeszítő köré.

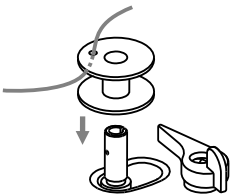

4. Húzza át a szálvéget az orsó lyukainak egyikén (lásd az ábrát) és tegye az orsót az orsózó tengelyre.

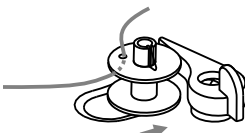

5. Nyomja az orsót jobbra.

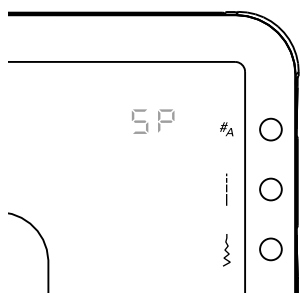

➔ Útmutatás:

Amikor az orsózó tengelyt jobbra tolja, megjelenik a kijelzőn az "SP" szimbólum.

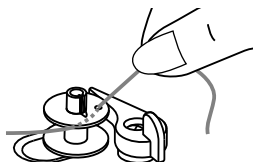

6. Tartsa meg a szálvéget egyik kezével.

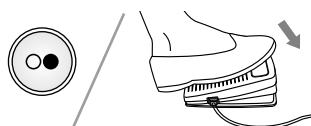

7. Indítsa el az orsózást a lábpedál megnyomásával vagy a start/stop gombbal.

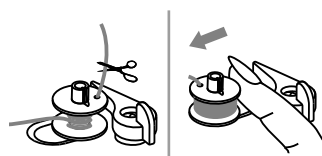

8. Állítsa meg az orsózást néhány fordulat után és vágja le a szálát szorosan a lyuk mellett az orsón. Orsózzon tovább, amíg az orsó megtelik.

Az orsózás automatikusan megáll, amint az orsó megtelik. Állítsa meg a gépet. Nyomja az orsót balra.

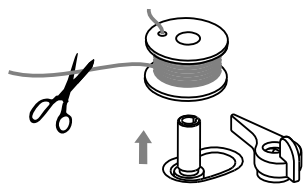

9. Vágja el a szálát és vegye le a megtelt orsót.

➔ Útmutatás:

Amikor az orsózó tengely orsózó pozícióban van a gép és az kézikerék nem indítható. Varráshoz nyomja az orsózó tengelyt balra (varrópozíció).

Orsó behelyezése

⚠ Figyelem:

- Orsó behelyezése vagy kivétele előtt kapcsolja ki a gépet, a főkapcsolót állítsa "O" állásba.
- A szálemelőnek befűzésnél legfelső állásban kell lennie.
- A rossz befűzés károsíthatja a varrógépet!

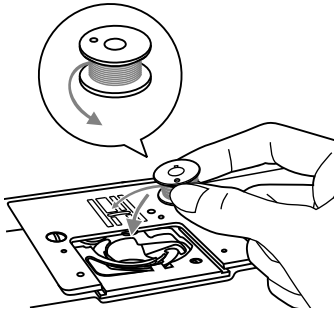

Tolja a fedelet nyitáshoz előre.

Tegye be az orsót úgy, hogy szál az óramutató járásával ellentétesen fusson le.

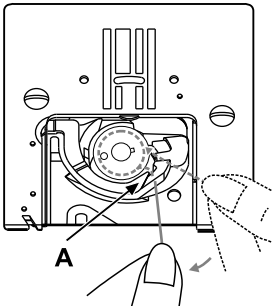

Húzza a szálát a nyíljelzés mentén a greiferujj (A) alá át a terelőig (B) a horonyban.

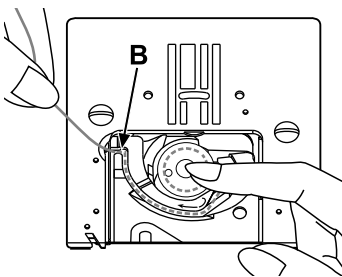

Ellenőrizze, hogy a szál megfelelően fekszik e a szálfeszítő rugók között az orsótartóban úgy, hogy egyik ujjával kissé megnyomja az orsót és a másik kezével húzza a szálát. Az ellenállásnak érezhetőnek kell lennie.

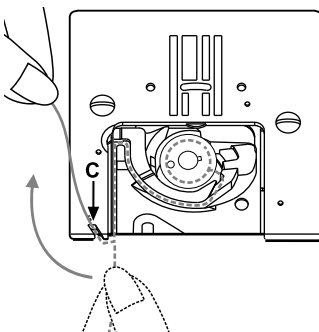

Húzza a szálát a nyíljelölés szerint (B)-ből (C)-be a túlemez szálvezetőjébe.

Levágáshoz húzza a szálát hátra a vágószél fölé a (C) pontnál. Bezáráshoz tolja a fedelet hátra.

Felső szál befűzése

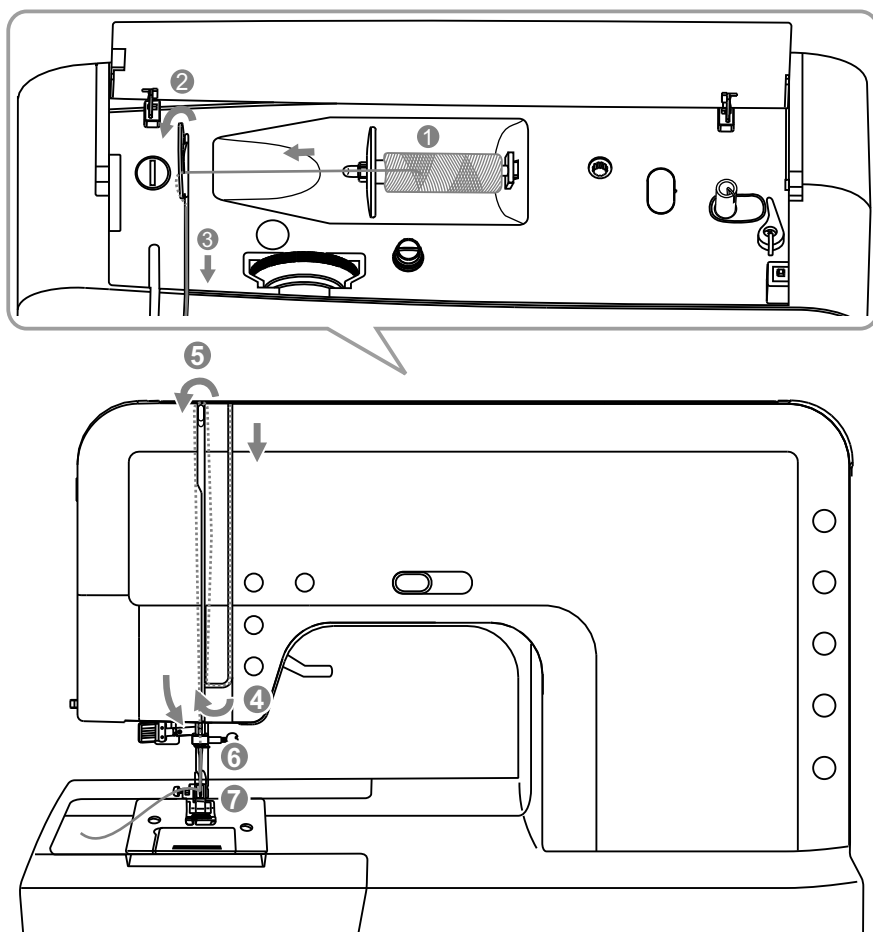

➤ Kérjük ügyeljen :

Ha a felső szál nincs jól befűzve, különböző problémák keletkezhetnek.

A szálfeszítés kioldásához először a tűt felső állásba kell emelni és fel kell emelni a varrótalpat is.

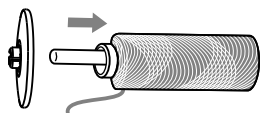

1. Emelje meg a cérnspulni tartót, amíg középállásba kerül. Úgy tegye a cérnspulnit a spulnitartóra, hogy a szál előre felé fusson le, azután helyezze rá a száalterelő tányért.

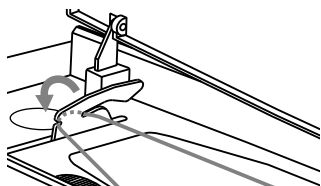

2. Kattintsa be a szálat a felső szálfeszítőbe.

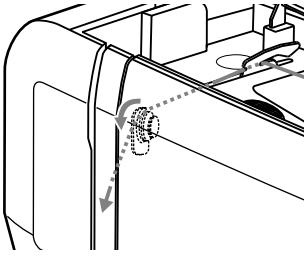

3. Húzza a szálát előre, azután lefelé. Ezzel a szál bekerül a szálvezetőbe.

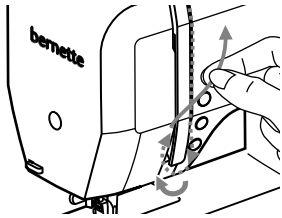

4. Húzza ezután tovább lefelé és felfelé a szálemelő burkolat körül.

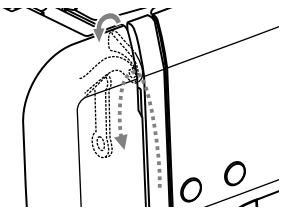

5. Felérve vezesse a szálát jobbról balra a szálemelő vezetőlyukán keresztül, majd vezesse ismét lefelé.

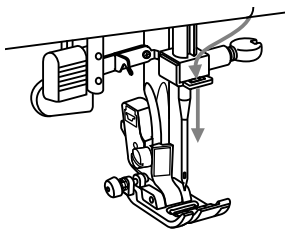

6. Helyezze ezután a szálát az íves lyukba.

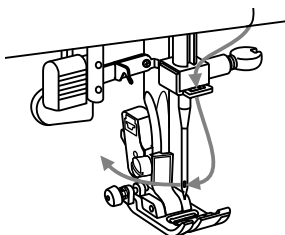

7. Fűzze be a szálát előlről hátrafelé a tűlyukba és mintegy 10 cm hosszban húzza hátra.

A felesleges cérnát vágja le a szálvágóval.

A tű befűzhető a tűbefűzővel is (lásd a következő oldalt).

Tűbefűző

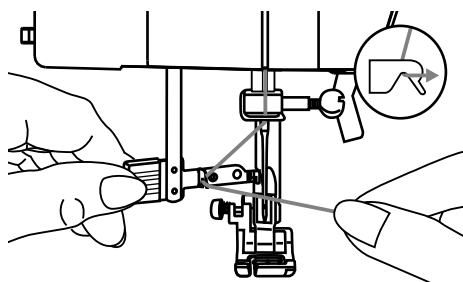

Emelje a tűt legfelső állásba és süllyessze az anyagtovábbítót.

Figyelem:

Állítsa a főkapcsolót "O" állásba!

Süllyessze lassan a tűbefűzőt és a szálát az ábra szerint vezesse át a szálvezetőn, azután húzza jobbra.

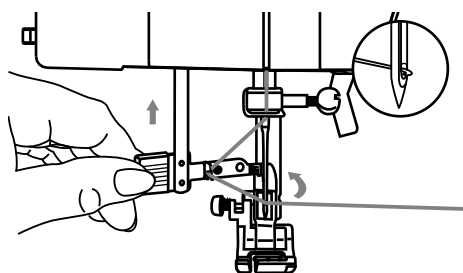

A tűbefűző automatikusan befűző állásba fordul, és a horog átmegy a tűlyukon.

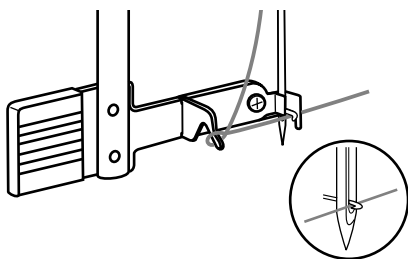

Húzza a szálát jobbra a tű elé.

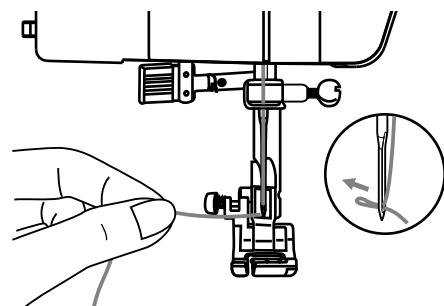

Tartsa lazán a szálát és engedje el lassan a kart.

A horog kifordul, áthúzza a szálát a tűlyukon és egy hurkot képez. Húzza át teljesen a szálát a tűlyukon.

Tű cseréje

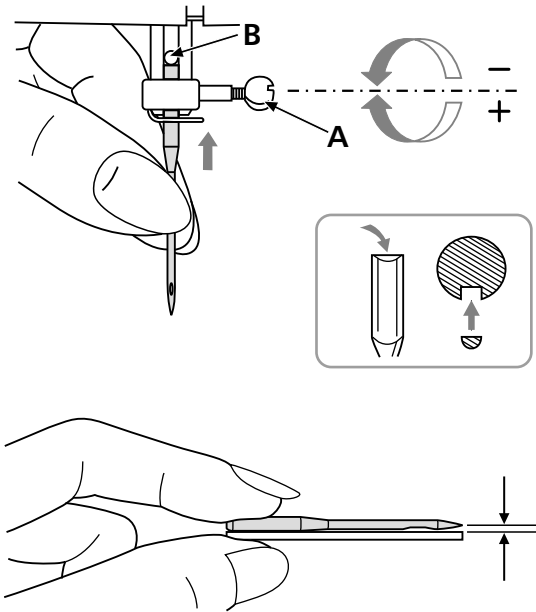

⚠ Figyelem:

A tű behelyezése vagy kivétele előtt kapcsolja ki a gépet, a főkapcsolót állítsa "O" állásba.

Cserélje a tűt rendszeresen, mindenképp előtt akkor, ha elhasználódás jeleit mutatja vagy varrési egyenetlenségeket tapasztal.

A tűt az ábra szerint helyezze be:

A. Oldja ki a tűrögztítő csavart és az új tű behelyezése után húzza meg ismét.

A tűszár lapos részének hátrafelé kell néznie.

B. Tolja fel a tűt akadásig.

Csak jó minőségű tűt használjon.

Varrási problémák keletkeznek, ha a tű:

- Görbült
- Tompa
- Hegye sérült

Szálvágó

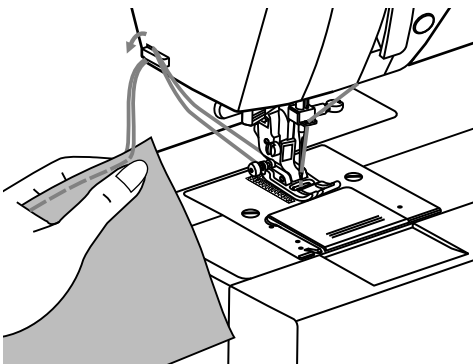

A szálvágó használata az alábbiakban szükséges:

1. Szál elvágásához befűzés után.
2. Szálak elvágásához a varrat végénél.

A szálak elvágásához a varrótalpnak felemelt állapotban kell lennie.

Távolítsa el az anyagot és húzza a szálakat balra felfelé a szálvágón át.

A szálak elvágása a következő varrat kezdéséhez megfelelő hosszban történik.

Szálfeszítés

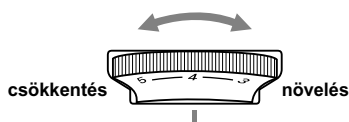

- Szálfeszítés alapbeállítás: "4"
- Nagyobb szálfeszítéshez forgassa a kereket a következő nagyobb számra.
- Kisebb szálfeszítéshez forgassa a kereket a következő kisebb számra.
- A megfelelő szálfeszítés a kiváló varráseredmény eléréséhez szükséges.
- Minden díszítő varrásnál az öltékép szebb és az anyag kevésbé hullámosodik, ha, a felső szál kissé áthúzódik az anyag visszájára.

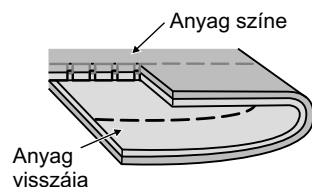

Normál felsőszál feszítés egyenes öltéshez.

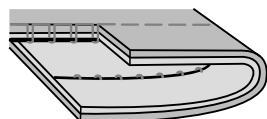
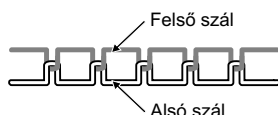

Felső szál feszítése egyenes öltéshez túl gyenge. Állítsa nagyobb értékre.

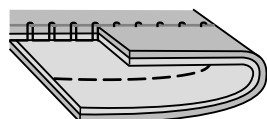

Felső szál feszítése egyenes öltéshez túl nagy. Állítsa kisebb értékre.

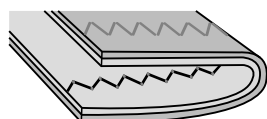

Normál felsőszál feszítés cikk-cakk és díszítő öltésekhez.



Varrótalp nyomás beállítása

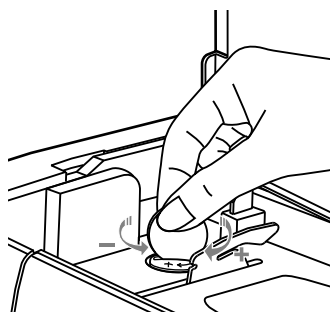

A varrótalp nyomás a gyárban előzetesen beállításra került és nem igényel különösebb beállítást a felhasznált anyag szerint (vékonyabb vagy vastagabb anyag).

A varrótalp nyomása azonban mégis állítható, ha szükség van rá. Forgassa ehhez egy érmével az állítócsavart.

Nagyon finom anyagok varrásához csökkentheti a varrótalp nyomását az állítócsavar óramutató járásával ellenkező irányba történő forgatásával. Vastag anyagok esetén húzza meg az állítócsavart egy kicsit az óramutató járásával megegyezően (nagyobb nyomás).

Az általános nyomásbeállítás ismét helyreállítható, ha az állítócsavart addig forgatja, amíg a burkolattal megegyezően áll.

Varrótalp cseréje

Figyelem:

Kapcsolja ki a főkapcsolót (állítsa "O" állásba)!

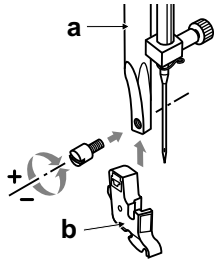

Varrótalp tartó felhelyezése

Emelje fel a talpszárat (a).

Tegye fel a varrótalp tartót (b) az ábra szerint.

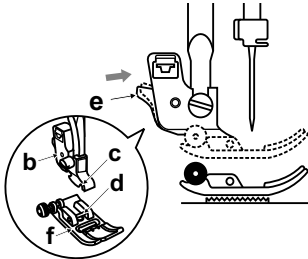

Varrótalp felhelyezése

Süllyessze a varrótalp tartót (b), amíg a horony (c) közvetlenül a stift (d) fölé kerül.

Nyomja fel a rögzítő kart (e).

Süllyessze a varrótalp tartót (b) és a varrótalp (f) automatikusan bekattan.

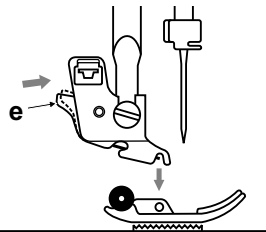

Varrótalp eltávolítása

Emelje fel a varrótalpat.

Nyomja fel a fekete rögzítő kart (e) és a varrótalp kikattan.

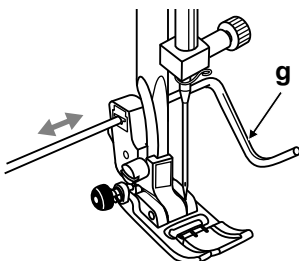

Szélvonalzó felhelyezése

Tolja át a szélvonalzót (g) az ábra szerint a nyíláson.

A kívánt szegélyszélességnek, hajtásnak, stb. megfelelően állítsa be.

Kétlépcsős varrótalp

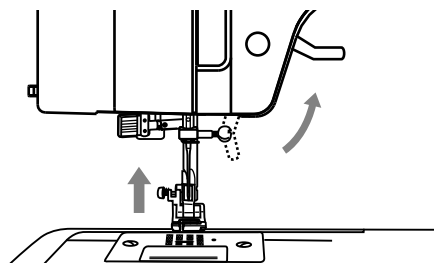

A varrótalp emelővel történik a varrótalp emelése és süllyesztése.

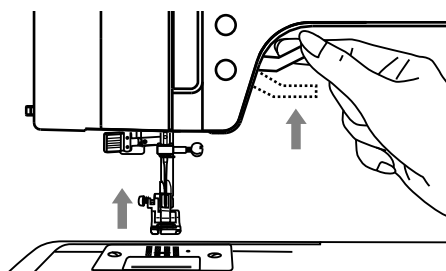

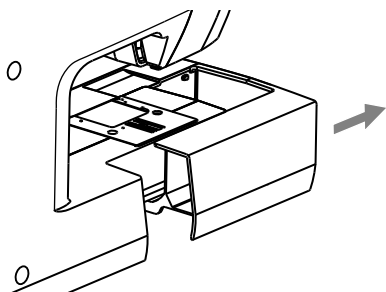

Többrétegű vastag anyagok varrásánál a varrótalpat tovább lehet emelni úgy, hogy a varrótalp emelőt tovább nyomja felfelé. Így a vastag anyagokat egyszerűen a talp alá lehet helyezni.

Anyagtovábbító emelése vagy süllyesztése

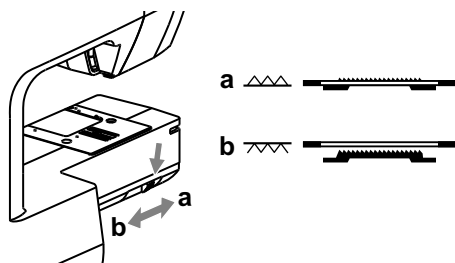

A varrótalp levétele után a szabadkar hátoldalán látható az anyagtovábbító süllyesztő gomb.



Tolja a kart a "  " (b) szimbólumhoz és az anyagtovábbító lesüllyed, pl. gombok felvarrásához vagy szabadkezes hímzéshez. Tolja a kart a "  " (a) szimbólumhoz és az anyagtovábbító ismét felemelkedik és készen áll a normál varrásra.

Az anyagtovábbító csak akkor emelkedik fel, ha a kézikereket forgatja, nem a kar jobbra tolása után. Forgassa a kézikereket egyszer körbe, az anyagtovábbító felemeléséhez.

Útmutatás tű, anyag, cérna kiválasztásához

Fontos:

A cernát a felhasználási célnak megfelelően kell kiválasztani. A varrás eredményében döntő szerepet játszik a cérna anyaga és minősége. Ajánljuk, hogy márkás, jó minőségű cernát használjon. A tűt és a cernát gondosan egymáshoz igazodva kell kiválasztani. A helyes tűvastagság függ mind a varrandó anyagtól, mind a kiválasztott cernától. Döntő szerepet játszik az anyag súlya és fajtája, valamint a cérna- és tű vastagsága és hegyének formája.

| TŰVASTAGSÁG | ANYAGOK | CÉRNA |
|-------------|--|---|
| 9-11/65-75 | Finom anyagok: finom pamut, voile, szerzs, selyem, muszlin, qiana, interlock, pamut kötött anyagok, pólóanyagok, jersey, krepp, szövött poliészter, ing- és blúzanyagok. | Finom pamutcérna, nylon- vagy poliészter cérna. |
| 12/80 | közepes anyagok: pamutok, szatén, vitorlavászon, kétfalas kötött anyagok, finom gyapjúanyagok. | A legtöbb cérna közepes vastagságú és alkalmasak ezekhez az anyagokhoz és tűvastagságokhoz. |
| 14/90 | Közepes anyagok: pamut vitorlavászon, gyapjús durvánhurkolt kötött anyagok, frottír, farmeranyagok. | Optimális eredmény eléréséhez a szintetikus anyagokhoz poliésztercernát, a szövött természetes anyagokhoz pamutcernát használjon. |
| 16/100 | Nehéz anyagok: lenvászon, gyapjúanyagok, sátor- és steppelt anyagok, farmeranyagok, kárpitanyagok (finomtól a közepesig). | Alsó- és felső szálként mindig ugyanolyan cernát használjon. |
| 18/110 | Vastag gyapjúanyagok, kabátanyagok, kárpitanyagok, egyes bőrök és vinyl. | Vastag cérna, szőnyegfonal. (Használjon nagyobb varrótalpnymóást - nagyobb szám.) |

Fontos:

A tű vastagságát igazítsa a cérna vastagságához és az anyaghoz.

TŰ- és ANYAGVÁLASZTÁS











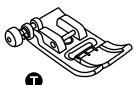











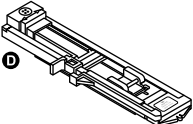





| TŰK | LEÍRÁS | ANYAGFAJTA |
|----------------------------|---|--|
| HA x 1 15 x 1 | Hegyes általános tű. tűvastagság vékonytól a vastagig. 9 (65)-től 18 (110)-ig | Szövött természetes anyagok: gyapjú, pamut, selyem, stb., qiana. nem a kétfalas kötött anyagok. |
| 15 x 1/ 130/ 705H | Félgömbhegyű tű. 9 (65)-től 18 (110)-ig | Szövött természetes- és szintetikus anyagok, kevert poliészter szövetek. poliészter kötött anyagok, interlock, pólóanyagok, egyfalas és kétfalas kötött anyagok. |
| 15 x 1/ 130/ 705H (SUK) | Gömbhegyű tű 9 (65)-től 18 (110)-ig | Pulóver kötött anyagok, licra, fürdőruha anyagok, elasztikus anyagok. |
| 130PCL/ 705H-LR/LL | Bőrvarró tű. 12 (80)-től 18 (110)-ig | Bőr, vinyl, kárpitanyagok. |

Útmutatás:

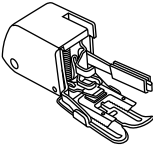
- Vásárolhat ikertűket haszon- és díszítő öltésekhez.
- Az európai tűvastagságok a következők: 65, 70, 80 stb. Az amerikai és japán tűvastagságok a következők: 9, 11, 12 stb.
- Rendszeresen cserélje a tűket (kb. minden második varrás előtt) és/vagy az első szálszakadásnál vagy öltéskihagyásnál.

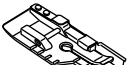
Varrótalp és felhasználás táblázat, Modell 20

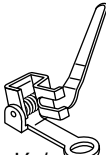

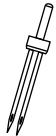







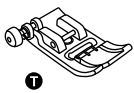















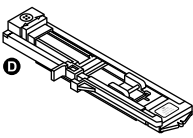
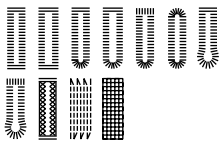





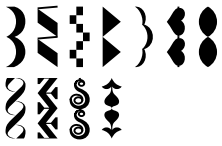



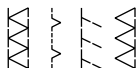

Bizonyos öltésekhez és kreatív megoldásként az ikertűt ajánljuk

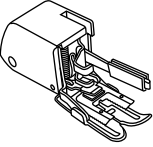
| VARRÓTALP | FELHASZNÁLÁS | TŰ | VARRÓTALP | FELHASZNÁLÁS | TŰ |
|---|---|---|--|--|---|
|  <p>Általános talp (T)</p> | Általános varrások, patchwork, díszítő öltések, darázsolás, fagott stb. |  |  <p>Vaköltés talp (F)</p> | Vakszegélyek |  |
|  <p>Cipzárbevarró talp (I)</p> | Cipzárok bevarrása |  |  <p>Szegélyező (K) *</p> | Keskenyszegélyek |  |
|  <p>Gombfelvarró talp</p> | Gombok felvarrása |  |  <p>Zsinórozó talp (M) *</p> | Zsinórok felvarrása |  |
|  <p>Gomblyuktalp (D)</p> | Gomblyukak varrása |  |  <p>Rejtettcipzár bevarró talp *</p> | Rejtett cipzárok bevarrása |  |
|  <p>Hímzőtalp (A)</p> | Hernyóvarratnak variációi |  |  <p>Fodrozó *</p> | Fodrozás, hajtás |  |
|  <p>Overlock talp (E)</p> | Szélek áthurkolása |  |  <p>Felső anyagtovábbító talp *</p> | Segít nehéz anyagok és többretegű anyagok egyenletes továbbításához. |  |
|  <p>1/4"-Quilt talp *</p> | Quilt- és patchworkmunkák |  | | | |
|  <p>Stoppoló-/hímző talp</p> | Stoppolás szabadkezes hímzés monogramm varrása |  |  <p>Ikertű *</p> | | |

* Külön megvásárolható talp

Varrótalp és felhasználás táblázat, Modell 25

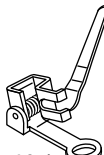
Bizonyos öltésekhez és kreatív megoldásként az ikertűt ajánljuk

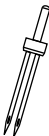
| VARRÓTALP | FELHASZNÁLÁS | TŰ | VARRÓTALP | FELHASZNÁLÁS | TŰ |
|---|---|---|--|---|---|
|  Általános talp (T) | Általános varrások, patchwork, díszítő öltések, darázsolás, fagott stb. |  |  Vaköltés talp (F) | Vakszegélyek  |  |
|  Cipzárbevarró talp (I) | Cipzárok bevarrása  |  |  Szegélyező (K) * | Keskenyszegélyek  |  |
|  Gombfelvarró talp | Gombok felvarrása  |  |  Zsinórozó talp (M) * | Zsinórok felvarrása  |  |
|  Gomblyuktalp (D) | Gomblyukak varrása  |  |  Rejtettcipzár bevarró talp * | Rejtett cipzárok bevarrása  |  |
|  Hímzőtalp (A) | Hernyóvarratnak variációi  |  |  Fodrozó * | Fodrozás, hajtás  |  |
|  Overlock talp (E) | Szélek áthurkolása  |  |  Felső anyagtovábbító talp * | Segít nehéz anyagok és többrétegű anyagok egyenletes továbbításához.  |  |
|  1/4"-Quilt talp * | Quilt- és patchworkmunkák  |  | | | |
|  Stoppoló-/ hímző talp | Stoppolás szabadkezes hímzés monogramm varrása  |  |  Ikertű * | | |

* Külön megvásárolható talp

Magyarázat a gombokhoz 25-ös modell

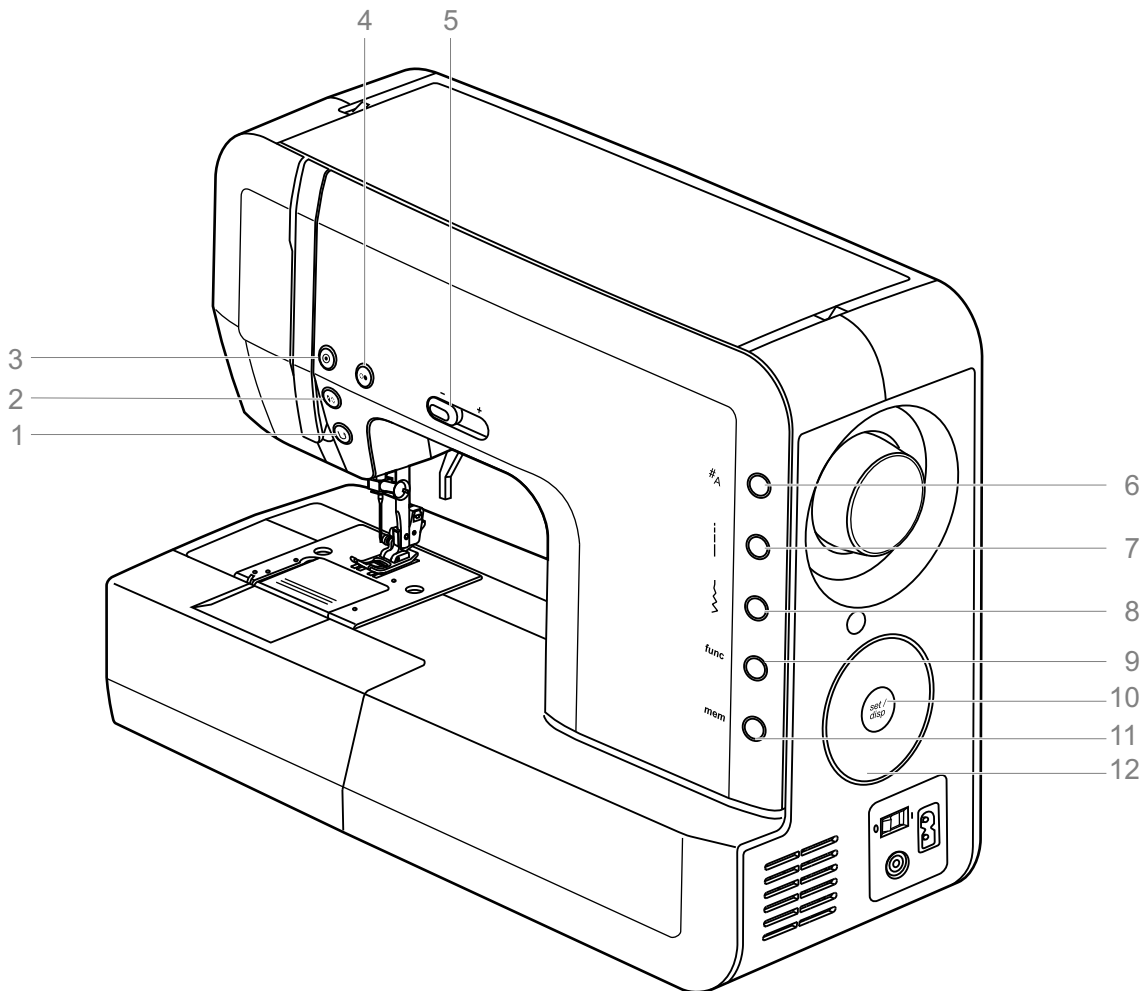

1. Visszavarró gomb
2. Tűmegállás fent/lent
3. Automatikus elvarrás
4. Start-/stop gomb
5. Sebességszabályozó
6. Öltésminta kategória választás
7. Öltéshossz gomb
8. Öltésszélesség gomb
9. Funkció gombok (Modell 25)
10. Igazolás- / kijelzés gomb
11. Tárolás gomb (Modell 25)
12. Öltéskiválasztó kerék

Információk a LED kijelzőn

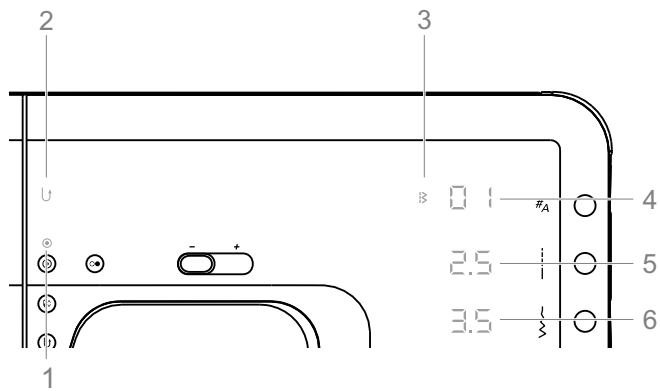

Kijelző nézet normál üzemmódban - Modell 25

1. Automatikus elvarrás
2. Visszavarrás
3. Öltésminta kategória
4. Öltésszám
5. Öltéshossz (mm)
6. Öltés szélesség (mm)
7. Tűmegállás lent
8. Automatikus megállás a minta végén
9. Inditógomb
10. Tükrözés funkció
11. Ikertű funkció
12. Varrott ábécék

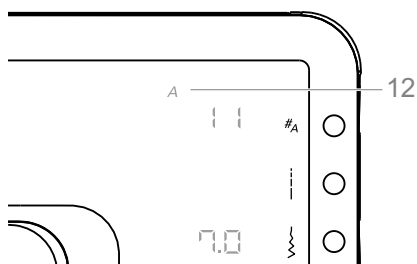
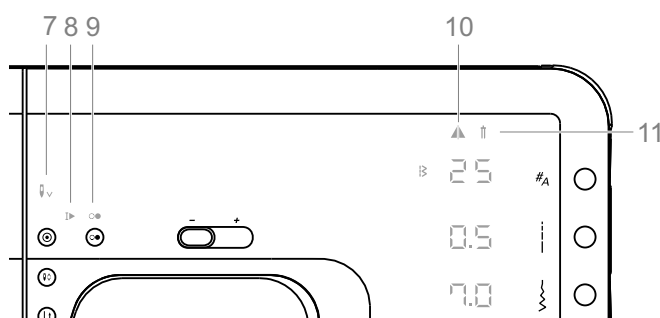

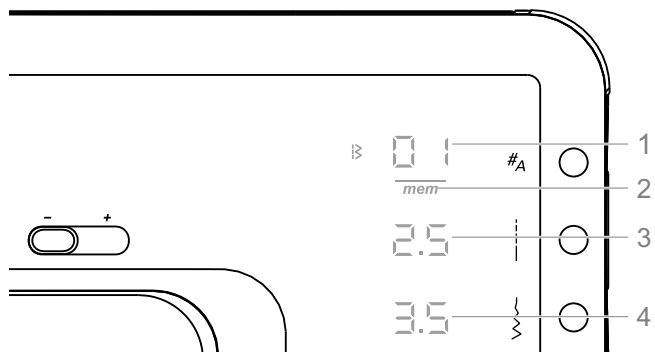

Kijelző nézet tárolás üzemmódban - Modell 20

1. Öltésszám
2. Tárolás üzemmód aktív
3. Öltéshossz (mm)
4. Öltés szélesség (mm)
5. Tárolási hely kijelzés
6. Tárolási hely
7. Tároló hozzáadás funkció
8. Tároló törlés / Teljes törlés

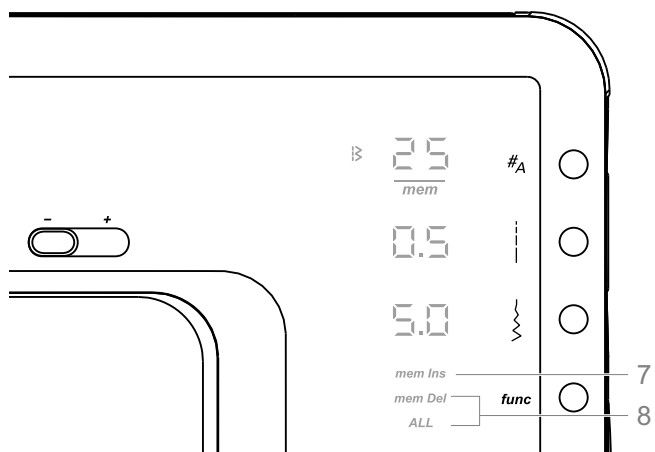
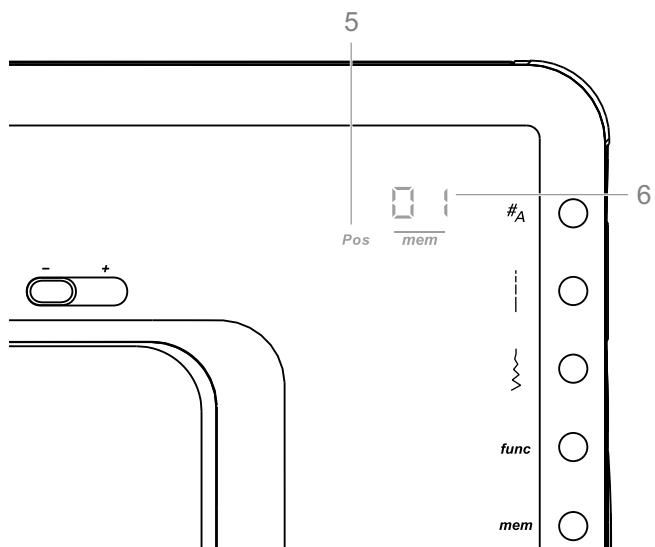

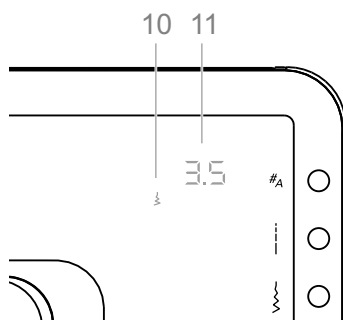
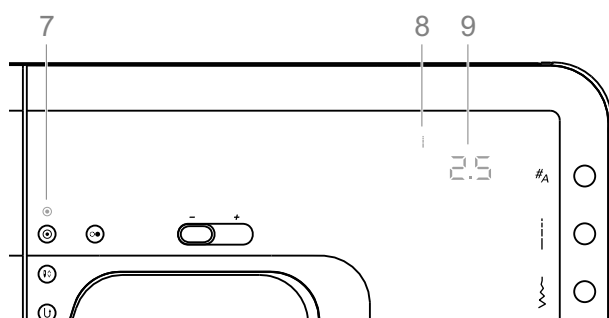
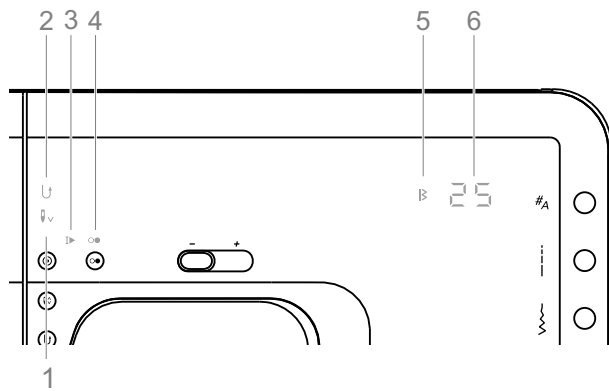

Kijelző nézet normál üzemmódban - Modell 25

1. Tűmegállás lent
2. Visszavarrás
3. Automatikus megállás a minta végén
4. Inditógomb
5. Öltés minta kategória
6. Öltésszám
7. Automatikus elvarrás
8. Öltéshossz üzemmód
9. Öltéshossz (mm)
10. Öltésszélesség üzemmód
11. Öltés szélesség (mm)

➔ Megjegyzés:

- Az öltéshossz és szélesség megjelenítéséhez nyomja meg a megfelelő gombot.
- A kijelző jobb oldalán levő jel mutatja, melyik értéket jelzi a kijelző.

Funkciógombok

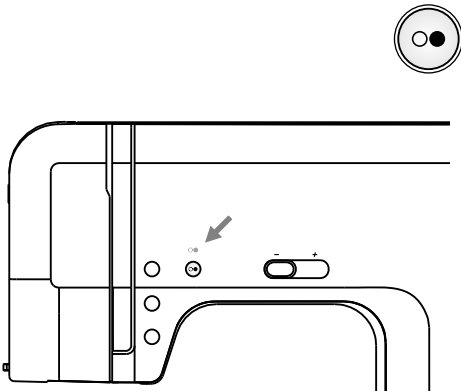

Start-/stop gomb

A gép indításához nyomja meg a start-/stop gombot. Megállításhoz nyomja meg ismét a gombot.

A gép varráskezdéshez lassan forog.

A start-/stop gomb használata esetén a gép lábpedál nélkül használható.

Amikor a Indítógomb vagy orsózik, megjelenik a start/stop gomb szimbóluma.

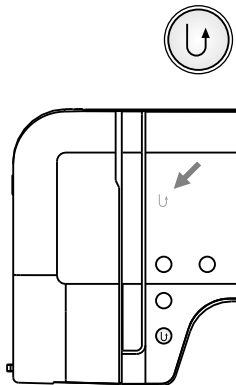

Visszavarró gomb

Hátrafelé varráshoz nyomja meg a gombot.

A "↶" szimbólum a visszavarráshoz jelenik meg.

Ez azt jelenti, hogy ekkor hátrafelé varr.

Csak a 01-05 és 24 öltésmintáknál lehetséges a hátrafelé varrás.

A gép ekkor folyamatosan hátrafelé varr. Nyomja meg ismét a gombot ahhoz, hogy ismét előre felé varrjon. Ha a varrás megkezdése előtt megnyomja a gombot és ismét elengedi, akkor a gép hátrafelé varr. Az ismételt előre felé varráshoz a gombot ismét meg kell nyomni.

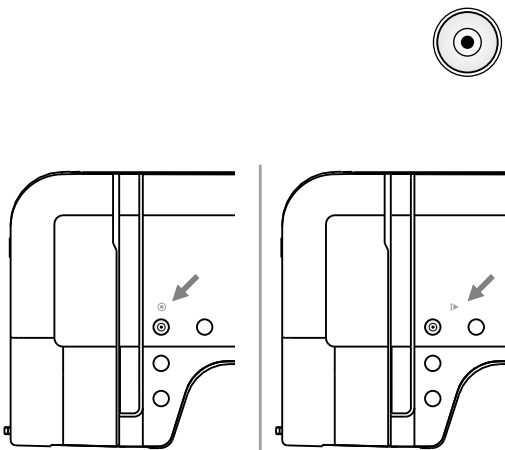

Automatikus elvarrás

A 01-05 vagy 24 öltésmintáknál azonnal az automatikus elvarrás gomb megnyomása után a gép 3 elvarró öltést varr, majd megáll.

Amíg a gép megáll a kijelzőn megjelenik a "●" szimbólum.

A többi öltésmintánál a gép az automatikus elvarrás gomb megnyomása után befejezi az éppen varrott mintát, majd varr 3 elvarró öltést és azután automatikusan megáll (kivéve a 01-05, 10, 24 és 50-60 öltésmintákat).

A képernyőn a "▶" szimbólum látható amíg a gép megáll. Amennyiben a gombot ismét megnyomja, vagy egy új öltésmintát választ ez a funkció kikapcsol.

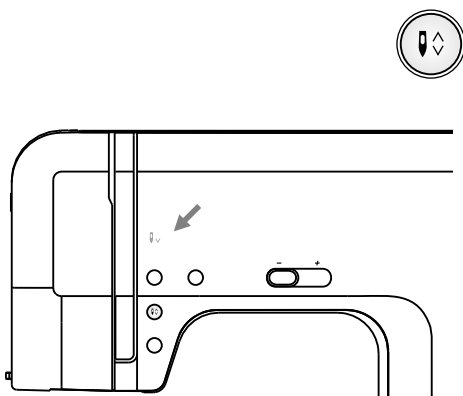

Tűmegállás fent/lent

Amikor ezt a gombot megnyomja a tű egy fél öltést csinál. Attól függően, hogy a tű éppen milyen helyzetben van, megy a legfelső, vagy legalsó állásba. Egyidejűleg ezzel határozza meg a tűpozíciót a varrás utáni megállásnál is (fent vagy lent).

Ha a tű lent áll meg, megjelenik a "↓v" tűmegállás lent szimbólum.

➔ Kérjük, ügyeljen:

Amennyiben a tűmegállás gombot varrás közben nyomja meg a gép automatikusan megáll.

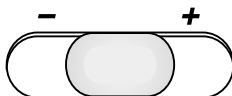

Sebességszabályozó

A sebességszabályozó varrás közben is eltolható, hogy korlátozza a sebesség maximumát. A szabályozó állása határozza meg a lámpedal legnagyobb sebességét.

Lassúbb: tolja (-) irányba.

Gyorsabb: tolja (+) irányba.

Ha a gépet a start-/stop gombbal működteti, akkor az aktuális varrósebesség határozza meg a szabályozó állását.



Igazolás- / Kijelzés gomb

Normál üzemmódban ezt a gombot öltésminták számának valamint öltéshossz és öltésszélesség tárolásához nyomja meg. Funkció üzemmódban ezzel a gombbal a kiválasztott funkciót váltja és tárolja.

Tárolás üzemmódban ezzel a gombbal öltésmintát tárolhat, illetve ismét behozhat vagy átállíthatja a kijelzőt az öltésszámról a memória helyzetéig és vissza.

Általános működtetési elvek

Bármilyen érték vagy beállítás villog, az öltésszabályzó kerékkel beállítható.

- **Válassza ki a funkciót** a gomb egyszeri megnyomásával.
- Biztonságos beállítások a Set gomb, vagy a villogó értékhez közeli gomb megnyomásával. Hasonlóképpen a legtöbb funkcióban a start/stop vagy a pedál megnyomása szintén **elementi a változtatásokat**.
- **A speciális funkciók** esetében (ábécé, üzemmód váltás, az összes törlése) **különleges billentyűkombinációk állnak rendelkezésre**.
- **Hibajel** = 3 rövid sípolás

Normál üzemmód: Varrás előtt válassza ki az öltésmintát. Két csoport választható ki, az öltésminták és az ábécék (csak a 25-ös modell esetében).

Memória üzemmód: Varrjon egy öltésminta sor beprogramozása után, ha a " mem " jelző be van kapcsolva, az üzemmód aktív. (Az üzemmód részletes leírásához lásd a 65. Oldalt.)

Normál üzemmód 25-ös model

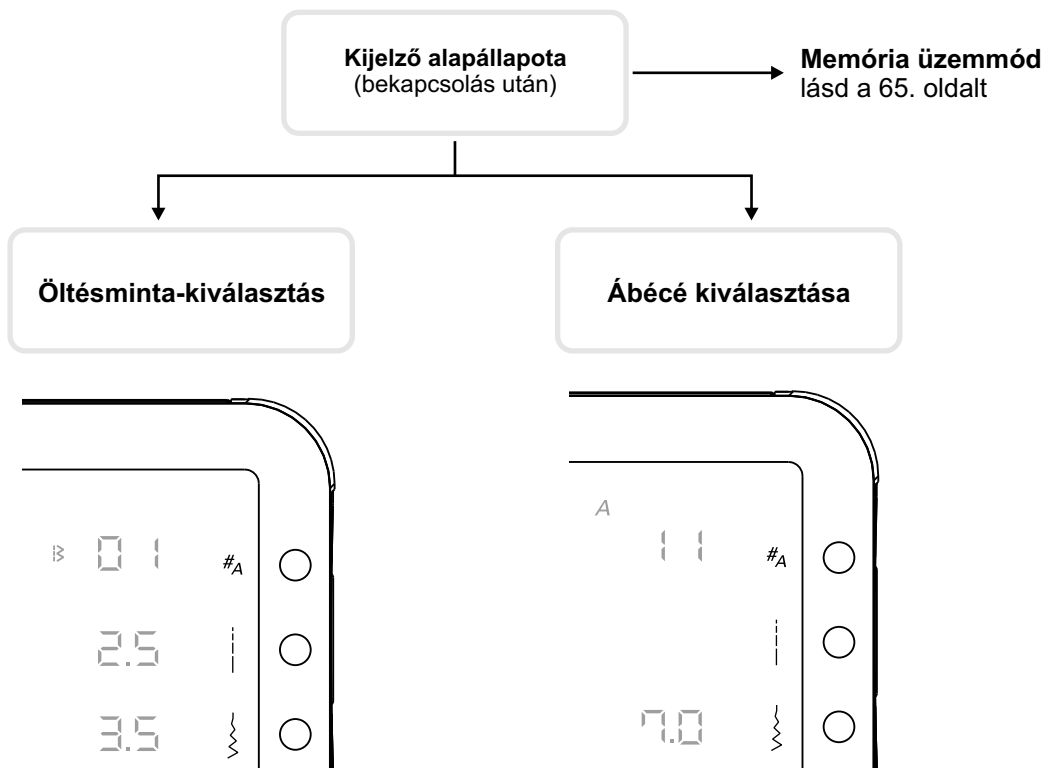

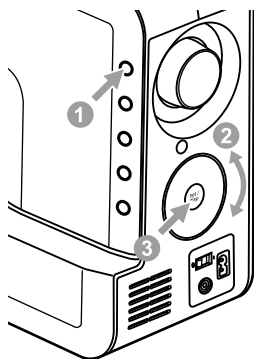

Minta beállítása

1. Nyomja meg egyszer az öltésminta kiválasztó gombot.
2. Állítsa be a kiválasztó kerékkel a kívánt öltést.
3. Mentéshez nyomja meg a set/disp gombot.

➔ Megjegyzés:

Egyéb paraméterek, pl. öltéshossz és szélesség a mentés előtt vagy után megváltoztatható a megfelelő gomb megnyomásával, a 2. és 3. pont alapján.

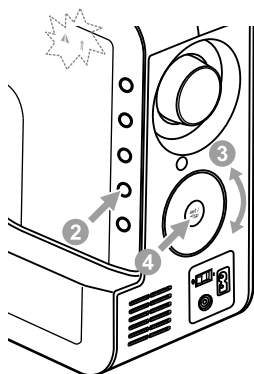

További funkció beállítása

1. Válassza ki a mintát.
2. Nyomja meg a funkciógombot a funkcióprogram megnyitásához.
3. A kiválasztó kerék segítségével válassza ki az ikertű vagy a tükrözésfunkciót.
4. A set/disp gomb segítségével erősítse meg a választott funkciót.

➔ Megjegyzés:

Kezdetben mindkét jel villog. Ha megmozdítja a kereket, csak a kiválasztott funkció villog.



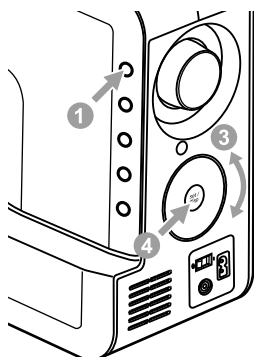



























Részletekért lásd a 62/63 oldalt.



Ábécék beállítása

1. Az ábécé kiválasztásához kattintson kétszer az öltésminta-kiválasztó gombra.
2. Nyomja meg újra a gombot és az öltésszám villogni kezd.
3. A kerék segítségével állítsa be a kívánt öltésmintát.
4. Mentéshez nyomja meg a set/disp gombot.































Öltésminta

| Öltésminta | | Szélesség (mm) | | Hossz (mm) | | Varró- talp | Funkciók | | | | |
|------------------------------------|--|----------------|----------|------------|----------|----------------|-----------|----------|---------------------------------------|-----------------------|------------------------|
| | | Auto | Manuális | Auto | Manuális | | Hátravarr | Elvarrás | Tükrözés/ Varrótalp (Modell 25) | Ikertű (Modell 25) | Memória (Modell 25) |
| Egyenes öltés | 01  | 3.5 | 0.0-7.0 | 2.5 | 0.0-4.5 | T | * | * | | * | * |
| | 02  | 0.0 | 0.0-7.0 | 2.5 | 0.0-4.5 | T | * | * | | * | * |
| 3x egyenes ölt. | 03  | 3.5 | 0.0-7.0 | 2.5 | 1.0-3.0 | T | * | * | | * | * |
| Cikk-cakk | 04  | 5.0 | 0.0-7.0 | 2.0 | 0.3-4.5 | T | * | * | | * | * |
| Közbeöltős cikk-cakk | 05  | 5.0 | 2.0-7.0 | 1.0 | 0.3-4.5 | T | * | * | | * | * |
| Kettős overlock | 06  | 5.0 | 3.5-7.0 | 2.5 | 1.0-3.0 | E | | * | */T | * | * |
| Vaköltés | 07  | 3.5 | 2.5-7.0 | 1.0 | 0.5-4.5 | F | | * | */T | * | * |
| Overlock | 08  | 3.5 | 3.5-7.0 | 1.0 | 0.5-4.5 | E | | * | */T | * | * |
| Stretchöltés | 09  | 2.0 | 1.0-6.0 | 2.5 | 1.0-3.0 | T | | * | * | * | * |
| 1-lépéses gomblyuk | 10  | 5.0 | 2.5-7.0 | 0.5 | 0.3-1.0 | D | | | | | |
| 3x cikk-cakk | 11  | 5.0 | 2.5-7.0 | 2.5 | 1.0-3.0 | T | | * | | * | * |
| Stretchoverlock | 12  | 5.0 | 3.5-7.0 | 2.5 | 1.0-3.0 | E | | * | */T | * | * |
| Darázsoltés | 13  | 7.0 | 2.5-7.0 | 2.5 | 1.0-3.0 | A | | * | | * | * |
| Általános | 14  | 5.0 | 2.5-7.0 | 2.0 | 1.0-3.0 | T | | * | | * | * |
| Fodrozó öltés | 15  | 6.0 | 2.5-7.0 | 1.5 | 1.0-4.5 | T | | * | | * | * |
| Stretch vaköltés | 16  | 3.5 | 2.5-7.0 | 1.5 | 0.5-4.5 | F | | * | */T | * | * |
| Általános öltés | 17  | 5.0 | 2.5-7.0 | 2.0 | 1.0-4.5 | T | | * | | * | * |
| Szuperstretch (Párizsi öltés) | 18  | 4.0 | 2.5-7.0 | 2.0 | 1.0-3.0 | T | | * | * | * | * |
| Egyszeres Overlock | 19  | 4.0 | 2.5-7.0 | 1.0 | 1.0-3.0 | T | | * | * | * | * |
| Fagott öltés | 20  | 5.0 | 2.5-7.0 | 2.5 | 1.0-3.0 | T | | * | | * | * |
| Általános Overlock | 21  | 5.0 | 3.5-7.0 | 2.5 | 1.0-3.0 | E | | * | */T | * | * |
| Párizsi öltés (Applikáló öltés) | 22  | 3.5 | 2.5-7.0 | 2.5 | 1.5-3.0 | T | | * | * | * | * |
| Rugóöltés | 23  | 5.0 | 2.5-7.0 | 2.5 | 1.0-3.0 | A | | * | | * | * |
| Kézi quilt öltés | 24  | 3.5 | 0.0-7.0 | 2.5 | 1.0-3.0 | T | * | * | | * | * |
| Kagylóöltés | 25  | 7.0 | 2.5-7.0 | 0.5 | 0.3-1.0 | A | | * | * | * | * |
| Trapéz | 26  | 7.0 | 2.5-7.0 | 0.5 | 0.3-1.0 | A | | * | | * | * |
| Keresztöltés | 27  | 6.0 | 3.0-7.0 | 1.0 | 1.0-3.0 | A | | * | * | * | * |
| Négyzetek | 28  | 7.0 | 2.5-7.0 | 0.5 | 0.3-1.0 | A | | * | | * | * |
| Hernyóvarratok | 29  | 7.0 | 2.5-7.0 | 0.5 | 0.3-1.0 | A | | * | * | * | * |
| | 30  | 7.0 | 2.5-7.0 | 0.5 | 0.3-1.0 | A | | * | * | * | * |

* : Változtatható

 **Kérjük ügyeljen:**

Az alábbi táblázatban a **szürkével** jelzett részek mutatják az öltésminták egy egységét.

| Öltésminta | | Szélesség (mm) | | Hossz (mm) | | Varró- talp | Funkciók | | | | |
|--------------------------|--|----------------|-------------|------------|----------|----------------|-----------|----------|---------------------------------------|-----------------------|------------------------|
| | | Auto | Manuális | Auto | Manuális | | Hátravarr | Elvarrás | Tükrözés/ Varrótalp (Modell 25) | Ikertű (Modell 25) | Memória (Modell 25) |
| Hernyóvarratok | 31  | 7.0 | 2.5-7.0 | 0.5 | 0.3-1.0 | A | | * | * | * | * |
| | 32  | 7.0 | 2.5-7.0 | 0.5 | 0.3-1.0 | A | | * | * | * | * |
| Díszítő szaténöltések | 33  | 7.0 | 2.5-7.0 | 0.5 | 0.3-1.0 | A | | * | * | * | * |
| | 34  | 7.0 | 4.0-7.0 | 0.5 | 0.3-1.0 | A | | * | | * | * |
| | 35  | 7.0 | 4.0-7.0 | 0.5 | 0.3-1.0 | A | | * | * | * | * |
| | 36  | 7.0 | 4.0-7.0 | 0.5 | 0.3-1.0 | A | | * | | * | * |
| Quiltöltés (kukac) | 37  | 6.0 | 4.5-7.0 | 1.0 | 1.0-3.0 | A | | * | | * | * |
| Díszítő öltés | 38  | 5.0 | 3.0-7.0 | 2.5 | 1.5-4.5 | A | | * | | * | * |
| Keresztöltés | 39  | 6.0 | 5.0-7.0 | 1.0 | 1.0-3.0 | A | | * | | * | * |
| | 40  | 6.0 | 5.0-7.0 | 1.0 | 1.0-3.0 | A | | * | * | * | * |
| Díszítő öltés | 41  | 7.0 | 3.0-7.0 | 2.0 | 1.0-3.0 | T | | * | | * | * |
| | 42  | 7.0 | 4.0-7.0 | 2.5 | 1.5-3.0 | A | | * | | * | * |
| | 43  | 7.0 | 5.0-7.0 | 2.0 | 2.0-3.0 | A | | * | | * | * |
| | 44  | 7.0 | 4.0-7.0 | 3.0 | 2.5-4.5 | A | | * | | * | * |
| Hernyóvarratok | 45  | 7.0 | 2.5-7.0 | 0.5 | 0.3-1.0 | A | | * | * | * | * |
| | 46  | 7.0 | 2.5-7.0 | 0.5 | 0.3-1.0 | A | | * | * | * | * |
| Díszítő öltés | 47  | 5.0 | 2.5-7.0 | 2.5 | 1.5-3.0 | T | | * | * | * | * |
| | 48  | 7.0 | 3.5-7.0 | 2.0 | 1.5-3.0 | T | | * | * | * | * |
| | 49  | 7.0 | 3.0-7.0 | 2.0 | 1.5-3.0 | A | | * | * | * | * |
| Stoppolás | 50  | 7.0 | 3.5-7.0 | 2.0 | 1.0-2.0 | D | | | | | |
| | 51  | 7.0 | 3.5-7.0 | 2.0 | 1.0-2.0 | D | | | | | |
| 1-lépéses gomblyukak | 52  | 5.5 | 3.0-7.0 | 0.5 | 0.3-1.0 | D | | | | | |
| | 53  | 5.0 | 2.5-5.5 | 0.5 | 0.3-1.0 | D | | | | | |
| | 54  | 6.0 | 3.0-7.0 | 0.5 | 0.3-1.0 | D | | | | | |
| | 55  | 5.0 | 2.5-5.5 | 0.5 | 0.3-1.0 | D | | | | | |
| | 56  | 5.0 | 2.5-5.5 | 0.5 | 0.3-1.0 | D | | | | | |
| | 57  | 7.0 | 5.5-7.0 | 0.5 | 0.3-1.0 | D | | | | | |
| | 58  | 7.0 | 5.5-7.0 | 0.5 | 0.3-1.0 | D | | | | | |
| | 59  | 6.0 | 3.0-7.0 | 1.5 | 1.0-3.0 | D | | | | | |
| Ringlik | 60  | 7.0 | 5.0,6.0,7.0 | - | - | A | | | | | |

* : Változtatható

➔ Kérjük ügyeljen:

Az alábbi táblázatban a **szürkével** jelzett részek mutatják az öltésminták egy egységét.

Írásjelek (ábécé) és számok, Modell 25

01 02 03 04 05 06 07 08 09 10

1 2 3 4 5 6 7 8 9 0

11 12 13 14 15 16 17 18 19 20 21 22 23 24 25 26 27 28 29 30 31 32 33 34 35 36
A B C D E F G H I J K L M N O P Q R S T U V W X Y Z37 38 39 40 41 42 43 44 45 46 47 48 49 50 51 52 53 54 55 56 57 58 59 60 61 62
a b c d e f g h i j k l m n o p q r s t u v w x y z63 64 65 66 67 68 69 70 71 72 73 74 75 76 77 78 79 80 81 82 83 84 85 86 87 88
Ä Å Æ Ñ Ö Ø Ç Ü ä ã å æ ë è é ê ñ ö õ ø ì ç ü ù ß &

89 90 91 92 93 94 95

? ! _ ' , . -

➔ Kérjük, ügyeljen

- Normál üzemmódban valamennyi írásjel maximum 7 mm magassággal varrható. Amennyiben több írásjelet használ, ezeket egy vonalra kell igazítani.

E I J a b g h i j p y Å Æ è ø ç ü 7mm

- Amennyiben a betűsorokat a memóriában tárolja, a nagybetűk kivarrása csökkentett magassággal 5,5 mm méretben történik és ezzel valamennyi betű automatikusan egy vonalra rendeződik.

E I J a b g h i j p q y Å Æ è ø ç ü 5.5mm 7mm

- Amennyiben csak nagy betűket tárol a memóriában, akkor ezek kivarrása 7 mm méretben történik.

A B C D E F G H I J K L M N 7mm

Alapismeretek

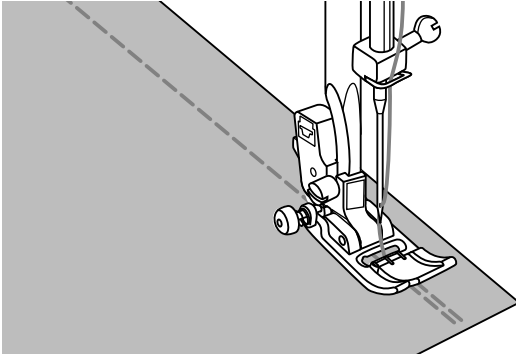

Visszavarró talp

Elvarráshoz a varrás kezdésénél és befejezésénél.

Nyomja a visszavarró talpat és varrjon 4-5 öltést.

Amikor elengedi a gombot a varrógép ismét előre felé varr.

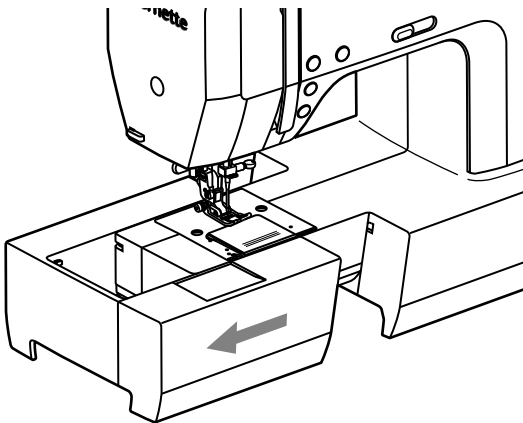

Szabadkar

A szabadkar nagyon praktikus csőformák varrásánál, mint nadrágszárak és ujjak szegése.

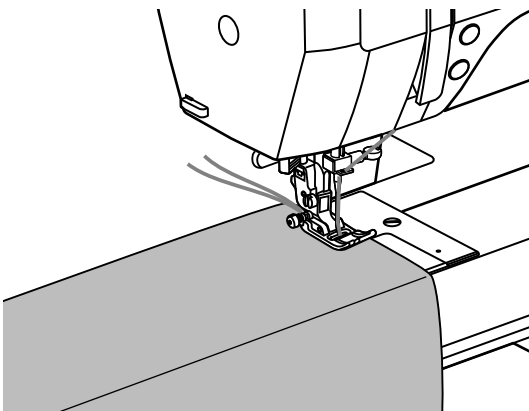

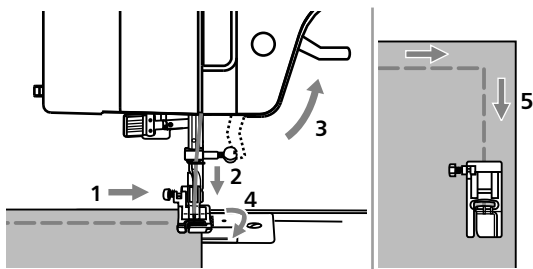

Sarkok varrása

1. Amikor eléri a sarkot álljon meg.
2. Süllyessze a tűt manuálisan (kézikerek) vagy a tűmegállás fent/lent gomb egyszeri megnyomásával.
3. Emelje fel a varrótalpat.
4. Forgassa el az anyagot a tű, mint sarokpont körül.
5. Süllyessze a varrótalpat és varrjon tovább.

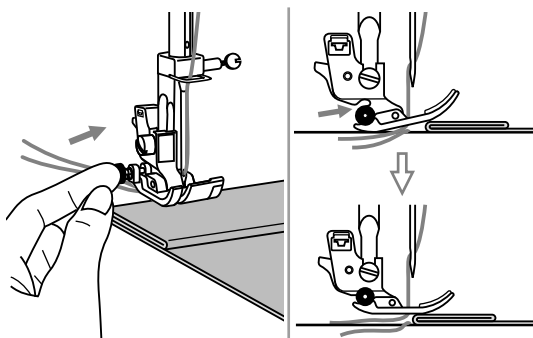

Varrás vastag anyagokon

A fekete gomb a varrótalp bal oldalán rögzíti a varrótalpat vízszintes helyzetben, ha benyomja, mielőtt süllyesztené a varrótalpat. Ez egyenletes anyagtovábbítást biztosít a varrat elkezdésénél és a vastag részekben történő (pl. átvarrásnál több anyagrétegen farmerek felhajtatásánál).

A vastag rész elérésénél süllyessze a tűt és emelje fel a varrótalpat. Nyomja le a talp elejét és nyomja be a fekete gombot. Süllyessze ezután ismét a varrótalpat és varrjon tovább.

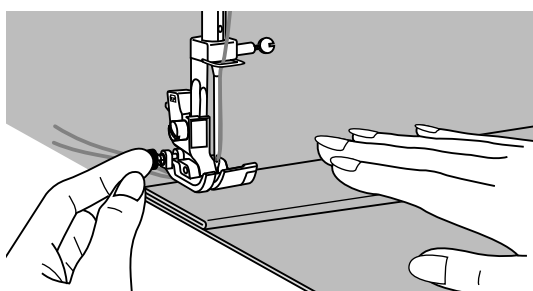

A fekete gomb néhány öltés után automatikusan kioldódik.

Tegyen alá kartont vagy vastag anyagot.

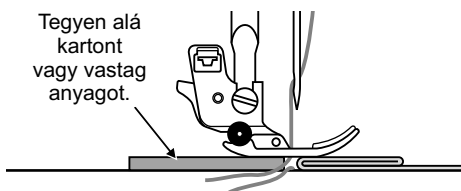

Használhat egy másik, azonos vastagságú anyagot is magasságkiegyenlítőként a varrat mögött. Segítheti azonban az anyagtovábbítást a varrótalp alatt úgy is, hogy kézzel kissé tolja az anyagot.

Egyenes öltés és tűpozíció

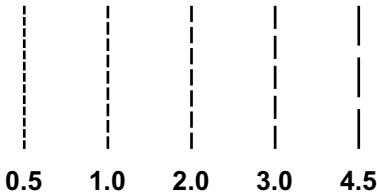
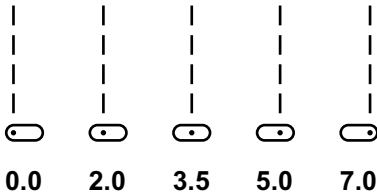
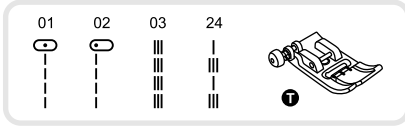

Tűpozíció változtatása

Ezek a beállítások csak a 01-03 és 24 öltésmintákra vonatkoznak.

A programozott általános beállítás "3.5", középállás.

Nyomja meg az öltésszélesség gombot, hogy belépjen az öltésszélesség üzemmódba.

Amennyiben a forgatható gombot az óramutató járásával ellenkező irányba forgatja, a tűpozíció balra tolódik.

Amennyiben a forgatható gombot az óramutató járásával megegyező irányba forgatja, a tűpozíció jobbra tolódik.

Öltésszélesség megváltoztatása

Nyomja meg az öltéshossz gombot, hogy belépjen az öltéshossz üzemmódba.

Az öltéshossz csökkentéséhez forgassa a gombot az óramutató járásával ellentétesen.

Az öltéshossz növeléséhez forgassa a gombot az óramutató járásával megegyezően.

Általánosan érvényes, minél vastagabb az anyag, a cérna és a tű, annál hosszabb öltés szükséges.

Cikk-cakköltések

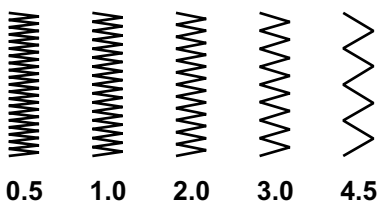
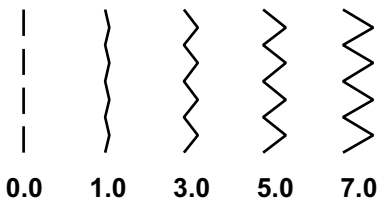
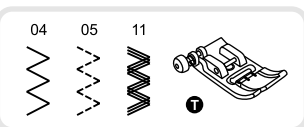

Öltésszélesség beállítása

A maximális cikk-cakk öltésszélesség "7.0".

Az öltésszélesség minden öltésfajtnál csökkenthető. Az öltésszélességet a "+" öltésszélesség gomb megnyomásával tudja növelni ("0.0-7.0" között).

Öltéshossz beállítása

A cikk-cakk öltéssorok annál tömörebbek lesznek, minél közelebb áll az öltéshossz a "0.3" értékhez.

Mutatós cikk-cakk öltésképeket az "1.0-2.5" öltéshossz tartományban lehet elérni. A teljesen tömör cikk-cakköltést (szorosan egymás mellett) hernyóvarrat nevezünk.

Stretchöltések

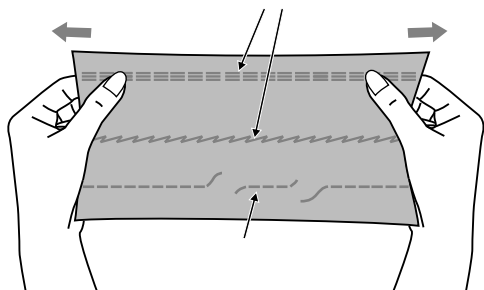
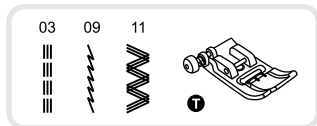

Olyan elasztikus és erős igénybevételnek kitett varratokhoz, melyek az anyag nyúlásával együtt nyúlnak szakadás nélkül. Ideális elasztikus anyagokhoz és hurkolt termékekhez. Alkalmas erős igénybevételnek kitett varratok készítéséhez is nem rugalmas anyagokra, mint a farmer.

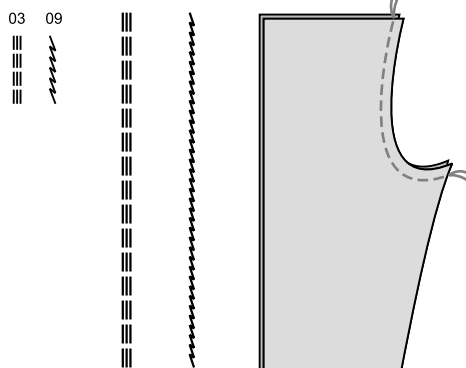

A stretch egyenes öltés szintén háromszoros megerősítéssel készül, elasztikus és erős igénybevételnek kitett varratokhoz.

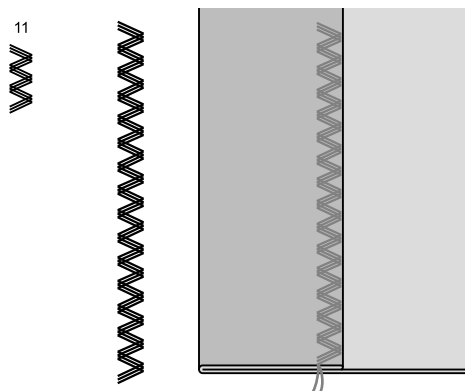

Háromszoros cikk-cakk stretch öltés nem rugalmas anyagokhoz, mint a farmer, vászon, vitorlavászon, stb.

Overlock öltések

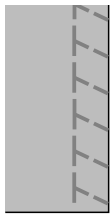
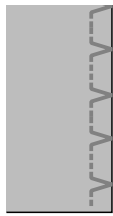
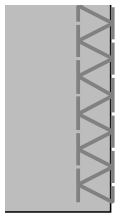
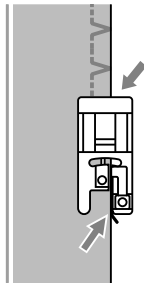
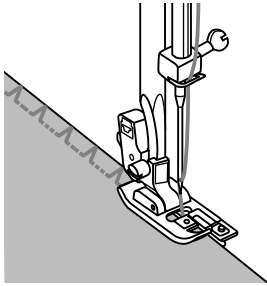
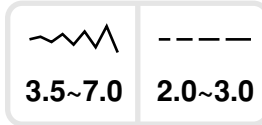
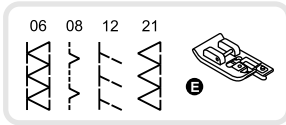

Overlock talp használata

Tegye fel az overlock talpat (E).

Az anyag szélét a varrás során ütköztesse a talp vezetőjéhez.

⚠ Figyelem:

Az overlock talpat csak a 06, 08, 12 és 21 öltésfajtához használja, és az öltésszélességet ne állítsa szélesebbre, mint "3.5". Az ajánlottokon túl más öltésfajták és öltésszélesség használata esetén a tű a varrótalpra üthet és eltörhet.

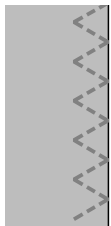
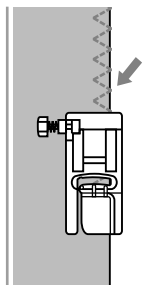
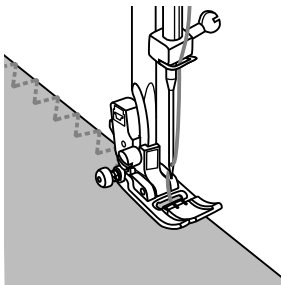
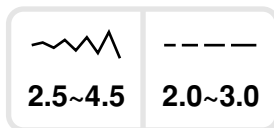
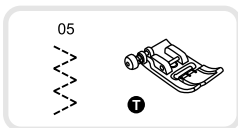

Általános varrótalpat

Tegye fel az általános varrótalpat (T).

Szélek körbevarrásánál helyezze úgy a varrótalpat az anyagra, hogy a jobboldali túleöltés szorosan a szél mellett kívül az üresbe történjen.

Vaköltés

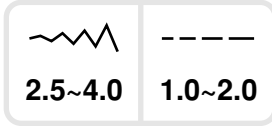
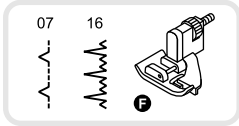

07: Vaköltés és fehérnemű öltés nem nyúlós anyagokra.

16: Vaköltés stretch anyagokra.

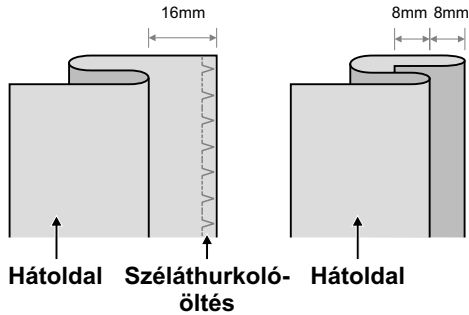

➔ Kérjük, ügyeljen:

A vaköltés készítése bizonyos gyakorlatot igényel. Először mindig készítsen próbát.

Hajtsa össze az anyagot az ábra szerint úgy, hogy az anyag hátoldala felül legyen.

Először tisztázza el az anyag szélét széláthurkoló öltéssel.

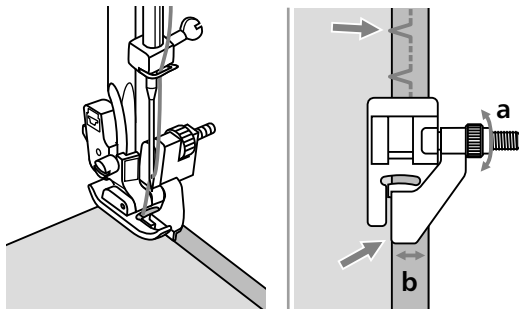

Tegye az anyagot a varrótalp alá. Forgassa a kézikereket kézzel önmaga felé addig, amíg a tű teljesen baloldalra ugrik. A tűnek az anyag hajtott szélét éppen csak meg kell fogni. Ha nem fogja meg az anyagot akkor korrigálja megfelelően az öltésszélességet.

Állítsa be a vezetőt (b) a gomb (a) forgatásával úgy, hogy az anyaghajtásnak ütközzön.

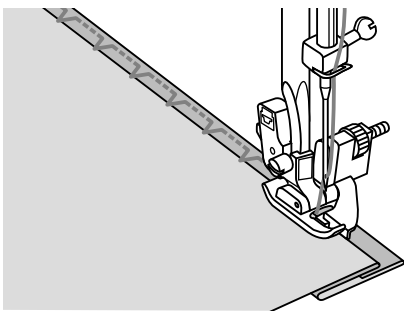

Varrjon lassan és vezesse az anyagot gondosan a talp vezetője mentén.

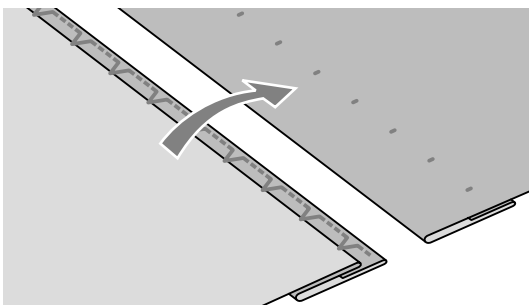

Fordítsa át az anyagot.

Gomb felvarrása

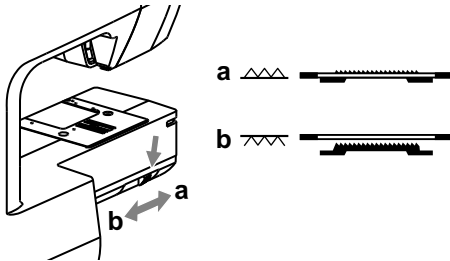

Tegye fel a gombfelvarró talpat.

Állítsa az anyagtovábbító sülylesztő kart "∩" állásba.

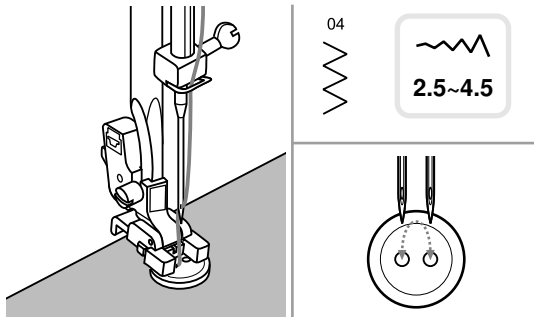

Tegye az anyagot a varrótalp alá. Helyezze a gombot a kívánt helyre és sülyessze a varrótalpat.

Válassza a cikk-cakk öltést. Állítsa az öltés szélességét "2.5-4.5" értékre, a gomb lyukai közötti távolságnak megfelelően.

Forgassa kézzel a kézikereket annak ellenőrzésére, hogy a tű valóban a tűlyukakba ölt-e le.

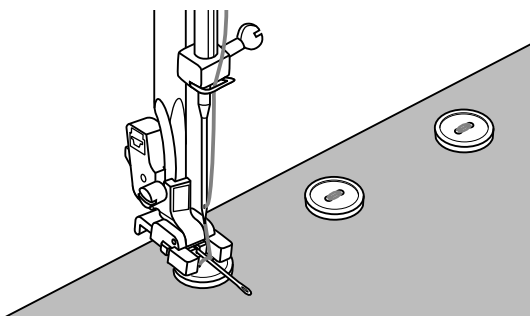

Varrás előtt nyomja meg az "automatikus elvarrás" gombot. Ezzel a varrás kezdésénél és befejezésénél a gép automatikusan elvarró öltést készít.





Ahhoz, hogy a gomb "szárral" vagy "nyakkal" készüljön, tegyen egy stoppoló tűt a gombra és úgy varrja fel.

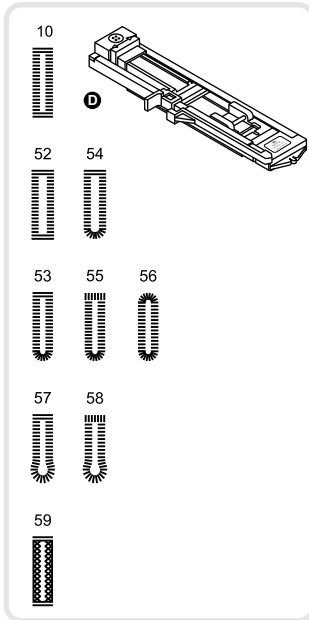

4 lyukú gombok esetén először a két elülsőt varrja fel, majd tolja a másik két lyukhoz és ismételje meg az eljárást.

Gomblyuk varrása



| | |
|---|----------------|
|  | ---- |
| 2.5~7.0 | 0.3~1.0 |
|  | ---- |
| 3.0~7.0 | 0.3~1.0 |
|  | ---- |
| 2.5~5.5 | 0.3~1.0 |
|  | ---- |
| 5.5~7.0 | 0.3~1.0 |
|  | ---- |
| 3.0~7.0 | 1.0~2.0 |

- 10: Könnyűtől középnehéz anyagokig.
 52: Vízszintes gomblyukakhoz blúzokon és ingeken könnyűtől középnehéz anyagokig.
 53: Könnyűtől középnehéz anyagokig.
 54: Vízszintes gomblyukakhoz blúzokon és ingeken könnyűtől középnehéz anyagokig.
 55: Vízszintes gomblyukakhoz vastag anyagokra.
 56: Könnyűtől középnehéz anyagokig.
 57: Öltönyökhöz vagy kabátokhoz.
 58: Vastag dzsekikhez.
 59: Farmer vagy stretch anyagokhoz durva szövetből

➔ Kérjük, figyeljen :

Mielőtt kivarrja a gomblyukat anyagára, készítsen először egy próbagomblyukat az anyag egy darabkájára.

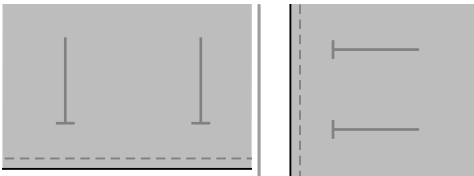

Rajzolja fel a gomblyukat az anyagra. A maximális gomblyukhossz 3cm (Alapszabály: gomblyukátmérő + gombvastagság).

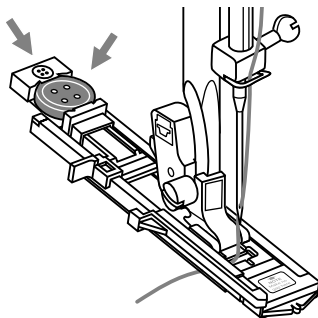

Tegye fel a gomblyuktalpat, majd húzza ki a gombtartót és tegye bele a gombot.
 A gomblyuk hosszát a gombtartóba helyezett gomb határozza meg.
 Vezesse át a szálát a varrótalp nyílásán, majd a talp alatt.

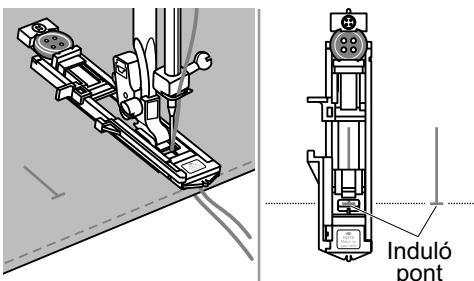

Válassza ki a gomblyuköltést.
 Állítsa be az öltés szélességét és hosszát (a kívánt szélesség és tömörség szerint).

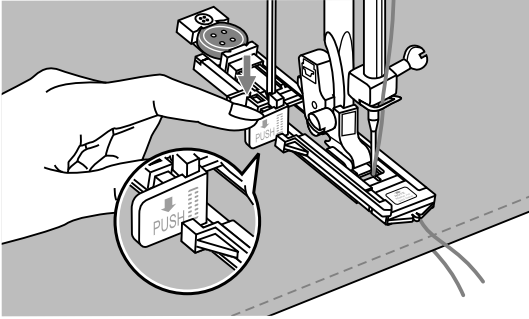

Tegye az anyagot úgy a varrótalp alá, hogy a varrótalp középjelölése az előre felrajzolt gomblyukvonallal egybe essen. Süllyessze a kart a varrótalpnál.

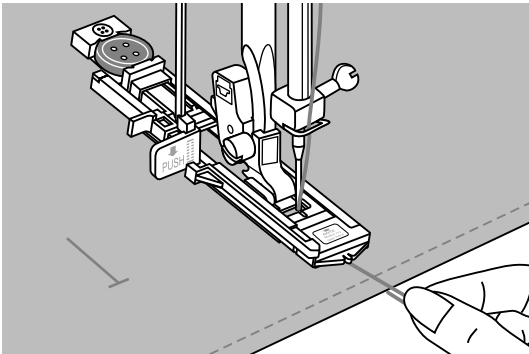

Tartsa meg lazán a felső szál végét és kezdjen el varrni.

➡ Kérjük, ügyeljen:

Vezesse az anyagot kézzel. A varrás vége előtt a gomblyuk befejezésénél automatikusan néhány elvarró öltés készül.

* A gomblyukak varrása az ábra szerint a varrótalp elejétől hátrafelé történik.

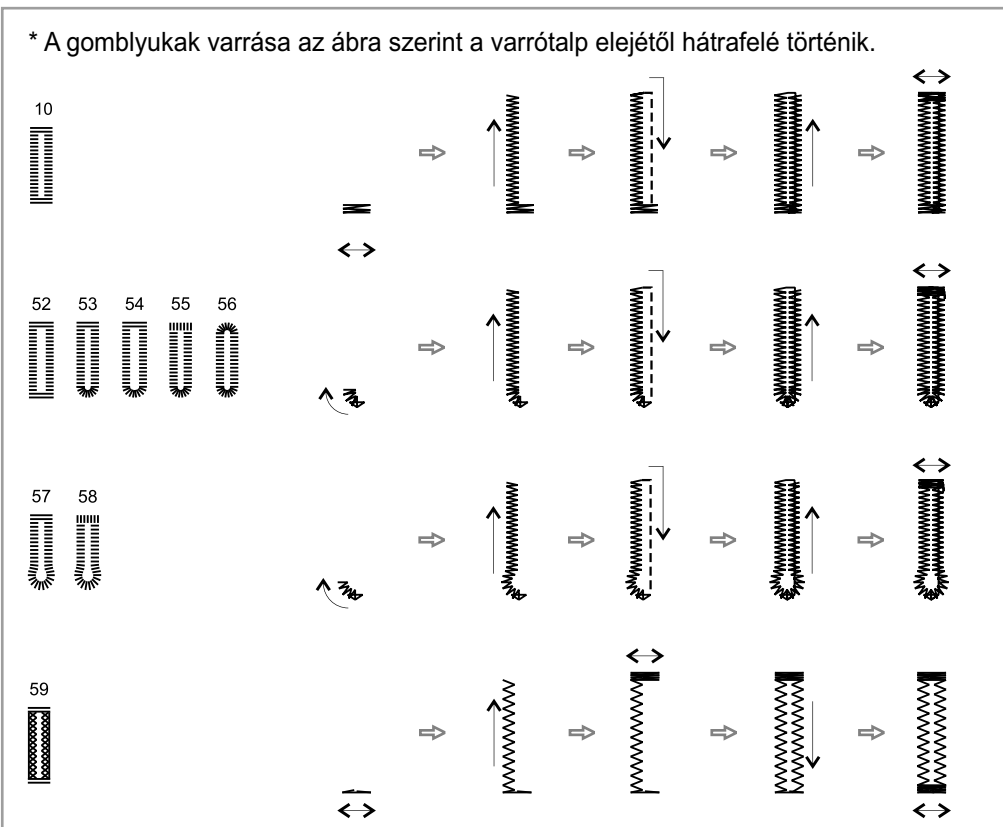

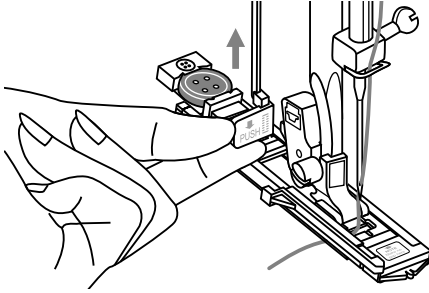

Emelje fel a varrótalpat és vágja el a szálát. Ahhoz, hogy a következő ugyanolyan gomblyukat kivarraja emelje fel a varrótalpat (visszatér az eredeti pozícióba).

A befejezés után emelje fel a gomblyukkart, amíg felső állásban megáll.

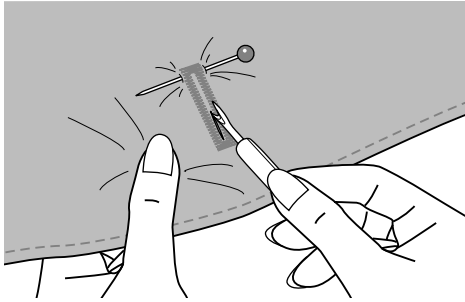

Vágja fel a gomblyukat a gomblyukszárak között anélkül, hogy a két reteszt átvágná. Szúrjon ezért a két reteszbe gombostűt megállítóként.

Gomblyukak elasztikus anyagokra

Ha elasztikus anyagokra készít gomblyukat szálmegerősítéssel dolgozzon.

Tegye fel a gomblyuktalpat és akassza be az erősítő szálát hátul a varrótalpba, majd vezesse át a varrótalp alatt.

Vigye mindkét szálvéget a talp elejéhez, tegye a hornyokba és kezdjen varrni.

Az öltés szélességét igazítsa az erősítő szál vastagságához.

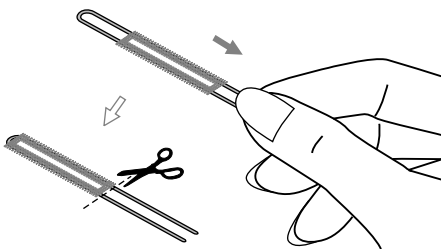
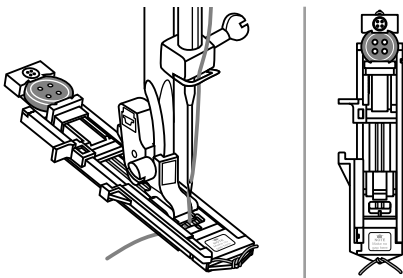

Befejezés után húzza az erősítő szál mindkét végét, hogy behúzza a gomblyukszárakba és vágja le végül a szálvégeket.

➔ Kérjük, ügyeljen:

Ajánljuk, hogy az anyag visszaját erősítse meg közbéléssel.

Ringli



Válassza az 55 számú öltést (Ringli).
Tegye fel a hímzőtalpat (A).

Az öltésszélesség gombokkal "-" vagy "+"
választhatja ki a ringli nagyságát.

Ringliméret:

A. Kicsi: 5,0 mm.

B. Közepes: 6,0 mm.

C. Nagy: 7,0 mm.

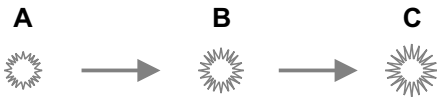

Süllyessze a tűt a kezdőpontnál az anyagba,
majd süllyessze a varrótalpat.

A varrás befejezésénél automatikusan
elvarró öltések készülnek, majd megáll a
gép.

Szűrje ki ezután a közepét egy lyukazó
szerszámmal.

* A lyukazó szerszám nem a varrógép
tartozéka.

➔ Kérjük, ügyeljen :

Vékony cérna használata esetén a varratkép
durvának tűnhet. Amennyiben ez az eset áll
fenn, varrja át a ringli szélét még egyszer
(varrjon az első öltéssor felett).

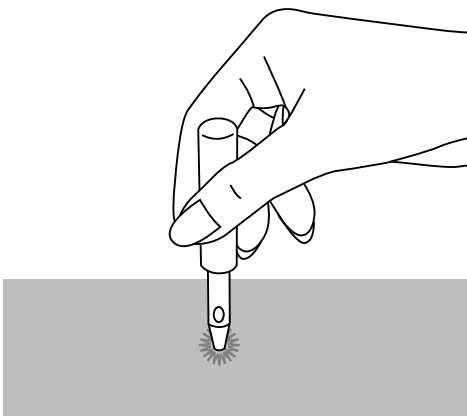

Stoppolás

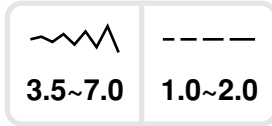
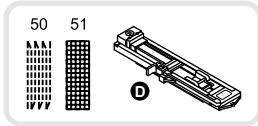

50: Egyszerű stoppoló öltés vékony és közepnehéz anyagokhoz.

51: Megerősített stoppoló öltés nehéz és nem nyúlós anyagokhoz.

Válassza a 50 vagy 51 (stoppoló öltések) öltést. Tegye fel gomblyuktalpat.

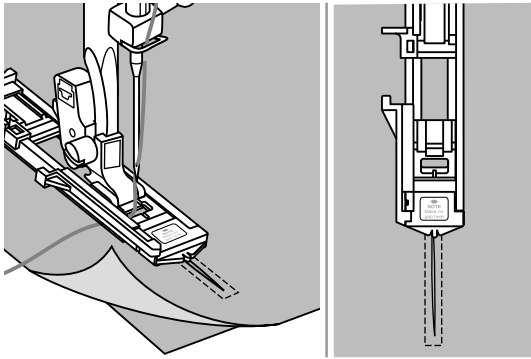

Tűzze össze a felső- és alsó anyagréteget. Válassza ki a tűpozíciót. Helyezze a varrótalpat a stoppolandó rész közepe fölé és süllyessze.

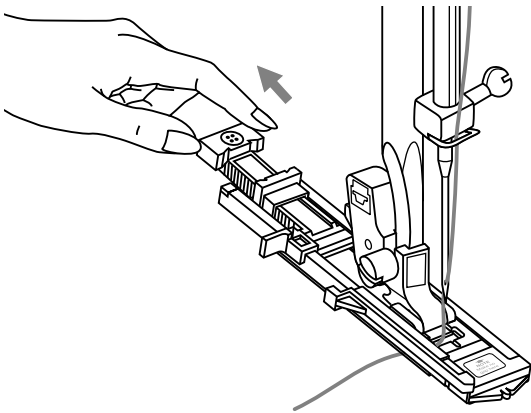

Húzza a gomblyuktartót hátra.

Húzza ki a gomblyukhossz vezetőt a kívánt hosszban.

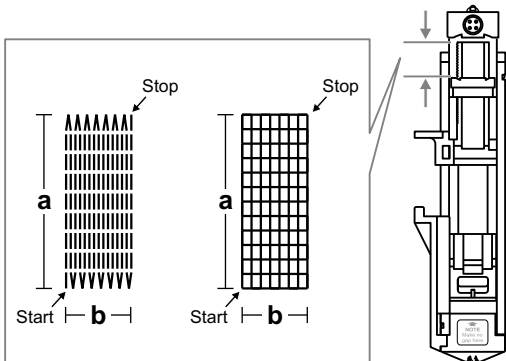

Az anyagátmenetek különböző hosszúságúak. A maximális öltéshossz 2,6cm, a maximális öltésszélesség 7mm.

a. Öltéssor felület hossza.

b. Öltéssor felület szélessége.

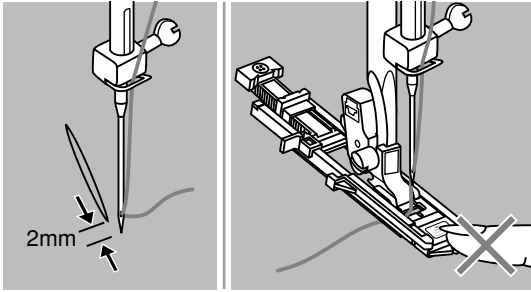

Helyezze úgy az anyagot, hogy a tű 2 mm-rel a stoppolandó hely előtt álljon, majd süllyessze a varrótalpat.

➔ Kérjük, ügyeljen:

Ne nyomja vissza a varrótalp elejét süllyesztésnél, mert akkor a stoppolás hossza nem a megfelelő lesz.

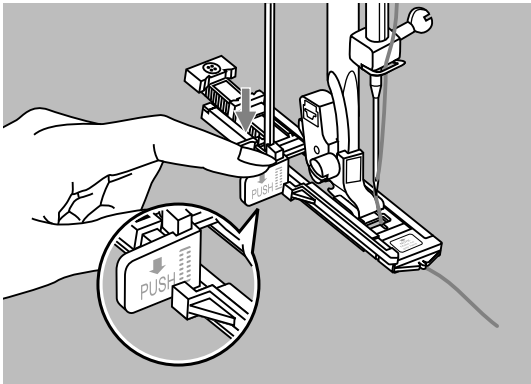

Húzza le a felső szálát és fűzze át a varrótalp lyukán.

Nyomja le a gomblyukkart. A gomblyukkar a gomblyuktalp tartó mögött található. Tartsa meg lazán bal kezével a felső szál végét a varrás elkezdésekor.

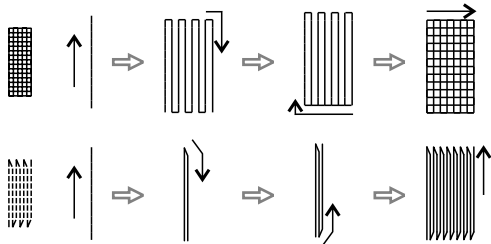

A stoppoló öltéssorok varrása az ábra szerint a varrótalp elejétől hátrafelé varr.

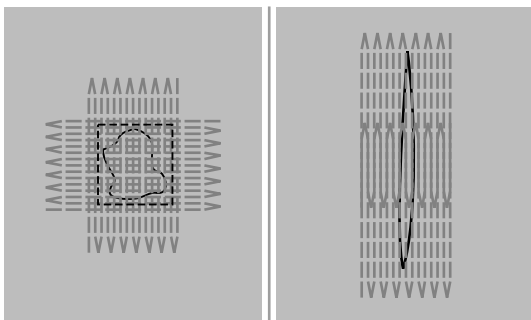

Amennyiben a stoppolandó felület túl nagy a beállított stoppoló felület többször kivarrható (vagy átlósan átvarrható) a jobb varrási eredmény elérése érdekében.

Cipzár bevarrása

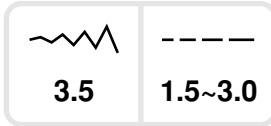
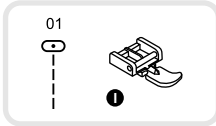

⚠ Figyelem:

A varrótalpat csak egyenes öltéssel és középső tűállással szabad használni. Amennyiben más öltésmintát vagy tűpozíciót használ, a tű a varrótalpba üthet és eltörhet.

Kétoldalon fedett cipzár

- Fércelje le a cipzárnyílást a ruhadarabon.

- Vasalja szét a varrásráhagyást. Tegye a cipzár színevel lefelé a varrásráhagyásra úgy, hogy a fogazat a varratvonalnak ütközzön. Fércelje be a cipzár.

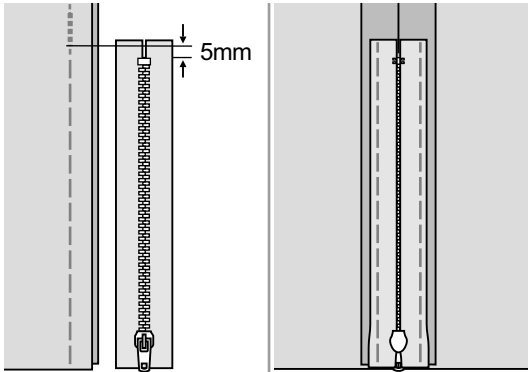

- Tegye fel a cipzárbevarró talpat. A cipzár baloldalának varrásakor a varrótalp jobboldali rögzítőjével fogassa fel talpat.

- A cipzár jobboldalának varrásakor a varrótalp baloldali rögzítőjével fogassa fel talpat.

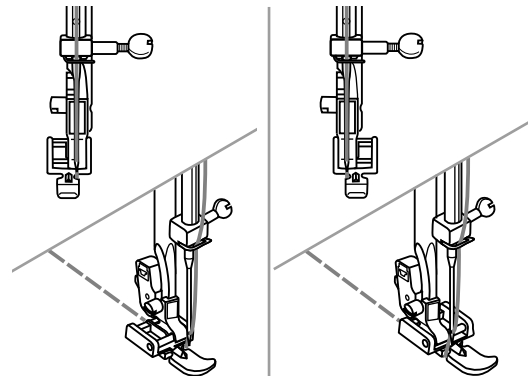

- Varrja be a cipzár baloldalát fentről lefelé.

- Lent átlós varrással menjen át a cipzár másik oldalára, majd varrjon felfelé a jobboldalon. Húzza ki a fércelő szálakat és vasalja le.

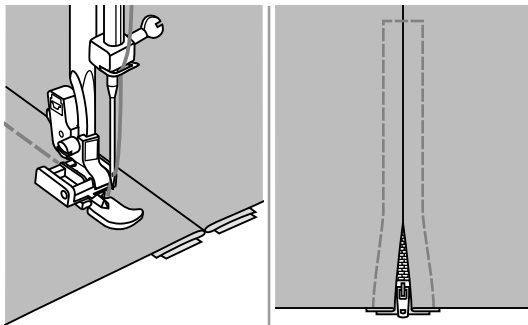

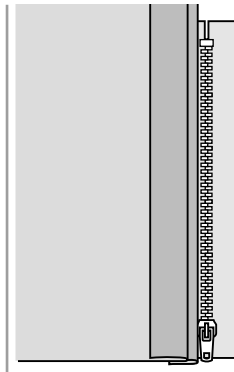
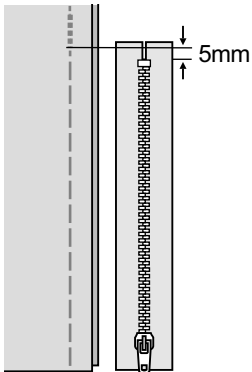

Egyoldalon fedett cipzár

- Férceleje le a ruhadarabon a cipzár nyílását.

- Hajtsa át a baloldali varrásráhangyásra.
A jobboldali varrásráhangyást hajtsa át 3 mm-re.

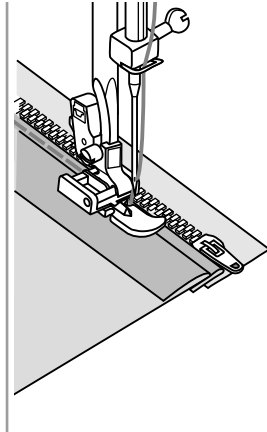
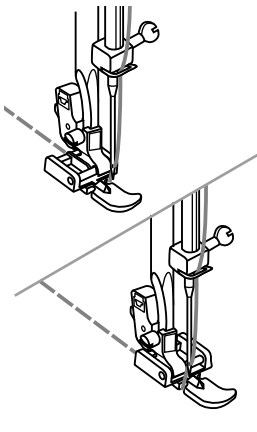

- Tegye be a cipzárt. A cipzár baloldalának varrásakor a varrótalp jobboldali rögzítőjével fogassa fel talpat.
A cipzár jobboldalának varrásakor a varrótalp baloldali rögzítőjével fogassa fel talpat.

- Varrja be a cipzár baloldalát lentől felfelé.

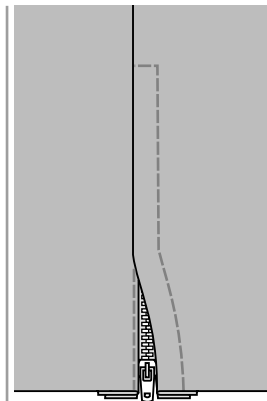
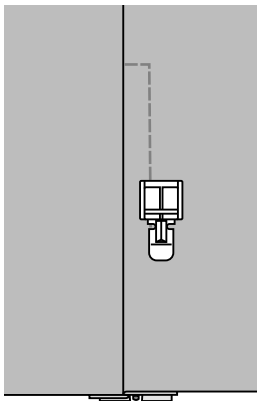

- Fordítsa az anyagot a színére. Alul varrjon átlósan, majd varrja a cipzár jobboldalát.

- Mintegy 5cm-rel a cipzár felső vége előtt álljon meg. Távolítsa el a fércet és nyissa ki a cipzárt. Varrja végig a varratot.

Rejtett cipzár

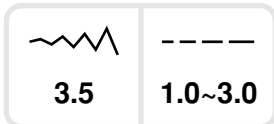
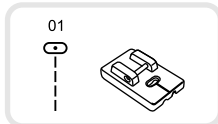

* A rejtett cipzár talp külön megvásárolható tartozék, külön kell megrendelni. Nincs a géppel szállított tartozékok között.

* Ez a cipzárbevarró talp külön megvásárolható tartozék, külön kell megrendelni. Nincs a géppel szállított tartozékok között.

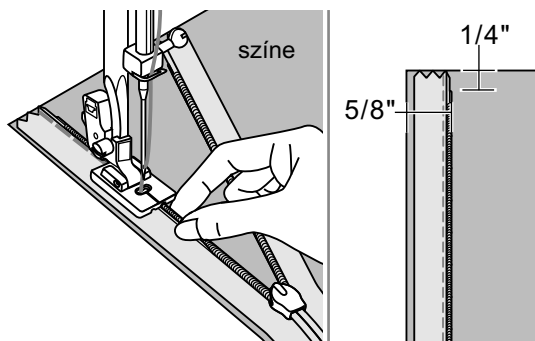

A rejtett cipzár bevarró talp használata a rejtett cipzárak egy varratba történő bevarrásához szükséges.

Tegye fel a rejtett cipzár bevarró talpat. Vigye a tűt középső tűállásba és állítsa be az egyenes öltést. Válassza ki az anyagnak megfelelő öltéshosszt. (1,0-3,0 mm között).

Tegye a nyitott cipzárt színével az anyag színére (lásd az ábrát).

Helyezze az anyagot szorosan a túlemez 1,5cm jelölése mellé a túlemezre.

A cipzár 6 mm-re az anyagszél alá kerül. Igazítsa úgy a varrótalpat, hogy a fogazatsor a varrótalp jobb oldalának hornyában fusson és varrjon a cipzárhúzóig. Távolítsa el az anyagot a gépről.

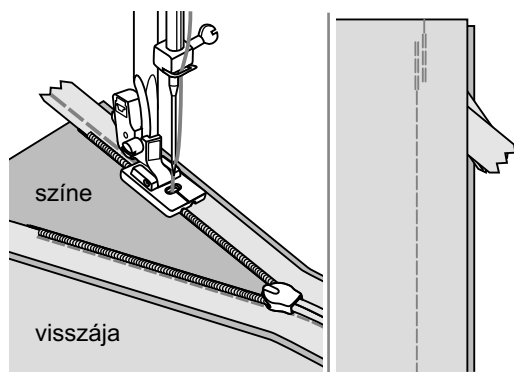

A másik oldal bevarrásához helyezze ismét az anyagot szorosan a túlemez 1,5cm jelölése mellé a túlemezre (az ábra szerint).

Igazítsa úgy a varrótalpat, hogy a fogazatsor a varrótalp baloldalának hornyában fusson.

Zárja be a cipzárt. Hajtsa vissza úgy az anyagot, hogy a cipzár jobbra fekvődjön.

Rögzítse az anyagot gombostűvel. Tegye fel az általános varrótalpat és varrjon egyenes öltéssel olyan közel a cipzárhoz, amennyire csak lehet.

Végül néhány hátra- és előreöltéssel varrjon el.

Keskenyszegés

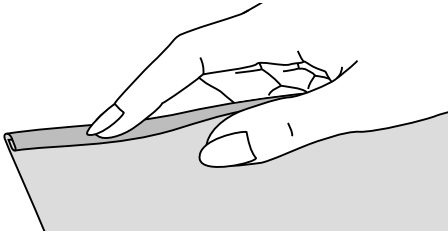
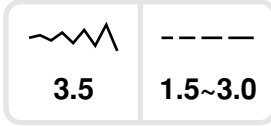
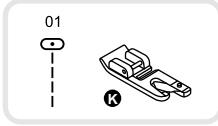

* A szegőtalp külön megvásárolható tartozék, külön kell megrendelni. Nincs a géppel szállított tartozékok között.

Hajtsa át az anyagszélt mintegy 3 mm, majd még egyszer 3 mm nagyságban kb. 5 cm hosszban.

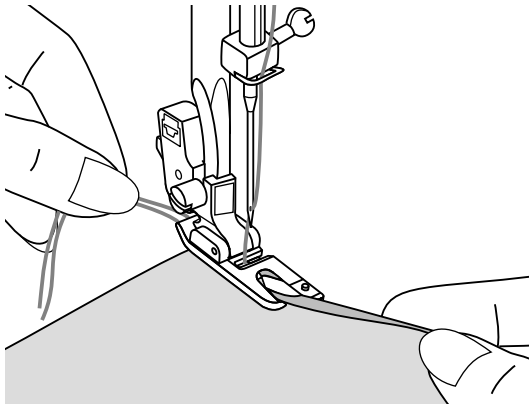

Forgassa a kézikereket önmaga felé, amíg a tű a szegélybe leölt, majd süllyessze a varrótalpat. Varrjon néhány öltést, majd emelje fel a varrótalpat.

Vezesse be a szegélyt a talp spirálformájú nyílásába. Mozdassa ehhez az anyagot előre és hátra, amíg a szegély besodródik.

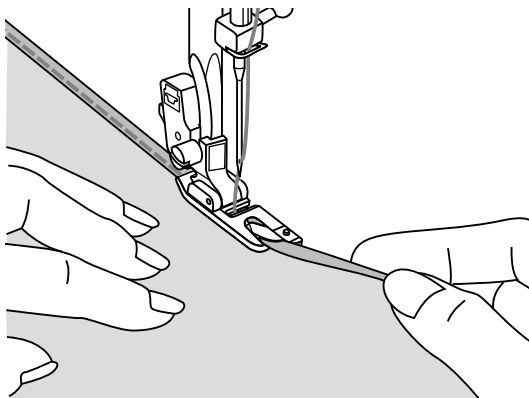

Süllyessze a varrótalpat és varrjon lassan, miközben a nyers anyagszélt szépen bevezeti előlről a talp spiráljába.

Zsinór felvarrása

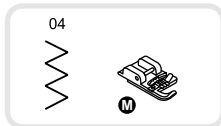

* A zsinórfelvarró talp külön megvásárolható tartozék, külön kell megrendelni. Nincs a géppel szállított tartozékok között.

Varrjon fel egy vagy két zsinórt. Csinos díszítést készíthet így dzsekikre, mellényekre vagy bordűrökre. Használhat ehhez gyöngyfonalat, kötőfonalat, hímzőfonalat, zsinórt, horgoló fonalat stb.

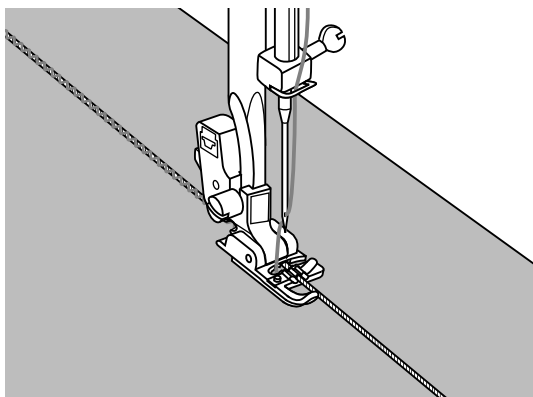

Egy zsinór felvarrása

Rajzolja fel a mintát az anyagra. Tegye a zsinórt a zsinórfelvarró talp alá jobbról a középső horonyba. Hagyja a zsinórt mintegy 5 cm-rel túllőgni a varrótalp mögött.

A hornyok a megfelelő helyen a varrótalp alatt tartják a zsinórt miközben ön átvarrja.

Válassza ki az öltést és állítsa be az öltéshosszt úgy, hogy az öltések éppen átöltsék a zsinórokat. Süllyessze a varrótalpat és varrjon lassan, miközben a zsinórt a mintának megfelelően vezeti.

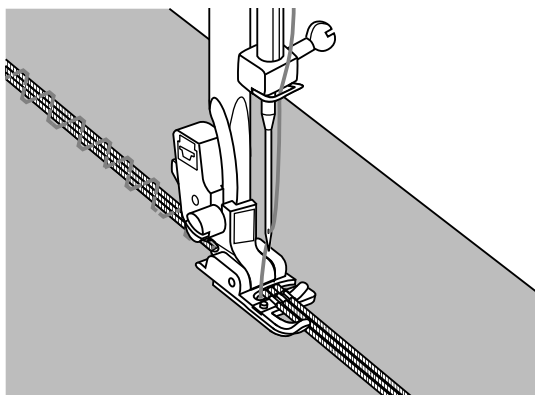
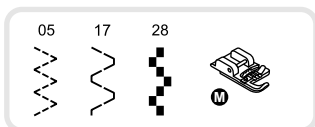

Három zsinórszál felvarrása

Tolja a varrócérnát balra és tegyen három zsinórt a varrótalp hornyaiba alulra. Hagyja mintegy 10 cm-t valamennyi zsinórt túllőgni a varrótalp mögött

Válassza ki az öltésmintát és állítsa be az öltéshosszt úgy, hogy az öltések éppen átöltsék a zsinórokat. Süllyessze a varrótalpat és varrjon lassan, miközben a zsinórt a mintának megfelelően vezeti.

Reteszöltések

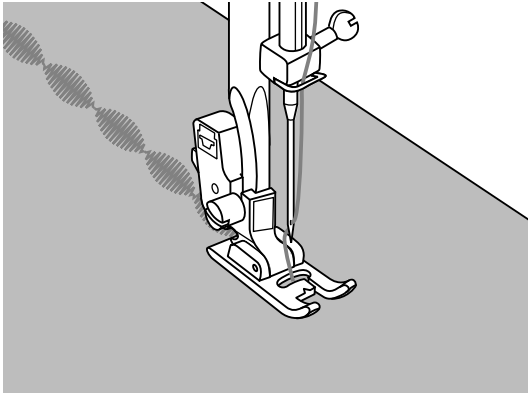
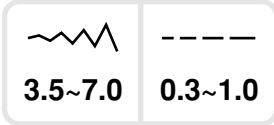
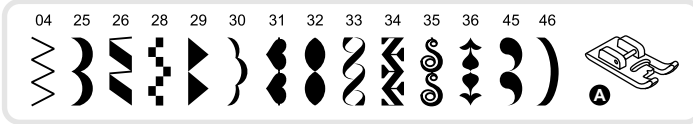

A hernyóvarratokat és díszöltéseket a hímző varrótalppal kell varrni. A talp alján a horony a teljes felület szélességében húzódik ami lehetővé teszi, hogy a varrótalp problémamentesen vezesse az anyagot a vastag öltésformákon, pl. tömör cikk-cakk öltésen és az anyagtovábbítás egyenletes marad.

A hernyóvarratok és díszítő öltések egyedi kialakításúak lehetnek, amennyiben az öltéshossz- és szélesség szabályozható. Ajánljuk, hogy anyagmaradékokon próbáljon ki különböző öltésfajtákat és beállításokat.

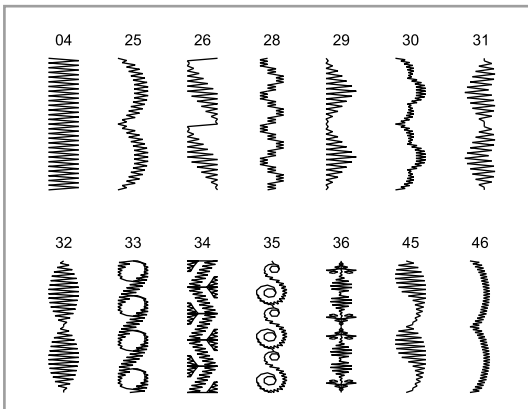

➔ Kérjük, ügyeljen:

Nagyon vékony- vagy könnyű anyagokra varrásnál azt ajánljuk, hogy erősítse meg az anyag hátoldalát közbéléssel.

Quilt (tűzés)

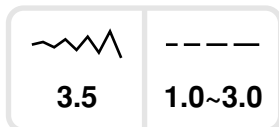
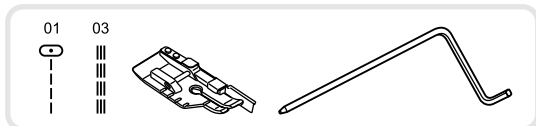

* A 1/4"-Quilt talp külön megvásárolható tartozék, külön kell megrendelni. Nincs a géppel szállított tartozékok között.

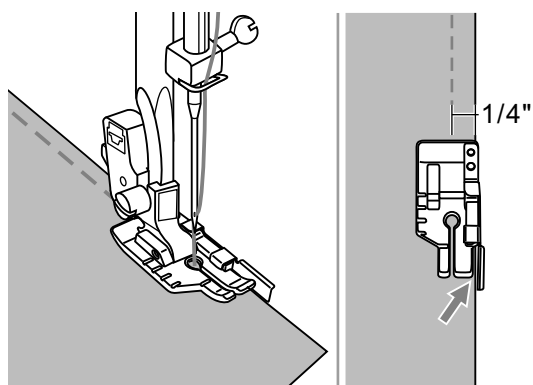

Patchwork

Pontosan 6 mm varratmélységhez helyezze úgy az anyagot, hogy a varrótalp szélvezetőjének ütközzön.

➔ Útmutatás:

Csak egyenes öltéssel és középső tűállással használható.

A talpszél, mint vezetővonal az anyagszélnek pontosan 3 mm varrásráhagyást hagy.

A varrótalpon elől és hátul jelölés található 6 mm távolságban, hogy a sarkokon pontosan tudja a fordulásokat elvégezni.

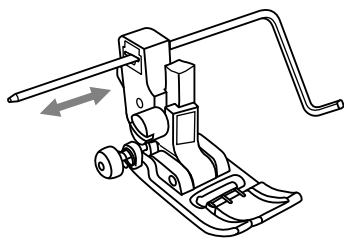

Szélvonalzó felhelyezése

Vezesse be a quilt-/szélvonalzót a varrótalp tartóba az ábra szerint és állítsa be a megfelelő szélességre.

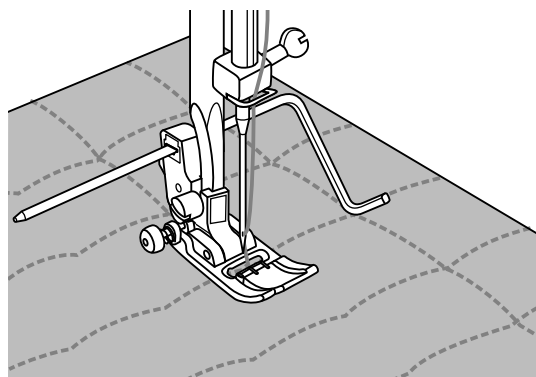

Varrja meg az első sort és tolja el az anyagot. Varrja úgy a további sorokat, hogy a vonalzó mindig az előzőleg megvarrt varraton fusson.

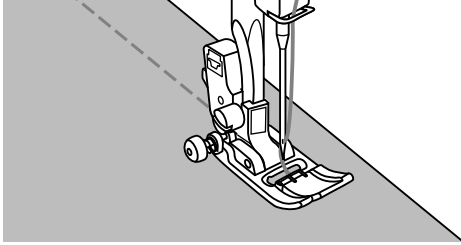

Kézi quilt öltés

Átlátszó, monofil szállal felsőszálként és 30- vagy 40 vastagságú alsó szállal utánozni tudja a kézi quilt öltéseket. A szálfeszítést a felhasznált töltővlies vastagsága szerint kell beállítani.

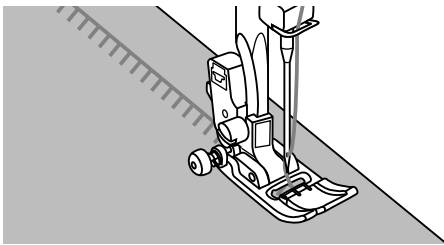

Párizsi öltés (applikáló öltés)

Alkalmas valamennyi anyaghoz és varrási munkához.

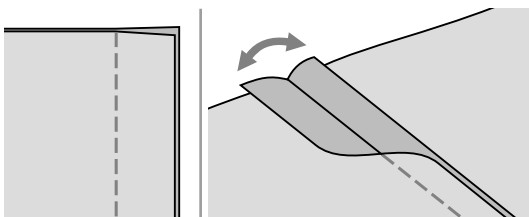
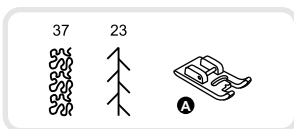

Patchwork

Tegye az anyagokat színével színére egymásra és egyenes öltéssel varrja meg.

Vasalja szét a varrásrághagyást.

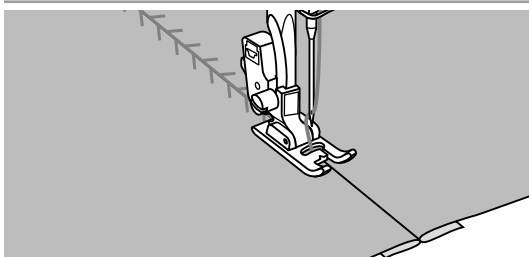

Helyezze a varrótalp közepét a varratvonalra és varrja át a varratvonalat.

Fagott öltés

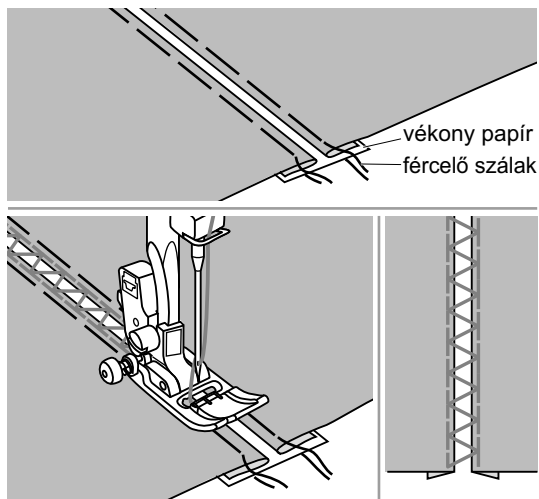
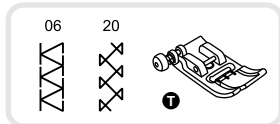

- Az anyagdarabok áthajtott széléit helyezze egymástól 4mm távolságban egy vékony papírra vagy vízben oldódó közbélésre és fércelje le.

- Igazítsa a varrótalp közepét a két hajtott anyagszél között középre és kezdjen varrni.

- Vegye el a papírt a varrás befejezése után.

Kagylóöltés

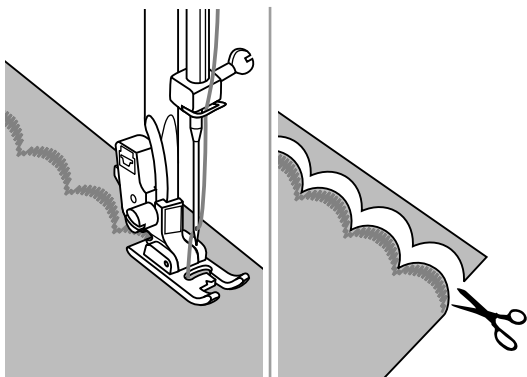
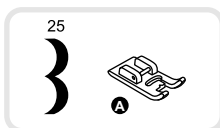

- Varrjon az anyagszél mentén, de ne a szélén.

Jobb eredményt érhet el, ha az anyagot előbb befűjja erősítővel és levasalja.

- Vágja le az anyagot az öltésszél mentén. Ne vágjon bele az öltésbe!

Fodrozás

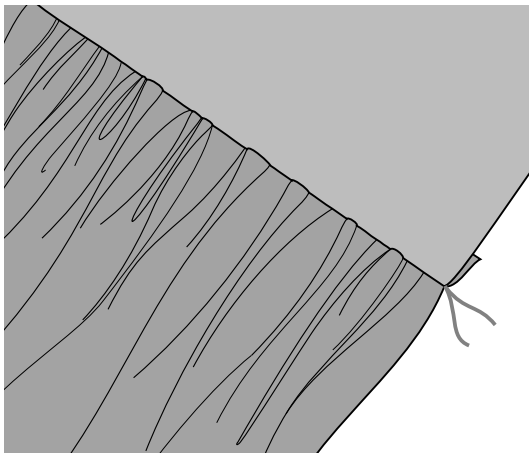
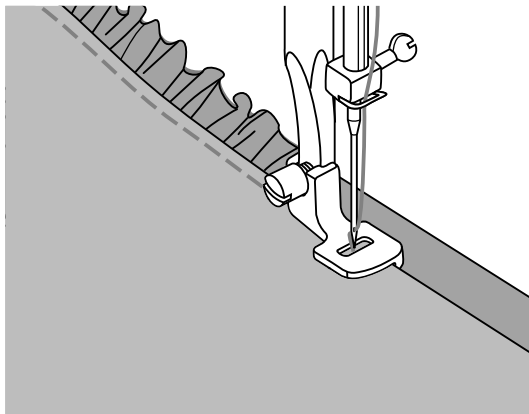
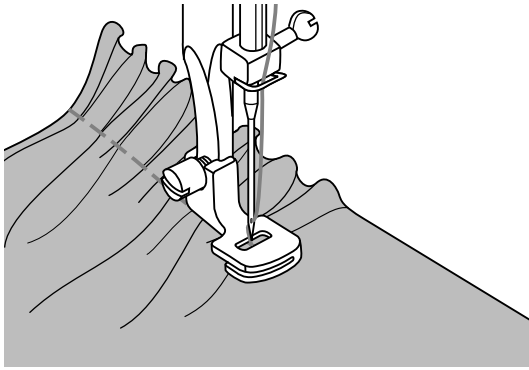

* A fodrozó talp külön megvásárolható tartozék, külön kell megrendelni. Nincs a géppel szállított tartozékok között.

Fodrozás

Tegye fel a fodrozót és állítsa a szálfeszítést 2 érték alá.

Helyezze a fodrozandó anyagot a varrótalp alá. Varrja át egyszer, miközben az anyagszélt párhuzamosan vezeti a jobboldali talpszélllel.

Az anyag automatikusan fodrozásra kerül. Könnyűtől középnehéz anyagokig alkalmas.

Fodrozás és egyidejű hozzávarrás egy sima anyaghoz

A fodrozón van alul egy bevágás (dupla talp). Ezzel a legalul futó anyag fodrozható és közvetlenül hozzávarrható a bevágásban futó sima anyaghoz. (pl. szoknyaderék).

1. Távolítsa el a varrótalp tartót és tegye fel a fodrozót.
2. Tegye a fodrozandó anyagot színével felfelé a varrótalp alá.
3. A felső anyagréteget (fodrozatlan marad) színével lefelé tegye a talp bevágásába.
4. Vezesse mindkét anyagréteget az ábra szerint.

➔ Útmutatás:

- A kívánt fodrozási sűrűség megtalálásához azt ajánljuk, hogy egy kb. 25cm hosszú anyagot, bordúrt vagy gumiszalagot fodrozzon próbaként. Így egyszerűbben tudja beállítani a kívánt fodrozást. Mindig abból az anyagból és azonos száliránnyal dolgozzon, melyből a ruhadarabot is készíti.

Az átlós száliránnyal készült fodrozás szebb fodrokat ad, mint a hosszanti szálirányú.

- Lassú és középgyors varrási sebességgel dolgozzon, így jobban tudja követni az anyagtovábbítást.

Darázsolás

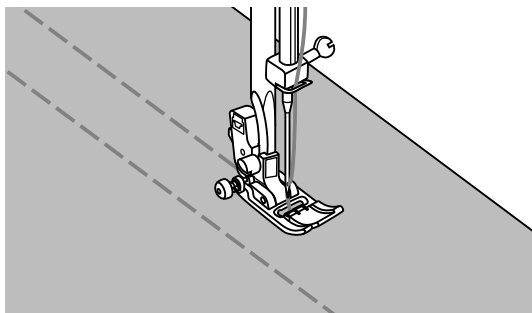

Állítsa az öltéshossz 4,0 mm értékre és lazítsa a szálfeszítést.

Varrjon az általános varrótalppal 1 cm távolságban egyenes párhuzamos sorokat a teljes darázsolandó területen.

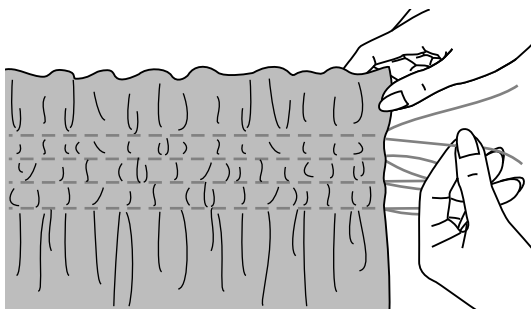

Az egyik oldalon csomózza el a szálakat.

Húzza az alsó szálakat és ossza el egyenletesen a fodrokat. Rögzítse a szálakat a másik oldalon.

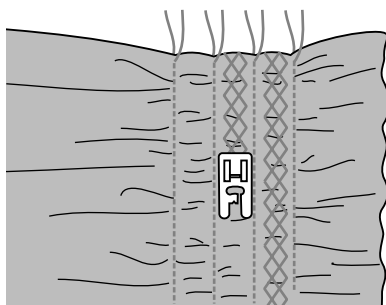

Csökkentse a szálfeszítést és varrjon díszítő öltéseket az egyenes öltéssorok közé.

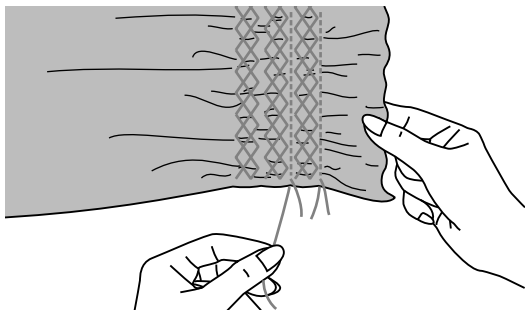

A fodrozáshoz használt egyenes öltés szálakat húzza ki.

Stoppolás, hímzés és monogram szabadkézzel

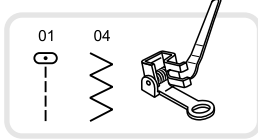

* A Stoppoló talp külön megvásárolható tartozék, külön kell megrendelni. (Modell 20)

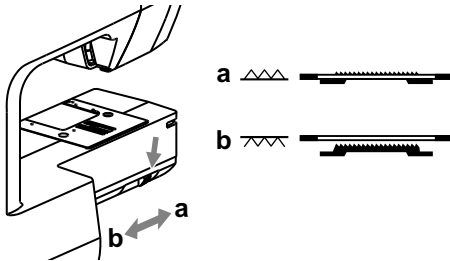

Állítsa az anyagtovábbító gombot "∩∩∩" állásba, hogy süllyessze az anyagtovábbítót.

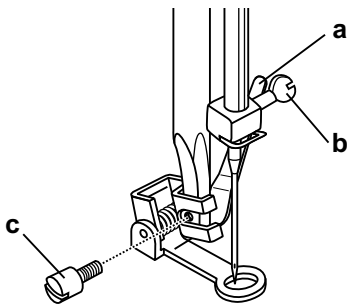

Távolítsa el a varrótalp tartót és tegye fel a stoppoló talpat.

A karnak (a) a tűrögztítő csavar (b) mögött kell lennie.

Nyomja a stoppoló talpat mutatóujjal hátulról a tartóra és húzza meg a csavart (c).

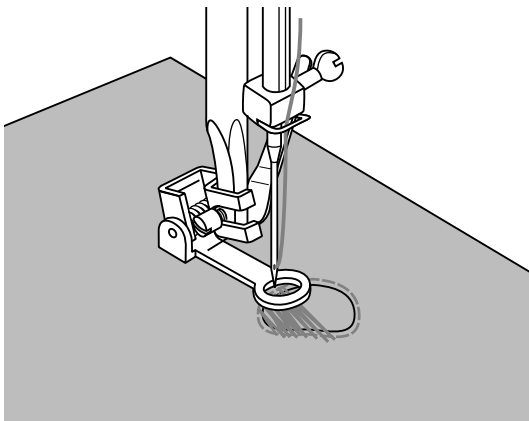

Stoppolás

Először varrja át a stoppolandó rész szélét, hogy rögzítse az anyagszálakat. Azután varrja át egyenletes távolságban és állandó mozgatóssal a szakadt részt balról jobbra.

Forgassa el az anyagot 1/4-fordulattal és varrja át az első öltéssort. Ezúttal lassabban mozgassa az anyagot, hogy a szálak között ne keletkezzenek nagy rések.

➔ Kérjük, ügyeljen:

A szabadkezes stoppolás anyagtovábbítás nélkül történik. Az anyagtovábbító süllyesztve van. Az anyagmozgatás a tű alatt kézzel történik, és a varrás sebességét és az anyagtovábbítást össze kell hangolni.

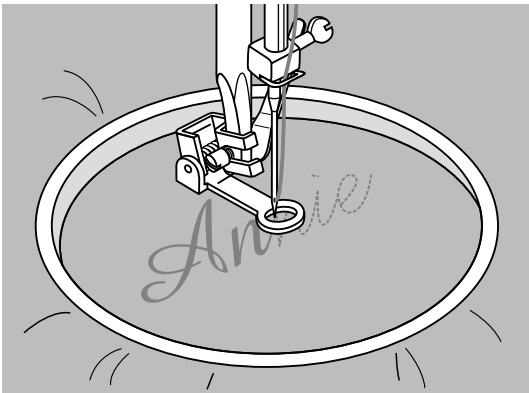
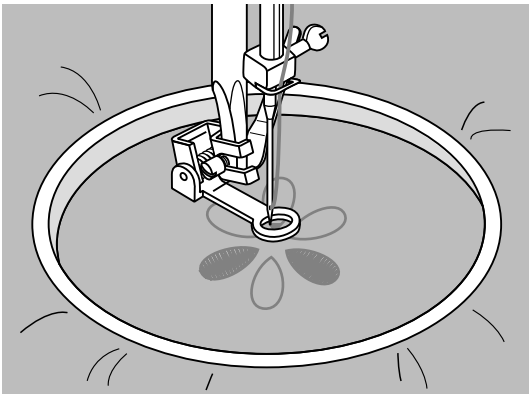
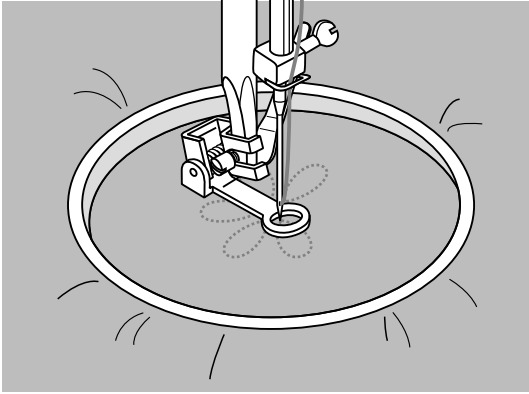

Hímzés

Válassza a cikk-cakköltést és állítsa be az öltésszélességet szükség szerint.

Varrjon a minta körvonala mentén a hímzőkeret megfelelő mozgatásával.

Egyenletes sebességgel dolgozzon. A minta felületét kívülről befelé haladva töltsse ki.

Szorosan egymás mellé helyezze az öltéseket.

A hímzőkeret gyors mozgatása esetén hosszabb öltések, lassúbb mozgatása esetén rövidebb öltések keletkeznek.

A varrás végét rögzítse elvarró öltésekkel (nyomja meg az "automatikus elvarrás" gombot).

Monogramok

Válassza a cikk-cakköltést és állítsa be az öltésszélességet szükség szerint.

Varrjon egyenletes sebességgel a betű vonalán.

Egy betű kivarrása után rögzítse a szálát elvarró öltésekkel (nyomja meg az "automatikus elvarrás" gombot).

* A hímzőkeret nincs a géppel szállított tartozékok között. Külön lehet megvásárolni.

Felső anyagtovábbító talp

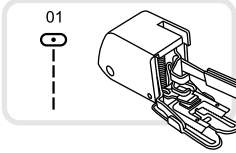

* A felső anyagtovábbító talp külön megvásárolható tartozék, külön kell megrendelni. Nincs a géppel szállított tartozékok között.

Próbáljon meg mindig először a felső anyagtovábbító nélkül varrni. Csak akkor tegye fel, ha használata szükséges.

A hagyományos varrótalpakkal könnyebb az anyagvezetés és jobb a rálátás a varrás területére. Ez a varrógép a legtöbb anyagon kiváló öltésminőséget ad a finom sifontól a többretegű farmeranyagokig. A felső anyagtovábbító talp a felső és alsó anyagrétegek továbbítását kiegyenlíti és segít a kockás, csíkos és mintás anyagok tökéletes összevarrásában. Segíti az egyenletes továbbítást a nagyon nehéz anyagoknál is.

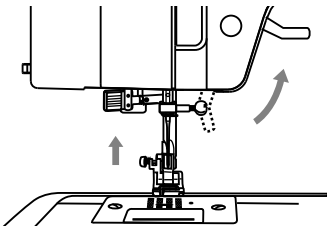

Emelje fel a talpemelőt, hogy felemelje a talpszárat.

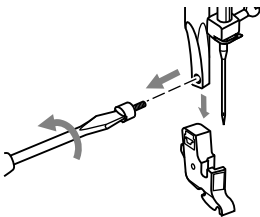

Oldja ki teljesen a talptartó csavarját (óramutató járásával ellentétesen forgassa) és húzza le a varrótalp tartót.

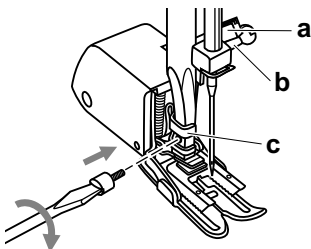

Rögzítse a felső anyagtovábbítót az alábbiak szerint:

- Az (a) kar helye a tűrögzítő csavar és a tűszár (b) fölött van.
- Rögzítse a műanyag rögzítő gombot (c) balról jobbra a talprúdon.
- Süllyessze a talprudat.
- Húzza meg ismét a csavart a varrótalp rúdon (óramutató járásával megegyezően).
- Bizonyosodjon meg arról, hogy mindkét csavar (a tűnél- és talprúdnál) ismét meghúzott állapotban van.

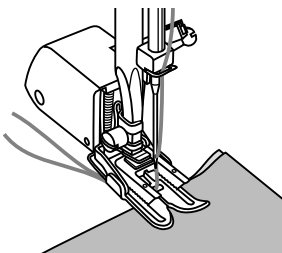

Hozza fel az alsó szálat és húzza az alsó- és felső szálat a felső anyagtovábbító talp mögé.

Tükrözés, Modell 25

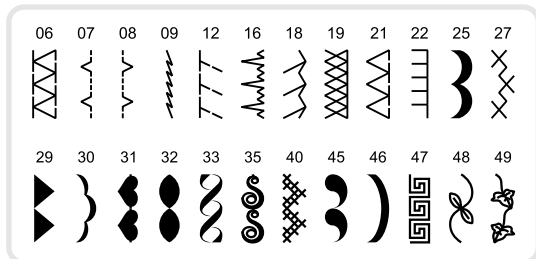

Figyelem:

Valamennyi minta, amely tükrözhető, a képen balra látható.

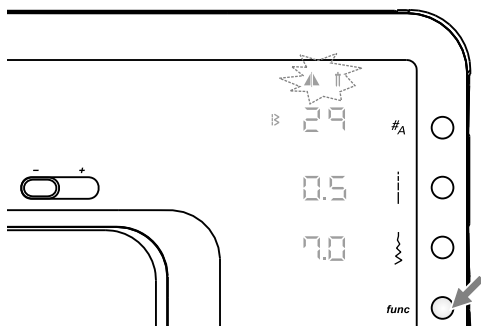

Öltésminta választása.

A funkcióprogram megnyitásához nyomja meg a funkciógombot.

Figyelem:

Először mindkét szimbólum (tükrözés és ikertű) azonos gyorsasággal villog.

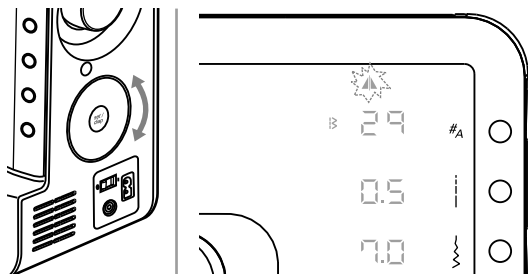

Az öltésválasztó gombbal görgessen a tükrözés funkcióhoz.

Figyelem:

Amikor görgetni kezd, már csak a kiválasztott funkció villog.

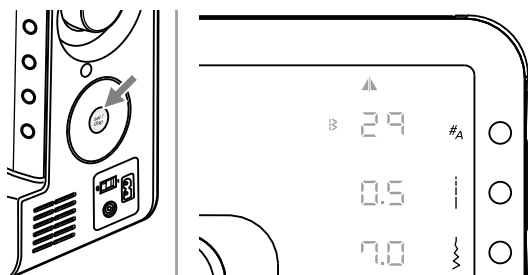

Nyomja meg az igazolás- / kijelzés gombot, hogy a tükrözés funkcióra váltszon és tárolja

Figyelem:

A tükrözött öltésminták kombinálhatók már öltésmintákkal.

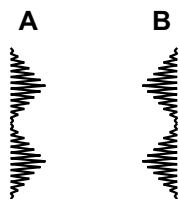

A: Normál öltésminta varrása.

B: Tükrözött öltésminta varrása.

Varrás ikertűvel, Modell 25

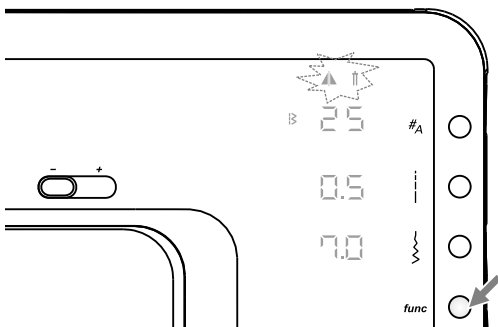
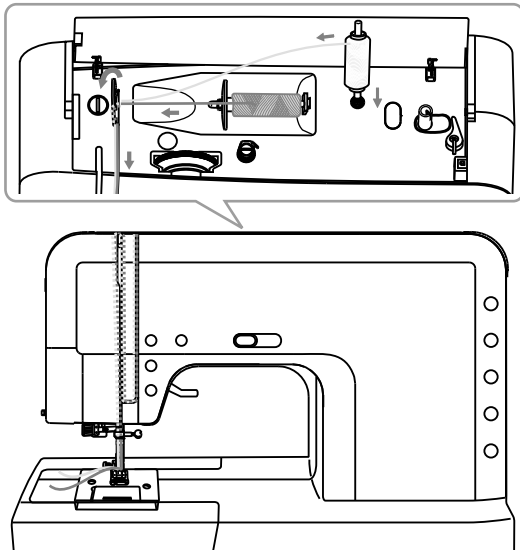
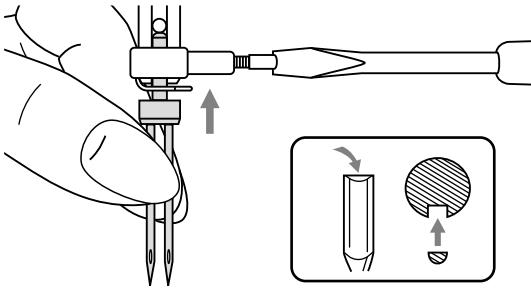

➔ Kérjük, ügyeljen:

Az ikertűk külön vásárolhatók meg, nem tartoznak a géppel szállított tartozékok közé.

Tegye be az ikertűt.

⚠ Figyelem:

Ikertűk használata esetén mindig az általános varrótalpat használja, függetlenül a varrási módszertől.

Csak maximum. 2 mm tűtávolságú ikertűt használjon (azaz bennette cikkszám 502020.62.91)

Nyomja kissé hátra a cérnaspulni tartót és tolja, amíg felállított állásba bekattan.

Ahogy az egytűs, vízszintes cérnaspulniról történő varrásnál szokás fűzze be a baloldali tűt.

Tegye be a második cérnaspulni tartót (a tartozékok között) az erre készített nyílásba a varrókomputer tetején.

Vezesse a második felső szálát a szokásos befűzési úton, de hagyja ki a tű felett lévő szálvezetőt és fűzze be a jobboldali tűbe.

Mindegyik tűt külön fűzze be.

➔ Kérjük, ügyeljen:

Ikertűs varrásához mindkét szálnak egyforma vastagnak kell lennie. Használhat egy vagy két színt.

Öltésminta választása.

A funkcióprogram megnyitásához nyomja meg a funkciógombot.

➔ Figyelem:

A 10, 50 - 60 számú öltések valamint az ábécék nem használhatók ikertűs varrásra.

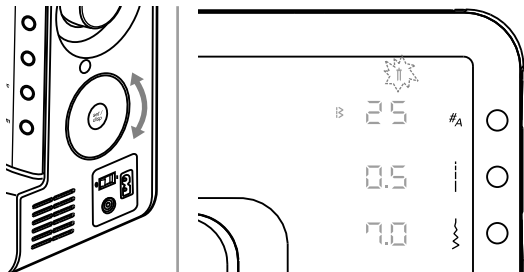

Az öltésválasztó gombbal görgessen az ikertű funkcióhoz.

Figyelem:

Először mindkét szimbólum (tükrözés és ikertű) azonos gyorsasággal villog.

Amikor görgetni kezd, már csak a kiválasztott funkció villog.

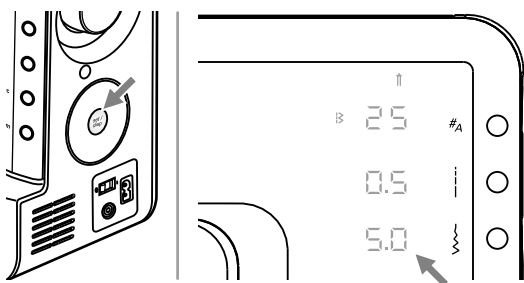

Nyomja meg az igazolás- / kijelzés gombot, hogy az ikertűs funkcióra váltson és tárolja azt.

A maximális öltésszélesség ikertűs varrásnál automatikusan csökken.

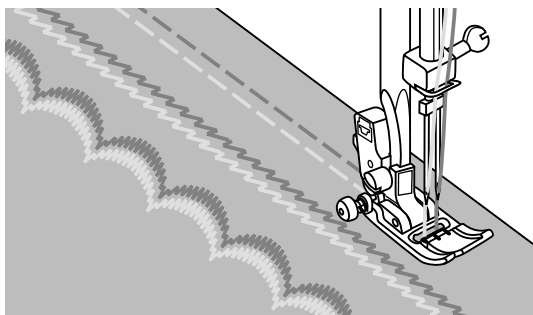

Varrásnál két párhuzamos öltéssor varrása történik egymás mellett.

Fontos!

- Ikertűs varrásnál mindig lassan dolgozzon és tartson relatív alacsony sebességet, hogy az öltésmínőség kiváló legyen.
- Ha ikertűs varrást választott, ez a funkció megmarad akkor is, ha új öltésmintát választ ki. Ahhoz, hogy a funkciót kioldja, még egyszer válassza ki az ikertűs funkciót.

Tároló, Modell 25

A tároló funkcióval a különböző öltésminták összekapcsolhatók és tárolhatók. A tárolt öltéskombinációk bármikor ismét behívhatók és a tároló megőrzi a varrógép kikapcsolása után is.

Figyelem:

- A tároló 30 tároló helyvel rendelkezik.
- Az összetett mintákat vagy az öltésminták vagy az ábécék közül lehet kiválasztani, és utána sorban megvarrni.
- A 10 és 50 - 60 számú öltésminták nem tárolhatók.
- A tárolóból behívott öltésminták varrása során a visszavarró gomb nem használható.

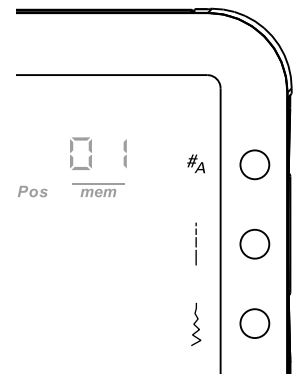
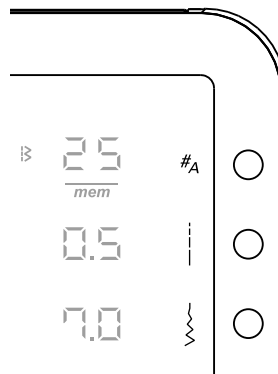
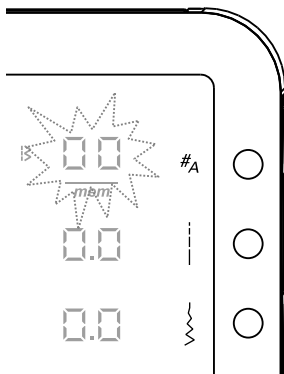
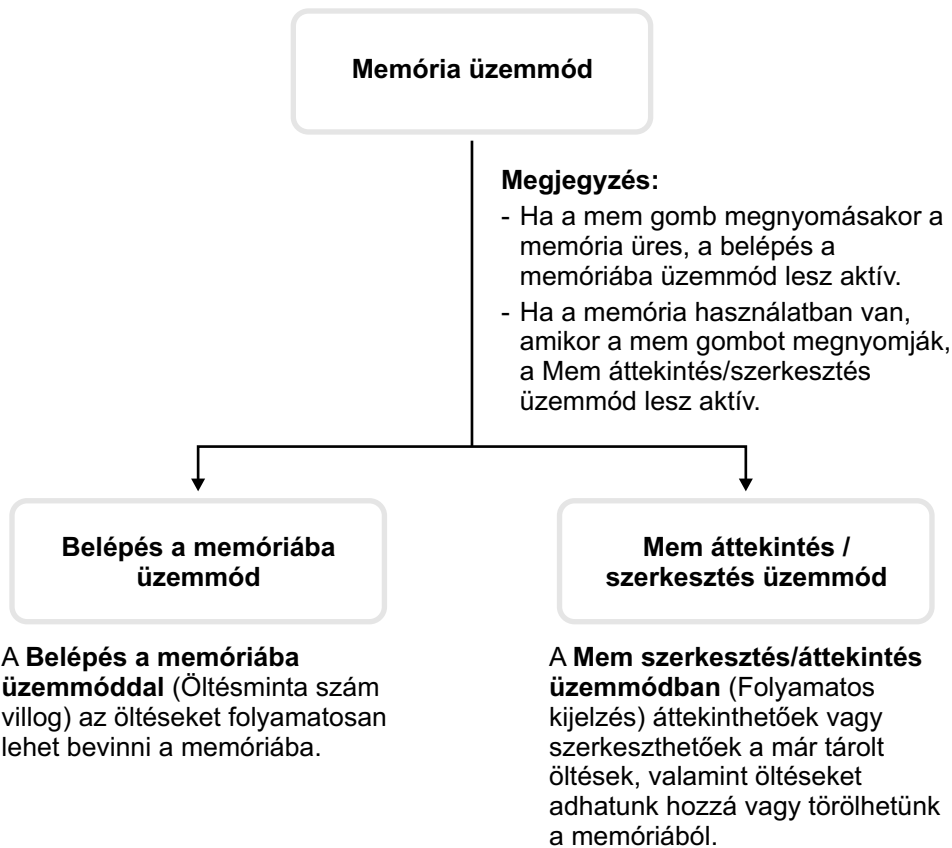

A belépés a memóriába üzemmód áttekintése

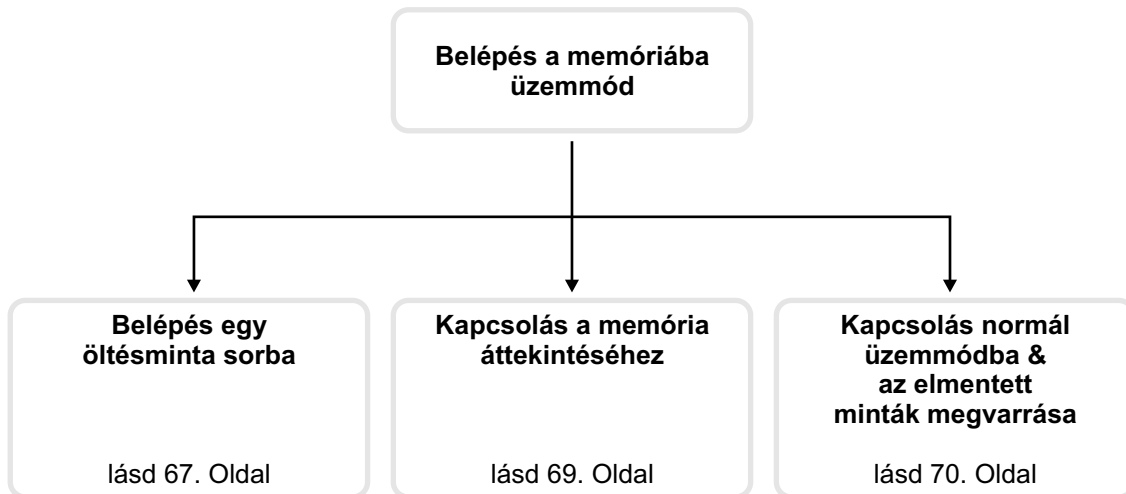

A memória áttekintés/szerkesztés üzemmód vázlata

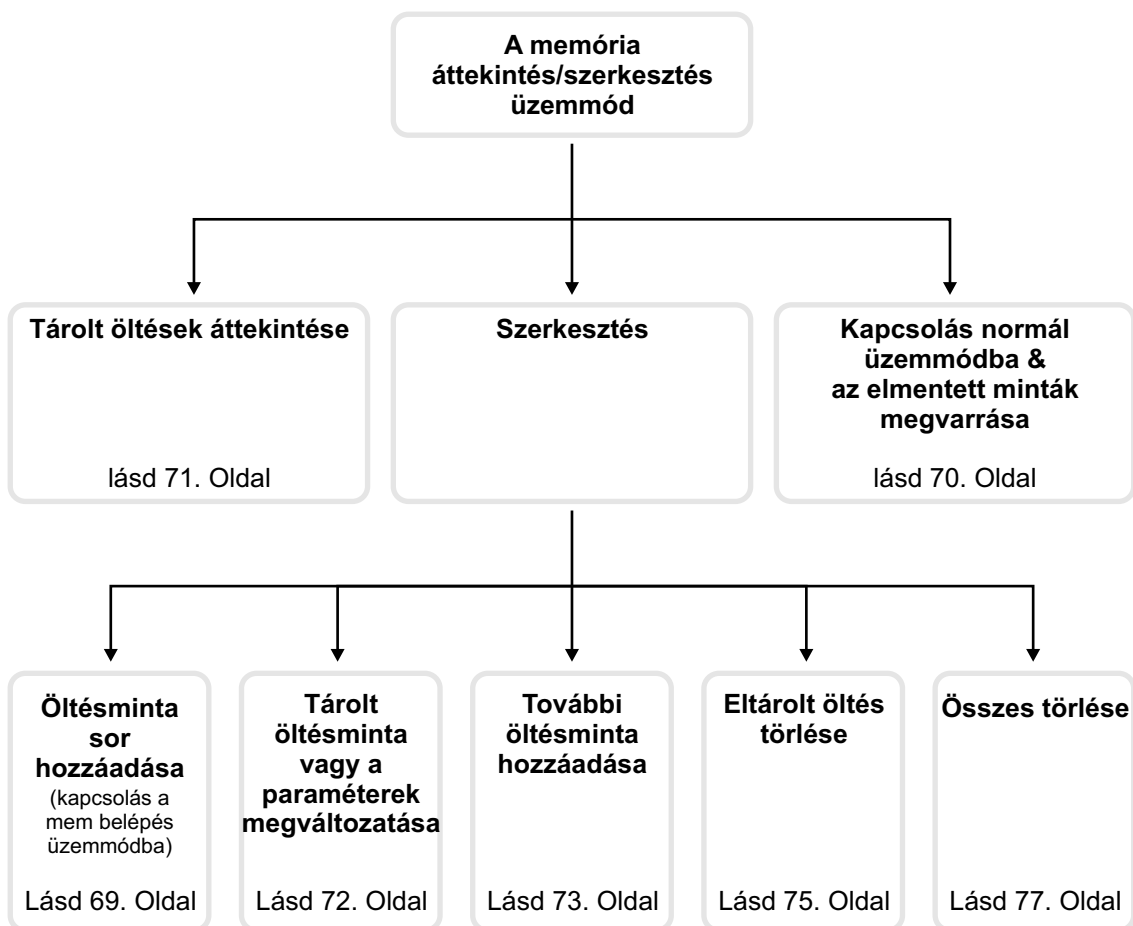

Lépjön be egy öltésminta sorba a Memória belépés üzemmódban

Előfeltétel: üres memória (lásd 77. oldalt a memória ürítéséhez)

Nyomja meg a memória gombot az üzemmódba való belépéshez.



Az öltésminta száma villogni kezd.

A tárolás üzemmód bekapcsolását a " *mem* " jel mutatja, amely az öltésszám alatt látható.

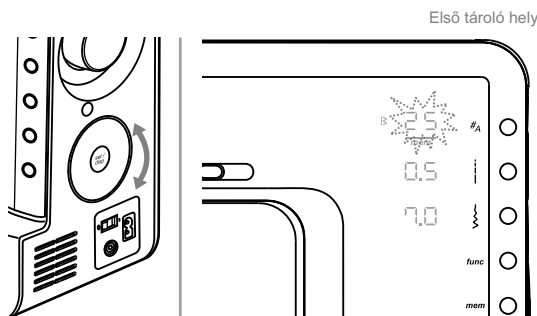
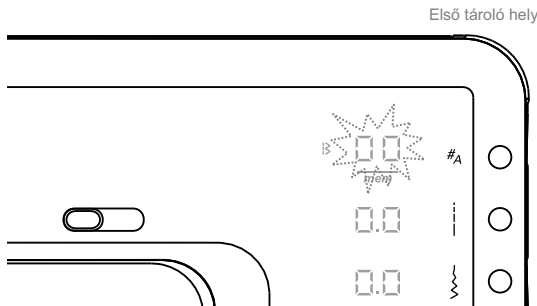

Válassza ki a kívánt öltést a választó gomb segítségével.

Pl. 25. öltés

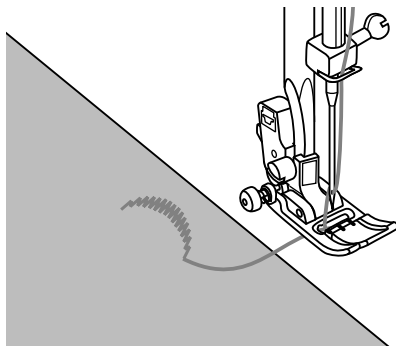

➔ Fontos:

A set/disp gomb megnyomása előtt:

- A kiválasztott öltésminta tulajdonságai pl. öltéshossz, öltésszélesség, tükrözés, ikertű, a megfelelő gombbal változtathatók.
- A start-/stop gomb megnyomásával vagy a lábpedállal az öltésminta próbaképpen kivarrható. A gép az öltésminta végén automatikusan megáll.

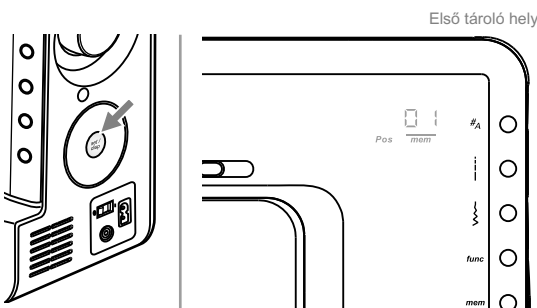

Mentéshez nyomja meg a set/disp gombot.

Miután megnyomta, a memória pozíciója 2 másodpercig látszik (01=első memória funkció).

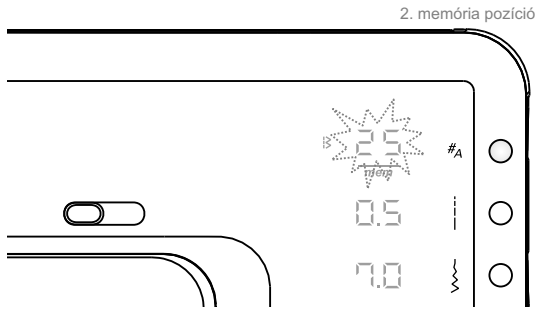

Ekkor az utoljára beprogramozott öltés száma villogni kezd és a memória kész a következő öltés rögzítésére.

Több öltésminta rögzítéséhez ismételje meg a fent leírt lépéseket.

➔ **Megjegyzés:**

- A minták és az ábécék kombinációban rögzíthetők.
- A ábécékhez kattintson kétszer az öltésminta kiválasztó gombra és ismételje meg a fent említett lépéseket.

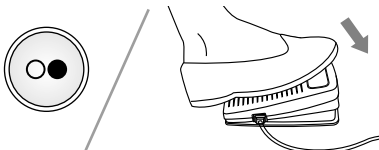

Nyomja meg a start/stop gombot vagy a pedált az elmentett öltések megvarrásához.

➔ **Megjegyzés:**

Ha a memória megtelt 30 öltéssel, a gép 3 rövid sípoló hangot ad.

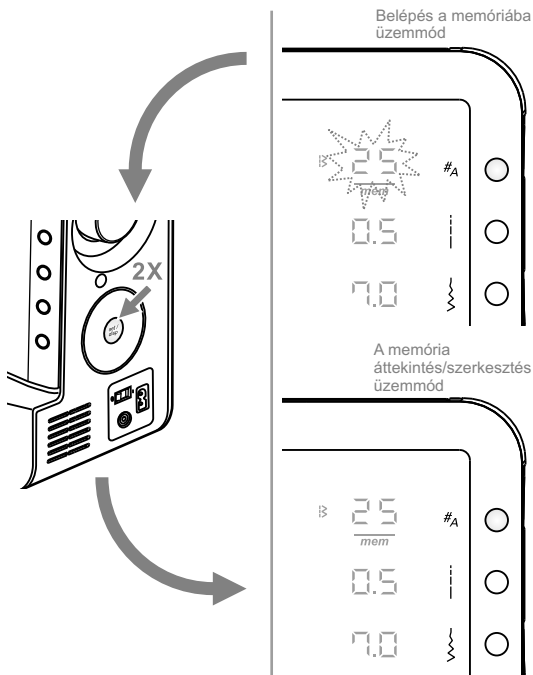

Kapcsolás a két üzemmód között

Miután aktiváltuk a memóriába belépés üzemmódot, és legalább egy öltésmintát elmentettünk, kattintsunk duplán a set/disp gombra a memória áttekintés/szerkesztés

Ha a memória áttekintés/szerkesztés üzemmód aktív, kattintsunk duplán a set/disp gombra a memóriába belépés üzemmódhoz.

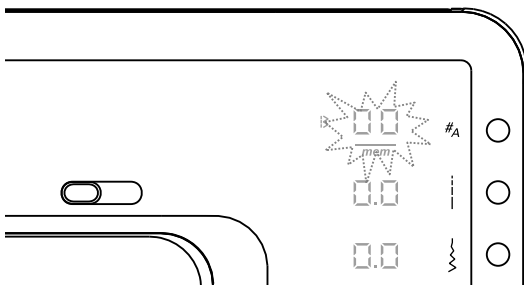

Memória szerkesztési funkciók- Öltésminta sor csatolása

Nyomja meg a memória gombot az áttekintés/szerkesztés üzemmódba lépéshez, a kijelző az első memóriapozíció öltésmintáját mutatja.

Kattintson duplán a set/disp gombra és a gép a belépés a memóriába üzemmódba kapcsol, az utolsó mentett öltés után kezdve.

Haladjon tovább a 67-68 oldalak szerint és adjon hozzá új, összetett öltéseket.

Példa:

Öltések a memóriában öltés hozzáadása előtt:

| | | | |
|-------------|----|----|----|
| Öltés száma | 25 | 26 | 15 |
| Mem pozíció | 01 | 02 | 03 |

Öltések a memóriában a 01. öltés hozzáadása után:

| | | | | |
|-------------|----|----|----|-----------|
| Öltés száma | 25 | 26 | 15 | 01 |
| Mem pozíció | 01 | 02 | 03 | 04 |

mem 

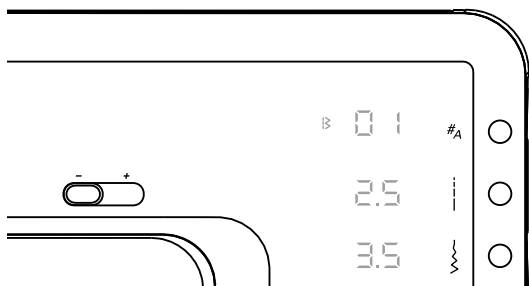

Váltás a memória üzemmódból normál üzemmódba

Ha a memória üzemmód aktív, nyomja meg a memória gombot a normál üzemmódba való átlépéshez.

mem 

Első tároló hely

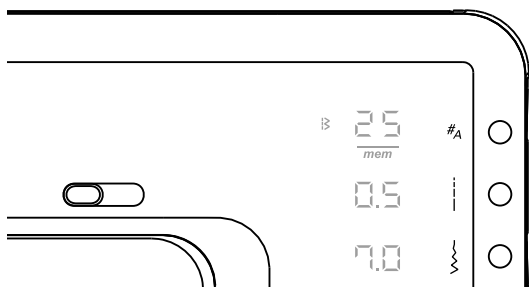

Az elmentett minta megvarrása

Nyomja meg a memória gombot a memória üzemmódba lépéshez, a kijelző az első memória pozíció öltését mutatja.

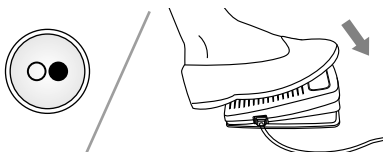

Nyomja meg a start/stop gombot vagy a pedált az elmentett öltések megvarrásához.

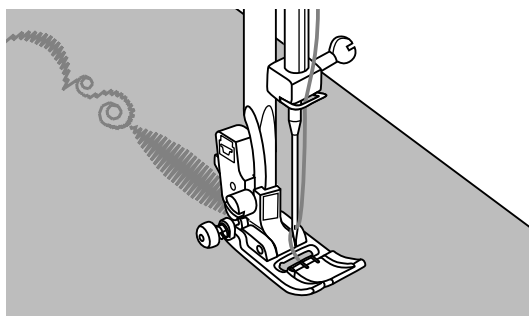

A kijelző varrás közben mutatja az adatokat.

Tárolt öltések áttekintése

Előfeltétel: létező minták a memóriában.

Nyomja meg a memória gombot a memória áttekintés/szerkesztés üzemmódba való belépéshez, a kijelző az első memória pozíció öltését mutatja.

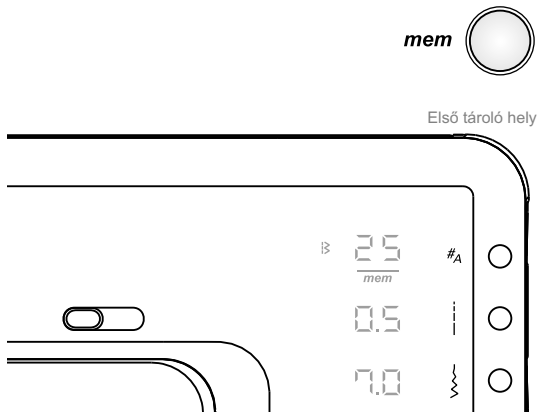

2. memória pozíció

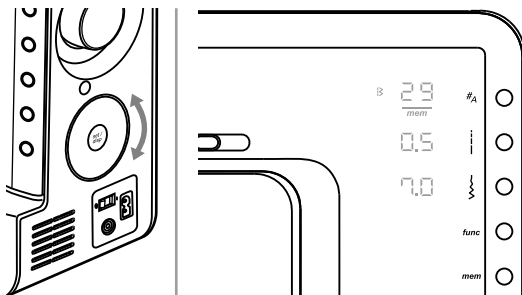

Első tároló hely

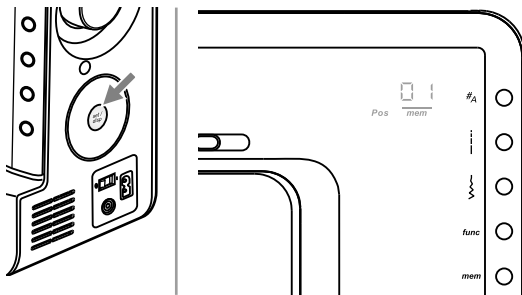

3. memória pozíció

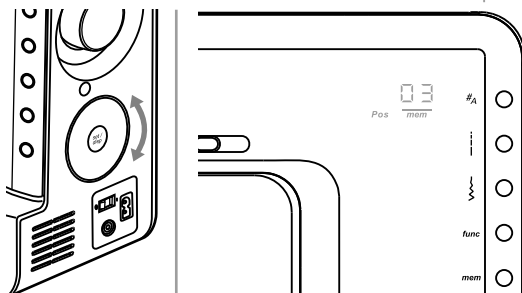

Öltések

Használja az öltés kiválasztó kereket a különböző öltések közti navigációhoz és a paraméterek áttekintéséhez.

Mem pozíció

Nyomja meg a set/disp gombot a mem pozíció kijelző megváltoztatásához.

➔ Megjegyzés:

A memória áttekintés/szerkesztés üzemmódban a kijelzőt mindig lehet kapcsolgatni a mem pozíció és öltés kijelző között a set/disp gombbal.

Használja a kiválasztó kereket a különböző mem pozíciók közti navigáláshoz.

➔ Megjegyzés:

Nyomja meg a start/stop gombot vagy a pedált, és a jelenlegi memória pozícióból folyamatosan kezdjen el varni.

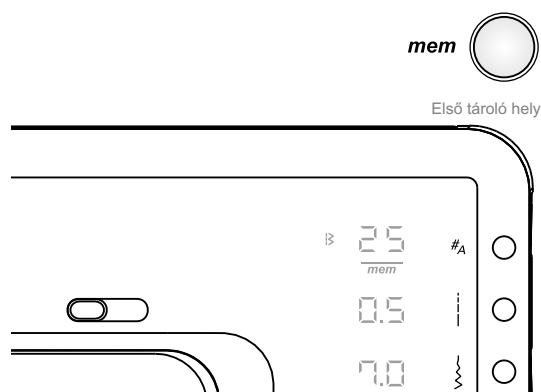

mem

Első tároló hely

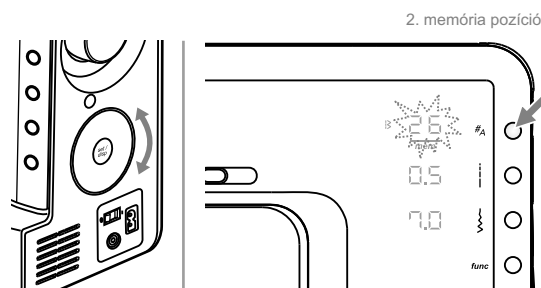

2. memória pozíció

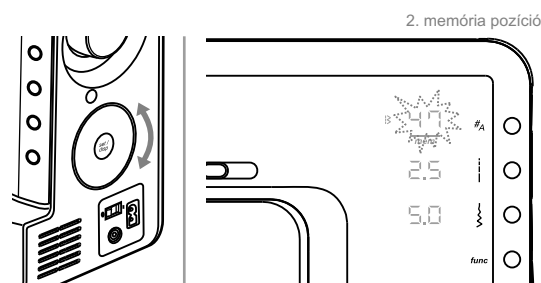

2. memória pozíció

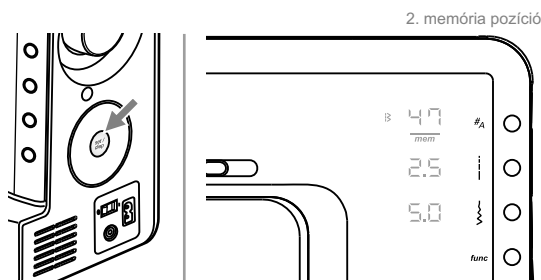

2. memória pozíció

A memóriaszerkesztése- Egy tárolt öltés vagy a paramétereinek a megváltoztatása

Előfeltétel: a memóriában vannak létező minták.

Nyomja meg a memória gombot a Memória áttekintés/szerkesztés üzemmódba lépéshez, a kijelző az első memória pozíció öltését mutatja.

Használja a kiválasztó kereket annak az öltésnek a kiválasztásához, amelyet, vagy amelynek paramétereit ki kell cserélni.

Az öltés megváltoztatásához nyomja meg a mintakiválasztó gombot, az öltés száma villogni kezd.

A paraméterek megváltoztatásához nyomja meg az öltéshossz, öltésszélesség vagy a funkciógombot.

Használja a kiválasztó kereket az új érték kiválasztásához. (pl. 47. öltés)

➔ **Megjegyzés:**

A set/disp gomb megnyomása előtt

- A kiválasztott öltésminta tulajdonságai pl. öltéshossz, öltésszélesség, tükrözés, ikertű, a megfelelő gombbal változtathatók.
- A start-/stop gomb megnyomásával vagy a lábpedállal az öltésminta próbaképpen kivarrható. A gép az öltésminta végén automatikusan megáll.

Tároláshoz és a memória áttekintés/szerkesztés üzemmódba való visszatéréshez nyomja meg a set/disp gombot.

Példa:

Öltések a memóriában az öltéscsere előtt:

| | | | | | | |
|-------------|----|----|----|----|----|----|
| Öltés száma | 25 | 26 | 15 | 01 | 30 | 48 |
| Mem pozíció | 01 | 02 | 03 | 04 | 05 | 06 |

Öltések a memóriában az öltéscsere után:

| | | | | | | |
|-------------|----|----|----|----|----|----|
| Öltés száma | 25 | 47 | 15 | 01 | 30 | 48 |
| Mem pozíció | 01 | 02 | 03 | 04 | 05 | 06 |

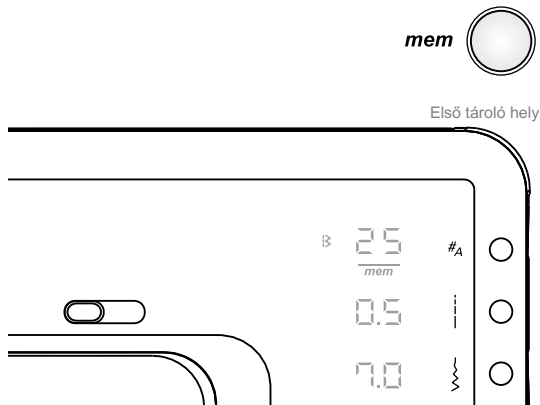

Memóriaszerkesztés - További öltés hozzáadása

Előfeltétel: a memóriában vannak létező minták.

Nyomja meg a memória gombot a Memória áttekintés/szerkesztés üzemmódba lépéshez, a kijelző az első memória pozíció öltését mutatja.

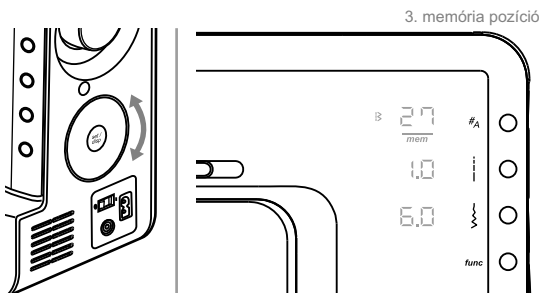

Válassza ki a gomb forgatásával azt az öltésmintát, amely elé egy újat szeretne hozzáadni.

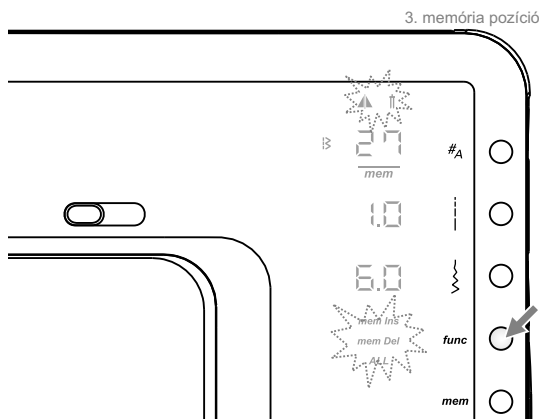

A funkció programok megnyitásához nyomja meg a funkció gombot.

➔ **Megjegyzés:**

Kezdetben az összes funkciógomb azonos sebességgel villog. Ha elkezdí a kiválasztást, csak a kiválasztott funkció villog.

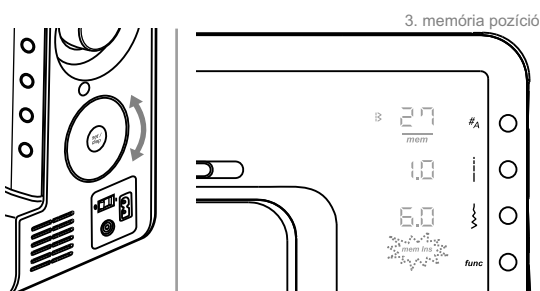

Használja a kiválasztó kereket és keresse meg a memória beillesztés funkciót.

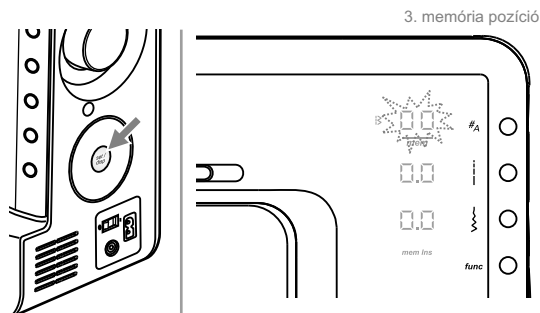

Nyomja meg az igazolás- / kijelzés gombot, hogy hozzáadjon egy üres tároló helyet.

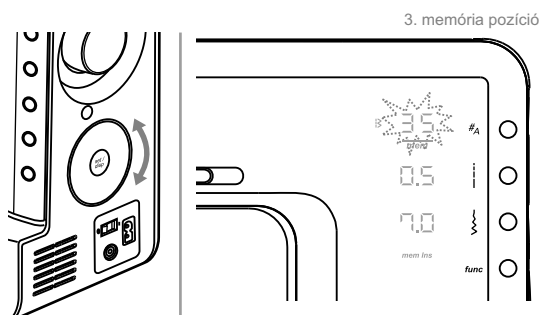

Válassza ki a gomb forgatásával a kívánt öltésmintát. (Pl. 35. öltés)

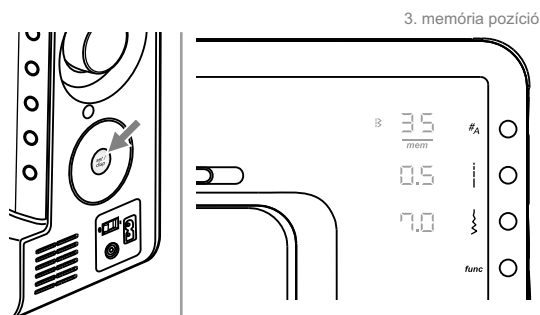

Tároláshoz és a memória áttekintés/szerkesztés üzemmódhoz való visszatéréshez nyomja meg a set/disp gombot.

➔ Megjegyzés:

A megfelelő gomb lenyomásával igazíthatók a kiválasztott öltésszámok, mint pl. az öltéshossz és szélesség, a tükrözés és az ikertű.

Példa:

Öltések a memóriában egy új beillesztése előtt:

| | | | | | | |
|-------------|----|----|----|----|----|----|
| Öltés száma | 25 | 26 | 27 | 01 | 30 | 48 |
| Mem pozíció | 01 | 02 | 03 | 04 | 05 | 06 |

Válassza ki a 27. öltést amely a 3. memória pozícióban van.

Öltések a memóriában egy új beillesztése után:

| | | | | | | | |
|-------------|----|----|----|----|----|----|----|
| Öltés száma | 25 | 26 | 35 | 27 | 01 | 30 | 48 |
| Mem pozíció | 01 | 02 | 03 | 04 | 05 | 06 | 07 |

Az új 35. öltés a 3. a 27. öltés pedig a 4. memória pozícióban van.

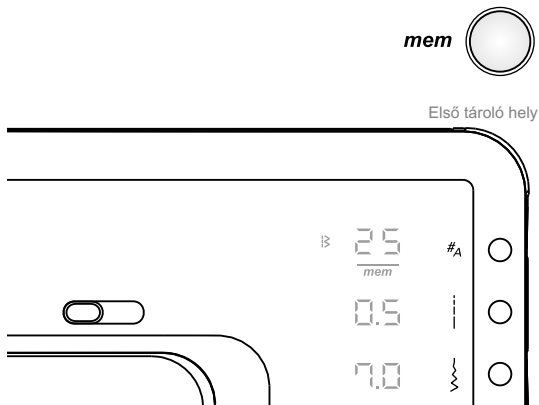

Memóriaszerkesztés - Tárolt öltés törlése

Nyomja meg a memória gombot a Memória áttekintés/szerkesztés üzemmódba lépéshez, a kijelző az első memória pozíció öltését mutatja.

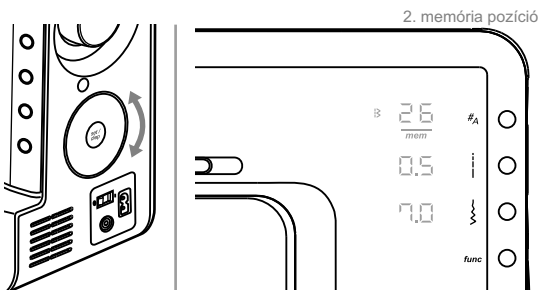

Válassza ki a gomb forgatásával azt az öltésmintát, amelyet törölni kíván.

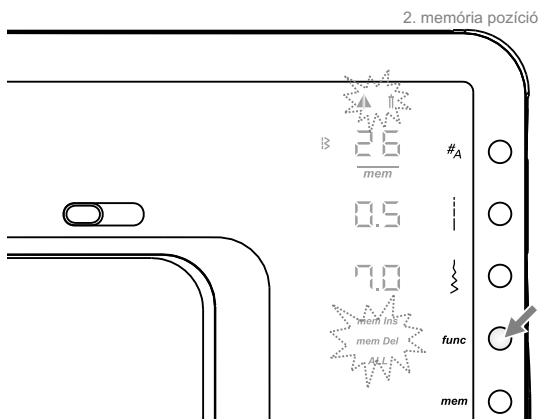

A funkció programok megnyitásához nyomja meg a funkció gombot.

➔ **Megjegyzés:**

Kezdetben az összes funkciógomb azonos sebességgel villog. Ha elkezdődik a kiválasztás, csak a kiválasztott funkció villog.

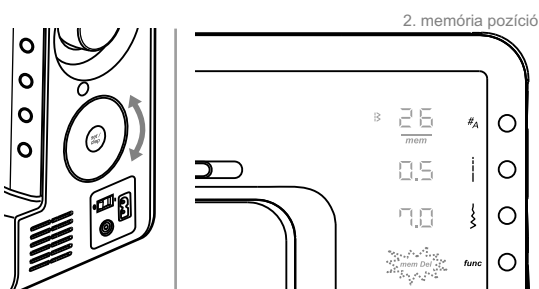

Használja a kiválasztó kereket és keresse meg a memória törlés funkciót.

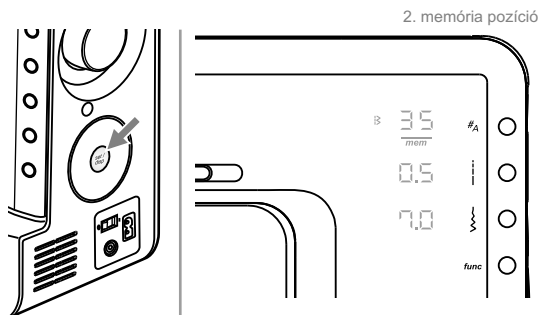

Törléshez és a memória áttekintés/szerkesztés üzemmódhoz való visszatéréshez nyomja meg a set/disp gombot.

Példa:

Öltések a memóriában az öltés törlése előtt:

| | | | | | | | |
|-------------|----|----|----|----|----|----|----|
| Öltés száma | 25 | 26 | 35 | 27 | 01 | 30 | 48 |
| Mem pozíció | 01 | 02 | 03 | 04 | 05 | 06 | 07 |

Válassza ki a 26. öltést, ami a 2. memória pozícióban van.

Öltések a memóriában az öltés törlése után:

| | | | | | | |
|-------------|----|----|----|----|----|----|
| Öltés száma | 25 | 35 | 27 | 01 | 30 | 48 |
| Mem pozíció | 01 | 02 | 03 | 04 | 05 | 06 |

A 35. öltés már a 2. memória pozícióban van.

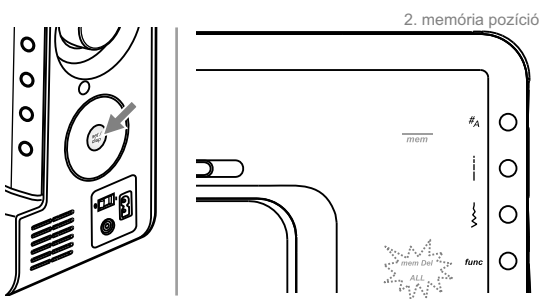
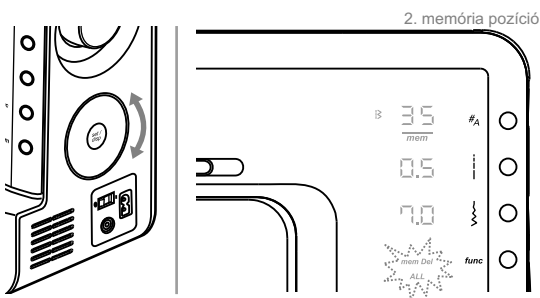
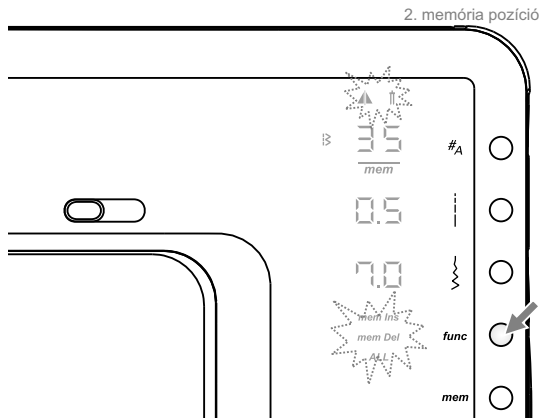
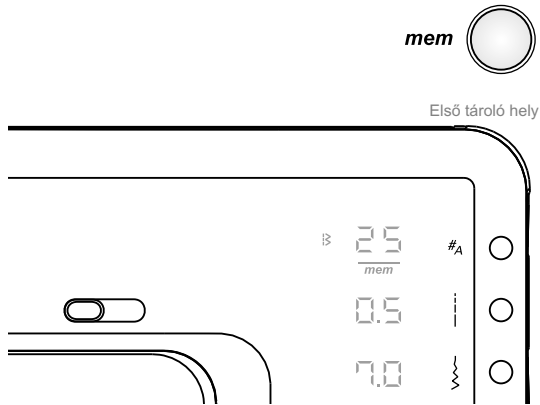

Memóriaszerkesztés - Az összes törlése

Nyomja meg a memória gombot a Memória áttekintés/szerkesztés üzemmódba lépéshez, a kijelző az első memória pozíció öltését mutatja.

A funkcióprogram megnyitásához nyissa meg a funkció gombot.

A kijelzőn csak a felirat " *mem* " látszik és a mem összes törlése felirat villog.

Nyomja meg a set/disp gombot és tartsa 2 másodpercig, amíg sípszót nem hall.

A memória törlésre került és a gép a Belépés a memóriába üzemmódba kapcsol.

➔ **Megjegyzés:**

Ha bármely másik gombot nyom meg vagy a set/disp gombot nem elég sokáig nyomja meg, a gép visszatér a Memória áttekintés/szerkesztés üzemmódba és a memória megmarad.

Figyelmeztető üzenetek

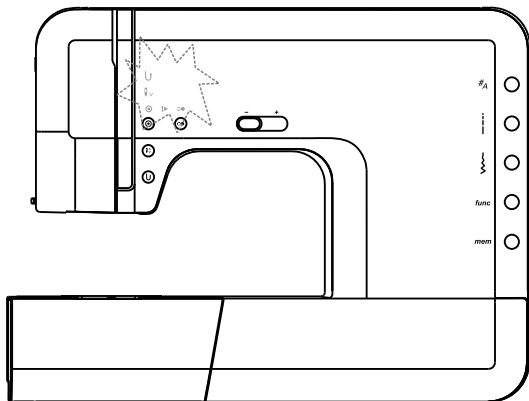

Figyelmeztető üzenet

A varrógép blokkolva van

A figyelmeztető üzenet azt jelenti, hogy a szál megcsavarodott vagy beakadt és a kézikerek nem mozgatható vagy az anyag túl vastag.

A motorvezérlés megszakítja az áramtovábbítást a motorhoz és valamennyi LED világítás kikapcsol a befolyásolt területen (gép jobboldali része), a gépfej 5 világításán kívül, melyek 2 másodpercig villognak.

Nézzen utána a „Hibaelhárítás” fejezetben a 80-81. Oldalon.



Akusztikus szignálhangok

- Működés rendben: 1 hang
- Működés nincs rendben: 3 rövid hang
- Varrógép zavarok és blokkolás: 3 rövid hang
- Tároló megtelt: 3 rövid hang

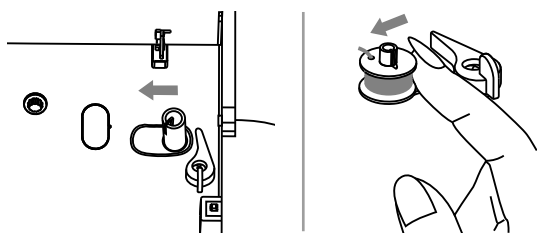

Orsózótengely visszatolása balra

Ha megnyom egy tetszőleges gombot, amikor az orsó tele van vagy az orsózó tengely még jobbra van tolva, felhangzik 3 figyelmeztető beep hang. Tolja vissza az orsózó tengelyt kiinduló helyzetébe.

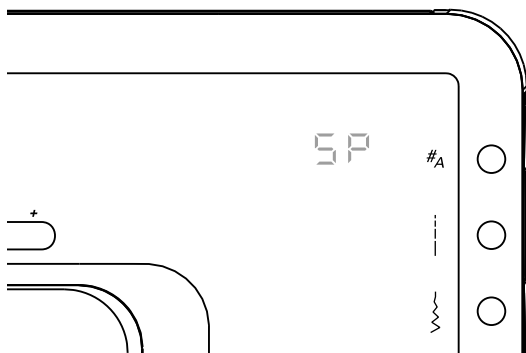

➔ Útmutatás:

Amikor az orsózó tengelyt jobbra tolja, megjelenik a kijelzőn az "SP" szimbólum.

Tisztítás

⚠ Figyelem:

Tartozékok felhelyezésénél vagy eltávolításánál, valamint tisztítás előtt a főkapcsolót ki ("O") kell kapcsolni és a csatlakozót ki kell húzni a konnektorból.

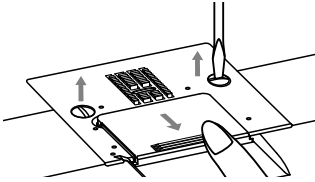

Távolítsa el a túlemezt.

Emelje a tűt legfelső állásba. Távolítsa el a varrótalpat. Nyissa ki a greiferfedelelet, távolítsa el mindkét csavart, majd vegye le a túlemezt.

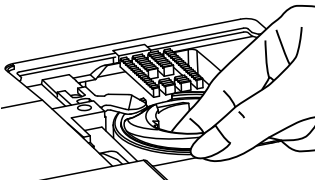

Nyomja az orsótartót jobbra, emelje meg és vegye le.

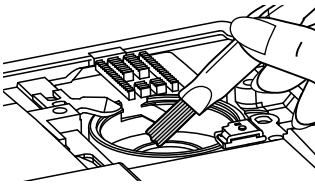

Tisztítsa ki a greiferpályát.

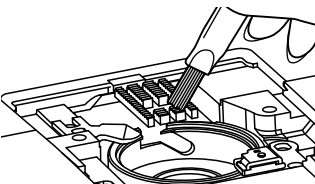

Az anyagtovábbítót és az orsótartót először egy ecsettel, majd egy puha, száraz kendővel tisztítsa ki.

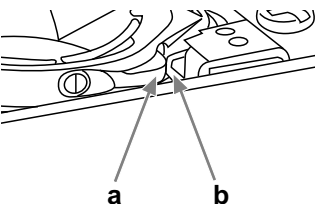

Tegye az orsótartót ismét a greiferpályára úgy, hogy a greifer csúcs (a) a megállítónál (b) legyen, ahogy az ábra mutatja. Tegye fel ismét a túlemezt és húzza meg mindkét csavart. Tegye be az orsót. Csukja be a greiferfedelelet, tegye fel a varrótalpat.

⚠ Fontos:

Az anyagmaradványokat, bolyhokat és száldarabkákat rendszeresen el kell távolítani.

A Drop-in-Greiferrendszert NEM SZABAD olajozni!

Rendszeresen végeztesen karbantartást varrógépén szaküzletben.

LED világítás cseréje

Ez a készülék hosszú élettartamú LED világítással van felszerelve, melynek élettartama legalább olyan hosszú, mint a készüléké. Amennyiben mégis cserélni kell a világítást, vegye fel a kapcsolatot szakszervizével.

Útmutatás a problémák elhárításához

Mielőtt varrógépét zavarok fellépése miatt javításra viszi kérjük, vizsgálja meg az alábbiakat. Amennyiben a probléma továbbra is fennáll, vegye fel a kapcsolatot a vásárlás helyével vagy az önhöz legközelebb eső szakkereskedéssel.

| Zavar | Ok | Zavar elhárítása | Oldal |
|---|---|--|-------|
| Felső szál szakad | 1. A gép nem jól van befűzve. | 1. Fűzze be újra a gépet. | 14 |
| | 2. Szálfeszítés túl nagy. | 2. Csökkentse a felső szál feszítését. (kisebb szám). | 18 |
| | 3. A cérna túl vastag a tűhöz. | 3. Tegyen be más vastagságú tűt. | 21 |
| | 4. A tű rosszul van betéve. | 4. Távolítsa el a tűt és tegye be újra (lapos szárrész hátrafelé nézzen). | 17 |
| | 5. A szál feltekeredik a cérnaspulni tartóra. | 5. Távolítsa el a cérnaspulnit és tekerje fel. | 14 |
| | 6. A tű sérült. | 6. Cseréljen tűt. | 17 |
| Alsó szál szakad | 1. Az orsótok nem jól van betéve. | 1. Vegye ki az orsótokat, tegye be újra és húzza a szálát, melynek probléma nélkül és könnyen kell lefutnia. | 13 |
| | 2. Az orsótok rosszul van befűzve. | 2. Ellenőrizze az orsót és orsótokat. | 13 |
| | 3. Alsó szál feszítése túl nagy. | 3. Változtassa a szálfeszítést a leírás szerint. | 18 |
| Öltéski-mara-dás | 1. A tű rosszul van betéve. | 1. Távolítsa el a tűt és tegye be újra (lapos szárrész hátrafelé nézzen). | 17 |
| | 2. A tű sérült. | 2. Cseréljen tűt. | 17 |
| | 3. Nem megfelelő (méretű) tűt használ. | 3. Cérna/anyaghoz illő tűt használjon. | 21 |
| | 4. Varrótalp nem jól van feltéve. | 4. Ellenőrizze és tegye fel jól. | 32-33 |
| | 5. A gép nem jól van befűzve. | 5. Fűzze be újra a gépet. | 14 |
| | 6. Varrótalp nyomás túl kicsi. | 6. Korrigálja a varrótalp nyomást. | 18 |
| Tűtörés | 1. A tű sérült. | 1. Cseréljen tűt. | 17 |
| | 2. A tű rosszul van betéve. | 2. Távolítsa el a tűt és tegye be újra (lapos szárrész hátrafelé nézzen). | 17 |
| | 3. A tű vastagsága nem jó az anyaghoz. | 3. Az anyaghoz és cérnához illő tűt tegyen be. | 21 |
| | 4. Nem megfelelő varrótalpat tett fel. | 4. Tegye fel a megfelelő varrótalpat. | 32-33 |
| | 5. A tűrögzítő csavar laza. | 5. Húzza meg a csavart a csavarhúzóval. | 17 |
| | 6. A választott öltésmintához nem megfelelő varrótalpat tett fel. | 6. Tegye fel a kívánt öltésmintához való varrótalpat. | 32-33 |
| | 7. Túl nagy a felső szál feszítése. | 7. Csökkentse a felső szál feszítését. | 18 |
| Laza öltések | 1. A gép nem jól van befűzve. | 1. Ellenőrizze a befűzési utat. | 14 |
| | 2. Az orsótok rosszul van befűzve. | 2. Fűzze be az orsótokat az ábra szerint. | 11 |
| | 3. A tű az anyag és a cérna rosszul van összeválogatva. | 3. A tű vastagságát hozzá kell igazítani az anyaghoz és a cérnához. | 21 |
| | 4. A szálfeszítés nem megfelelő. | 4. Állítsa be jól a szálfeszítést. | 18 |
| Varratok összehúzódnak vagy az anyag fodrozódik | 1. Túl vastag a tű az anyaghoz. | 1. Válasszon vékonyabb tűt. | 21 |
| | 2. Nem megfelelő az öltéshossz. | 2. Állítsa be az öltéshosszt. | -- |
| | 3. Túl nagy a felső szál feszítése. | 3. Csökkentse a szálfeszítést. | 18 |

| Zavar | Ok | Zavar elhárítása | Oldal |
|---|--|--|-------|
| Varratok összehúzódnak | 1. A szálfeszítés túl nagy. | 1. Csökkentse a szálfeszítést. | 18 |
| | 2. A felső szál nem jól van befűzve. | 2. Fűzzön be újra. | 14 |
| | 3. A tű túl vastag az anyaghoz. | 3. A felső szálhoz és az anyaghoz illő tűt használjon. | 21 |
| | 4. Az anyaghoz túl nagy az öltéshossz. | 4. Válasszon rövidebb öltéshosszt. | -- |
| | 5. Nem megfelelő a varrótalp nyomása. | 5. Állítsa be a varrótalp nyomását. | 18 |
| Elhúzódtott öltésminta | 1. Nem megfelelő varrótalpat használ. | 1. Tegye fel a megfelelő varrótalpat. | 32-33 |
| | 2. Túl nagy a szálfeszítés. | 2. Csökkentse a szálfeszítést. | 18 |
| Gép leblokkol | 1. A szál elakadt a greiferben. | Fűzze ki a felső és az alsó szálát. | 79 |
| | 2. Anyagtovábbító tele van bolyhokkal. | Forgassa a kézikereket előre-hátra és távolítsa el a szálmardványokat. | |
| A gép túl zajos | 1. A greifer vagy a tűszár tele van bolyhokkal. | 1. Távolítsa el a bolyhokat a greiferből és anyagtovábbítóból a leírás szerint. | 79 |
| | 2. A tű sérült. | 2. Cseréljen tűt. | 17 |
| | 3. Kissé zümmögő hang a motorból. | 3. Ez így van rendben. | -- |
| | 4. A szál elakadt a greiferben. | Fűzze ki a felső és az alsó szálát. | 79 |
| | 5. Az anyagtovábbító tele van bolyhokkal. | Forgassa a kézikereket előre-hátra és távolítsa el a szálmardványokat. | |
| Egyenetlen öltéskép, egyenetlen anyagtovábbítás | 1. A cérna rossz minőségű. | 1. Jó minőségű cérnát használjon. | 21 |
| | 2. Az orsótok rosszul van befűzve. | 2. Vegye ki az orsótokot fűzzön be újra és tegye be jól az orsótokot. | 13 |
| | 3. Húzódik az anyag. | 3. Varrás közben ne húzza vagy tolja az anyagot. Az anyagtovábbító továbbít, nincs szükség segítségre. | -- |
| Gép leblokkol | 1. Gép nincs bekapcsolva. | 1. Kapcsolja be a gépet. | 8 |
| | 2. Gép nincs csatlakoztatva az elektromos hálózatra. | 2. Dugja be a hálózati kábelt és csatlakoztassa a gépet. | 8 |

Normál üzemmód folyamatábrája

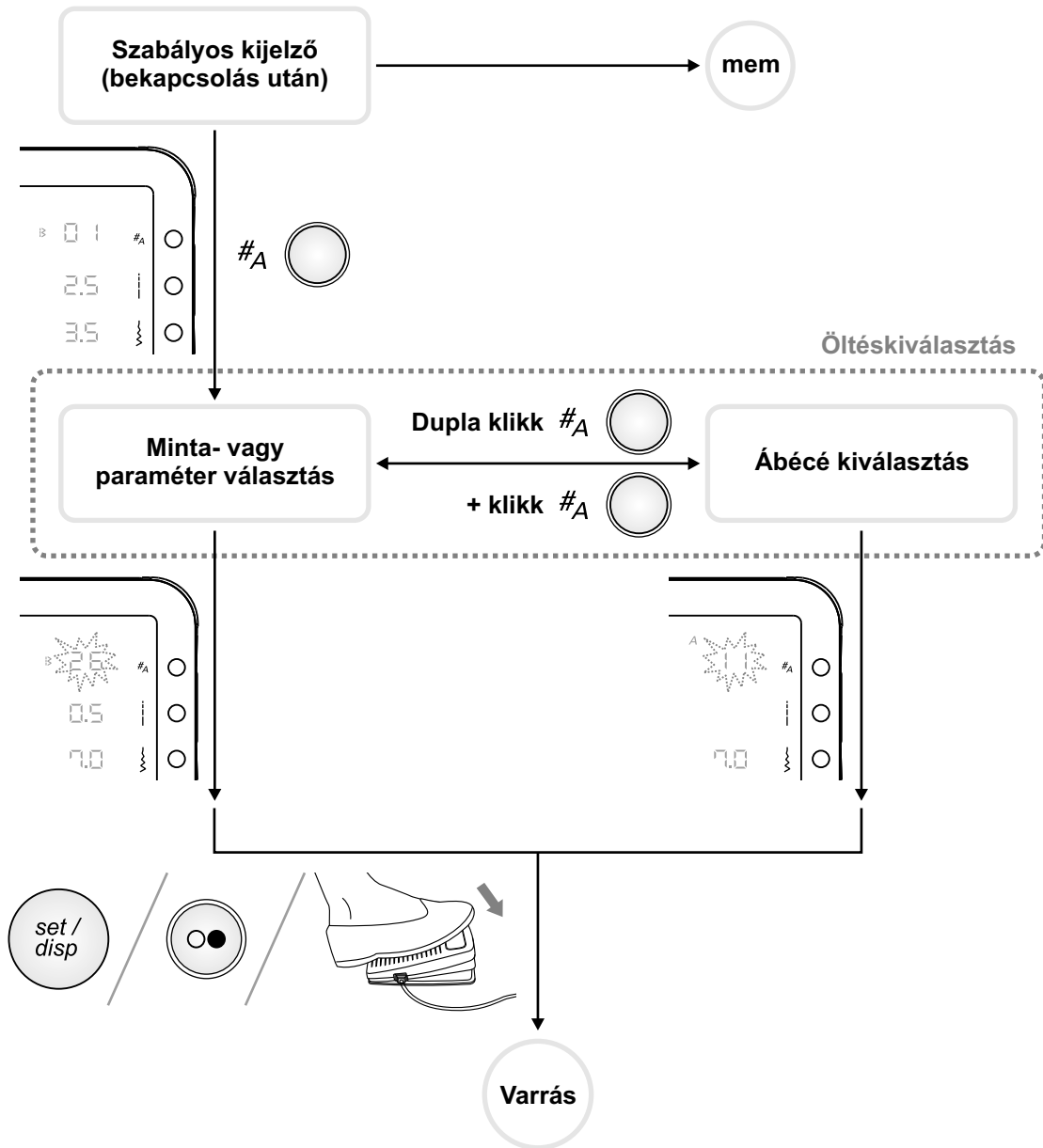

bernette
BERNINA[®]

HU - 09/2012
502020.75.45 / 021H2D1601(A)
© BERNINA International AG
Steckborn CH, www.bernina.com



For more information visit
www.mybernette.com