

## MELLÉKELT TARTOZÉKOK

A doboz kinyitása után ellenőrizze, hogy benne vannak-e a következő tartozékok. Ha bármelyik hiányzik vagy sérült, értesítse erről Brother kereskedőjét.

### TARTOZÉKOK

A következő tartozékoknak kell a dobozban lenniük.

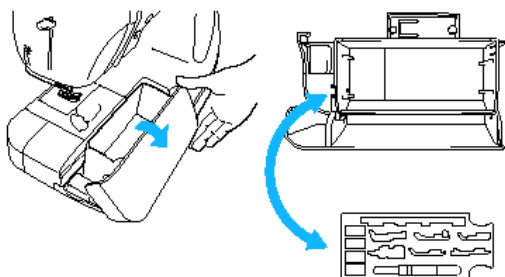

### Megjegyzés (Csak USA)

- Lábpedál N5V típus. Ez a lábpedál csak ezzel az NX-200 típusú géppel használható.
- A nyomótalp tartójának csavarja megvásárolható Brother kereskedőjénél (árucikk kód: XA4813-051).
- A rendszerező tartozék tálca megvásárolható Brother kereskedőjénél (árucikk kód: XC4489-051).

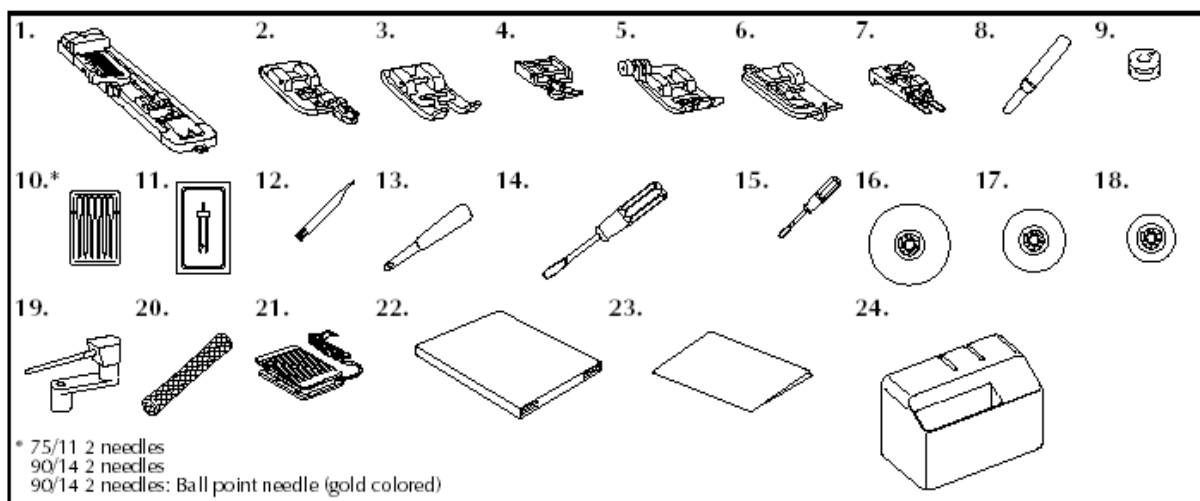

- \* 75/11 2 db tű  
 90/14 2 db tű  
 90/14 2 db tű: golyóshegyű (aranszínű)

Szám	Tartozék neve	Árucikk kód		Szám	Tartozék neve	Árucikk kód	
		USA	Egyéb			USA	Egyéb
1	Gomblyukvarró talp „A”	XC2691-051		13	Befűző	135793-001	
2	Szegőtalp „G”	XC3098-051		14	Csavarhúzó (nagy)	X55467-051	
3	Monogramozó talp „N”	X53840-351		15	Csavarhúzó (kicsi)	X55468-051	
4	Zipzár talp „I”	X59370-051		16	Cérnatartó (nagy)	130012-054	

5	Cikkcakk talp „J” (a gépen)	XC3021-051	17	Cérnatartó (közepes) 2db	X55260-153
6	Vaköltés talp „R”	X56409-051	18	Cérnatartó (kicsi)	130013-154
7	Gombvarró talp „M”	130489-001	19	Pótcérna tartó (vízszintes)	XC4654-051
8	Tisztítókéscs	X54243-001	20	Cérnatartó háló	XA5523-050
9	Bobbin (4db)	SA-156	XA553 9-151	Lámpedál	XC1154-051
10	Tűkészlet	X58358-051	22	Használati útmutató	XC4665-051
11	Dupla tű	X59296-051	23	Gyors infótár	XC4546-051
12	Tisztítóecset	X59476-051	24	Műanyag fedél	XC2360-152

## A VARRÓGÉP RÉSZEI ÉS AZOK FUNKCIÓI

Ebben a fejezetben a varrógép különböző részeinek nevei és azok funkciói találhatóak. A varrógép használata előtt olvassa el figyelmesen ezeket a leírásokat, hogy jól megtanulja a varrógép részeinek neveit.

### ELŐLNÉZET

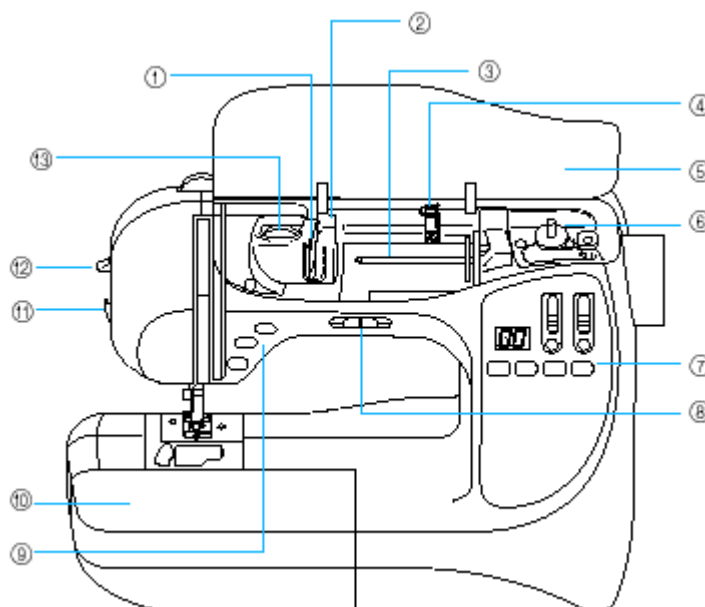

- ① **Cérnavezető** / ② **Cérnavezető fedél**  
Vezesse körül a cérnát a cérnavezető körül a felső szál befűzésekor.
- ③ **Cérnatartó tűske**  
Helyezze a cérnaorsót a cérnatartó tűskére
- ④ **Cérnavezető orsózáshoz**  
Vezesse körül a cérnát ezen a cérnavezetőn az alsó szál felcsévéléséhez.
- ⑤ **Felső fedél**  
Nyissa fel a felső fedelet és tegyen egy orsó cérnát a cérnatartó tűskére.
- ⑥ **Bobbin orsózó (alsó szál)**  
Használja az alsó szál orsózásához.
- ⑦ **Kezelőpanel**  
Válasszon ki egyet a kezelőpanelen megjelenő öltéstípusok közül. Lásd később.
- ⑧ **Varrás-sebesség szabályozó**  
Állítsa be a varrási sebességet.

⑨ **Művelet gombok**

Használja a művelet gombokat a varrógép elindításához, a tű leengedéséhez és felemeléséhez.

⑩ **Hosszabbító asztal a tartozéktároló rekeszsel**

Tárolja a varrótalpakat és bobbinokat ebben a rekeszben. Amikor hengeres darabokat varr, vegye le a hosszabbító asztalt.

**11 Cérvágó**

Vezess körül a cérnát a cérvágón, ha el akarja vágni.

**12 Tűbefűző kar**

Fűzze be a cérnát ezzel a karral.

**13 Szálfeszesség szabályozó**

Használja ezt a tárcsát a szálfeszesség beállításához.

## TŰ ÉS NYOMÓTALP RÉSZ

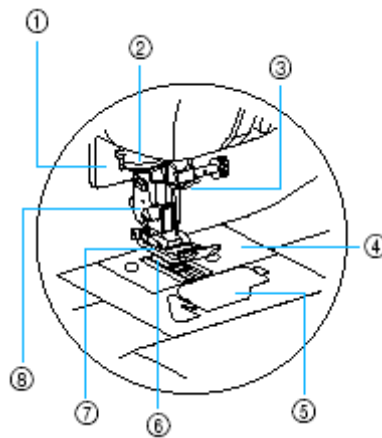

① **Gomblyuk kar**

Engedje le a gomblyuk kart, amikor gomblyukat vagy BAR TACKS varr.

② **Cérvezető tárcsák**

Vezesse át a cérnát a tárcsák között, amikor a tűbefűzővel fűzi be a cérnát.

③ **Cérvezető horg**

Vezesse át a felső szálat a cérvezető horgon.

④ **Tűágy**

A tűágyon az egyenes varrást segítő vezetőjelek vannak.

⑤ **Orsóház-fedél/Vetelő**

Távolítsa el az orsóház-fedelet és helyezze be a bobbint a vetelőbe.

⑥ **Anyagtovábbító**

Továbbítja az anyagot a varrás irányába.

⑦ **Nyomótalp**

A nyomótalp a varrás ideje alatt folyamatosan nyomást gyakorol az anyagra. Használja a megfelelő talpat a kiválasztott öltéstípushoz.

⑧ **Nyomótalp tartó**

A nyomótalpat a nyomótalp tartóra kell felszerelni.

## JOBB OLDALI/HÁTULNÉZET

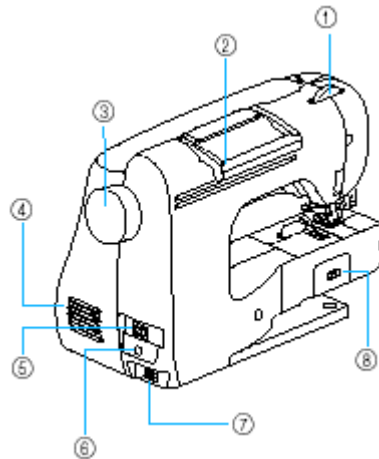

- ① **Nyomótalp tárcsa**  
Ezzel a tárcsával állíthatja be a nyomótalp által az anyagra gyakorolt nyomást.
- ② **Fogantyú**  
Szállításkor a fogantyúnál fogva viheti a varrógépet.
- ③ **Kézikerék**  
Forgassa a kézikereket maga felé, amivel a tűt lefelé és felfelé mozgatja, amivel egy öltést készít.
- ④ **Szellőzőnyílás**  
A szellőzőnyílást lehetővé teszi a motor körüli levegő cseréjét. Használat alatt ne takarja el a szellőzőnyílást.
- ⑤ **Főkapcsoló**  
Ezzel a gombbal kapcsolhatja be és ki a varrógépet.
- ⑥ **Lámpedál aljzat**  
Dugja be a lámpedál-kábel végén lévő csatlakozót a lámpedál aljzatba.
- ⑦ **Tápfeszültség aljzat**  
Dugja be a tápkábel végén lévő csatlakozót a tápfeszültség aljzatba.
- ⑧ **Anyagtovábbító pozíció beállító**  
Ezzel a kapcsolóval lejjebb engedheti az anyagtovábbítót.

## MŰVELET GOMBOK

A művelet gombok segítségével egyszerűen elvégezhet alapvető varrógép funkciókat.

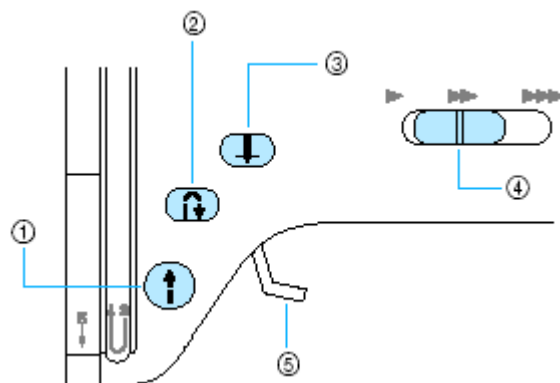

①



### **Start/Stop (Ki/Be) gomb**

Ezzel a gombbal indíthatja el vagy állíthatja meg a varrást. A gép lassan kezd varrni a varrás elején, amikor a gombot megnyomja. Amikor megállítja a varrást, a tű alsó állásban, az anyagban áll meg. Részletekért lásd *A varrás elkezdése* c. részt.

A gomb zölden, narancssárgán és pirosan világít attól függően, hogy milyen műveletet végez a varrógéppel.

Zöld: a gép készen áll a varrásra, vagy éppen varr.

Piros: a gép nem áll készen a varrásra.

Narancssárga: az orsózó a cérnát felorsózta (az orsózó jobbra ugrik).

### **② Varrásirány megváltoztatás gomb**



Ezzel a gombbal a varrógép visszafelé vagy egy helyben ölt. Visszafelé öltéshez tartsa nyomva a gombot. Megerősítés funkcionál a varrógép 3-5 öltést varr egy helyben. Részletekért lásd *Az öltés megerősítése* c. fejezetet.

### **③ Tűállás gomb**



Megváltoztatja a tű kiindulási irányát fentről le vagy lentről fel. Kétszeri megnyomással a varrógép egy öltést készít.

### **④ Sebességszabályozó gomb**

Ezzel a gombbal beállíthatja a varrás sebességét.

### **⑤ Nyomótalp kar**

Ezzel a karral mozgathatja le és fel a nyomótalpat.

## **KEZELŐPANEL**

A gép elejének jobb oldalán lévő gombok és csúszógombok segítik az öltések beállítását.

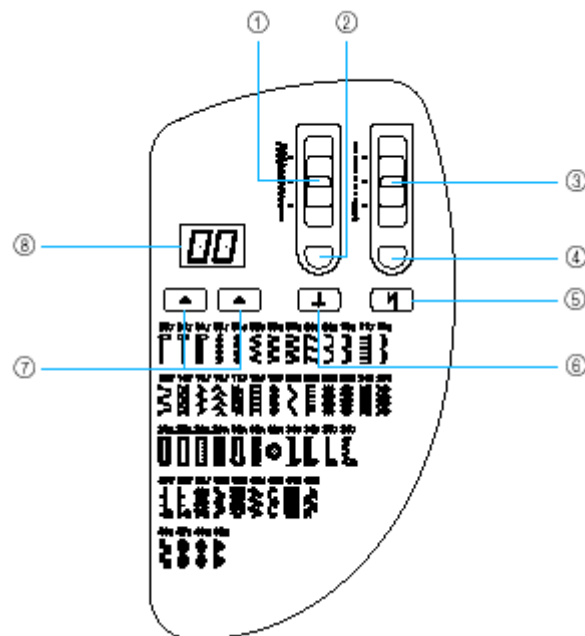

- ① **Öltésszélesség beállító csúszógomb** / ② **Öltésszélesség beállító gomb**  
Ezekkel állítható be az öltésszélesség vagy a tű pozíciója. A gomb benyomása után a csúszógommbal állíthatja be az öltésszélességet.
- ③ **Öltéshosszúság beállító csúszógomb** / ④ **Öltéshosszúság beállító gomb**  
Ezekkel állítható be az öltés hosszúsága. A gomb benyomása után a csúszógommbal állíthatja be az öltéshosszúságot.
- ⑤ **Automatikus varrástípus megváltoztatás gomb**  
Ezen gomb megnyomásával a varrógép minden varrás elején és végén visszafelé vagy egy helyben ölt.
- ⑥ **Tűmegállítási pozíció gomb**  
Ezzel a gommbal állítható be a tű megállási helyzete a varrás megállításakor. Ha a gomb világít, a tű alsó helyzetben, ha nem világít, felső helyzetben áll meg.
- ⑦ **Öltéskiválasztó gomb** / ⑧ **Öltéskijelző**  
Nyomja meg az öltéskiválasztó gombot és válassza ki a használni kívánt öltés számát. 50 öltésből választhat. Részletekért lásd Az öltések kiválasztása c. részt.
- ⑨ **Öltések**  
50 öltéstípus áll rendelkezésre. Válasszon egyet 00-49-ig.  
Egy, a megfelelő talpat jelző betű (A, G, J, N vagy R) fog megjelenni az öltésszámtól jobbra.

## KIEGÉSZÍTŐ TARTOZÉKOK

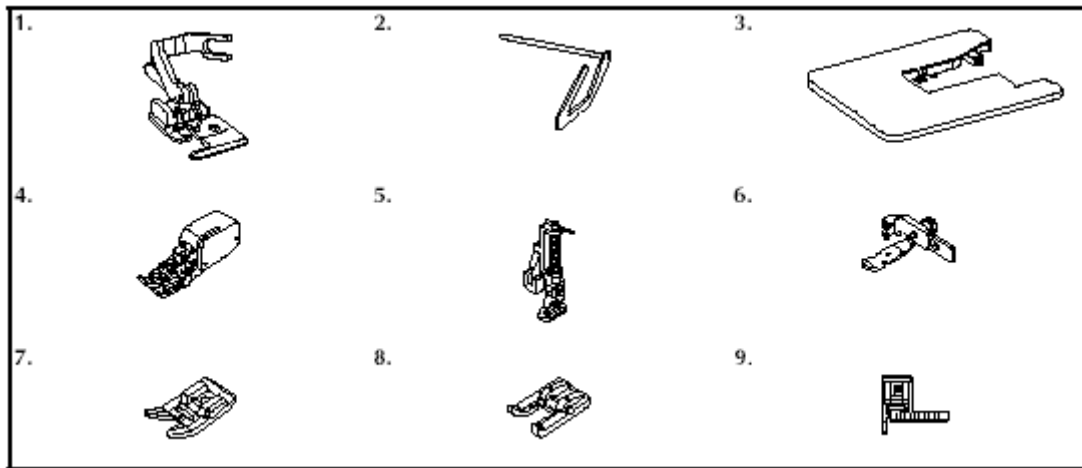

- ① **Oldalvágó**  
Árucikk-kód: SA177, XC3879-002
- ② **Steppelés vezető**  
Árucikk-kód: SA132, XC2215-002
- ③ **Széles asztal**  
Árucikk-kód: SA537, XC4541-051
- ④ **Varrótalp az anyagtovábbítóval**  
Árucikk kód: SA140, XC2214-002
- ⑤ **Steppelő talp**  
Árucikk kód: SA129, XC1948-002
- ⑥ **Állítható zipzár/szegőtalp**  
Árucikk-kód: SA161, XC1970-002
- ⑦ **Nem tapadó talp**  
Árucikk kód: SA114, XC1949-002
- ⑧ **Nyitott talp**  
Árucikk-kód: SA147, XC1964-002
- ⑨ **Öltésvezető talp „P”**  
Árucikk-kód: SA160, XA8839-002

### Megjegyzés

A kiegészítő tartozékok megvásárlásához keresse Brother kereskedőjét vagy hivatalos szervizét.

## BEVEZETŐ

Köszönjük, hogy ezt a varrógépet választotta.

Használat előtt olvassa el figyelmesen a *Fontos biztonsági előírások* c. fejezetet és ezt a *Használati útmutatót* a különböző funkciók helyes használatához.

Ezután, ha végezt az elolvasással, helyezze a Használati útmutatót a varrógép közelébe, későbbi felhasználásra.

## A VARRÓGÉP JELLEMZŐI

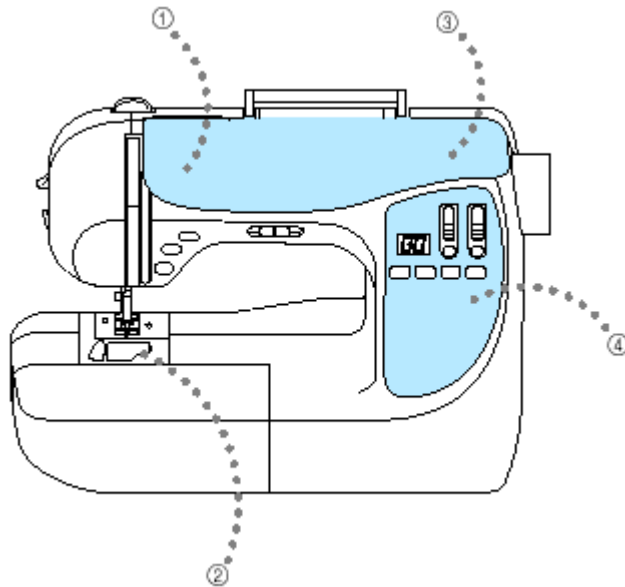

① **Egyszerű felső szál befűzés**

Mivel az orsót a varrógép elülső oldalán kell felhelyezni, a felső szál könnyen befűzhető. Ezen kívül a tű befűzése is egyszerű művelet (lásd később).

② **Egyérintéses alsó szál befűzés**

Elkezdhet varrni az alsó szál felhúzója nélkül.

③ **Egyszerű alsó szál orsózás**

A bobbin gyorsan és egyszerűen cserélhető.

④ **Beépített öltések**

Választhat a beépített varró és díszítőöltések közül.



# TARTALOM

## **Mellékelt tartozékok**

Tartozékok

## **A varrógép részei és azok funkciói**

Előlnézet

Tű és nyomótalp rész

Művelet gombok

Kezelőpanel

## **Kiegészítő tartozékok**

### **Bevezető**

### **A varrógép jellemzői**

### **Tartalom**

### **Fontos biztonsági előírások**

## **Előkészületek**

### **A varrógép be és kikapcsolása**

Elektromos biztonsági előírások

A varrógép bekapcsolása

A varrógép kikapcsolása

### **Bobbin (alsó szál) orsózása és behelyezése**

Bobbin óvintézkedések

A bobbin orsózása

A bobbin behelyezése

### **A felső szál befűzése**

A felső szál befűzése

A tű befűzése

A duplatű használata

Gyorsan letekeredő cérna használata

Az alsó szál felhúzása

### **A tű kicserélése**

Tű óvintézkedések

Tűtípusok és használatuk

A tű ellenőrzése

A tű kicserélése

### **A nyomótalp kicserélése**

Nyomótalp óvintézkedések

A nyomótalp kicserélése

A nyomótalp nyomásának beállítása

A nyomótalp tartó eltávolítása

Az opcionális anyagtovábbító varrótalp használata

### **Hengeres vagy nagy anyagdarabok varrása**

Hengeres anyagok varrása

Nagy anyagdarabok varrása

## **Varrási alapismeretek**

### **Varrás**

A varrás általános folyamata

Az anyag elhelyezése

A varrás megkezdése

Az öltés megerősítése

A cérna elvágása

### **A szálfeszesség beállítása**

A felső szál feszességének beállítása

### **Az öltésszélesség és öltéshosszúság beállítása**

Az öltésszélesség beállítása

Az öltéshosszúság beállítása

### **Hasznos tippek a varráshoz**

Próbavarrás

A varrási irány megváltoztatása

Ívben varrás

Vastag anyagok varrása

Vékony anyagok varrása

Sztreccs anyagok varrása

Egyenletes szegély varrása

## **Öltések**

### **Öltések kiválasztása**

Öltések kiválasztása

### **Szegő öltések**

Szegő öltések varrása a „G” szegőtalppal

Szegő öltések varrása a „J” cikcakktalppal

Szegő öltések varrása az opcionális oldalvágóval

### **Alapöltés**

Alapöltés

### **Vaköltés**

### **Gomblyuk öltés**

Gomblyuk varrása

Gomb varrása

### **Zipzár varrása**

Közézipzár varrása

Oldalzipzár varrása

### **Sztreccs anyagok és rugalmas szalagok varrása**

Sztreccs öltés

Elasztikus rátét

### **Rátét, patchwork (foltvarrás) és steppelés**

Rátét öltés

Patchwork öltés

Stoppolás

Steppelés

„Szabadonmozgó” steppelés

### **Megerősítő varrás**

Tripla streccs öltés

BAR TICK öltés

### **Karikaöltés**

### **Díszöltések**

FAGOTING

Csipkeöltés

SMOCKING

JOINING

HEIRLOOM öltés

## **MELLÉKLET**

### **Öltés beállítások**

Öltések

### **Karbantartás**

A varrógép felületének tisztítása

A vetelő tisztítása

### **Hibaelhárítás**

Hibaüzenetek

Működési hang

A felső burkolat eltávolítása

### **Index**

## **FONTOS BIZTONSÁGI ELŐÍRÁSOK**

A varrógép használatakor mindig tartsa be az alapvető biztonsági előírások, többek között a következőket:

### **Használat előtt olvassa el!**

### **VESZÉLY!**

Az elektromos áramütés elkerülése érdekében:

1. Ne hagyja magára a varrógépet, amikor az csatlakoztatva van az elektromos hálózatba. Mindig húzza ki a fali csatlakozót, amikor befejezte a használatot vagy tisztítás előtt.

### **FIGYELEM!**

Az égési, tűz, áram vagy személyi sérülés elkerülése érdekében:

1. Ne hagyja, hogy a varrógépet játéknak kezeljék. Kiemelt figyelmet kell fordítani, ha a varrógép gyermekek közelében van vagy gyermekek használják.
2. A varrógépet csak a használati útmutatóban leírt módon és célra használja. Csak a gyártó által a használati utasításban megadott tartozékokat használja.
3. Ne használja a gépet, ha a csatlakozója vagy a kábel megsérült, ha nem működik megfelelően, ha lejtették vagy megsérült vagy vízbe esett. Vigye vissza a varrógépet a legközelebbi szervizbe vizsgálatra, javításra elektronikus vagy mechanikus beállításra.
4. Ne használja a gépet, ha valamelyik szellőző el van takarva. Ne engedje, hogy a varrógépben vagy a lábpedálban felhalmozódjon a szősz, a port vagy cérnadarabok.
5. Ne tegyen semmilyen tárgyat a varrógép nyílásaiba.
6. Ne használja a szabadban.
7. Ne használja ott, ahol aerosolt vagy oxigént használnak.
8. Kikapcsoláshoz állítsa a főkapcsolót „O” állásba (ami kikapcsolt állapotot jelent), ezután húzza ki a fali csatlakozót.
9. Ne a kábelnél fogva húzza ki. Fogja meg a csatlakozót, és annál fogva húzza ki.
10. Tartsa távol az ujjait minden mozgó alkatrésztől. Kiemelten ügyeljen erre a tű környékén.

11. Minding a megfelelő tűágyat használja. A nem megfelelő tűágy eltörheti a tűt.
12. Ne használjon elgörbült tűket.
13. Varrás közben ne húzza vagy tolja az anyagot. Ez eltérítheti a tűt és el is törheti.
14. Kapcsolja a gépet „O” állásba, amikor bármilyen állítást végez a tű környékén, például befűzés, csere, alsó szál orsózás, nyomótalp csere és hasonlók.
15. Mindig húzza ki a fali csatlakozót, amikor eltávolítja a fedeleket, megkeni az ajánlott helyeken, vagy bármi olyan szerviz tevékenységet végez, amit ez a használati utasítás ajánl.
16. A varrógépet nem használhatják kisgyermek és betegek felügyelet nélkül.
17. Kisgyermeknél ügyelni kell, hogy ne játsszanak a géppel.
18. Ha a világítóegység megsérül, azt szervizben kell javíttatni.

**ŐRIZZE MEG EZEKET AZ ELŐÍRÁSOKAT!**  
**Ez a varrógép csak háztartási munkára alkalmas.**

## **KÖSZÖNJÜK, HOGY A MI GÉPÜNKET VÁLASZTOTTA**

Az Ön gépe az egyik legfejlettebb számítógépes technológiával rendelkező otthoni készülék. Hogy tökéletesen élvezhesse használatát, kérjük, alaposan tanulmányozza át ezt a használati utasítást.

### **HASZNÁLAT ELŐTT OLVASSA EL**

#### **A biztonságos használathoz:**

1. Figyelje a varrógéptűt varrás közben. Ne nyúljon a kézikerekhez, a fonalfelhúzóhoz, a tűhöz vagy más mozgó alkatrészhez.
2. Mindig kapcsolja le a főkapcsolót és húzza ki a fali csatlakozót, amikor:
  - a használatát befejezte,
  - kicseréli vagy eltávolítja a varrógéptűt vagy más alkatrészt,
  - használat alatt áramkimaradás jelentkezik,
  - karbantartja a gépet,
  - magára hagyja a gépet.
3. Ne tároljon semmit a lábpedálon.
4. Közvetlenül a fali konnektorba csatlakoztassa a gépet. Ne használjon hosszabbítót.

#### **A hosszabb élettartamért:**

1. Ha tárolja a gépet, kerülje a közvetlen napsugárzást és a magas páratartalmú helyeket. Ne használja a gépet hőszugárzó, vasaló, halogénlámpa vagy más forró tárgy közelében.
2. Csak semleges szappant és tisztítószert használjon a gépház tisztításához. A benzin, a hígító és a súrolópor nagymértékben károsíthatja a gép burkolatát, ezért nem alkalmazhatók.
3. Ne ejtse le, ne üsse a gépet.
4. Mindig nézzen utána a használati útmutatóban, ha cserél vagy feltesz egy tartozékot, nyomótalpat, tűt, stb., hogy megbizonyosodjon a helyes eljárásról.

## **Javításhoz, beállításhoz**

Ha a gép meghibásodik, vagy egyéb beállítások válnak szükségessé, először mindig a használati útmutató hátulján található hibaelhárítási táblázat alapján Ön próbálja meg a lehetséges segítséget megtalálni. Ha a probléma továbbra is fennáll, forduljon a legközelebbi Brother szerviz központhoz.

**Az egyéb termékinformációkat és aktuális adatokat megtalálhatja a [www.brother.com](http://www.brother.com) Internetes honlapunkon.**

## **ELŐKÉSZÜLETEK**

### **A VARRÓGÉP KI ÉS BEKAPCSOLÁSA**

Ez a fejezet azt írja le, hogyan kell ki és bekapcsolni a varrógépet.

### **Elektromos biztonsági előírások**

Tanulmányozza alaposan a következő elektromos biztonságot érintő óvintézkedéseket.

### **! VIGYÁZAT**

- **Használjon szabványos háztartási konnektort áramforrásként. Más áramforrások tüzet, elektromos áramütést vagy a gép károsodását okozhatják.**
- **Kapcsolja le a főkacsolót és húzza ki a fali csatlakozót a következő esetekben:**
  - **Ha otthagyja a varrógépet.**
  - **A gép használata után.**
  - **Áramkimaradás esetén.**
  - **Ha rossz összekötés vagy összekötés hiánya miatt a gép nem működik helyesen.**
  - **Ha villámlik.**

### **! FIGYELEM**

- **Ne használjon hosszabbítót vagy olyan elosztót, amelybe több fogyasztó csatlakozik. Tüzet vagy áramütést okozhat.**
- **Ne fogja meg a csatlakozót vizes kézzel. Áramütést okozhat.**
- **Mielőtt kihúzza a csatlakozót, mindig kapcsolja le előbb a főkapcsolót. Mindig a dugónál fogva húzza ki a kábelt. Ha a kábelt húzza, az megsérülhet, tűzhöz és áramütéshez vezethet.**
- **Ügyeljen arra, hogy a kábelt ne vágja el, ne rongálja, ne változtassa, ne törje meg, ne húzza, ne csavarja, ne csomózza. Ezekkel a dolgokkal megrongálhatja a kábelt, ami tüzet vagy áramütést okozhat. Ha a csatlakozó vagy a kábel megsérült, vigye el a gépet a legközelebbi Brother szervizbe, javításra.**

- Ha hosszú ideig nem használja a gépet, húzza ki a csatlakozót. Különböző tüzet okozhat.

## A GÉP BEKAPCSOLÁSA

- 1 Győződjön meg arról, hogy a varrógép ki van kapcsolva (a főkapcsoló „O” állásban van), aztán dugja be a tápkábel csatlakozóját a gép jobb oldalán lévő hálózati dugaljba.
- 2 Dugja a tápkábel csatlakozóját egy szabványos háztartási konnektorba.

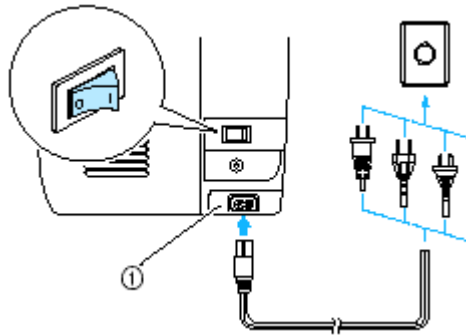

- ① Hálózati dugalj

- 3 Nyomja meg a főkapcsoló jobb oldalát a gép jobb oldalán (állítsa „I” helyzetbe).

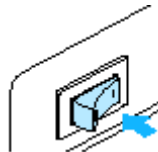

- A varrógéplámpa felgyullad, amikor a gépet bekapcsolja.

## A GÉP KIKAPCSOLÁSA

Ha befejezte a varrógép használatát, kapcsolja ki. Ezen kívül, ha áteszi a varrógépet egy másik helyre, akkor is kapcsolja ki.

- 1 Győződjön meg arról, hogy a varrógép befejezte a varrást.
- 2 Nyomja meg a gép jobb oldalán lévő főkapcsoló bal oldalát (Állítsa „O” állásba).

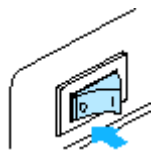

- A varrógéplámpa elalszik, amikor a gépet kikapcsolja.

- 3 Húzza ki a fali csatlakozót. Mindig a dugónál fogva húzza ki a kábelt.
- 4 Húzza ki a tápkábelt a gép hálózati dugaljzatából.

### Figyelem!

- Ha a varrógépet kikapcsolja, minden öltési beállítás törlődik.

- Ha használat közben áramkimaradást észlel, kapcsolja ki a gépet és húzza ki a fali csatlakozót. Újra elindításnál kövesse a leírt folyamatot a helyes használat érdekében.

## A BOBBIN (ALSÓ SZÁL) ORSÓZÁSA ÉS AZ ORSÓ BEHELYEZÉSE

Az a fejezet az alsó szál orsózásáról és az orsó behelyezéséről ír.

### Bobbin óvintézkedések

Olvassa el figyelmesen a bobbinra vonatkozó következő óvintézkedéseket.

### ! VIGYÁZAT

- Győződjön meg arról, hogy kizárólag ezen varrógép számára kifejlesztett orsót használja (árucikk-kód: SA156, XA5539-151). Más orsó használata sérüléseket vagy károkat okozhat.
- A mellékelt orsót kizárólag ehhez a géphez fejlesztették ki. Ha régebbi modellekhez való orsókat használ a gép nem fog megfelelően működni. Csak a mellékelt orsót, vagy ugyanolyan cikk-kódút (SA156, XA5539-151) használjon.

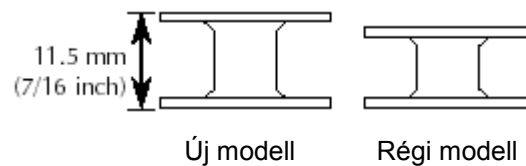

### A bobbin orsózása

Orsózza fel a cérnát a bobbinra az alsó szál előkészítéséhez.

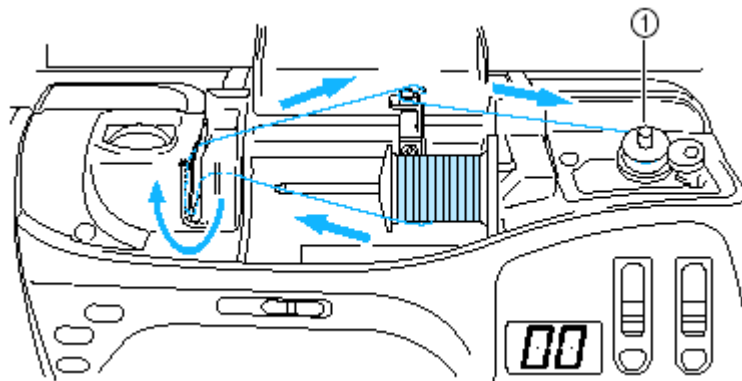

① Alsó szál orsózó

### Figyelem

Az alsó szál orsózásához történő befűzést a gépen szaggatott vonal jelzi. Ügyeljen arra, hogy ennek megfelelően fűzi be a cérnát.

**1 Kapcsolja be a varrógépet.**

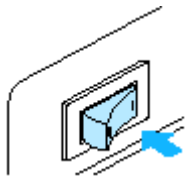

**2 Nyissa fel a felső fedelet.**

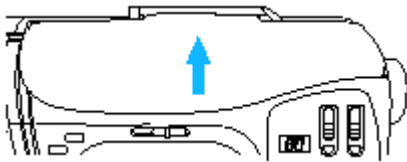

**3 Tegye fel az orsót az orsózó tengelyre úgy, hogy az orsón lévő vájat illeszkedjen a tengely rugójára.**

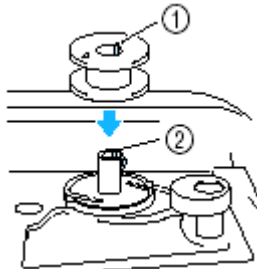

- ① Vájat az orsón
- ② Rugó az orsózó tengelyén

**4 Tolja az orsózót jobbra.**

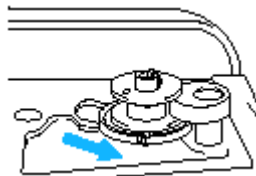

**5 Vegye le a cérnasapkát a cérnatartó tuskéről.**

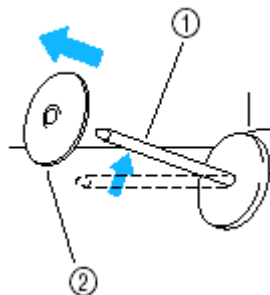

- ① Cérnatartó túske
- ② Cérnasapka

**6 Helyezze a tekerecs cérnát a cérnatartó tuskére.**

Csúsztassa az orsót a tuskére úgy, hogy az orsó vízszintesen álljon és a cérna az orsó aljáról csévélődjön.



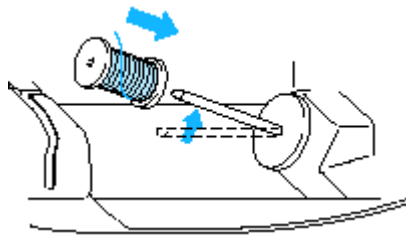

- Ha az orsót nem úgy helyezi el, hogy a cérna helyesen csévélődjön le, a cérna rágabalyodhat a cértartó tuskére.

## 7 A cértasapka csúsztassa rá a cértartó tuskére.

A cértasapka baloldalának kerekített felével csúsztassa rá a cértartó tuskére addig, amíg a tekercs jobb oldala hozzáér a túske jobb végéhez.

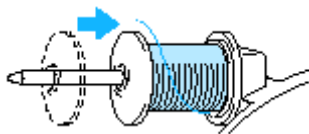

- A cértasapka három méretben létezik (nagy, közepes, kicsi). Mindig használjon az orsó átmérőjénél egy kicsit nagyobb méretű cértasapkát. Alapfelszerelésben a közepes cértasapka már rajta van a tuskén.

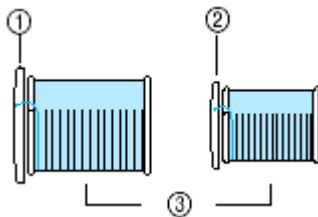

- ① Cértasapka (nagy)
- ② Cértasapka (közepes)
- ③ Orsók

- Amikor kereszttekercselt cértát használ, kissé távolítsa el a cértasapkát a cértatekercsről használat előtt.

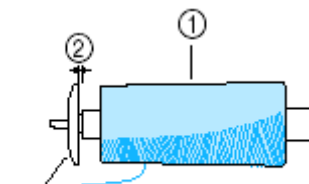

- ① Tekercs
- ② Hézag
- ③ Cértasapka (kicsi)

## VIGYÁZAT

- Ha az orsó vagy a cérnasapka nem helyesen lett feltéve, a cérna rágabalyodhat a cérnatartó tüskére, és a tű eltörhet.
- Három cérnasapka áll rendelkezésre (nagy, közepes, kicsi), hogy a legjobbat válassza ki a használni kívánt orsóhoz. Ha a cérnasapka túl kicsi, a cérna beleakadhat az orsón lévő részbe vagy a tű eltörhet.

- 8 Miközben jobb kezével a tekercest fogja, bal kezével húzza meg a cérnát, és vezesse el a cérnavezető fedél mögött előre.

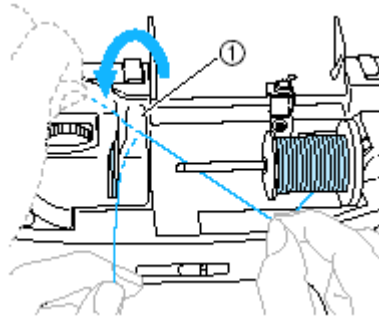

- ① Cérnavezető fedél

- 9 Vezesse el a cérnát a cérnavezető alatt jobb oldalról.

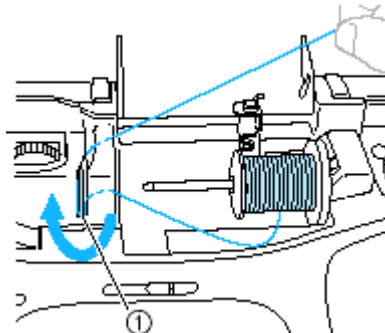

- ① Cérnavezető

- 10 Húzza a cérnát jobbra, vezesse el az alsó szál cérnavezetőjén lévő horog alatt, aztán tekerje az óra járásának ellentétes irányban a tárcsák között.

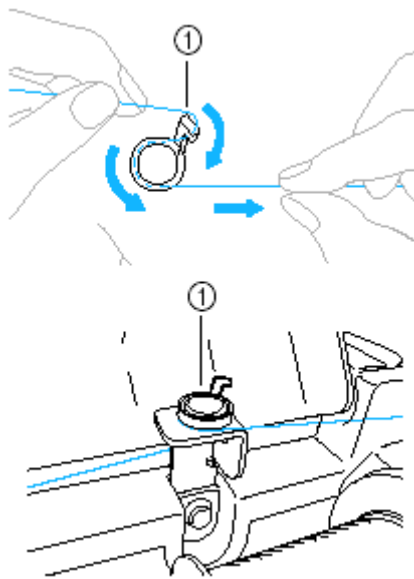

① Cérnavezető orsózáshoz

- 11** Míg a bal kezével tartja a cérnavezetőre tekert cérna végét, a jobb kezével tekerje a cérna szabad végét az óra járásával megegyező irányban az orsóra négyszer-ötször.

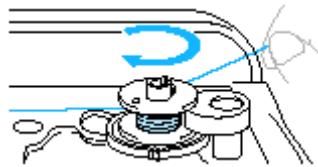

- 12** Húzza a cérnát jobbra, majd vezesse át a cérna végét az orsótekerceselő aljzaton lévő résen.

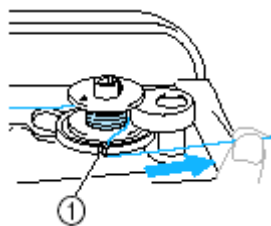

① Rés az orsótekerceselő aljzaton (beépített vágóval)

- A cérnát a vágó megfelelő hosszúságúra vágja.

### **VIGYÁZAT!**

Győződjön meg arról, hogy a cérnát a fentiek szerint vágta el. Ha az orsó úgy tekerceselődik, hogy a cérnát nem vágta el a beépített vágó a résben, ami az orsótekerceselő aljzaton van, a cérna rágabalyodhat az orsóra, a tű meggörbülhet vagy eltörhet, amikor az alsó szál elkezd lefogyni.

- 13** Csúsztassa a sebességszabályzót jobbra (a sebesség növeléséhez).

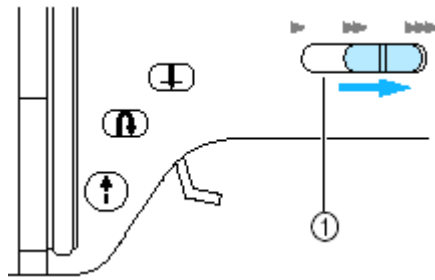

① Sebességszabályzó

#### 14 Nyomja meg a KI-BE gombot egyszer

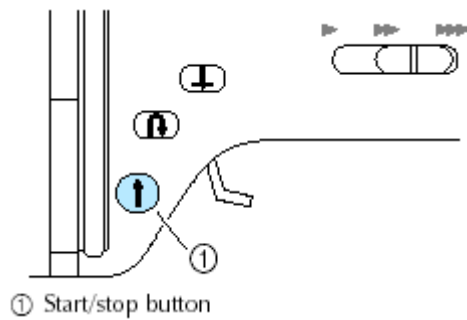

① KI-BE gomb

- Az orsó elkezd pörögni, és a cérna csévélődik az orsóra.
- Az orsó abbahagyja a pörgést, amikor megtelt.

#### 15 Nyomja meg a KI-BE gombot egyszer

- A varrógép leáll.

#### 16 Egy ollóval vágja le az orsón lévő cérna végét.

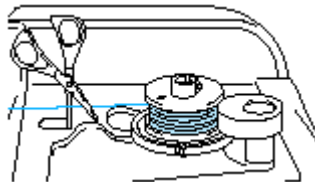

#### 17 Tolja az orsózót balra.

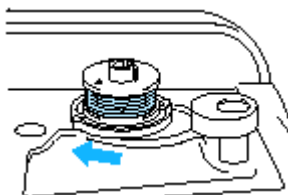

18 Vegye le az orsót a tengelyről.

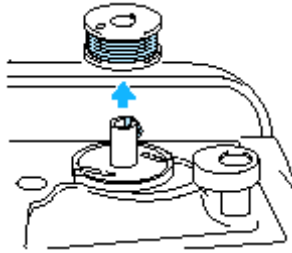

19 Csúsztassa vissza a sebességszabályzót eredeti pozícióba.

### VIGYÁZAT!

Csak szabályosan felcsévélte orsót használjon, különben a tű eltörhet vagy a szálfeszesség nem lesz megfelelő.

### Megjegyzés

Amikor a varrógép elindul vagy a kézikereket elfordítja, miután a cérnát felcsévélte a bobbinra, a gép egy kattanó hangot hallat. Ez nem hibát jelent.

### AZ ORSÓ BEHELYEZÉSE

Helyezze be a felcsévélte orsót.

### VIGYÁZAT!

- Csak szabályosan felcsévélte orsót használjon, különben a tű eltörhet vagy a szálfeszesség nem lesz megfelelő.
- A mellékelt orsót kizárólag ehhez a géphez fejlesztették ki. Ha régebbi modellekhez való orsókat használ a gép nem fog megfelelően működni. Csak a mellékelt orsót, vagy ugyanolyan cikk-kódút /SA156, XA5539-151) használjon.

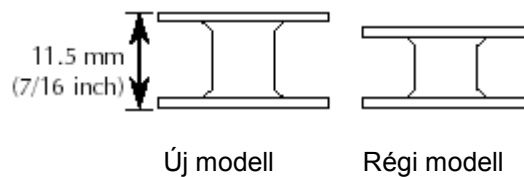

### Figyelem

Az orsó behelyezésének módja jelölve van a vetélő körül. Győződjön meg arról, hogy a jelzett módon járjon el.

1 Csúsztassa az orsófedél reteszét jobbra.

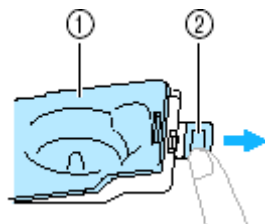

- ① Orsófedél
- ② Orsófedél retesz

- Az orsófedél kinyílik.

**2 Vegye le az orsófedelet.**

**3 Tartsa az orsót a jobb kezében, a szál végét pedig a bal kezében.**



- Ügyeljen arra, hogy ne hagyja leejtse az orsót.

**4 Helyezze az orsót a vetélőbe úgy, hogy a cérna bal felé fusson le.**

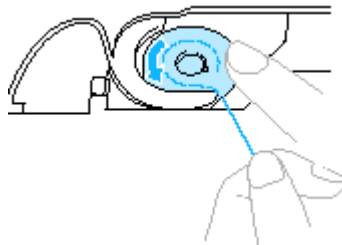

- Győződjön meg arról, hogy helyesen tette be az orsót.

**5 Gyengéden nyomja le az orsót a jobb kezével, azután vezesse bal kezével a cérnát a mutatott módon.**



**6 Vezesse át a cérnát a résen a mutatott módon, azután húzza ki a cérnát előre.**

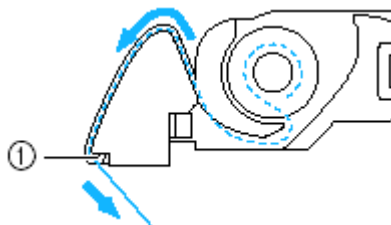

① Vágó

- A vágó elvágja a cérnát.

### **VIGYÁZAT!**

**Ügyeljen arra, hogy jobb kezével tartja az orsót és helyesen csévéli le a cérnát, különben a cérna elszakadhat és a szálfeszesség sem lesz megfelelő.**

## 7 Tegye vissza az orsófedelelet.

Igazítsa be az orsófedél jobb alsó sarkán lévő fület, azután gyengéden nyomja le a jobb oldalon.

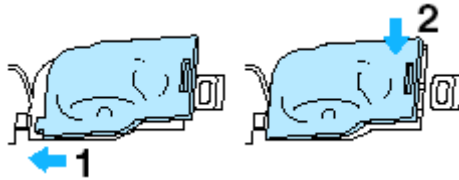

Az alsó szál befűzése befejeződött.

Most fűzze be a felső szálát.

### **Megjegyzés**

Megkezdheti a varrást az alsó szál felhúzója nélkül. Ha mégis fel akarja húzni, lásd Az alsó szál felhúzója c. részt.

## **A FELSŐ SZÁL BEFŰZÉSE**

Ebben a fejezetben a felső cérnaorsó elhelyezését és a tű befűzését mutatjuk be.

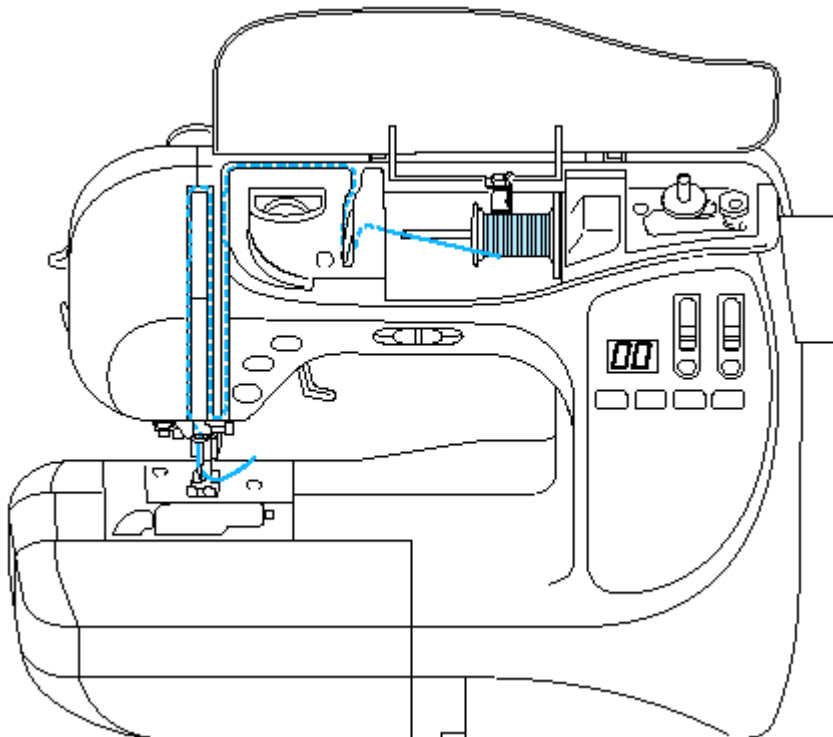

### **VIGYÁZAT!**

A felső szál befűzésekor gondosan kövesse az előírásokat. Ha a felső szál befűzése nem helyes, a cérna összegabalyodhat, a tű elgörbülhet vagy eltörhet.

## Figyelem

A cérna befűzésének útját egy folyamatos vonal jelzi a varrógépen. Győződjön meg arról, hogy ez alapján fűzi be a cérnát.

## A felső szál befűzése

- 1 **Kapcsolja be a varrógépet.**
- 2 **Emelje fel a nyomótalp kart.**

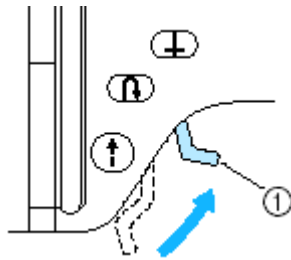

- ① Nyomótalp kar

- A nyomótalp kar fel van emelve.
- Ha a nyomótalp kart nem emeli fel, a cérnát nem lehet helyesen befűzni.

- 3 **Nyomja meg a Tűhelyzet gombot egyszer vagy kétszer a tű felemeléséhez.**

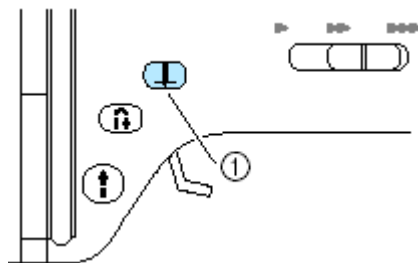

- ① Tűhelyzet gomb

- Ha a tű nincs helyesen felemelve a cérnát nem lehet helyesen befűzni. Ellenőrizze, hogy a kézikeréken lévő jelzés felfelé mutat, a lenti ábra szerint. Ha a kézikerék nem ebben a helyzetben van, nyomja meg a tűhelyzet gombot a tű felemeléséhez, mielőtt a befűzést megkezdené.



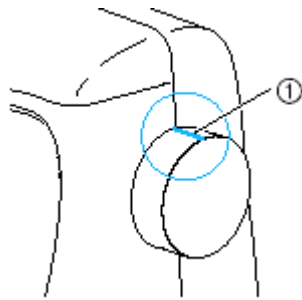

① Jelzés a kézikeréken

**4 Emelje fel a felső fedelet.**

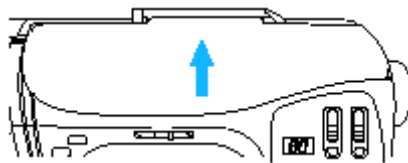

**5 Vegye le a cérnasapkát a cérnatartó tuskéről.**

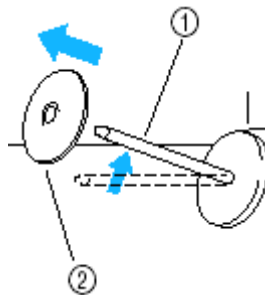

① Cérnatartó túske  
② Cérnasapka

**6 Helyezzen egy tekercs cérnát a cérnatartó tuskére**

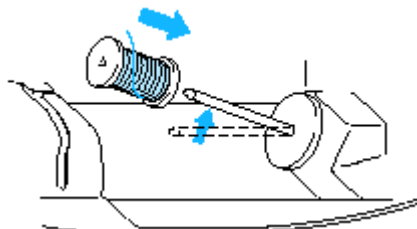

Csúsztassa az orsót a tuskére úgy, hogy vízszintesen álljon, és hogy a cérna az orsó aljáról csévélődjön.

- Ha az orsó nem úgy helyezkedik el, hogy a cérna helyesen csévélődjön, a cérna rágabalyodhat a cérnatartó tuskére.

**7 Csúsztassa a cérnasapkát a cérnatartó tuskére**

A cérnasapka baloldalának kerekített felével csúsztassa rá a cérnatartó tűskére addig, amíg a tekercs jobb oldala hozzáér a tűske jobb végéhez.

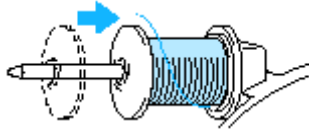

- A cérnasapka három méretben létezik (nagy, közepes, kicsi). Mindig használjon az orsó átmérőjénél egy kicsit nagyobb méretű cérnasapkát. Alapfelszerelésben a közepes cérnasapka már rajta van a tűskén.

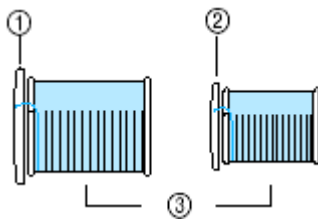

- ① Cérnasapka (nagy)
- ② Cérnasapka (közepes)
- ③ Orsók

- Amikor kereszttekercselt cérnát használ, kissé távolítsa el a cérnasapkát a cérnatekercsről használat előtt.

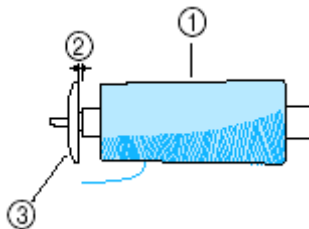

- ① Tekercs
- ② Hézag
- ③ Cérnasapka (kicsi)

## VIGYÁZAT

- Ha az orsó vagy a cérnasapka nem helyesen lett feltéve, a cérna rágabalyodhat a cérnatartó tűskére, és a tű eltörhet.

Három cérnasapka áll rendelkezésére (nagy, közepes, kicsi), hogy a legjobbat válassza ki a használni kívánt orsóhoz. Ha a cérnasapka túl kicsi, a cérna beleakadhat az orsón lévő részbe vagy a tű eltörhet.

- 8 Miközben jobb kezével a tekercsset fogja, bal kezével húzza meg a cérnát, és vezesse el a cérnavezető fedél mögött előre.

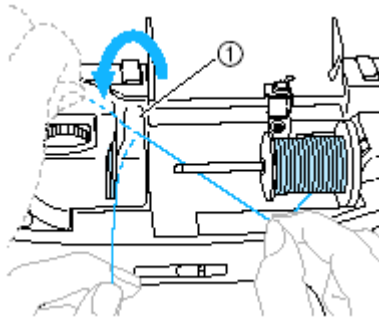

① Cérnavezető fedél

**9 Vezesse át a cérnát a cérnavezető alatt jobbról.**

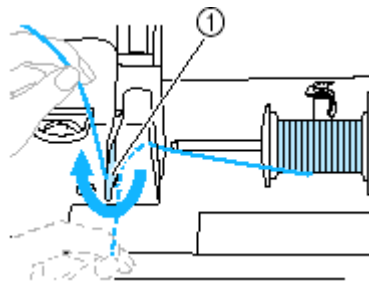

① Cérnavezető

**10 Jobb kezével tartsa feszesen a cérnavezető alatt átfűzött cérnát, és fűzze át a vezetőkön a következőkben látott sorrendben (fel→balra→le→fel→le).**

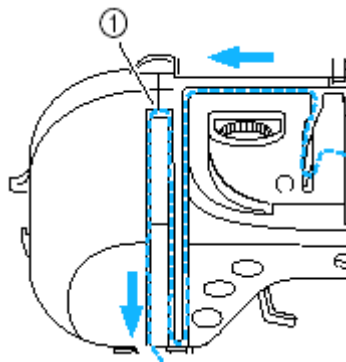

① Zár

A következő képen a zár pozíciója látható, amikor a nyomótalp alsó állásban van. Mivel a zár zárva van, amikor a nyomótalp alsó állásban van, a cérnát nem lehet befűzni. Győződjön meg arról, hogy a nyomótalpat felemelte, hogy a céna befűzhető legyen.

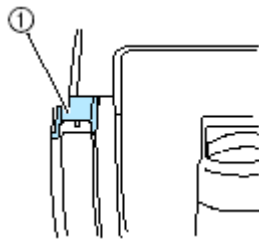

① Zár

11 Fűzze át a cernát a tű mellett lévő cernavezető horgon.

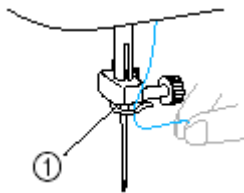

① Cernavezető horog

Ezután használja a tűbefűzőt a cerna befűzésére. Lásd később.

## A TŰ BEFŪZÉSE

A tűbefűző 75/11-től 100/16-os méretig használható. További, a tűkről szóló információért lásd a Tűtípusok és használatuk c. fejezetet.

**1 Tartsa bal kezével a cernavezető horgon átfűzött cerna végét, azután vezesse át a cernát a cernavezető tárcsák között előlről.**

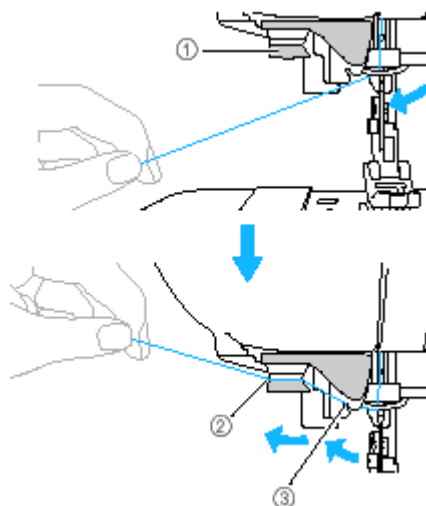

① Cernavezető tárcsák

② Vezesse hátra

③ Fűzze át a résen

**2 Vágja el a cérnát a varrógép bal oldalán lévő vágóval.**

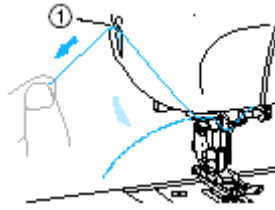

① Cérnavágó

**3 Engedje le a nyomótalpat**

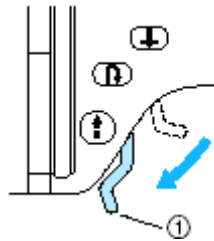

① Nyomótalp kar

- A nyomótalp alsó állásban van.

**4 Engedje le a tűbefűző kart kattanásig.**



① Tűbefűző kar

- A cérna át van fűzve a tű fokán.

**5 Engedje el a tűbefűző kart.**

**6 Óvatosan húzza meg a tű fokán átfűzött hurkot, hogy megfoghassa a cérna végét.**

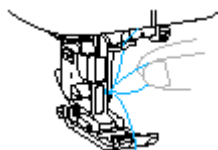

**7 Emelje fel a nyomótalpat, húzza át alatta a cérnát és húzza ki a gép hátsó része felé kb. 5 cm-re.**

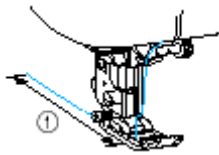

① 5cm

- A felső szál befűzése befejeződött.

Most, hogy az alsó és a felső szál befűzésével elkészült, elkezdheti a varrást.

### Figyelem

- Ha a tű nincs felemelve, a tűbefűző nem tudja befűzni a cérnát. Győződjön meg arról, hogy a tűhelyzet gombbal felemelte a tűt a tűbefűző használata előtt.
- Ha duplatűt használ, a tűbefűző nem alkalmazható. Részletekért lásd A duplatű használata c. fejezetet.

### A DUPLATŰ HASZNÁLATA

A duplatűvel két párhuzamos sort varrhat ugyanazzal az öltéssel, két különböző cérnával. Mindkét felső szálnak ugyanolyan vastagnak és minőségűnek kell lennie. Használja a duplatűt, az extra cérnatartó tüskét és a cérnasapkát. A duplatűvel varrható öltésekhez lásd az Öltés beállítások c. fejezetet.

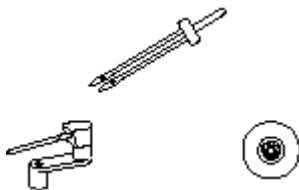

### VIGYÁZAT!

- **Csak az X59296-051 árucikk-kódú duplatűt használja. Más tű használata esetén a tű meggörbülhet, vagy a gép károsodhat.**
- **Soha ne használjon görbe tüket. A görbe tű eltörhet, ezzel akár sérülést is okozva.**

- 1 A helyezze be a duplatűt.**  
Részletekért lásd A tű cseréje c. fejezetet.
- 2 Fűzze be a felső szálát a baloldali tűfokhoz**  
Részletekért lásd a Felső szál befűzése c. fejezetet.
- 3 Kézzel fűzze be a baloldali tűt.**  
Fűzze át a tű fokán előlről.

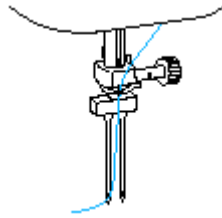

A tűbefűző nem használható a duplatűvel. Ha a tűbefűzőt a duplatűvel akarja használni, a varrógép károsodhat.

- 4 Tegye fel az extra cérnatartó tüskét az orsózó tengelyre.  
Úgy tegye fel, hogy merőleges legyen az orsózó tengelyre.**

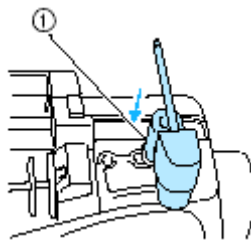

- ① Orsózó tengely

- 5 Hajlítsa le a tüskét vízszintes helyzetbe.**

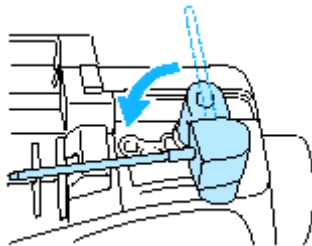

- 6 Tegyen fel egy tekercs cérnát az extra cérnatartó tüskére a jobb oldali tűhöz, és biztosítsa a cérnasapkával.**

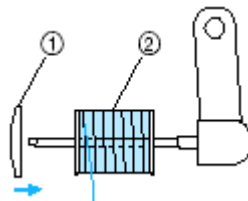

- ① Cérnasapka  
② Tekercs céna

- 7 Fűzze be a második felső szálát ugyanúgy, ahogy az elsőt befűzte.**

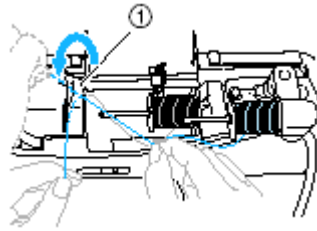

① Cérnavezető fedél

- Részletekért lásd A felső szál befűzése c. fejezetet.

**8 Anélkül, hogy átvezetné a cernát a cernavezető horgon, fűzze be kézzel a jobb oldali tűbe.**

Fűzze át a cernát a tű fokán előlről.

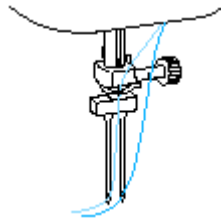

A tűbefűző duplatúvel nem használható. Ha a tűbefűzőt duplatúvel használja, a varrógép károsodhat.

**9 Szerelje fel a „J” cikcakk talpat.**

A nyomótalp cseréjéhez lásd A nyomótalp cseréje c. fejezetet.

**VIGYÁZAT!**

**Duplatú használatakor mindig a „J” cikcakk talpat használja, különben a tű eltörhet vagy a varrógép károsodhat.**

**10 Kapcsolja be a varrógépet.**

Az öltés kiválasztásához lásd Az öltés kiválasztása c. fejezetet.

A duplatúvel varrható öltések listájához lásd az Öltés beállítások c. fejezetet.

Válasszon 5mm-es vagy annál kisebb öltésszélességet.

**11 Válasszon egy öltést**

Az öltés kiválasztásához lásd az Öltés kiválasztása c. fejezetet.

A duplatúvel varrható öltések listájához lásd az Öltés beállítások c. fejezetet.

Válasszon 5mm-es vagy annál kisebb öltésszélességet.

**VIGYÁZAT!**

- Ha duplatút használ, győződjön meg arról, hogy megfelelő öltéstípust választott, különben a tű eltörhet, vagy a gép károsodhat.
- Válasszon 5mm-es vagy annál kisebb öltésszélességet, különben a tű eltörhet vagy a gép károsodhat.



- Az öltésszélesség beállítása után lassan tekerje maga felé a kézikereket, és figyelje, hogy a tű hozzáér-e a nyomótalpához. Ha hozzáér, a tű elgörbülhet vagy eltörhet.

## 12 Kezdje el a varrást.

A varrás elkezdéséhez lásd a Varrási alapismeretek c. fejezetet.

- Két párhuzamos öltés készül egymás mellett.



### VIGYÁZAT!

Amikor varrásirányt vált, nyomja meg a Varrásirány megváltoztatás gombot, hogy a tűt kiemelje az anyagból, azután emelje fel a nyomótalp kart és fordítsa meg az anyagot.

### GYORSAN LETEKEREDŐ CÉRNA HASZNÁLATA

Amikor olyan cérnát használ, ami gyorsan letekeredik, pl. átlátszó műanyag cérnát vagy fémszálat, tegye fel a mellékelt hálót a tekercsre, mielőtt feltenné azt a cérnatartó tüskére.

Ha a háló túl hosszú, hajtsa be, hogy megfelelő hosszúságú legyen.

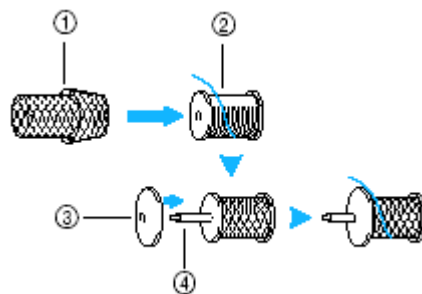

- ① Háló
- ② Orsó
- ③ Cérnasapka
- ④ Cérnatartó tüske

### AZ ALSÓ SZÁL FELHÚZÁSA

Amikor ráncolást vagy steppelést végez, először húzza fel az alsó szálát az alábbiak szerint.

#### 1 Tegye be az alsó szál orsót a vetélőbe.

Részletekért lásd A bobbin behelyezése c. fejezetet.

- 2 Fűzze át az alsó szálát a résen.

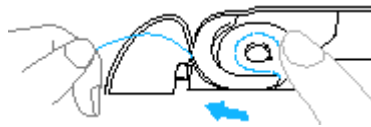

- 3 Tartsa gyengéden a felső szálát a bal kezével és nyomja meg a Tűhelyzet gombot kétszer a tű felemeléséhez.

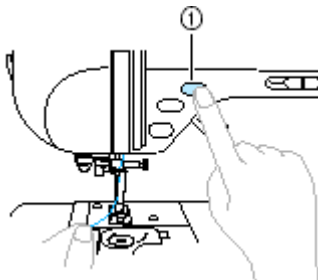

- ① Tűhelyzet gomb

- Az alsó szál most ráhurkolódott a felső szálra és így fel lehet húzni.

- 4 Óvatosan húzza felfelé a felső szálát, és ezzel az alsó szál vége is megjelenik.

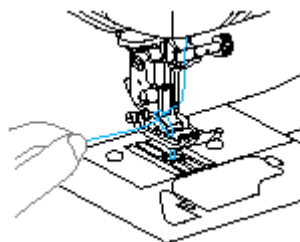

- 5 Húzzon ki kb. 5 cm-t az alsó szálból és vezesse át a nyomótalp alatt a varrógép hátsó része felé.

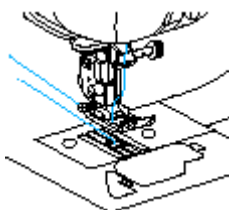

- 6 Tegye vissza az orsó fedelet  
Illessze be a fedél bal-alsó sarkán lévő fület és nyomja meg a fedél jobb oldalát.

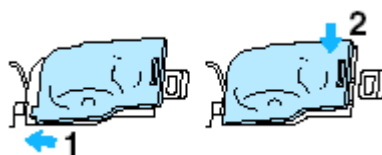

## A TÚ CSERÉJE

Ez a fejezet a varrógépben használt tűről ad információt.

## TÚ ÓVINTÉZKEDÉSEK

Olvassa el figyelmesen a tű kezeléséről szóló következő óvintézkedéseket. Különösen veszélyes lehet, ha nem tanulmányozza át ezt a fejezetet, például, ha a tű eltörik és a darabjai szétszóródnak. Olvassa el figyelmesen a következő utasításokat.

### VIGYÁZAT!

- Csak háztartási varrógéptűket használjon. Minden más tű elgörbülhet, vagy károsíthatja a varrógépet.
- Sose használjon görbe tűket. A görbe tű eltörhet, és sérülést okozhat.

## TŰTÍPUSOK ÉS HASZNÁLATUK

A használandó varrógéptű típusa függ a cérna és az anyag vastagságától. Használja a következő táblázatot, amikor tűt és cernát választ egy anyag varrásához.

Anyagtípus/Alkalmazás		Cérna		Tűméret
		Típus	Méret	
Középnhez anyagok	Duplaszéles posztó (puplin)	Pamut	60-80	75/11-90/14
	Taft	Műanyag		
	Flanel, gabardin	Selyem	50-80	
Vékony anyagok	Batiszt	Pamut	60-80	65/9-75/11
	Zsorzett	Műanyag		
	Szatén	Selyem	50-80	
Vastag anyagok	Farmervászon	Pamut	30-50	90/14-100/16
	Kordbársony	Műanyag	50	
	Tweed	Selyem		
Sztreccs anyagok	Dzsörzé	Kötőcérna	50-60	Gömbhegyű tű (arany színű) 75/11-90/14
	Trikó			
Rojtosodó anyagok		Pamut	50-80	65/9-90/14
		Műanyag		
		Selyem		
Rátűzéshez		Műanyag	30	90/14-100/16
		Selyem		

### Megjegyzés

- Minél kisebb a cérna száma, annál vastagabb a cérna, és minél nagyobb a tű száma, annál vastagabb a tű.
- Használja a gömbhegyű tűt sztreccs anyagokhoz, és olyan anyagokhoz, ahol gyakran előfordulnak átugrott öltések.
- Átlátszó, műanyag cernákhoz használjon 90/14-100/16 tűt, függetlenül a varrandó anyagtól.
- A gyári csomagolású varrógépen a 75/11-es tű van felszerelve.

### VIGYÁZAT!

**A megfelelő cérna, tű és anyag kombinációját a fenti táblázat mutatja. Ha a cérna, a tű és az anyag kombinációja nem megfelelő, főleg vastag anyagok esetén (pl. farmer) vékony tűvel – 65/9-75/11 – a tű elgörbülhet, vagy eltörhet. Ezen kívül a varrás egyenetlen, ráncos lehet, vagy több öltés kimaradhat.**

## A TŰ CSERÉJE

A varrás elgörbült tűvel rendkívül veszélyes, mivel a tű eltörhet, miközben a gép működik. Használat előtt fektesse a tű lapos részét egy lapos felületre, és ellenőrizze, hogy a tű és a lapos felület közti távolság állandó.

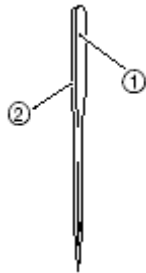

- ① Lapos rész
- ② Tű típusjelzés

### ▪ Megfelelő tű

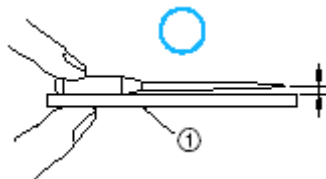

- ① Lapos felület

### ▪ Nem megfelelő, hibás tű

Ha a távolság a tű és a lapos felület között nem állandó, a tű görbe. Ne használjon görbe tűt.

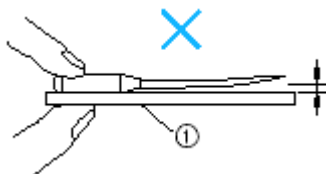

- ① Lapos felület

## A tű cseréje

Cserélje ki a tűt az alábbiak szerint. Használja a csavarhúzó és a fentiek szerint ellenőrzött tűt.

- 1 Nyomja meg a Tűhelyzet gombot egyszer vagy kétszer a tű felemeléséhez.**

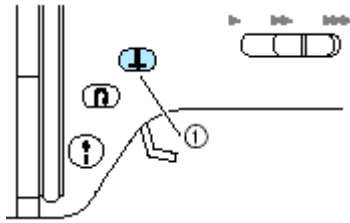

- ① Tűhelyzet gomb

- 2 Kapcsolja ki a varrógépet.**

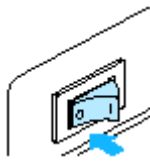

**VIGYÁZAT!**

**A tű cseréje előtt győződjön meg arról, hogy a varrógép ki van kapcsolva, különben sérülés következhet be, ha véletlenül megnyomja a BE-KI gombot és a varrógép elkezd varrni.**

- 3 Engedje le a nyomótalp kart.**

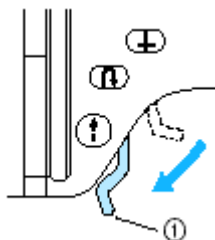

- ① Nyomótalp kar

- 4 Fogja meg a tűt a bal kezével, és a jobb kezében tartott csavarhúzóval lazítsa meg a tű szorítócsavarját.**

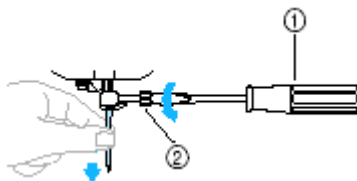

- ① Csavarhúzó  
② Szorítócsavar

Ne fejtsen ki nagy erőt, amikor a szorítócsavart lazítja vagy meghúzza, különben a varrógép bizonyos részei megsérülhetnek.

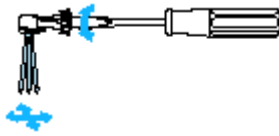

- 5 A tű lapos oldalával tolja fel a tűt a gép hátsó része felé, ütközésig.



- 6 Tartsa bal kezével a tűt, és a jobb kezében tartott csavarhúzóval húzza meg a szorítócsavart.



A duplatűt is ugyanígy kell kicserélni.

#### **VIGYÁZAT!**

Győződjön meg arról, hogy a tűt ütközésig tolta és, hogy a csavarhúzóval jól meghúzta a szorítócsavart, különben a tű eltörhet vagy kárt okozhat.

## **A NYOMÓTALP CSERÉJE**

A nyomótalp nyomja le az anyagot.

### **NYOMÓTALP ÓVINTÉZKEDÉSEK**

Olvassa el figyelmesen a következő, nyomótalpra vonatkozó utasításokat.

#### **VIGYÁZAT!**

- Használjon a választott öltéstípusnak megfelelő nyomótalpat, különben a tű beleüthet a nyomótalpba, miután a tű elgörbülhet vagy eltörhet.
- Csak az ehhez a géphez kifejlesztett nyomótalpakat használja. Bármilyen más nyomótalp használata sérülést vagy károsodást okozhat.

## **A NYOMÓTALP CSERÉJE**

Cserélje ki a nyomótalpat az alábbiak szerint.

- 1 Nyomja meg a tűhelyzet gombot egyszer vagy kétszer a tű felemeléséhez.

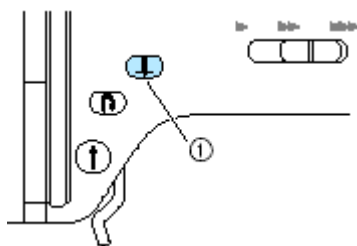

① Tűhelyzet gomb

**2 Kapcsolja ki a varrógépet.**

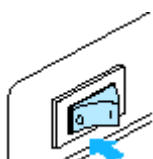

### VIGYÁZAT!

A nyomótalp cseréje előtt győződjön meg arról, hogy a varrógép ki van kapcsolva, különben sérülés következhet be, ha véletlenül megnyomja a BE-KI gombot és a varrógép elkezd varrni.

**3 Emelje fel a nyomótalp kart.**

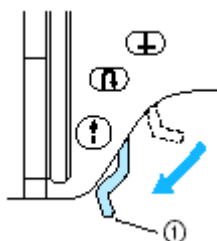

① Nyomótalp kar

**4 Nyomja meg a nyomótalp tartóhátlján lévő fekete gombot.**

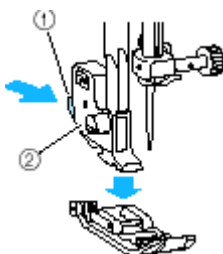

① Fekete gomb

② Nyomótalp tartó

- A nyomótalp tartó elengedi a nyomótalpat.

**5 Tegyen fel egy új nyomótalpat úgy, hogy a nyomótalp tűskéje irányban legyen a nyomótalp tartón lévő vájattal.**

Állítsa úgy a nyomótalpat, hogy a rajta lévő típusjelölés (A, G, I, J, M, N, R) olvasható legyen.

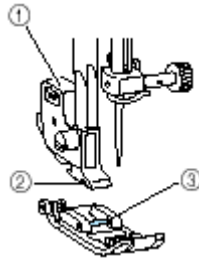

- ① Nyomótalp tartó
- ② Vájat
- ③ Tüske

**6 Lassan engedje le a nyomótalp kart, hogy a tűske bekattanjon a vájatba.**

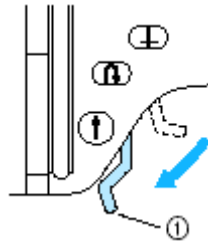

- ① Nyomótalp kar
- Ezzel a nyomótalpat felszerelte.

**7 Emelje fel a nyomótalp kart, hogy ellenőrizze, a nyomótalp biztonságosan fel van szerelve.**

**Megjegyzés**

A különböző nyomótalpakkal varrható öltésekhez lásd az Öltés beállítások c. fejezetet.

**A NYOMÓTALP NYOMÁSÁNAK BEÁLLÍTÁSA**

A nyomótalp által az anyagra gyakorolt nyomás szabályozható.

**1 Engedje le a nyomótalp kart.**

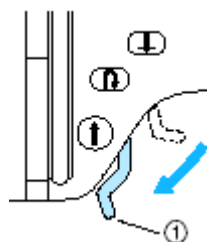

- ① Nyomótalp kar



- 2 **Forgassa el a varrógép hátsó részén lévő nyomótalp tárcsát.**  
A tárcsán lévő skála a nyomás erősségét jelzi 1-től (alacsony) 4-ig (nagy).  
Forgassa a tárcsát jobbra (a kisebb számok felé), ha csökkenteni akarja a nyomást. A nyomás növeléséhez pedig balra (a nagyobb számok felé).

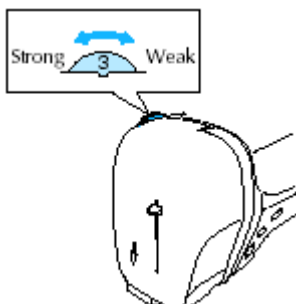

- 3 **Ha befejezte a varrást, állítsa vissza a tárcsát 3-asra (alapbeállítás).**

## A NYOMÓTALP TARTÓ ELTÁVOLÍTÁSA

A nyomótalp tartót akkor kell eltávolítani, ha tisztítja a varrógépet, vagy olyan nyomótalpat használ, amikhez nem szükséges a nyomótalp tartó, pl. a steppeléshez. Ehhez a művelethez a csavarhúzó szükséges.

### • A nyomótalp tartó eltávolítása

- 1 **Vegye le a nyomótalpat.**  
Részletekért lásd A nyomótalp eltávolítása c. fejezetet.
- 2 **A csavarhúzóval lazítsa meg a nyomótalp tartó csavarját.**

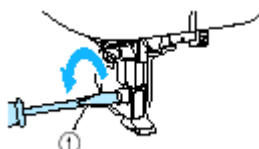

- ① Csavarhúzó

### • A nyomótalp tartó felszerelése

- 1 **Igazítsa a nyomótalp tartót a nyomótalp tartórúd bal-alsó oldalához.**

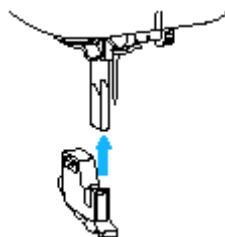

- 2 **Jobb kezével tartsa egy helyben a nyomótalp tartót, és a bal kezében lévő csavarhúzóval húzza meg a csavart.**

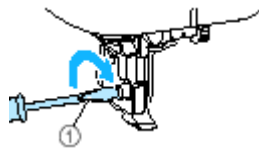

- ① Csavarhúzó

### Megjegyzés

Ha a nyomótalp tartót nem helyesen szerelte fel, a szálfeszesség nem lesz megfelelő.

### AZ OPCIONÁLIS ANYAGTOVÁBBÍTÓS VARRÓTALP HASZNÁLATA

Ezzel a nyomótalppal mindkét anyagot egyenlően továbbítják az anyagtovábbító és a nyomótalpon lévő fogak. Ez akkor lehet hasznos, ha olyan anyagokat varr, amiket nehéz továbbítani, pl. műanyag vagy bőr, vagy csúszós anyagoknál, mint a bársony, vagy steppelésnél.



- Az anyagtovábbító nyomótalp felszerelése

**1 Szerelje le a nyomótalp tartót.**

Részletekért lásd A nyomótalp tartó eltávolítása c. fejezetet.

**2 Akassza a nyomótalp tartóvilláját a tűszorító csavarra.**

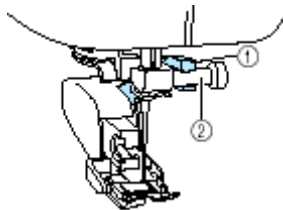

- ① Tartóvilla  
② Szorítócsavar

**3 Engedje le a nyomótalp kart, illessze be a nyomótalp tartó csavart és húzza meg a csavarhúzóval.**

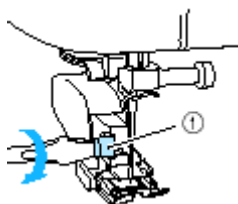

- ① Nyomótalp tartó csavar

## VIGYÁZAT!

- Ügyeljen arra, hogy a csavarhúzóval jól húzza meg a csavart, különben a tű hozzáérhet a nyomótalpához és elgörbülhet vagy eltörhet.
- A varrás megkezdése előtt lassan tekerje maga felé a kézikereket, és ellenőrizze, hogy a tű nem ér hozzá a nyomótalpához. Ha hozzáér, elgörbülhet vagy eltörhet.

## Megjegyzés

Amikor az anyagtovábbítós nyomótalppal varr, a varrási sebességet állítsa alacsony és közepes közé.

### • Az anyagtovábbítós nyomótalp eltávolítása

- 1 Nyomja meg a Tűhelyzet gombot egyszer vagy kétszer a tű felemeléséhez.

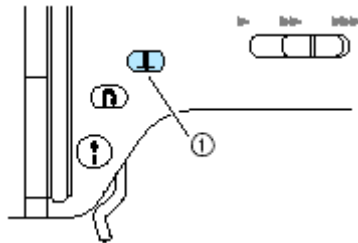

- ① Tűhelyzet gomb

- A tű felemelkedik.

- 2 **Kapcsolja ki a varrógépet.**

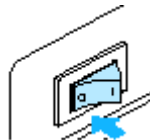

- 3 **Emelje fel a nyomótalp kart.**

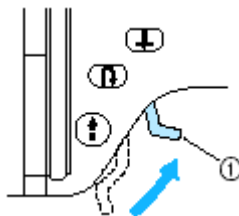

- ① Nyomótalp kar

- A nyomótalp kar fel van emelve.

- 4 **Lazítsa meg a nyomótalp tartó csavart egy csavarhúzóval, és vegye le a nyomótalpat.**

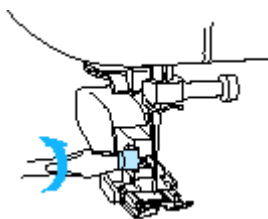

## 5 Szerelje fel a nyomótalp tartót

Részletekért lásd A nyomótalp tartó felszerelése c. fejezetet.

### Megjegyzés

Az anyagtovábbító nyomótalppal csak egyenes vagy cikcakköltés készíthető. Részletekért lásd az Öltésbeállítások c. fejezetet.

Az anyagtovábbító nyomótalpat Brother kereskedőjénél szerezheti be.

## HENGERES VAGY NAGY ANYAGDARABOK VARRÁSA

Hengeres vagy nagy anyagdarabok varrása előtt vegye le a hosszabbító asztalt.

### Hengeres anyagok varrása

A hosszabbító asztal eltávolítása megkönnyíti a hengeres darabok, pl. ingujjak vagy nadrágszárak varrását.

#### 1 Húzza le balra a hosszabbító asztalt.



- Így lehetővé válik a szabadkaros varrás.

#### 2 Csúsztassa a varrni kívánt anyagot a szabad karra és kezdje meg a varrást felülről.

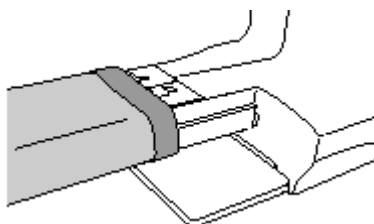

#### 3 Ha végezt, csúsztassa vissza a hosszabbító asztalt eredeti helyére.

## Nagy anyagdarabok varrása

Az opcionális széles asztal megkönnyíti a nagyobb anyagdarabok varrását.

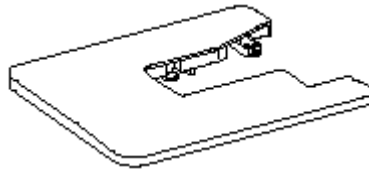

- 1 Nyissa le a széles asztal alján lévő négy lábat.**  
Húzza ki a lábakat, amíg helyükre kattannak.

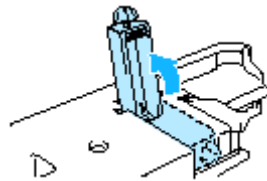

- 2 Húzza le balra a hosszabbító asztalt.**
- 3 Helyezze fel a széles asztalt.**

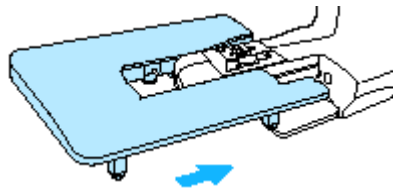

### Megjegyzés

A széles asztalt Brother kereskedőjénél szerezheti be.

- 4 Forgassa el a lábak alján lévő csavarokat a magasság beállításához.**

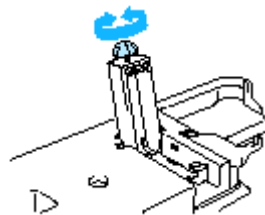

### VIGYÁZAT!

Ne mozgassa a varrógépet, amikor a széles asztal rá van szerelve.

- 5 Ha végezt a használatával, vegye le a széles asztalt.**  
Emelje meg kissé és húzza balra.

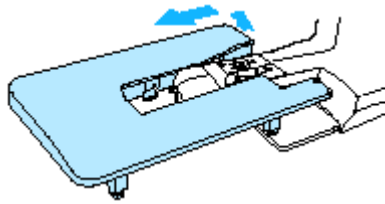

**6 Tegye vissza a hosszabbító asztalt eredeti helyére.**

### **Megjegyzés**

A széles asztal felhajtott lábakkal rögzíthető a kemény fedélhez.

## **VARRÁS**

A továbbiakban az alapvető varrési műveletekről olvashat.  
A varrógép használata előtt olvassa el a következő utasításokat.

### **VIGYÁZAT!**

- **A varrás ideje alatt figyelje a tű helyzetét. Tartsa távol kezeit minden mozgó alkatrésztől, úgy mint a tűtől vagy a kézikeréktől, különben megsérülhet.**
- **A varrás ideje alatt ne húzza az anyagot túl erősen, mert az megsérülhet vagy a tű eltörhet.**
- **Sose használjon görbe tűt. A görbe tű eltörhet és sérülést okozhat.**
- **Vigyázzon arra, hogy a tű ne érjen a fércelő gombostűkhöz, mert elgörbülhet vagy eltörhet.**

### **A VARRÁS ÁLTALÁNOS FOLYAMATA**

A varráshoz kövesse végig a következő alapvető műveleteket.

- 1 **Kapcsolja be a varrógépet.** – Részletekért lásd A varrógép bekapcsolása c. részt.
- 2 **Válasszon egy öltést.** – Lásd az Öltés kiválasztása c. részt.
- 3 **Tegyen fel egy nyomótalpat.** – Lásd A nyomótalp felszerelése c. részt.
- 4 **Igazítsa be az anyagot.** – Helyezze a varrandó felületet a nyomótalp alá. Részletekért lásd Az anyag elhelyezése c. részt.
- 5 **Kezdje el a varrást.** – Lásd A varrás elkezdése c. részt.
- 6 **Vágja el a cérnát.** – Lásd A cérna elvágása c. részt.

### **AZ ANYAG ELHELYEZÉSE**

Győződjön meg arról, hogy az anyagdarabok a megfelelő sorrendben vannak és a szín, és fonák oldalak jól vannak elhelyezve.

- 1 **Kapcsolja be a varrógépet.**

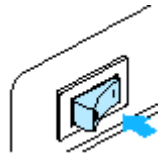

A gép automatikusan az egyenes öltést (baloldali tűhelyzet) választja.

- 2 Nyomja meg a tűhelyzet gombot egyszer vagy kétszer a tű felemeléséhez.**

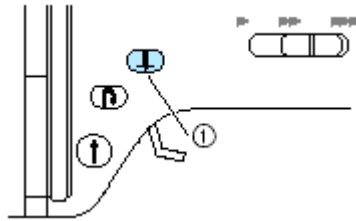

- 1** Tűhelyzet gomb

- 3 Helyezze az anyagot a nyomótalp alá.**

Ha az egyenes szegély a jobb oldalra van helyezve, az egyenes öltés varrása egyszerűbb és a felesleges anyag nincs útban.

- 4 Bal kezével tartsa a cérnávéget és az anyagot, jobb kezével pedig tekerje a kézikereket maga felé, hogy leeresse a tűt az öltés kiindulási pontjába.**

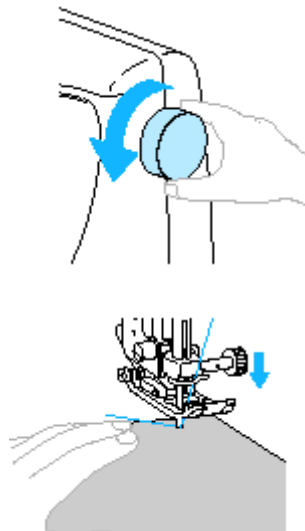

- 5 Engedje le a nyomótalp kart.**

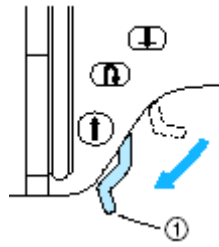

① Nyomótalp kar

- Az anyag most varrásra készen áll.

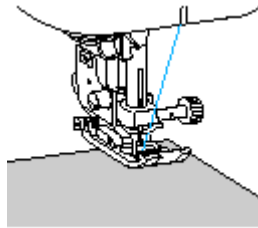

### Megjegyzés

A nyomótalp anyagra gyakorolt nyomásának beállításához lásd A nyomótalp nyomásának beállítása c. fejezetet.

### A VARRÁS MEGKEZDÉSE

Ha készen áll a varrásra, kapcsolja be a varrógépet. A varrási sebesség szabályozható a műveleti gombokkal vagy a lábpedállal.

- **A műveleti gombok használata**

A varrás elindítható vagy megállítható a KI-BE műveleti gombba.

**1 Csúsztassa a sebességszabályzót jobbra vagy balra a sebesség beállításához.**

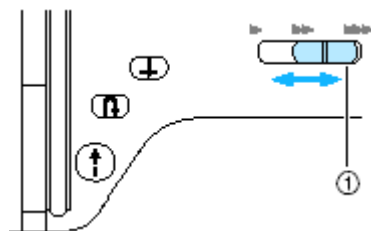

① Sebességszabályzó

**2 Nyomja meg a KI-BE gombot egyszer.**



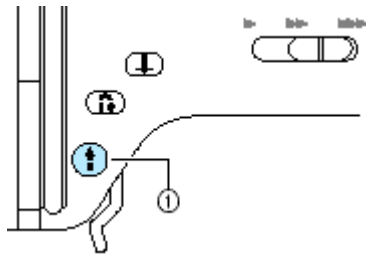

① KI-BE gomb

A gép elkezd a varrást.

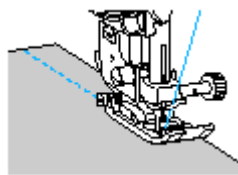

Ha egyszeri megnyomás után folyamatosan nyomva tartja a KI-BE gombot, a gép lassú sebességgel varr.

**3 Amikor az öltés végére ért, nyomja meg a KI-BE gombot egyszer.**

- A varrógép abbahagyja a varrást (a tű az anyagban marad).

**4 Ha befejezte a varrást, emelje fel a tűt és vágja el a cérnát.**

Részletekért lásd A cérna elvágása c. részt.

- **A lábpedál használata**

A varrás elindítható és megállítható a lábpedál használatával.



**1 Kapcsolja ki a varrógépet.**

A lábpedál csatlakoztatásakor kapcsolja ki a varrógépet, hogy elkerülje a varrógép véletlenszerű elindulását.

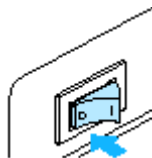

**2 Illessze be a lábpedál csatlakozóját a varrógép oldalán lévő aljzatba.**

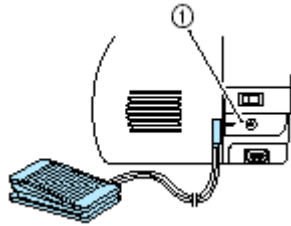

① Lábpedál aljzat

### 3 Kapcsolja be a varrógépet.

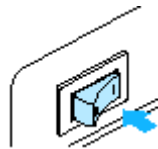

### 4 Csúsztassa a sebességszabályzót jobbra vagy balra a kívánt sebesség beállításához.

Csúsztassa a csúszógombot balra, ha csökkenteni, vagy jobbra, ha növelni kívánja a varrási sebességet.

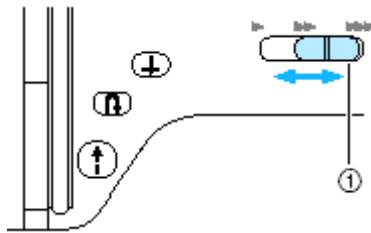

① Sebességszabályzó

- A sebességszabályzóval beállított sebesség a lábpedállal elérhető legnagyobb varrási sebesség.

### 5 Amint készen áll a varrásra, óvatosan lépjen rá a pedálra.

A lábpedálra lépve növelhető a varrási sebesség, elengedve pedig csökkenthető.



Gyorsabb



Lassabb

- Nyomja meg lassan a lábpedált. Túl nagy nyomásra a varrás túl gyors lesz.
- A varrógép elkezd varrni.

### 6 Ha befejezte a varrást, engedje fel teljesen a lábpedált.

A varrógép abba hagyja a varrást, leengedett túvel (az anyagban).

- 7 Ha kész a varrással, emelje fel a tűt és vágja el a cérnát.**  
Részletekért lásd A cérna elvágása c. részt.

### Megjegyzés

- Ha a Tűhelyzet gomb világít, a tű az anyagban (lent) fog megállni. Ha nem világít, a tű az anyag felett (felső állásban) fog megállni. A választott tűbeállítás nem változik, ha a varrógépet kikapcsolja.
- Ha a lábpedál csatlakoztatva van, a KI-BE gomb nem használható.

### VIGYÁZAT!

- **Ne hagyja, hogy por vagy cérna gyűljön össze a lábpedálban, mert az tüzet vagy áramütést okozhat.**
- **Ne rakjon semmilyen tárgyat a lábpedálra, mert az sérülést okozhat, vagy a gép károsodhat.**
- **Ha hosszú ideig nem használja a varrógépet, húzza ki a lábpedál csatlakozóját, mert tüzet vagy áramütést okozhat.**

### MEGERŐSÍTŐ ÖLTÉS

Amikor egyenes öltéssel varr, olyan helyeken, ahol szükséges, használja a visszafelé varrás vagy a megerősítő öltés funkciót a cérnavég megerősítésére.

- 1 Engedje le a tűt az anyagba az öltés elejénél, majd engedje le a nyomótalpat is.**

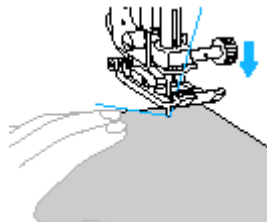

- 2 Nyomja meg a KI-BE gombot vagy lépjen rá a lábpedálra.**  
Ekkor, ha a KI-BE gombot nyomva tartja a gép lassan kezd varrni.

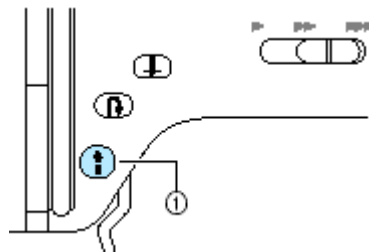

- ① KI-BE gomb

- Részletekért lásd A varrás elkezdése c. fejezetet.
- A gép varrni kezd.

- 3 3-5 öltés után nyomja meg a Varrásirány megváltoztatás gombot.**  
Tartsa nyomva, amíg eléri az öltés kezdetét.

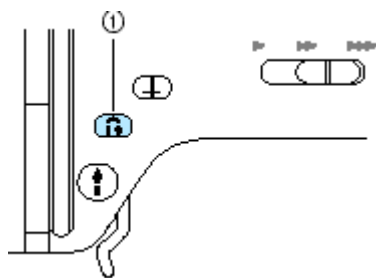

① Varrásirány megváltoztatás gomb

- Amíg ezt a gombot nyomva tartja, a gép visszafelé ölt.

**4 Amikor az öltés elejére ért, engedje el a Varrásirány megváltoztatás gombot.**

A varrógép abbahagyja a varrást.

**5 Nyomja meg a KI-BE gombot vagy lépjen rá a lábpedálra.**

A varrógép a normál varrásirányban folytatja a varrást.

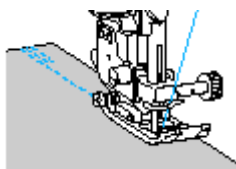

**6 Amikor az öltés végére ért, nyomja meg a Varrásirány megváltoztatás gombot.**

Tartsa nyomva, amíg 3-5 visszafelé öltés el nem készül.

- Amíg a gombot nyomva tartja a gép visszafelé varr.

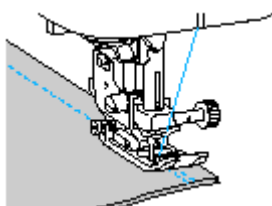

**7 3-5 öltés után engedje el a Varrásirány megváltoztatás gombot.**

A varrógép megáll.

**8 Nyomja meg a KI-BE gombot vagy lépjen rá a lábpedálra.**

Amíg ezt a gombot nyomva tartja, a gép lassan varr.

- A varrógép a normál varrási irányba varr.

**9 Az öltés végére érve a varrógép leáll.**

Engedje el a KI-BE gombot vagy a lábpedált.

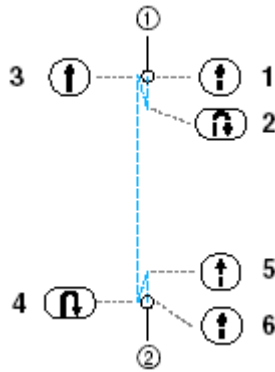

- ① Az öltés eleje
- ② Az öltés vége

▪ **Megerősítő öltések varrása**

Ha nem egyenes vagy cikcakköltéssel varr, ahol az öltés megerősíthető visszafelé varrással, a Varrásirány megváltoztatás gomb megnyomásával 3-5 megerősítő öltést varrhat egymás fölé.



- ① Visszafelé öltés
- ② Megerősítő öltés

**Megjegyzés**

Az öltés típusától függ, hogy visszafelé öltés vagy megerősítő öltés használható. Részletekért lásd Öltésbeállítások c. fejezetet.

**A CÉRNA ELVÁGÁSA**

Ha végeztél a varrással, vágja el a cérnákat.

- 1 **Ha be akarja fejezni a varrást és a varrógép megállt, nyomja meg a Tűhelyzet gombot egyszer a tű kiemeléséhez.**

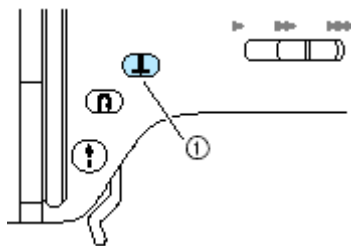

- ① Tűhelyzet gomb
- A tű felemelkedik.

## 2 Emelje fel a nyomótalp kart.

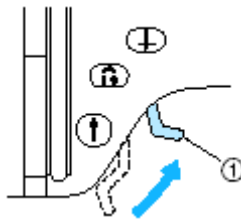

① Nyomótalp kar

## 3 Húzza ki az anyagot a gép bal oldala felé, és fűzze át a cérnákat a cérnavágón, és vágja el azokat.

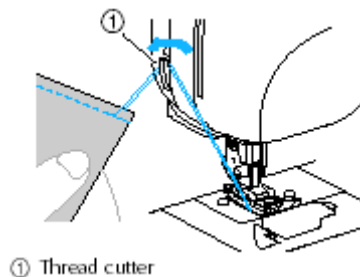

① Cérnavágó

## A SZÁLFESZESSÉG BEÁLLÍTÁSA

Az alsó és a felső szál feszességét (szálfeszesség) be kell állítani úgy, hogy egyformák legyenek.

### A FELSŐ SZÁL FESZESSÉGÉNEK MEGVÁLTOZTATÁSA

Ha a használt anyaghoz megfelelő kombinációjú cérnát és tűt választott (Lásd a Tűtípusok és használatuk c. fejezetet), a szálfeszesség automatikusan a helyes értékre áll be. Azonban, ha a beállított feszesség nem adja a kívánt eredményt, vagy speciális cérnával, netán speciális anyaggal dolgozik, használja a felső fedél alatt lévő szálfeszesség tárcsát a felső szál feszességének beállításához.

#### ▪ Helyes szálfeszesség

A felső és alsó szálnak körülbelül az anyag közepén kell kereszteznie egymást. Az anyag színén csak a felső, fonákján csak az alsó szál legyen látható.

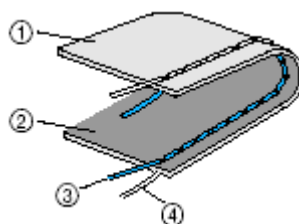

① Az anyag fonákja

② Az anyag színe

③ Felső szál

④ Alsó szál

- **A felső szál túl feszes**

Ha az alsó szál látszik az anyag színén, a felső szál túl feszes.

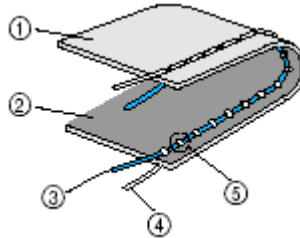

- ① Az anyag fonákja
- ② Az anyag színe
- ③ Felső szál
- ④ Alsó szál
- ⑤ Az alsó szál látszik az anyag színén

Forgassa a szálfeszesség tárcsát balra a felső szál lazításához.

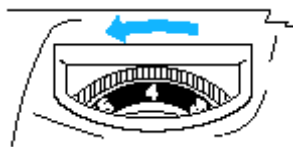

- **A felső szál túl laza**

Ha a felső szál látható az anyag fonákján, a felső szál túl laza.

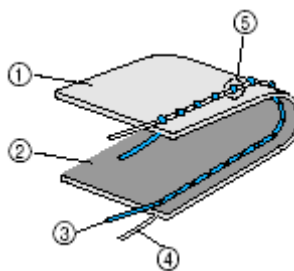

- ① Az anyag fonákja
- ② Az anyag színe
- ③ Felső szál
- ④ Alsó szál
- ⑤ A felső szál látszik az anyag fonákján

Forgassa a szálfeszesség tárcsát jobbra a felső szál megfeszítéséhez.

## **AZ ÖLTÉSSZÉLESSÉG ÉS ÖLTÉSHOSSZÚSÁG BEÁLLÍTÁSA**

Az öltések szélessége és hossza beállítható. Általában, ha kiválaszt egy öltést, a gép az optimális szélességet és hosszúságot állítja be. A szélesség és hosszúság értékhatáraitól lásd az Öltésbeállítások c. fejezetet.

## AZ ÖLTÉSSZÉLESSÉG BEÁLLÍTÁSA

Az öltésszélesség a nyíl csúszógommbal állítható be.

- 1 Nyomja meg az Öltésszélesség beállító gombot a kezelőpanelen.**  
Kigyullad az Öltésszélesség gomb.
- 2 Mozgassa az Öltésszélesség csúszógombot fel és le.**  
Ha felfelé csúsztatja az öltés szélesebb, ha lefelé, keskenyebb lesz.

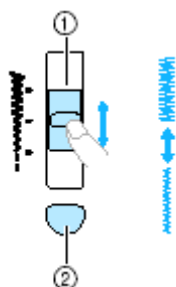

- ① Öltésszélesség csúszógomb
- ② Öltésszélesség beállító gomb

### ▪ A tű helyzetének beállítása

Az egyenes öltéssel (baloldali tűhelyzet) és a tripla sztreccs öltéssel a tűhelyzet beállítható. Az öltésszélesség csúszógombot felfelé mozgatva a tű jobbra, lefelé mozgatva a tű balra helyeződik át.

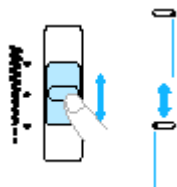

- A választott öltéstípushoz leginkább megfelelő öltésszélesség visszaállításához nyomja meg az Öltésszélesség beállító gombot még egyszer.

### VIGYÁZAT!

Az öltésszélesség beállítása után lassan tekerje maga felé a kézikereket, és figyelje, hogy a tű hozzáér-e a nyomótalpához. Ha a tű beleüt a nyomótalpba, elgörbülhet vagy eltörhet.

## AZ ÖLTÉSHOSSZÚSÁG BEÁLLÍTÁSA

Az öltéshosszúság a nyíl csúszógommbal állítható be.

- 1 Nyomja meg az Öltéshosszúság beállító gombot a kezelőpanelen.**  
Kigyullad az Öltéshosszúság gomb.
- 2 Mozgassa az Öltéshosszúság csúszógombot fel és le.**



Ha felfelé csúsztatja az öltés durvább, ha lefelé, finomabb lesz.

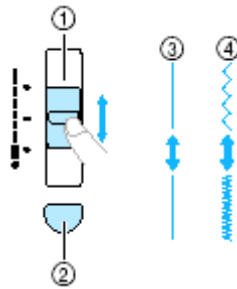

- ① Öltéshosszúság csúszógomb
- ② Öltéshosszúság gomb
- ③ Egyenes öltés
- ④ Cikcakköltés

- A választott öltéstípushoz leginkább megfelelő öltéshosszúság visszaállításához nyomja meg az Öltéshosszúság beállító gombot még egyszer.

### VIGYÁZAT!

Ha az öltések nagyon összesűrűsödnek, növelje az öltéshosszúságot. Ha továbbra is összecsomózódott öltésekkel varr, a tű elgörbülhet vagy eltörhet.

## HASZNOS TIPPEK A VARRÁSHOZ

Az alábbiakban a hatékonyabb varrást segítő hasznos funkciókról olvashat

### A TŰMÉGÁLLÁS HELYZETÉNEK MEGVÁLTOZTATÁSA

A varrógép beállítható úgy, hogy a tűt az anyagban (alsó tűállás), vagy az anyag felett (felső tűállás) állítsa meg.

Nyomja meg a Tűhelyzet gombot a kezelőpanelen a két állás közötti átváltáshoz.

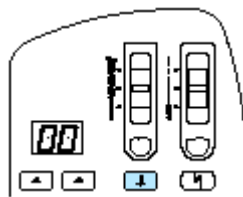

#### ▪ Alsó tűálláshoz

A Tűhelyzet gomb világít. Ez a gyári alapbeállítás.

#### ▪ Felső tűálláshoz

A Tűhelyzet gomb nem világít.

### Megjegyzés

A tűállás beállítás nem változik, ha kikapcsolja a varrógépet.

## AUTOMATIKUS MEGERŐSÍTŐ ÖLTÉS

A varrógép beállítható, hogy az öltések elején és végén automatikusan visszafelé vagy megerősítő öltéseket varrjon.

Az öltés típusától függ, hogy a varrógép visszafelé öltést vagy megerősítő öltést készít. Részletekért lásd az Öltésbeállítások c. fejezetet.

### 1 Válasszon egy öltést.

Lásd az Öltés kiválasztása c. fejezetet.

### 2 Nyomja meg az Automatikus varrásirány megváltoztatás gombot a kezelőpanelen.

Ez a lépés nem szükséges bizonyos öltéstípusoknál, például gomblyukvarrásnál, ahol a megerősítő öltés automatikus.

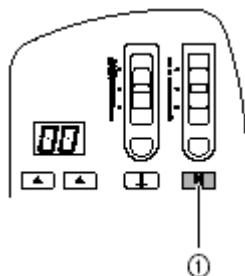

① Automatikus varrásirány megváltoztatás gomb

- Az automatikus varrásirány megváltoztatás gomb kigyullad.

- Ha törölni akarja az automatikus megerősítő öltést, nyomja meg a gombot még egyszer.

### 3 Tegye az anyagot a nyomótalp alá és nyomja meg a KI-BE gombot.

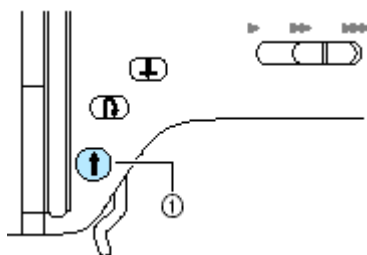

① KI-BE gomb

A megerősítő öltések után a gép varrni kezd.

### 4 Mikor az öltés végére ért, nyomja meg a Varrásirány megváltoztatás gombot egyszer.

Ez a lépés nem szükséges bizonyos öltéstípusoknál, például gomblyukvarrásnál, ahol a megerősítő öltés automatikus.

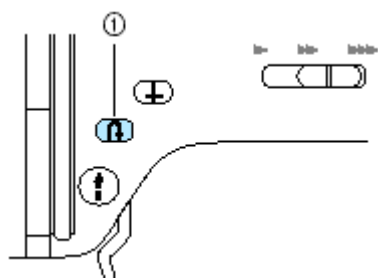

- ① Varrásirány megváltoztatás gomb

A megerősítő öltések után a varrógép leáll.

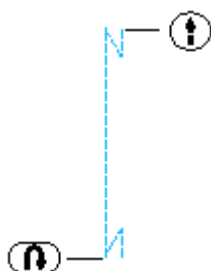

### Megjegyzés

Ha az öltés végén megnyomja a KI-BE gombot, a gép nem varr visszafelé vagy megerősítő öltéseket. Ügyeljen arra, hogy az öltés végén megnyomja a Varrásirány megváltoztatás gombot.

### PRÓBAVARRÁS

Ha kiválasztotta az anyaghoz megfelelő cérnát és tűt, a gép automatikusan beállítja az öltéshez optimális szélességet és hosszúságot és a szálfeszességet. Ennek ellenére hasznos lehet egy próbavarrás elkészítése, mert lehet, hogy a beállítások nem a kívánt eredményt hozzák.

A próbavarráshoz használja ugyanazt az anyagot, cérnát és tűt, amit a varráshoz is fog, és ellenőrizze a szálfeszességet, az öltés szélességét és hosszúságát. Mivel az eredmény függ az öltés típusától és a varrott rétegek számától is, próbálja minden körülményben utánozni a későbbi varrást.

### A VARRÁS IRÁNYÁNAK MEGVÁLTOZTATÁSA

- 1 **Amikor az öltés egy sarokhoz ér, állítsa meg a varrógépet.**  
Hagyja a tűt az anyagban (alsó tűállás). Ha a tű fent állt meg, nyomja meg a Tűhelyzet gombot egyszer, a tű leengedéséhez.
- 2 **Emelje fel a nyomótalp kart és fordítsa el az anyagot.**  
Használja „sarokvasként” a tűt az anyag elfordításához.

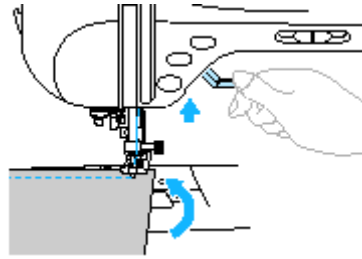

**3 Engedje le a nyomótalpat és folytassa a varrást.**

## **ÍVEK VARRÁSA**

Állítsa meg a varrást, kicsit módosítsa a varrásirányt, majd folytassa az ív varrását. Egyenletes szegély varrásához lásd a megfelelő részt.

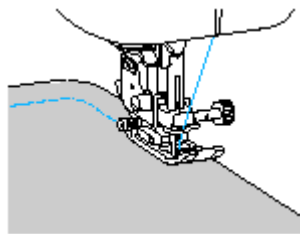

Ha cikcakköltést használ, az íveknél állítsa rövidebbre az öltéshosszúságot, hogy finomabb öltéseket kapjon.

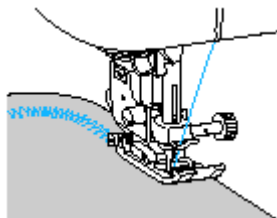

## **VASTAG ANYAGOK VARRÁSA**

- **Ha az anyag nem fér be könnyen a nyomótalp alá**  
Emelje fel nyomótalp kart, hogy a nyomótalp legmagasabb pozícióba kerüljön.

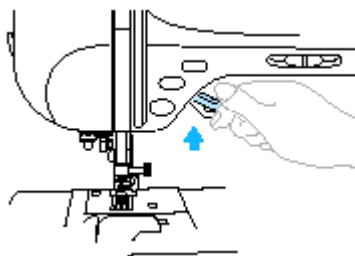

- **Ha vastag szegélyeket akar varrni, és az anyag nem továbbítódik az öltés elején.**

A „J” cikcakkalpnak van egy funkciója, ami állandó szinten tartja a nyomótalp nyomását.

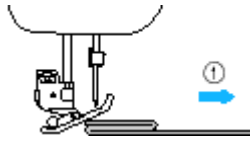

① Varrásirány

- 1 Ha olyan szegéllyel találkozik, ami túl vastag ahhoz, hogy továbbítódjon, emelje fel a nyomótalp kart.**
- 2 Nyomja meg a nyomótalp hátulján lévő fekete gombot. Tartsa nyomva és eresse le a nyomótalp kart.**

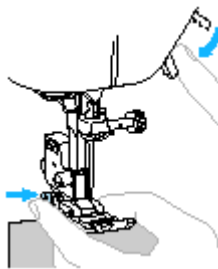

- 3 Engedje el a gombot. A nyomótalp az adott magasságban marad a szegélyen és így az anyag továbbítani fog.**

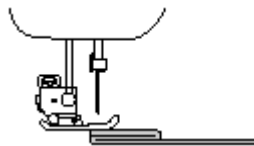

Amint a problémás helyet elhagyta, a nyomótalp visszaáll eredeti helyzetébe.

### **VIGYÁZAT!**

**Ha 6mm-nél vastagabb anyagot próbál varrni, vagy túl erősen nyomja az anyagot, a tű elgörbülhet vagy eltörhet.**

### **VÉKONY ANYAGOK VARRÁSA**

Amikor vékony anyagokat varr, az öltés kitérhet az egyenestől vagy az anyag nem továbbítódik rendesen. Ha ez történik, tegyen egy vékony papírt vagy stabilizáló anyagot az anyag alá, és varrja össze a két réteget. Ha kész a varrással, csak tépje le a felesleges anyagot vagy papírt.

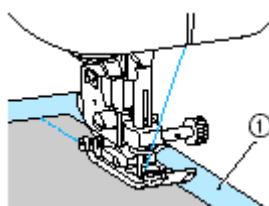

① Stabilizáló anyag vagy papír

## SZTRECCS ANYAGOK VARRÁSA

Először tűzze össze az anyagokat (gombostűvel), majd varrjon, vigyázva, hogy ne nyújtsa az anyagot.

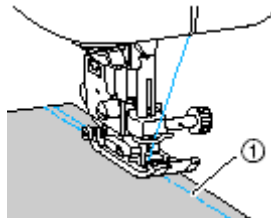

① Tűzés

## EGYENLETES SZEGÉLY VARRÁSA

Egyenes szegély varrásához kezdje a varrást úgy, hogy a szegély jobbra legyen a nyomótalptól és az anyag széle egybeessen a nyomótalp jobb szélével vagy az öltéslapon lévő jelzéssel.

### ▪ Az anyag igazítása a nyomótalppal

Varrás közben tartson állandó távolságot a ruha széle és a nyomótalp jobb széle között.

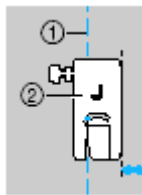

① Szegély  
② Nyomótalp

### ▪ Az anyag igazítása az öltéslapon lévő jelöléssel

Az öltéslapon lévő jelölések a varrott szegély tühelyzetének és az egyenes varrás (baloldali tühelyzet) közötti távolságot mutatják. Varrjon úgy, hogy az anyag szélét az egyik jelölés mentén tartja. A felső skála távolságai 3mm-esek, a rács osztásai pedig 5mm-esek.

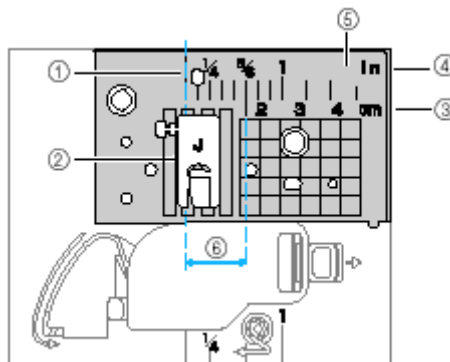

① Szegély

- ② Nyomótalp
- ③ Centiméter
- ④ Hüvelyk
- ⑤ Öltéslap
- ⑥ 16mm