

ÖLTÉSEK

Ebben a fejezetben részletesen olvashat a különböző öltésekről és alkalmazásukról.

Öltések kiválasztása

Szegő öltések

Alapöltés

Vaköltés

Gomblyuk öltés

Zipzár varrása

Szteccs anyagok és rugalmas szalagok varrása

Rátét, patchwork (foltvarrás) és steppelés

Megerősítő varrás

Fűzőlyukvarrás

Díszöltések

ÖLTÉSEK KIVÁLASZTÁSA

A rendelkezésre álló öltések bármelyikét kiválaszthatja.

Öltések kiválasztása

A kezelőpanel gombjainak segítségével választhatja ki a kívánt öltéstípust.

Amikor a gépet bekapcsolja, alapbeállításként az egyenes öltés (baloldali tűhelyzet) van beállítva.



A használandó nyomótalp betűje megjelenik az öltésszámtól jobbra (A, G, J, M, N vagy R).



- ① **Döntse el, hogy melyik öltést kívánja használni.**
- ② **Válassza ki a használandó nyomótalpat.**
A nyomótalpak a kellékes dobozban találhatóak.
Az ikertűvel varrható öltésekhez lásd az „Öltésbeállítások” című részt.
- ③ **Szerelje fel a nyomótalpat.**
Lásd a „Nyomótalp cseréje” című részt.
- ④ **Kapcsolja be a varrógépet**

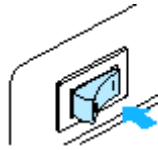

Bekapcsolás után a „00” felirat jelenik meg.

- ⑤ **Nyomja meg az Öltés kiválasztó gombokat. Megjelenik a kiválasztott öltés száma.**

A Fel gomb minden megnyomása eggyel növeli a számot. A „9” után (baloldalon a „4” után) a szám visszaugrik a „0”-ra. A jobboldali Fel gomb a második számjegyet növeli (eggyel), a baloldali az első számot (tízszel).

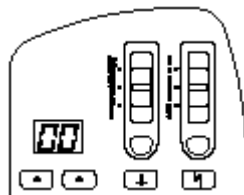

Ezzel kiválasztotta az öltéstípust.

- ⑥ **Ha szükséges, adja meg az automatikus megerősítő/visszafelé öltést és állítsa be az öltéshosszúságot, stb.**
- A különböző öltéstípusokkal történő varráshoz lásd a következő oldalakat.
- **PÉLDA: A 4-es öltéstípus kiválasztása**



- ① **Nyomja meg az öltés kiválasztó gombokat a 4-es öltés kiválasztásához.** A jobboldali gombbal válassza ki a „4”-et, a baloldalival pedig a „0”-t.



- ② **Az öltésszélesség beállításához csúsztassa le vagy fel az öltésszélesség-beállító csúszógombot.** Nyomja meg az öltésszélesség gombot azután csúsztassa a csúszógombot az öltésszélesség beállításához.

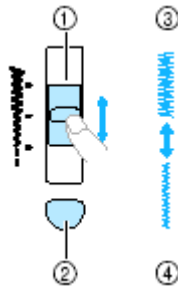

- 1 Öltésszélesség beállító csúszógomb
- 2 Öltésszélesség beállító gomb
- 3 Széles
- 4 Keskeny

③ **Az öltéshosszúság beállításához csúsztassa le vagy fel az öltéshosszúság beállító csúszógombot.**

Nyomja meg az öltéshosszúság gombot és csúsztassa a csúszógombot az öltéshosszúság beállításához.

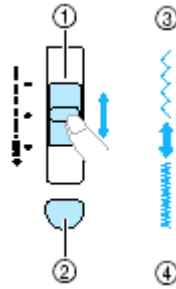

- 1 Öltéshosszúság beállító csúszógomb
- 2 Öltéshosszúság beállító gomb
- 3 Hosszú
- 4 Rövid

Megjegyzés

Az öltésszélesség és hosszúság beállításához lásd az Öltésszélesség és hosszúság beállítása című részt.

SZEGŐÖLTÉSEK

Szegje be a levágott anyagok szélét, hogy megelőzze a kiégettséget. Hét szegőöltésből választhat. A szegőöltések folyamatát a használandó nyomótalpak szerint mutatjuk be.

SZEGŐÖLTÉSEK A „G” NYOMÓTALPPAL

A „G” nyomótalppal két szegőöltést varrhat.

Öltés neve	Minta	Alkalmazás	Öltésszélesség mm		Öltéshosszúság mm		Nyomótalp
			Automa- tikus	Kézi	Automa- *tikus	Kézi	
Szegő öltés	06G	Megóvja a rojtosodástól a közepes és vékony anyagokat	3,5	2,5-5,0	2,0	1,0-4,0	G
	07G	Megóvja a rojtosodástól a vastag és a könnyen rojtosodó anyagokat	5,0	2,5-5,0	2,5	1,0-4,0	

- ① **Szerelje fel a „G” nyomótalpat.**

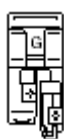

Részletekért lásd a Nyomótalp cseréje című részt.

- ② **Válasszon egy öltést.**
Részletekért lásd az Öltés kiválasztása című részt.

- ③ **Igazítsa az anyag végét a nyomótalpon lévő vezetőhöz, azután engedje le a nyomótalpat.**

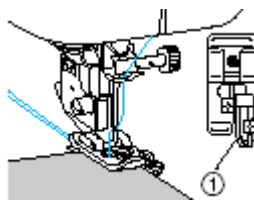

- 1 Vezető

- ④ **Varrjon úgy, hogy az anyag szélét megvezesse a nyomótalp vezető.**

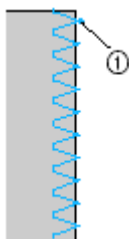

- 1 Tű leengedési pozíció

FIGYELEM

Az öltésszélesség beállítása után lassan tekerje maga felé a kézikereket, és ellenőrizze, hogy a tű nem érinti a nyomótalpat. Ha hozzáér, a tű elgörbülhet vagy eltörhet.

SZEGŐÖLTÉSEK A „J” CIKCAKK NYOMÓTALPPAL

A „J” nyomótalppal három szegőöltést varrhat.

Öltés neve	Minta	Alkalmazás	Öltésszélesség mm		Öltéshosszúság mm		Nyomótalp
			Automa- tikus	Kézi	Automa- *tikus	Kézi	
Cikcakk öltés	04J	Megóv a rojtosodástól (középvonal/visszafel é varrás)	3,5	0,0-7,0	1,4	0,0-4,0	J
3 pontos cikcakk öltés	05J	Megóvja a rojtosodástól a vastag és a sztreccs anyagokat.	5,0	1,5-7,0	1,0	0,2-4,0	
Szegő öltés	08J	Megóvja a rojtosodástól a sztreccs anyagokat.	5,0	0,0-7,0	2,5	0,5-4,0	

- ① Szerelje fel a „J” nyomótalpat.

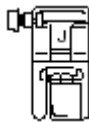

Részletekért lásd a Nyomótalp cseréje című részt.

- ② Válasszon egy öltést.
Részletekért lásd az Öltés kiválasztása című részt.

- ③ Varrja az anyag szélét úgy, hogy a tű a jobb oldalon fusson ki az anyagról.

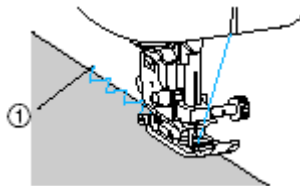

- 1 Tű leengedési pozíció

MEGJEGYZÉS

Sztreccs anyagok varrásakor, a jobb eredmény elérése érdekében csökkentse a nyomótalp nyomását. Részletekért lásd a Nyomótalp nyomásának beállítása című részt.

SZEGŐÖLTÉSEK VARRÁSA AZ OPCIONÁLIS OLDALVÁGÓVAL

Az oldalgó segítségével, az anyag szegésével egy időben levághatja a felesleges anyagot. A következő négy öltésből választhat.

Ha az oldalgót használja, ügyeljen a lenti táblázatban felsorolt beállításokra.

Öltés neve	Minta	Alkalmazás	Öltésszélesség mm		Öltéshosszúság Mm		Nyomótalp
			Automa- tikus	Kézi	Automa- tikus	Kézi	
Szegő öltés	00J	Egyenes öltés mellett vágja az anyagot	0,0	0,0-2,5	2,5	0,2-5,0	S
	06G	Megóvja a vékony és középnehéz anyagokat a rojtosodástól vágás közben	3,5	3,5-5,0	2,0	1,0-4,0	
	07G	Megóvja a vastag anyagokat a rojtosodástól vágás közben	5,0	3,5-5,0	2,5	1,0-4,0	
	36J	Cikcakk öltés közben vágja az anyagot	3,5	3,5-5,0	1,4	0,0-4,0	

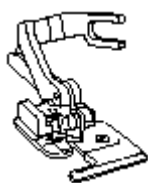

- 1 Távolítsa el a nyomótalpat**
Részletekért lásd a Nyomótalp cseréje című részt.
- 2 Engedje le a nyomótalp kart és fűzze be kézzel a cernát a tűbe.**
A tűbefűző nem használható. Ha a tűbefűzőt az oldalvágóval használja, a varrógép megsérülhet.
- 3 Emelje fel a nyomótalp kart.**
- 4 Akassza az oldalvágó csatlakozó villáját a tűszorító csavarra.**

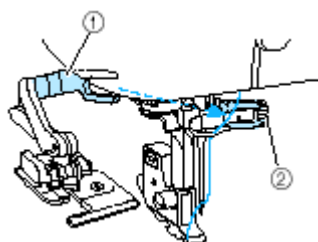

- ① Csatlakozó villa
- ② Tűszorító csavar
- 5 Tartsa az oldalvágót úgy, hogy az oldalvágó tűskéje egy vonalba kerüljön a nyomótalp tartón lévő vágással, majd lassan engedje le a nyomótalp kart.**

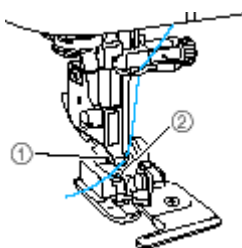

- ① Vájat a nyomótalp tartón
- ② Tüske

Az oldalvágót ezzel felszerelte.

6 Emelje fel a nyomótalp kart, és ellenőrizze, hogy az oldalvágót biztonságosan rögzítette.

7 Vezesse el a felső szálát az oldalvágó alatt, és húzza ki a varrógép hátsó része felé.

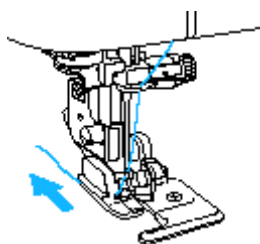

8 Válasszon egy öltést.
Részletekért lásd az Öltés kiválasztása című részt.

VIGYÁZAT!

Az öltésszélesség beállítása után lassan tekerje maga felé a kézikereket, és ellenőrizze, hogy a tű nem érinti a nyomótalpat. Ha hozzáér, a tű elgörbülhet vagy eltörhet.

9 Az öltés elején vágja be az anyagot körülbelül 2 cm-nyire.



① 2 cm (1/16 inch)

- ① 2cm

10 Igazítsa be az anyagot az oldalvágóba.
Az anyagon lévő bevágást illessze az oldalvágó vezetőlapja fölé.

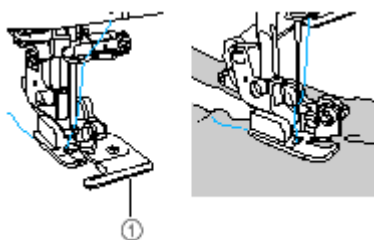

① Vezető lap

Ha az anyagot nem jól helyezi el, a vágó nem fog jól működni.

11 Engedje le a nyomótalp kart és kezdje meg a varrást.

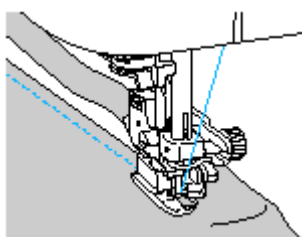

A varrógép a szegélyt levágja, miközben ölt.

Ha az öltés egyenes, a szegély körülbelül 5 mm lesz.



Megjegyzés

- Az oldalvágó legfeljebb egy réteg farmeranyagot képes elválni egyszerre.
- Használat után tisztítsa meg az oldalvágót a portól és szöszöktől.
- Ha az oldalvágó nem vág megfelelően, egy enyhén olajos ronggyal törölje meg a vágófelületet.
- Keresse az opcionális oldalvágót Brother kereskedőjénél!

ALAP ÖLTÉS

Az alapöltésekkel sima öltéseket varrhat. Három öltéstípus áll rendelkezésre.

Öltés neve	Minta	Alkalmazás	Öltésszélesség mm		Öltéshosszúság mm		Nyomótalp
			Automa-tikus	Kézi	Automa-tikus	Kézi	
Egyenes öltés (baloldali tűhelyzet)	00J	Alapöltés és összevarrás vagy tűzés (bal)	0,0	0,0-7,0	2,5	0,2-5,0	J

Egyenes öltés (középső tűhelyzet)	01J	Alapöltés és összevarrás vagy tűzés (közép)	-	-	2,5	0,2-5,0	
Tripla sztreccs öltés	02J	Öltés megerősítés és sztreccs anyagok varrása	0,0	0,0-7,0	2,5	1,5-4,0	

Alapöltés

1 Fércelje vagy tűzze össze az anyagdarabokat.

2 Szerelje fel a „J” nyomótalpat.

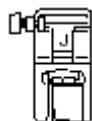

Részletekért lásd a Nyomótalp cseréje című részt.

3 Válasszon egy öltést.

Részletekért lásd az Öltés kiválasztása című részt.

4 Engedje le a tűt az anyagba az öltés elején.

5 Kezdje meg a varrást.

Részletekért lásd a Varrás elkezdése című részt.

A visszafelé/megerősítő varrás részleteihez lásd a Megerősítő öltés című részt.

6 Ha végezt a varrással, vágja el a cérnát.

Részletekért lásd a Cérna elvágása című részt.



A tűhelyzet változtatása

Egyenes öltésnél (baloldali tűhelyzet) és a tripla sztreccs öltésnél a tű pozíciója beállítható. Az öltésszélesség csúszógombot felfelé mozgatva a tű jobbra, lefelé mozgatva balra mozdul el.

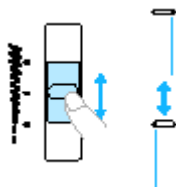

VAKÖLTÉS

Biztosíthatja a szoknyák és nadrágok alját vaköltéssel. Két öltéstípusból választhat.

Öltés neve	Minta	Alkalmazás	Öltésszélesség mm		Öltéshosszúság mm		Nyomótalp
			Automa- tikus	Kézi	Automa- tikus	Kézi	
Vaköltés	09R	Vaköltés közepnehéz anyagokon	0,0	+3--3	2,0	1,0- 3,5	R
	10R	Vaköltés sztreccs anyagokon					

A vaköltés az alábbiak szerint készíttse.

- 1 Hajtsa be a felhajtás kívánt szélét és fércelje kb. 5 mm-re az anyag szélétől.**

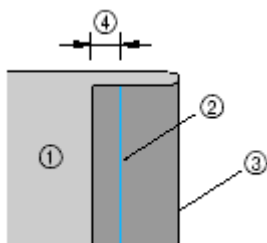

- ① Anyag fonákja
- ② Fércelés
- ③ Felhajtás kívánt szélé
- ④ 5 mm

- 2 Hajtsa vissza az anyagot a fércelés mentén és tegye le úgy fonákjával felfelé nézzen.**

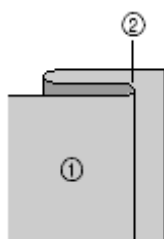

- ① Anyag fonákja
- ② Fércelés

- 3 Szerelje fel az „R” nyomótalpat.**



Részletekért lásd a Nyomótalp cseréje című részt.

4 Válasszon egy öltést.

Részletekért lásd az Öltés kiválasztása című részt.

5 Igazítsa a felhajtás szélét a nyomótalp vezetőjéhez és lassan engedje le a nyomótalpat.

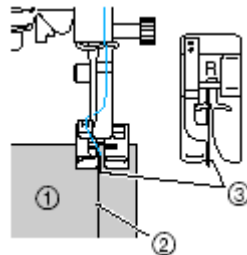

- ① Anyag fonákja
- ② Felhajtás
- ③ Vezető

6 Állítsa be az öltésszélességet úgy, hogy a tű éppen fedje a felhajtást.

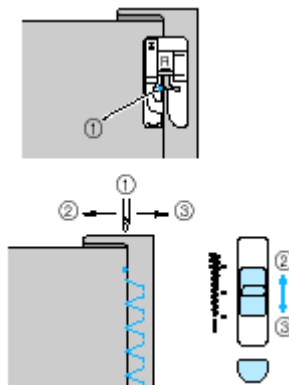

- ① Tű leengedési pozíció
- ② Szélesebb öltés
- ③ Keskenyebb öltés

Ha a tű túlságosan átfedi a felhajtást

Ekkor mozgassa az öltésszélesség állítót lefelé. Ezzel az öltés keskenyebb lesz, és a tű eltávolodik a felhajtástól.

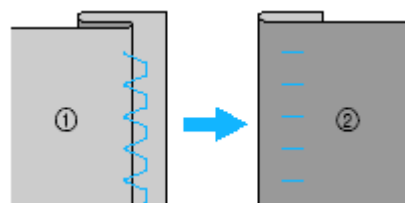

- ① Anyag fonákja
- ② Anyag színe

Ha a tű nem fedi a felhajtást

Ekkor mozgassa az öltésszélesség állítót felfelé. Ezzel az öltés szélesebb lesz, és a tű közelebb kerül a felhajtáshoz.

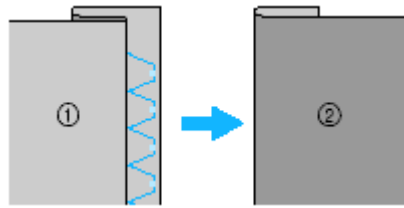

- ① Anyag fonákja
- ② Anyag színe

Részletekért lásd az Öltésszélesség beállítása című részt.

7 Kezdje el a varrást.

8 Távolítsa el a fércelést.

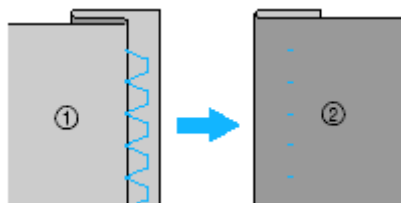

- ① Anyag fonákja
- ② Anyag színe

Megjegyzés

Sztreccs anyagoknál a jobb eredmény érdekében csökkentse a nyomótalp nyomását. Lásd a Nyomótalp nyomásának beállítása című részt.

GOMBLYUK ÖLTÉS

A géppel gomlyukat és gombot is varrhat. Öt öltésből választhat az egylépéses gomlyuk-varráshoz.

Öltés neve	Minta	Alkalmazás	Öltésszélesség mm		Öltéshosszúság Mm		Nyomótalp
			Automa- tikus	Kézi	Automa- tikus	Kézi	
Gomblyuk öltés	26A	Vízszintes gomblyuk vékony és középnehéz anyagokra	5,0	3,0-5,0	0,4	0,2-1,0	A
	27A	Erős gomblyuk stabil anyagokra	5,0	3,0-5,0	0,4	0,2-1,0	
	28A	Gomblyuk sztreccs vagy kötött anyagokra	6,0	3,0-6,0	1,0	0,5-2,0	
	29A	„Gomblyuk sztreccs anyagokra	6,0	3,0-6,0	1,5	0,5-2,0	
	30A	Kulcslyuk” gomblyuk vastag vagy plüss anyagokra	7,0	3,0-7,0	0,5	0,3-1,0	

Gomb- varrás	36J	Gombvarrás	3,5	0,0-7,0	1,4	0,0-4,0	M
-------------------------	-----	------------	-----	---------	-----	---------	---

Gomblyuk varrása

A varrható gomblyuk maximális hossza kb. 28mm (átmérő+a gomb vastagsága). A gomblyukak a nyomótalp elejétől a hátsó része irányában készülnek, ahogy az alábbi ábra mutatja.

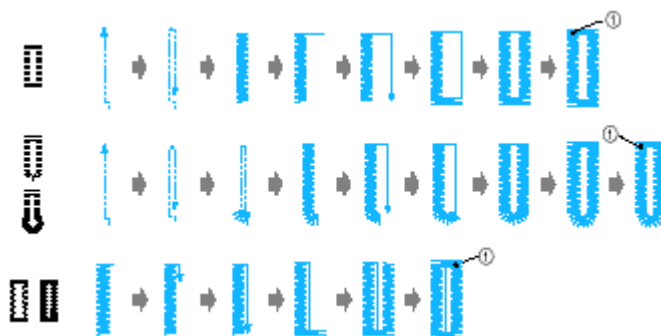

① Megerősítő öltés

Az „A” gomblyukvarró nyomótalp részei a következők:

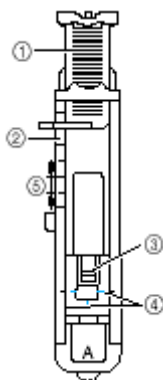

- ① Gombvezető lap
- ② Nyomótalp skála
- ③ Tüske
- ④ Jelek a nyomótalpon
- ⑤ 5mm

1 Kréta segítségével jelölje be az anyagon a gomblyuk helyét és hosszát.

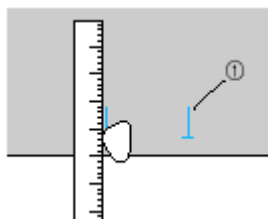

① Jelzések az anyagon

- 2 Húzza ki a nyomótalp gombvezető lapját és tegye be a gomblyukban használandó gombot.**



Ha a gomb nem fér a nyomótalp gombvezető lapjába:

Adja össze a gomb átmérőjét és vastagságát, majd állítsa be a kijött összeget a gombvezető lapon. (A nyomótalp skáláján lévő jelek közötti távolság 5mm.)

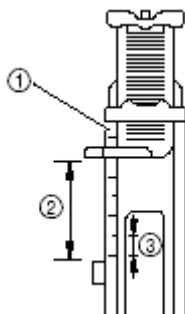

- ① Nyomótalp skála
- ② Gomb mérete (átmérő+vastagság)
- ③ 5mm

Példa: Egy 15mm átmérőjű és 10mm vastagságú gombnál a nyomótalp skálát 25mm-re kell beállítani.

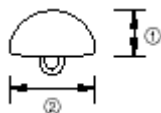

- ① 10mm
- ② 15mm

3 Szerelje fel az „A” nyomótalpat.

Részletekért lásd a Nyomótalp cseréje című részt.

4 Válasszon egy öltést.

Részletekért lásd az Öltések kiválasztása című részt.

5 Helyezze el az anyagot úgy, hogy a rajta lévő krétajeleket igazítsa a nyomótalp oldalain lévő piros jelölésekhez, és engedje le a nyomótalp kart.

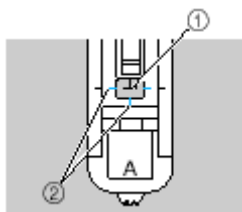

- ① Jelölés az anyagon
- ② Piros jelölések a nyomótalpon

Vezesse át a felső szálát a nyomótalpon lévő lyukon.

- Amikor leengedi a nyomótalpat, ne nyomja be a nyomótalp elejét, különben a gomblyuk nem lesz megfelelő méretű.

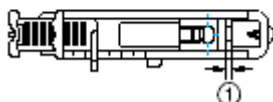
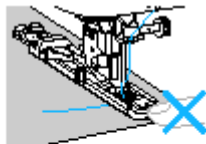

- ① Ne csökkentse a rést!

6 Húzza le ütközésig a gomblyuk kart.

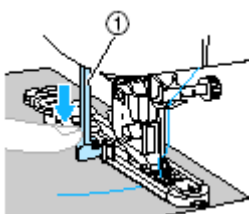

- ① Gomblyuk kar

A gomblyuk kar most a gomblyuk nyomótalpon lévő ütköző mögött áll.

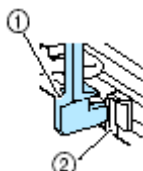

- ① Gomblyuk kar
② Ütköző

7 Gyengédem tartsa a kezében a felső szál végét és kezdjen varrni.

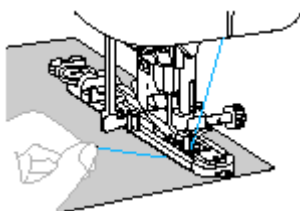

Ha a varrás kész, a gép automatikusan megerősítő öltéseket varr, majd leáll.

8 Emelje fel a nyomótalp kart, távolítsa el az anyagot és vágja el a cérnát.

9 Állítsa vissza a gomblyuk kart eredeti helyzetébe.

- 10 Szúrjon egy gombostűt a gomblyuk öltés vége elé, hogy ne vágja el a cérnát.

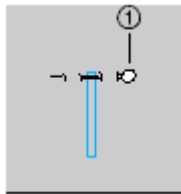

- ① Gombostű

- 11 Az öltésvágóval vágja el az anyagot a gombostű felé haladva.

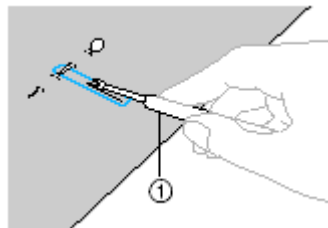

- ① Öltésvágó

„Kulcslyuk” gomblyukaknál használjon lyukpontozót, és ezzel üssön egy lyukat a gomblyuk kerekített végébe, ezután vágja ki a gomblyukat.

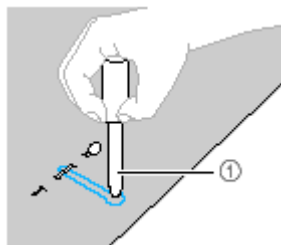

- ① Lyukpontozó

Lyukpontozó használatakor helyezzen vastag papírt vagy más, kartonjellegű anyagot az anyag alá.

VIGYÁZAT!

Az öltésvágó használatakor ne tegye a kezét a vágás irányába, mert megsérülhet, ha a vágó megcsúszik.

Az öltés sűrűségének beállítása

Nyomja meg az öltéshosszúság beállító gombot, azután mozgassa az öltéshosszúság csúszógombot az öltéshosszúság beállításához.

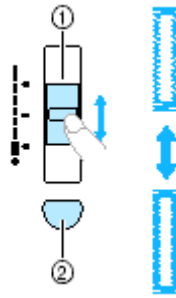

- ① Öltéshosszúság csúszógomb
- ② Öltéshosszúság beállító gomb

Részletekért lásd az Öltéshosszúság beállítása című részt.

Ha az anyag nem adagolódik (például mert túl vastag), csökkentse az öltés sűrűségét.

Az öltésszélesség beállítása

Nyomja meg az öltésszélesség beállító gombot, azután mozgassa az öltésszélesség csúszógombot az öltésszélesség beállításához.

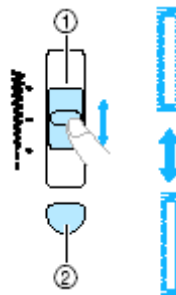

- ① Öltésszélesség csúszógomb
- ② Öltésszélesség beállító gomb

Részletekért lásd az Öltésszélesség beállítása című részt.

Megjegyzés

Gomblyuk varrása előtt ellenőrizze az öltésszélességet és hosszúságot egy próbagomblyukvarrással egy anyagdarabra.

Gomblyuk varrása sztreccs anyagokra

Sztreccs anyagoknál használjon zsinór cernát.

- 1 Akassza a zsinór cernát az „A” nyomótalpra a következő illusztráció szerint úgy, hogy a vágatokban legyen, azután lazán kösse meg.

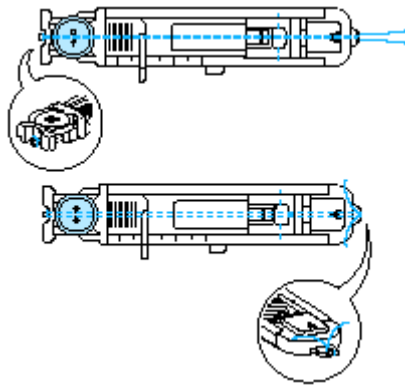

- 2 **Szerelje fel az „A” nyomótalpat.**
Részletekért lásd a Nyomótalp cseéje című részt.
- 3 **Válassza a „28A” vagy a „29A” öltések egyikét.**
- 4 **Állítsa az öltésszélességet a zsinór cérna vastagságához.**
- 5 **Engedje le a nyomótalp kart és a gomblyuk kart, és kezdjen varrni.**
- 6 **Amikor végzett a varrással, óvatosan húzza meg a zsinór cérnát.**

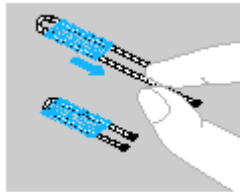

- 7 **Egy kézi varrotűvel húzza meg a zsinór cérnát az anyag fonákjára, azután kösse meg.**
- 8 **A gomblyuk felső végén maradt zsinór cérna közepénél vágja el az anyagot az oldalvágóval.**
Vágjon le minden felesleges zsinór cérnát.

GOMBVARRÁS

A varrógéppel gombokat is varrhat. 2 vagy 4 lyukú gombok varrására van lehetőség.

- 1 **Mérje meg a használandó gombon lévő lyukak közti távolságot.**



- 2 **Emelje fel a nyomótalp kart, azután csúsztassa a gép hátulján lévő anyagtovábbító beállítót jobbra (a gép elejéről nézve).**

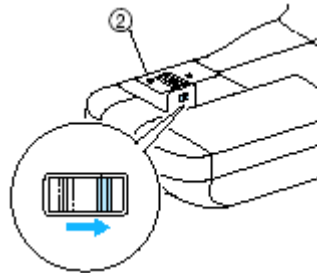
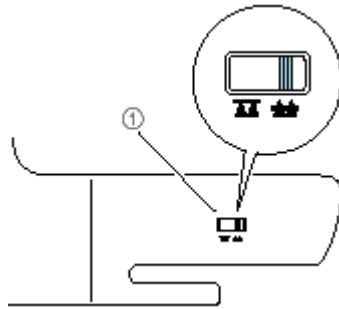

- ① Anyagtovábbító beállító (a gép hátulján)
- ② Hátsó oldal

Az anyagtovábbítók lejjebb helyeződnek.

3 Szerelje fel az „M” nyomótalpat.

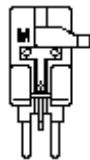

Részletekért lásd a Nyomótalp cseréje című részt.

4 Helyezze a gombot az „M” gombvarró nyomótalpba.

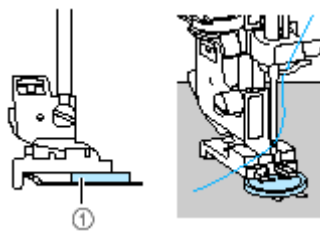

- ① Gomb

- Négylyukú gombknál először az Önhöz közelebb eső két gomblyukat varrja be. Azután csúsztassa a gombot úgy, hogy a gép hátulja felé eső gomblyukat érje a tű, és folytassa a varrást.

5 Válassza a „36J” öltést.

Részletekért lásd az Öltés kiválasztása című részt.

- 6 **Állítsa be az öltésszélességet úgy, hogy megegyezzen a gomblyukak távolságával.**
- 7 **Állítsa az öltéshosszúságot a legrövidebbre.**
- 8 Forgassa maga felé a kézikereket és figyelje, hogy a tű mindkét gomblyukba akadálytalanul bemegy.

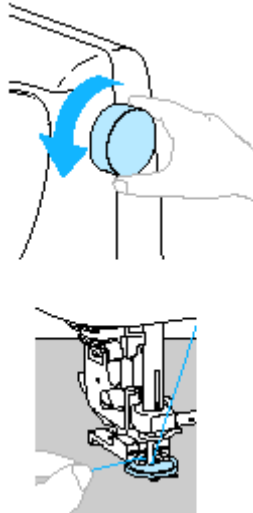

VIGYÁZAT!

Varráskor ügyeljen arra, hogy a tű ne érjen a gombhoz, mert a tű elgörbülhet vagy eltörhet.

- 9 **Kezdje el a varrást.**
Kb. 10 másodperc lassú varrás után, nyomja meg a Varrásirány megváltoztatás gombot, hogy megerősítő öltéseket varrjon.
- 10 **Húzza a felső szálát az öltés végén az anyag fonákjára és kösse össze az alsó szállal.**
Ollóval vágja el a szálakat az öltés elején.

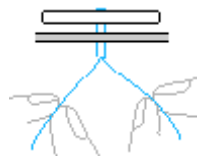

- 11 **Amikor végzett a gomb felvarrásával, csúsztassa vissza az Anyagtovábbító beállítót (előlről nézve balra) az anyagtovábbítók megemeléséhez.**

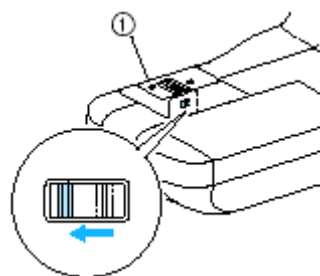

① Hátsó oldal

Szár varrása a gomb alá

Száras gombvarrásnál az anyag és a gomb között helyet kell hagyni, majd kézzel felcsavarni a cérnát. Ez a gombot biztosan tartja.

- 1 **Tegye a gombot az „M” gombvarró nyomótalpba, majd húzza a gombszár kart maga felé.**

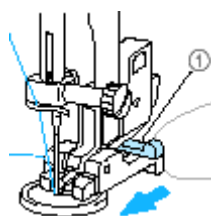

① Gombszár kar

- 2 **Ha végzett a varrással, vágja el a felső szálát bőven ráhagyva, tekerje körül a gomb és az anyag közötti cérnán, és kösse össze az öltés elején lévő felső szállal.**

Az anyag fonákján kösse össze az öltés elején és végén lévő alsó szálakat.



- 3 **Vágja le a felesleges cérnákat.**

CIPZÁR VARRÁSA

A varrógéppel cipzárakat varrhat be.

Öltés neve	Minta	Alkalmazás	Öltésszélesség		Öltéshosszúság		Nyomótalp
			Automa- tikus	Kézi	Automa- tikus	Kézi	
Egyenes öltés (középső tűhelyzet)	01J	Cipzár varrás Rejtett öltések és hajtások varrása	-	-	2,5	0,2-5,0	I

Több módszer létezik cipzárak varrására. A következőkben a közép- és az oldalcipzár varrását mutatjuk be.

KÖZÉPSŐ CIPZÁR VARRÁSA

Az öltés két darab összeillesztett anyagon történik.

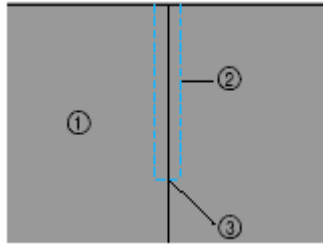

- ① Anyag színe
- ② Öltés
- ③ Cipzár nyílás vége

1 Szerelje fel a „J” nyomótalpat és varrjon egyenes öltéseket a cipzárnnyílásig.

A két anyagot színükkel egymás felé fordítva varrjon visszafelé öltéseket a cipzárnnyílásig.

Részletekért lásd az Alapöltés című részt.

2 Fércelő öltésekkel folytassa a varrást az anyag széléig.

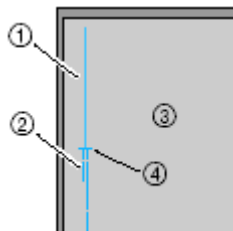

- ① Fércelés
- ② Visszafelé öltések
- ③ Anyag fonákja
- ④ Cipzárnnyílás vége

3 Hajtsa fel és nyomja le a szegélyt az anyag fonákjáról.

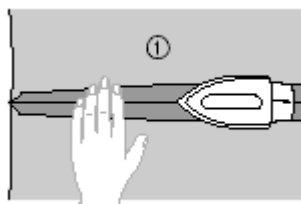

- ① Anyag fonákja

4 Igazítsa a cipzárt a kihajtott szegélyekhez és fércelje a helyére.

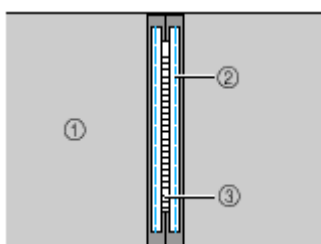

- ① Anyag fonákja
- ② Férceles
- ③ Cipzár

5 Szerelje a nyomótalp tartót az „I” nyomótalp jobb tuskéjére.

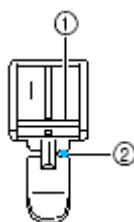

- ① Jobb oldali túske
- ② Tüleengedés helye

Részletekért lásd a Nyomótalp cseréje című részt.

6 Válassza a „01J” öltést.
Részletekért lásd az Öltés kiválasztása című részt.

VIGYÁZAT!

Az „I” nyomótalp használatakor ügyeljen arra, hogy az egyenes öltést (középső tűhelyzet) válassza, és lassan forgassa maga felé a kézikereket, meggyőződve, hogy a tű nem érinti a nyomótalpat. Ha másik öltést választ, vagy a tű hozzáér a nyomótalpához, a tű elgörbülhet vagy eltörhet.

7 Varrja körbe a cipzárt.

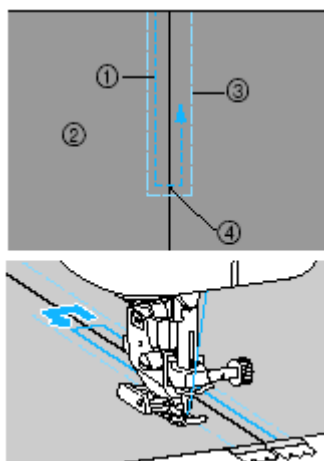

- ① Öltés
- ② Anyag színe
- ③ Fércelés
- ④ Cipzárnnyílás vége

VIGYÁZAT!

Varráskor ügyeljen arra, hogy a tű nem érinti a cipzárt, különben a tű elgörbülhet vagy eltörhet.

8 Távolítsa el a fércelő öltéseket.

OLDALCIPZÁR VARRÁSA

Az öltés egy anyagra történik. Használja ezt, ha oldal vagy hátsó cipzárt akar varrni.

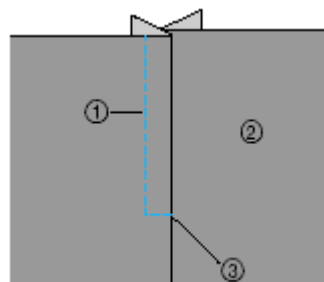

- ① Öltés
- ② Anyag színe
- ③ Cipzárnnyílás vége

A következőkben a baloldalra történő varrást mutatjuk be.

1 Szerelje fel a „J” nyomótalpat és varrjon egyenes öltéseket a cipzárnnyílásig.

A két anyagot színükkel egymás felé fordítva varrjon visszafelé öltéseket a cipzárnnyílásig.

Részletekért lásd az Alapöltés című részt.

2 Fércelő öltésekkel folytassa a varrást az anyag széléig.

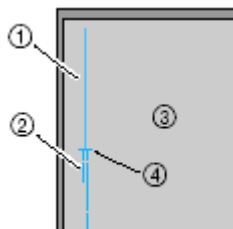

- ① Fércelés
- ② Visszafelé öltések
- ③ Anyag fonákja
- ④ Czipzárnnyílás vége

3 Hajtsa fel és nyomja le a szegélyt az anyag fonákjáról.

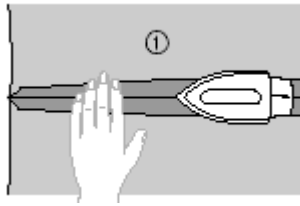

① Anyag fonákja

4 Nyomja le a szegélyt úgy, hogy a jobb oldala (amit nem fog varrni) 3mm-el szélesebb legyen.

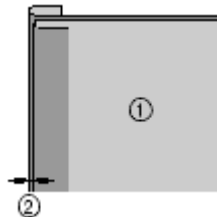

① Anyag fonákja

② 3mm

5 Igazítsa a cipzár fogait a 3mm-el szélesebb anyag éléhez, azután fércelje a helyére a cipzárt.

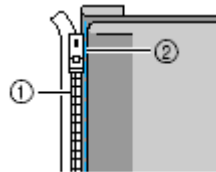

① Cipzár fogak

② Fércelő öltés

6 Szerelje fel a nyomótalp tartót a „J” cipzár nyomótalp jobb tuskéjére. Ha a jobb oldalra varr, a bal oldali tuskére szerelje.

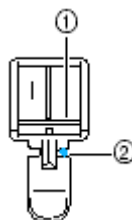

① Jobboldali tüske

② Tüleengedés helye

7 Válassza a „01J” öltést.
Részletekért lásd az Öltés kiválasztása című részt.

VIGYÁZAT!

Az „I” nyomótalp használatakor ügyeljen arra, hogy az egyenes öltést (középső tűhelyzet) válassza, és lassan forgassa maga felé a kézikereket, meggyőződve, hogy a tű nem érinti a nyomótalpat. Ha másik öltést választ, vagy a tű hozzáér a nyomótalpához, a tű elgörbülhet vagy eltörhet.

- 8 Varrja a cipzárt a 3mm-el szélesebb anyagra, a cipzár aljától kiindulva.

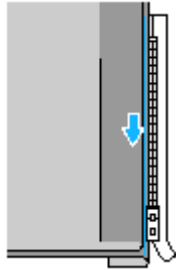

VIGYÁZAT!

Varráskor ügyeljen arra, hogy a tű nem érinti a cipzárt, különben a tű elgörbülhet vagy eltörhet.

- 9 Amikor körülbelül 5cm-re ért a cipzár végéhez, állítsa meg a varrógépet leengedett tűvel, emelje fel a nyomótalp kart és nyissa ki a cipzárt, majd folytassa a varrást.

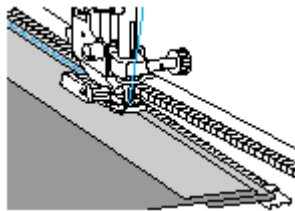

- 10 Húzza be a cipzárt, fordítsa meg az anyagot és fércelje a cipzár másik oldalát az anyaghoz.

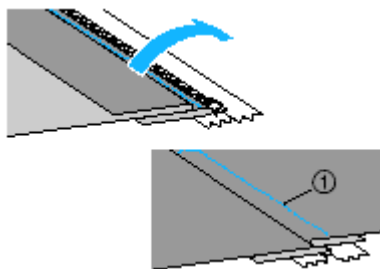

- ① Fércelő öltés

- 11 Szerelje fel a nyomótalp tartót az „I” nyomótalp másik tuskéjére.

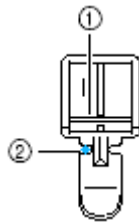

- ① Baloldali tűske
- ② Túleengedés helye

12 Varrja körbe a cipzárt.

Varrjon visszafelé öltéseket a cipzárnnyílás végén és igazítsa a cipzár fogait a nyomótalp széléhez.

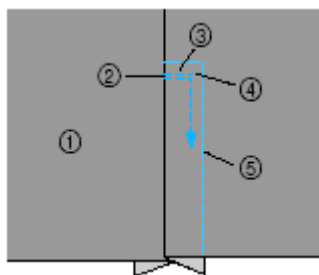

- ① Anyag színe
- ② Cipzárnnyílás vége
- ③ Visszafelé öltés
- ④ Öltés eleje
- ⑤ Fércelő öltés

13 Amikor körülbelül 5cm-re ért a cipzár végéhez, állítsa meg a varrógépet leengedett tűvel és emelje fel a nyomótalp kart.

14 Távolítsa el a fércelő öltést, nyissa ki a cipzárt és folytassa a varrást.

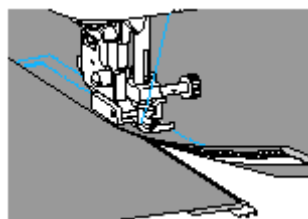

SZTRECCS ANYAGOK ÉS RUGALMAS SZALAGOK VARRÁSA

Sztreccs anyagokat varrhat és rugalmas szalagokat varrhat fel.

Öltés neve	Minta	Alkalmazás	Öltésszélesség		Öltéshosszúság		Nyomótalp
			Automa- tikus	Kézi	Automa- tikus	kézi	
Sztreccs öltés	03j	Sztreccs anyagok	1,0	1,0-3,0	2,5	1,0-4,0	J
3 pontos cikkcakk öltés	05J	Rugalmas szalag	5,0	1,5-7,0	1,0	0,2-4,0	

Tartsa be az előírásokat, amikor a következő öltési műveleteket végzi.

SZTRECCS ÖLTÉS

- 1 Szerelje fel a „J” cikkcakk nyomótalpat.

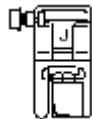

Részletekért lásd a Nyomótalp cseréje című részt.

- 2 Válassza a „03J” öltést.
Részletekért lásd az Öltés kiválasztása című részt.

- 3 Nyújtás nélkül varrja az anyagot.

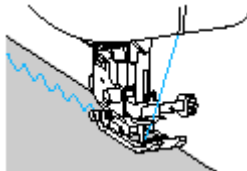

RUGALMAS ANYAG FELVARRÁSA

Ha egy ruhadarab mandzsettájára vagy derekára rugalmas szalagot varr fel, a méretet a rugalmas szalag hossza határozza meg. Ezért fontos, hogy megfelelő hosszú rugalmas szalagot válasszon.

- 1 Gombostűzze a rugalmas szalagot az anyag fonákjára.
Több ponton is szúrjon be gombostűket, hogy a szalag egyformán rendeződjön el az anyagon.

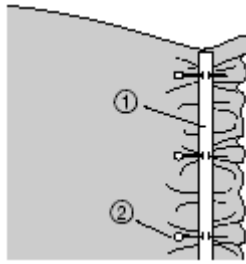

- ① Rugalmas szalag
- ② Gombostű

2 Szerelje fel a „J” cikkcakk nyomótalpat.

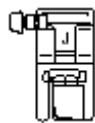

Részletekért lásd a Nyomótalp cseréje című részt.

3 Válassza a „05J” öltést.

Részletekért lásd az Öltés kiválasztása című részt.

4 Varrja a rugalmas szalagot az anyagra úgy, hogy végig feszíti a szalagot, hogy egyforma hosszú legyen az anyaggal.

Amíg bal kezével húzza a nyomótalp mögötti szalagot, jobb kezével húzza a nyomótalp elejéhez legközelebbi gombostűnél is.

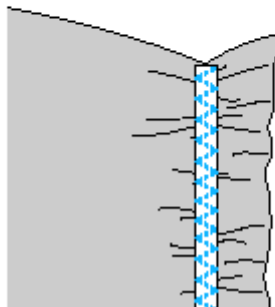
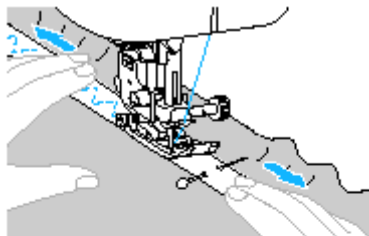

VIGYÁZAT!

Varráskor ügyeljen arra, hogy a tű ne érje a gombostűkhöz, mert a tű elgörbülhet vagy eltörhet.

RÁTÉT, PATCHWORK ÉS STEPPELÉS

Öltés neve	Minta	Alkalmazás	Öltésszélesség		Öltéshosszúság		Nyomótalp
			Automa- tikus	Kézi	Automa- tikus	Kézi	
Cikkcakk öltés	04J	Rátétek varrása	3,5	0,0- 7,0	1,4	0,0- 4,0	J
	36J	Rátét steppelés, szabad steppelés, szatén öltés	3,5	0,0- 7,0	1,4	0,0- 4,0	
Rátét öltés	11J	Rátétek tűzése	3,5	2,5- 5,0	2,5	1,6- 4,0	
	37J	Rátétek tűzése és erősítés	1,5	0,5- 5,0	1,2	1,0- 4,0	
	38J	Rátétek tűzése és erősítés	1,5	0,5- 5,0	1,2	1,0- 4,0	
Egyenes toldás öltés	33J	Toldás egyenes öltéssel (6,5mm szegéllyel a nyomótalp jobb oldalától)	5,5	0,0- 7,0	1,6	0,2- 5,0	
	34J	Toldás egyenes öltéssel (6,5mm szegéllyel a nyomótalp jobb oldalától)	1,5	0,0- 7,0	1,6	0,2- 5,0	
Egyesítő öltés	13J	Patchwork (foltvarró) öltés	4,0	0,0- 7,0	1,2	0,2- 4,0	
	14J		5,0	2,5- 7,0	2,5	1,0- 4,0	
	15J		5,0	0,0- 7,0	1,2	0,2- 4,0	
Kézi utánzat steppelés	35J	Egyenes steppelés, ami kézinek néz ki	0,0	0,0- 7,0	2,5	1,0- 4,0	
Steppelő öltés	39J	Pontozás	7,0	1,0- 7,0	1,6	1,0- 4,0	

RÁTÉT VARRÁSA

- 1 Vágja ki a rátétet, 3-5mm szegélyt ráhagyva.

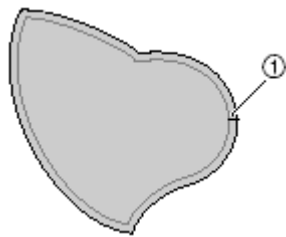

- ① Szegély
- 2 Helyezzen egy darab méretre vágott vastag papírt a rátétre, és vasaló segítségével hajtsa be a varrásszegélyt.



Ezután távolítsa el a papírt.

3 Fordítsa meg a rátétet és fércelje vagy tűzze rá az anyagra.

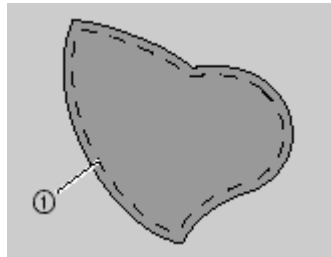

① Fércelés

4 Szerelje fel a „J” cikkcakk nyomótalpat.

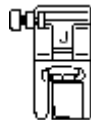

Részletekért lásd a Nyomótalp cseréje című részt.

5 Válasszon egy öltést.

Részletekért lásd az Öltés kiválasztása című részt.

6 Forgassa maga felé a kézikereket, azután kezdje körbevarrni a rátét szélét ügyelve, hogy a tű éppen csak kívül érkezik le a rátét szélén.

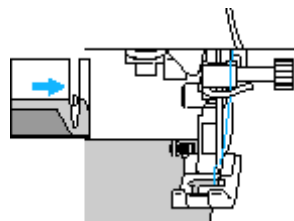

Amikor sarkoknál varr, állítsa meg a gépet tűvel éppen csak az anyag mellett, emelje fel a nyomótalp kart és fordítsa az anyagot a kívánt varrási irányba.

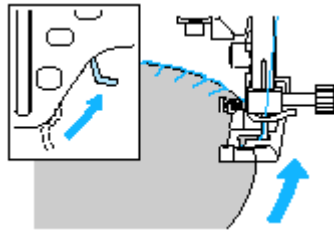

PATCHWORK (FOLTVARRÓ) ÖLTÉS

- 1 **Hajtsa be a felső anyag szélét és helyezze az alsó anyagra.**
- 2 **Varrja össze a két darabot úgy, hogy a minta mindkettőt szélét fedje.**

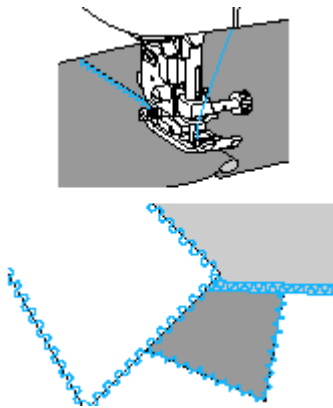

TOLDÁS

Két anyag összevarrását toldásnak nevezzük. Az anyagdarabokat 6,5mm szegély ráhagyásával vágjuk ki.

Varrjon egyenes toldó öltésekkel 6,5mm-re a nyomótalp bal vagy jobb oldalától.

- 1 **Fércelje vagy tűzze össze az összetoldani kívánt anyagdarabokat.**
- 2 **Szerelje fel a „J” cikkcakk nyomótalpat.**

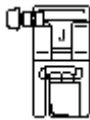

Részletekért lásd a Nyomótalp cseréje című részt.

- 3 **Válassza a 33J vagy 34J öltést.**
Részletekért lásd az Öltés kiválasztása című részt.
- 4 **Varrjon úgy, hogy az anyag szélét a nyomótalp széléhez igazítja.**

Jobboldali szegélyhez

Igazítsa a nyomótalp jobb szélét az anyag széléhez és varrjon a 33J öltéssel.

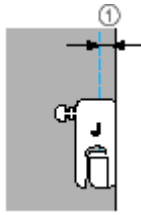

① 6,5mm

Baloldali szegélyhez

Igazítsa a nyomótalp bal szélét az anyag széléhez és varrjon a 34J öltéssel.

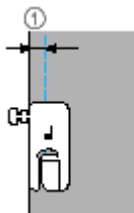

① 6,5mm

Megjegyzés

A szegély szélességének változtatásához (tűhelyzet), állítsa be az öltésszélességet.

STEPPELÉS

Két anyag szendvicsszerű összetűzését steppelésnek nevezzük. Az opcionális anyagtovábbítós nyomótalp és a steppelés vezető segítségével könnyen készíthet steppelő öltéseket.

- 1 Fércelje vagy tűzze össze az összetoldani kívánt anyagdarabokat.**
- 2 Szerelje fel az anyagtovábbítós nyomótalpat.**
Részletekért lásd a Nyomótalp cseréje című részt.
- 3 Válassza a 34J vagy 36J öltést.**
Részletekért lásd az Öltés kiválasztása című részt.
- 4 Tegye kezeit a nyomótalp két oldalára, és egyformán feszítse az anyagot varrás közben.**

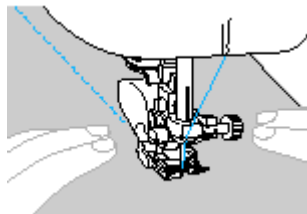

Megjegyzés

Az anyagtovábbítós nyomótalppal való varrásnál állítsa lassú és közepes közé a varrási sebességet.

Az anyagtovábbítós nyomótalpat keresse Brother kereskedőjénél.

Az opcionális steppelés vezető használata

A steppelés vezetővel állandó távolságú, párhuzamos öltéseket varrhat.

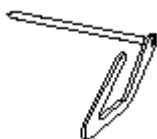

- 1 Helyezze be a steppelés vezető szárát az anyagtovábbítós nyomótalp vagy a nyomótalp tartó hátulján lévő lyukba.**

Anyagtovábbítós nyomótalp



Nyomótalp tartó

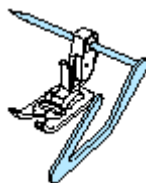

- 2 Állítsa úgy a szárát, hogy a steppelés vezető egy vonalban legyen egy, már elkészült öltéssel.**

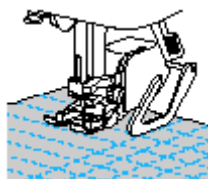

Megjegyzés

A steppelés vezetőt keresse Brother kereskedőjénél.

SZABAD MOZGÁSÚ STEPPELÉS

A szabad mozgású steppeléssel az anyagtovábbítók leengedhetők (az anyagtovábbító beállító segítségével), így az anyag bármilyen irányba forgatható. A szabad mozgású steppeléshez az opcionális steppelő talp szükséges.



- 1 **Távolítsa el a nyomótalpat és a nyomótalp tartót.**
Lásd a Nyomótalp tartó eltávolítása című részt.
- 2 **Igazítsa a steppelő talpat a nyomótalp tartórúd bal alsó részéhez.**
A steppelő talpon lévő tűske legyen egy vonalban a tűszorító csavarral.
- 3 **Jobb kezével tartsa a steppelő talpat a helyén, és a bal kezében tartott csavarhúzóval szorítsa meg a nyomótalp tartó csavart.**

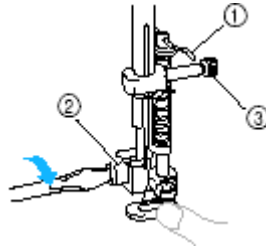

- ① Tűske a steppelő talpon
- ② Nyomótalp tartó csavar
- ③ Tűszorító csavar

VIGYÁZAT!

Ügyeljen arra, hogy jól szorítsa meg a csavarokat a csavarhúzóval, különben a tű hozzáérhet a nyomótalphoz és elgörbülhet vagy eltörhet.

- 4 **Csúsztassa el a varrógép hátsó részén lévő anyagtovábbító beállítót (előlről nézve) jobbra.**

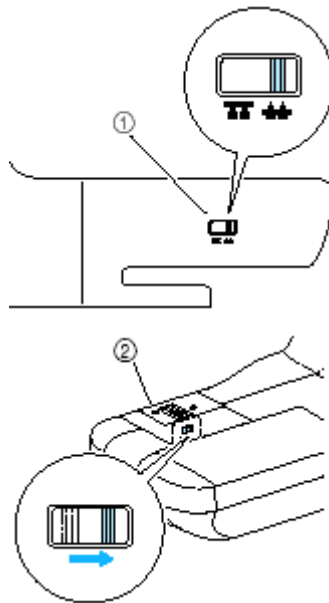

- ① Anyagtovábbító beállító (hátról nézve)
- ② Hátsó rész

Az anyagtovábbítók ezzel le vannak engedve.

- 5 **Kapcsolja be a varrógépet és válasszon egy öltést.**
Részletekért lásd az Öltés kiválasztása című részt.

6 Két kezével húzza feszesre az anyagot, azután mozgassa az anyagot, a mintát követve.

A varrás elejére és végére megerősítő öltés kerül.

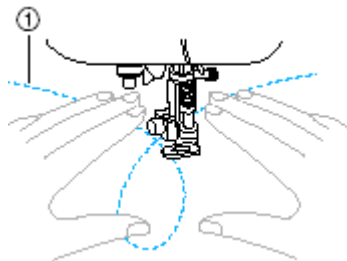

① Minta

7 A varrás befejezése után csúsztassa vissza az anyagtovábbító beállítót balra (előlről nézve) az anyagtovábbítók felemeléséhez.

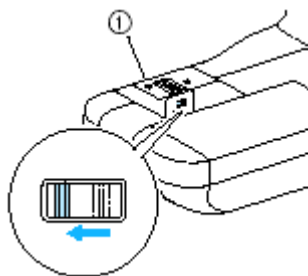

① Hátsó oldal

Alaphelyzetben a beállító gomb a baloldalon áll.

Megjegyzés

Keresse az opcionális steppelő talpat Brother kereskedőjénél.

MEGERŐSÍTŐ ÖLTÉSEK

Erősítse meg a nagy terhelésnek kitett részeket, mint az ujjak, belső varrások és zsebek sarkai.

Öltés neve	Minta	Alkalmazás	Öltésszélesség		Öltéshosszúság		Nyomótalp
			Automa- tikus	Kézi	Automa- tikus	kézi	
Tripla sztreccs öltés	02J	Ujjak és belső varrások megerősítése	0,0	0,0-7,0	2,5	1,5-4,0	J
Végerősítő öltés	31A	Nyílások (zsebek) végeinek megerősítése	2,0	1,0-3,0	0,4	0,3-1,0	A

TRIPLA SZTRECCS ÖLTÉS

Használja a tripla sztreccs öltést ujjak és belső varrások megerősítésére.

1 Szerelje fel a „J” cikkcakk nyomótalpat.

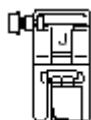

Részletekért lásd a Nyomótalp cseréje című részt.

- 2 Válassza a „02J” öltést.**
Részletekért lásd az Öltések kiválasztása című részt.
- 3 Kezdje el a varrást.**
Részletekért lásd a Varrás elkezdése című részt.

VÉGERŐSÍTŐ ÖLTÉS

A végerősítő öltést olyan helyeken kell alkalmazni, amelyek nagy terhelésnek vannak kitéve, például zsebek sarkai és nyílások.

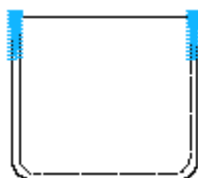

- 1 Határozza meg a végerősítő kívánt hosszát.**
Állítsa a gombvezető lapot az „A” gomblyuk talpon a kívánt hosszra. (A nyomótalpon lévő skálajelzések beosztása 5mm).

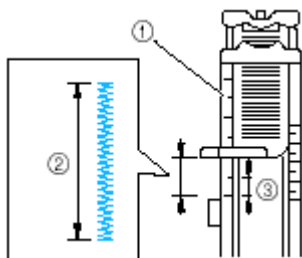

- ① Nyomótalp skála
- ② Végerősítő hossza
- ③ 5mm

A végerősítő legfeljebb 28mm lehet.

- 2 Szerelje fel az „A” gomblyuk nyomótalpat.**
Részletekért lásd a Nyomótalp cseréje című részt.
- 3 Válassza a „31A” öltést.**
Részletekért lásd az Öltés kiválasztása című részt.
- 4 Helyezze úgy az anyagot, hogy a zseb nyílása Ön felé nézzen. Engedje le a nyomótalp kart úgy, hogy a tű 2mm-el a zseb nyílása előtt érjen az anyagba.**

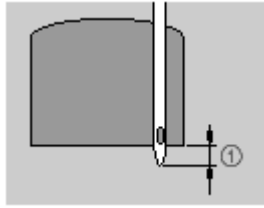

① 2mm

Vezesse át a felső cérnát a nyomótalpon lévő lyukon.

- Amikor leengedi a nyomótalp kart, ne nyomja meg a nyomótalp elejét, különben a végerősítő nem lesz megfelelő hosszúságú.

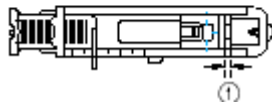
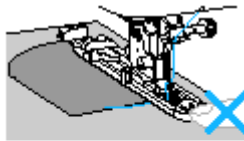

① Ne csökkentse a távolságot.

5 Húzza le ütközésig a gomblyuk kart.

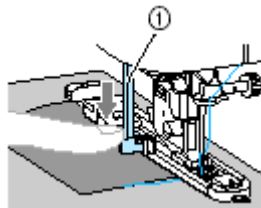

① Gomblyuk kar

A gomblyuk kar a gomblyuk nyomótalpon lévő fül mögött helyezkedik el.

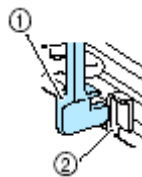

① Gomblyuk kar

② Fül

6 Gyengéden tartsa bal kézzel a felső cérna végét és kezdjen varrni.

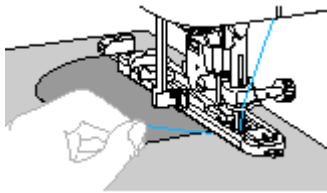

A varrás végeztével a varrógép megerősítő öltéseket varr, majd leáll.

7 Emelje fel a nyomótalp kart, távolítsa el az anyagot és vágja el a cernákat.

8 Tolja vissza a gomblyuk kart eredeti helyzetébe.

Megjegyzés

Ha az anyag nem adagolódik, mert pl. túl vastag, növelje az öltéshosszúságot. Részletekért lásd az Öltéshosszúság beállítása című részt.

FŰZŐLYUK VARRÁSA

Fűzőlyukak, például övekre, varrhatóak. Három fűzőlyuk-méretből választhat: 3, 5 és 7mm.

Öltés neve	Minta	Alkalmazás	Öltésszélesség	Öltéshosszúság	Níomótalp
Fűzőlyuk öltés	32N	Fűzőlyukak varrása, pl. övekre	7,0	7,0; 6,0 vagy 5,0	- - N

1 Szerelje fel az "N" monogramozó nyomótalpat.



Részletekért lásd a Nyomótalp cseréje című részt.

2 Válassza a 32N öltést.

Részletekért lásd az Öltés kiválasztása című részt.

3 Állítsa az öltésszélességet a kívánt fűzőlyuk mérethez.



Részletekért lásd az Öltésszélesség beállítása című részt.

4 Engedje le a tűt az anyagba az öltés elején, azután engedje le a nyomótalp kart.

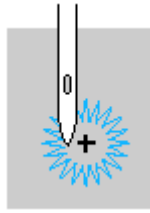

5 Kezdje el a varrást.

Amint végzett a varrással, a varrógép automatikusan megerősítő öltéseket varr, majd leáll.

6 A lyukasztó segítségével lyukassza ki a fűzőlyuk közepét.

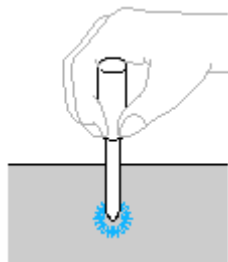

Amikor a lyukasztót használja, tegyen egy vastag papírt vagy más alátétet az anyag alá, mielőtt lyukat üt az anyagba.

Megjegyzés

Ha vékony cérnát használ, az öltés durva lehet. Ha ez történik, varrja kétszer a fűzőlyukat egymás tetejére, mielőtt eltávolítja az anyagot.

DÍSZÖLTÉSEK

Ezzel a varrógéppel különböző díszöltéseket készíthet.

Öltés neve	Minta	Alkalmazás	Öltésszélesség		Öltéshosszúság		Nyomótalp	
Azsúrozó öltés	16J	Két anyag összevarrása	5,0	0,0-7,0	2,5	1,0-4,0	J	
	17J	„nyitott szegéllyel”	5,0	2,5-7,0	2,5	1,0-4,0		
Egyesítés	13J	Áthidaló díszöltések	4,0	0,0-7,0	1,2	0,2-4,0		
	14J		5,0	2,5-7,0	2,5	1,0-4,0		
	15J		5,0	0,0-7,0	1,2	0,2-4,0		
Darázsöltés	16J	Az anyagnak tartást és rugalmasságot ad	5,0	0,0-7,0	2,5	1,0-4,0		
	17J		5,0	2,5-7,0	2,5	1,0-4,0		
Cakkozás	12N	Szatén cakkozó öltés	5,0	2,5-7,0	0,5	0,1-1,0		N
Dekor öltés	21N	Csipke varrás, díszítő felhajtás, stb.	3,5	1,5-7,0	2,5	1,6-4,0		
	22N		6,0	1,5-7,0	3,0	1,5-4,0		
	23N	Csipke varrás, díszítő vékony anyagokra	5,0	1,5-7,0	3,5	1,5-4,0		
	24N		5,0	1,5-7,0	4,0	1,5-4,0		
	25N		5,0	1,5-7,0	2,5	1,5-4,0		

Dekor öltés	18J	Dekorációs öltések	4,0	0,0-7,0	3,0	2,0-4,0	J
	19J		4,0	0,0-7,0	2,5	1,0-4,0	
	20N		5,0	1,5-7,0	1,0	0,2-4,0	N

AZSÚROZÁS

A nyitott szegély mentén történő varrást azsúrozásnak nevezzük. Ez blúzokon és gyermekruhákon alkalmazható. Akkor dekoratívabb, ha vastagabb cérnát használunk.

- 1 Egy vasalóval hajtsa be a két anyag szegélyét**
- 2 Fércelje a két anyagot egymástól 4mm-re egy vékony papírra vagy vízben oldódó stabilizáló lapra.

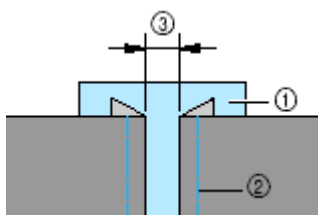

- ① Vékony papír vagy stabilizáló lap
- ② Fércelő öltés
- ③ 4mm

- 3 Szerelje fel a „J” cikkcakk nyomótalpat.**

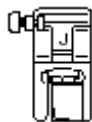

Részletekért lásd a Nyomótalp cseréje című részt.

- 4 Válassza a „16J” vagy a „17J” öltést.**
Részletekért lásd az Öltés kiválasztása című részt.
- 5 Állítsa az öltésszélességet 7,0mm-re.**
Részletekért lásd az Öltésszélesség beállítás című részt.
- 6 Varrjon úgy, hogy a nyomótalp közepét a két anyag közé középre igazítja.**

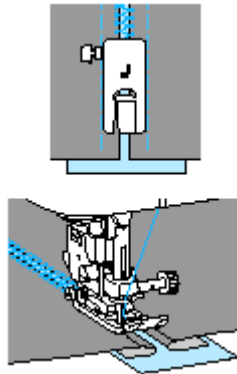

7 A varrás befejezése után, távolítsa el a papírt.

CAKKOZÁS

Az ismétlődő hullámos mintát, ami úgy néz ki, mintha kagyló lenne, cakkozásnak nevezzük. Ezt blúzok gallérjának vagy zsebkendők szegélyének díszítésére használjuk.

1 Szerelje fel az „N” monogramozó talpat.



Részletekért lásd a Nyomótalp cseréje című részt.

2 Válassza a 12N öltést.

Részletekért lásd az Öltések kiválasztása című részt.

3 Varrja végig az anyag szélét ügyelve, hogy az öltés ne fusson le az anyagról.

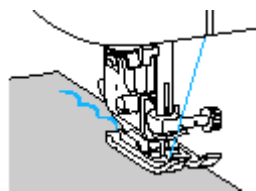

Jobb eredmény érdekében spricceljen keményítőt az anyagra és vasalja meg, mielőtt varni kezd.

4 Vágja körül az öltést.



Vigyázzon, ne vágja el az öltést.

DARÁZSÖLTÉS

A ráncolás céljára varrt vagy hímzett öltéseket darázsöltésnek nevezzük. Blúzok vagy mandzsetták díszítésére alkalmas. Tartást és rugalmasságot ad az anyagnak.

1 Szerelje fel a „J” cikkcakk nyomótalpat.

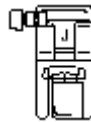

Részletekért lásd a Nyomótalp cseréje című részt.

2 Válassza az egyenes öltést és állítsa az öltéshosszúságot 4,0mm-re, majd lazítsa a szálfeszességet.

Részletekért lásd az Öltéshosszúság beállítása és a Szálfeszesség beállítása című részeket.

3 Varrjon párhuzamos öltéseket egymástól 1cm-re.

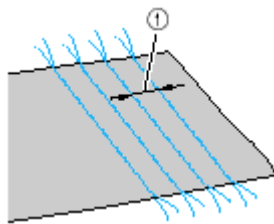

① 1cm

Nem szükséges megerősítő öltéseket varrni.

4 Húzza meg az alsó szálakat, hogy ráncokat kapjon. Vasalóval simítsa el a ráncokat.

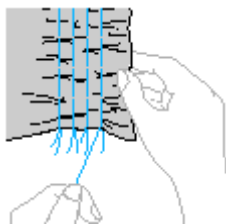

5 Válassza a 16J vagy a 17J öltések egyikét. Részletekért lásd az Öltések kiválasztása című részt.

6 Varrjon az egyenes öltések közé.

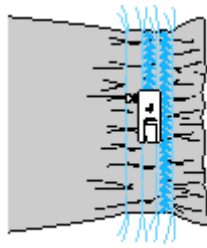

7 Húzza meg az egyenes öltések cérnáit.

EGYESÍTÉS

Dekoratív áthidaló öltéseket varrhat az egyesített anyagok szegélyeire. Ez például Patchwork varrásnál használható.

1 Szerelje fel a „J” cikkcakk nyomótalpat.

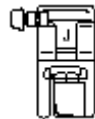

Részletekért lásd a Nyomótalp cseréje című részt.

2 Varrja össze a két anyagdarab színét, majd nyiss ki a szegélyeket.

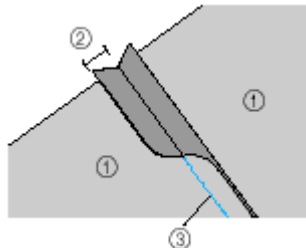

- ① Anyag fonákja
- ② 6,5mm szegély
- ③ Egyenes öltés

3 Válassza a 13J, 14J vagy 15J öltések egyikét.

Részletekért lásd az Öltések kiválasztása című részt.

4 Fordítsa meg az anyagot, hogy a színe felfelé nézzen, majd a nyomótalp közepét a szegélyre igazítva varrja végig a szegélyt.

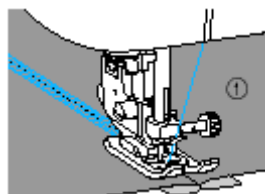

- ① Anyag fonákja

SZEGÉLYÖLTÉS

Amikor „szárnyas” tűt használ, a tűlyukak nagyobbak lesznek, ezáltal csipkeszerű dekoratív öltést kap. Ezt asztalterítők, díszszegélyek varrásához használhatja.

1 Illessze be a szárnyas tűt.



- Használja a130/705H 100/16 szárnyas tűt.
- Részletekért lásd a Tű cseréje című részt.
- A cérnabefűző nem használható a szárnyas tűnél, különben a varrógép károsodhat. Kézzel vezesse át a cérnát a tű fokán előről hátra.

2 Szerelje fel az „N” monogramozó nyomótalpat.



Részletekért lásd a Nyomótalp cseréje című részt.

3 Válassza a 21N, 22N, 23N, 24N vagy 25N öltések egyikét.

Részletekért lásd az Öltés kiválasztása című részt.

Az öltésszélesség 6mm vagy kevesebb legyen.

4 Kezdje el a varrást

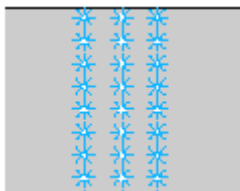

VIGYÁZAT!

- **Az öltésszélesség 6mm vagy kevesebb legyen, különben a tű elgörbülhet vagy eltörhet.**
- **Az öltésszélesség beállítása után, forgassa maga felé a kézikereket és ellenőrizze, hogy a tű nem érinti a nyomótalpat. Ha hozzáér, a tű elgörbülhet vagy eltörhet.**

A cérnák részleges eltávolítása a „Szálhúzásos öltés”. A laza szövésű anyagoknál nagyon szép eredményt ad.

Két módot mutatunk be az alábbiakban.

Szálhúzásos öltés (1. Példa)

Az anyagot megfordítjuk, és kétszer varrjuk.

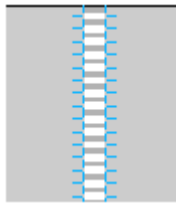

1 Húzzon ki néhány cérnát az anyagból.



2 Szerelje fel az „N” monogramozó nyomótalpat.



Részletekért lásd a Nyomótalp cseréje című részt.

3 Válassza a 21N öltést.
Részletekért lásd az Öltés kiválasztása című részt.

4 Varrja végig a rojtozott részt az anyag színén.

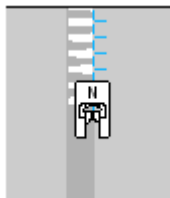

5 Fordítsa meg az anyagot.

6 Varrja végig a rojtozott részt az iménti módon.

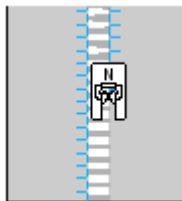

Szálhúzásos öltés (2. Példa)

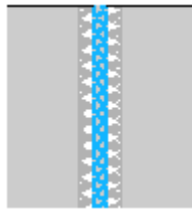

- 1 Húzzon ki néhány szálat két helyen az anyagból, a kettő között hagyjon 4mm sértetlen részt.**

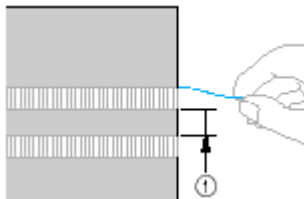

- ① 4mm**

- 2 Szerelje fel az „N” monogramozó nyomótalpat.**



Részletekért lásd a Nyomótalp cseréje című részt.

- 3 Válassza a 24N öltést.**
Részletekért lásd az Öltés kiválasztása című részt.

- 4 Varrja végig a sértetlen rész közepét.**

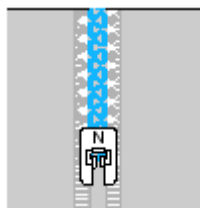

4. FEJEZET

MELLÉKLET

Ebben a fejezetben különböző karbantartási és hibaelhárító tevékenységeket találhat.

Öltésbeállítások Karbantartás Hibaelhárítás

ÖLTÉSBEÁLLÍTÁSOK

A következő táblázat az öltések jellemzőit tartalmazza: alkalmazások, öltéshosszúság és szélesség, ikertű használata, stb.

Öltés neve		Minta	Nyomótalp	Alaklmzás	Öltésszélesség		Öltéshosszúság		Ikertű	Visszatel/ Megerősítő	Anyagtováb bítós nyomótalp	Oldalvágó
					Auto	Kézi	Auto	Kézi				
Egyenes	Bal	00J	J	Alapöltés	0,0	0,0-7,0	2,5	0,2-5,0	-	Vissza	-	+
	Közép	01J	J/I	Cipzár, alapöltés	-	-	2,5	0,2-5,0	+	Vissza	-	-
Tripla sztreccs		02J	J	Ujjak, belső varrások, sztreccs	0,0	0,0-7,0	2,5	1,5-4,0	-	Meger.	-	-
Sztreccs		03J	J	Sztreccs és dekor	1,0	1,0-3,0	2,5	1,5-4,0	+	Meger.	-	-
Cikkcakk		04J	J	Fedés, rátét	3,5	0,0-7,0	1,4	0,0-4,0	+	Vissza	-	-
3 pontos cikkcakk		05J	J	Fedés közép és sztreccs anyagon, rugalmas rátét	5,0	1,5-7,0	1,0	0,2-4,0	+	Meger.	-	-
Szegés		06G	G	Szegés vékony vagy közép anyagon	3,5	2,5-5,0	2,0	1,0-4,0	-	Meger.	-	+
		07G	G	Szegés vastag anyagon	5,0	2,5-5,0	2,0	1,0-4,0	-	Meger.	-	+
		08G	G	Szegés sztreccs anyagon	5,0	0,0-7,0	2,5	0,5-4,0	+	Meger.	-	-
Vaköltés		09R	R	Vaköltés középnehéz anyagon	0,0	+3--3	2,0	1,0-3,5	-	Meger.	-	-
		10R	R	Vaköltés sztreccs anyagon	0,0	+3--3	2,0	1,0-3,5	-	Meger.	-	-
Rátét		11J	J	Rátét varrása	3,5	2,5-5,0	2,5	1,6-4,0	+	Meger.	-	-
Cakkozás		12N	N	Cakkozó öltés	5,0	2,5-7,0	0,5	0,1-1,0	+	Meger.	-	-
Egyesítés		13J	J	Folt és díszöltés	4,0	0,0-7,0	1,2	0,2-4,0	+	Meger.	-	-
		14J	J	Folt, dísz, szegés	5,0	2,5-7,0	2,5	1,0-4,0	+	Meger.	-	-
		15J	J	Folt és díszöltés	5,0	0,0-7,0	1,2	0,2-4,0	+	Meger.	-	-
Azsúrozás		16J	J	Steppelés és díszöltés	5,0	0,0-7,0	2,5	1,0-4,0	+	Meger.	-	-
		17J	J	Steppelés és díszöltés	5,0	2,5-7,0	2,5	1,0-4,0	+	Meger.	-	-
Dekoráció		18J	J	Dekor öltés	4,0	0,0-7,0	3,0	2,0-4,0	-	Meger.	-	-
		19J	J	Dekor öltés	4,0	0,0-7,0	2,5	1,0-4,0	+	Meger.	-	-
		20N	N	Dekor öltés és elsztikus	5,0	1,5-7,0	1,0	0,2-4,0	+	Meger.	-	-
		21N	N	Csipkevarrás, dekor	3,5	1,5-7,0	2,5	1,6-4,0	-	Meger.	-	-
		22N	N	Dekorvarrás	6,0	1,5-7,0	3,0	1,5-4,0	-	Meger.	-	-
		23N	N	Dekorvarrás ékony és középnehéz anyagra	5,0	1,5-7,0	3,5	1,5-4,0	-	Meger.	-	-

	24N	N	Dekorvarrás ékony és középnehéz anyagra	5,0	1,5-7,0	4,0	1,5-4,0	+	Meger.	-	-
	25N	N	Dekorvarrás ékony és középnehéz anyagra	5,0	1,5-7,0	2,5	1,5-4,0	+	Meger.	-	-
Gomblyuk	26A	A	Vízzs. gomblyuk vékony és közép anyagra	5,0	3,0-5,0	0,4	0,2-1,0	-	Auto meger.	-	-
	27A	A	Megerősített gomblyuk alátétes anyagokra	5,0	3,0-5,0	0,4	0,2-1,0	-	Auto meger.	-	-
	28A	A	Gomblyuk sztreccs vagy kötött anyagra	6,0	3,0-6,0	1,0	0,5-2,0	-	Auto meger.	-	-
	29A	A	Gomblyuk sztreccs anyagra	6,0	3,0-6,0	1,5	1,0-3,0	-	Auto meger.	-	-
	30A	A	Kerekített gomblyuk vastag anyagra	7,0	3,0-7,0	0,5	0,3-1,0	-	Auto meger.	-	-
Végerősítés	31A	A	Nyílások és terhelt öltések erősítésére	2,0	1,0-3,0	0,4	0,3-1,0	-	Auto meger.	-	-
Fűzőlyuk	32N	N	Fűzőlyuk, pl. övekcre	7,0	7,0 6,0 5,0	-	-	-	Meger.	-	-
Toldás	33J	J	Egyenes toldás, 6,5mm jobbról	5,5	0,0-7,0	1,6	0,2-5,0	-	Meger.	-	-
	34J	J	Egyenes toldás, 6,5mm balról	1,5	0,0-7,0	1,6	0,2-5,0	-	Meger.	+	-
Kézi utánza	35J	J	Kézinek tűnő steppelés	0,0	0,0-7,0	2,5	1,0-4,0	-	Meger.	-	-
Cikkcakk	36J	J	Cikkcakk steppelés	3,5	0,0-7,0	1,4	0,0-4,0	-	Meger.	+	+
Rátét	37J	J	Rátétezés	1,5	0,5-5,0	1,2	1,0-4,0	-	Meger.	-	-
	38J	J	Rátétezés	1,5	0,5-5,0	1,2	1,0-4,0	-	Meger.	-	-
Steppelés	39J	J	Háttér steppelés	7,0	1,0-7,0	1,6	1,0-4,0	-	Meger.	-	-
Kereszt	40N	N	Dekor, stb.	6,0	0,0-7,0	2,5	0,2-4,0	-	Meger.	-	-
	41N	N	Dekor, stb.	6,0	0,0-7,0	1,4	0,2-4,0	-	Meger.	-	-
Dekor	42N	N	Dekor, stb.	7,0	0,0-7,0	2,5	0,2-4,0	-	Meger.	-	-
	43N	N	Dekor, stb.	7,0	0,0-7,0	2,5	0,2-4,0	-	Meger.	-	-
	44N	N	Dekor, stb.	7,0	0,0-7,0	2,5	0,2-4,0	-	Meger.	-	-
	45N	N	Dekor, stb.	7,0	0,0-7,0	2,5	0,2-4,0	-	Meger.	-	-
Szetén	46N	N	Dekor, stb.	7,0	2,5-7,0	0,4	0,1-1,0	-	Meger.	-	-
	47N	N	Dekor, stb.	7,0	2,5-7,0	0,4	0,1-1,0	-	Meger.	-	-
	48N	N	Dekor, stb.	7,0	2,5-7,0	0,4	0,1-1,0	-	Meger.	-	-
	49N	N	Dekor, stb.	7,0	2,5-7,0	0,4	0,1-1,0	-	Meger.	-	-

KARBANTARÁS

A következőkben az egyszerű varrógép-karbantartási műveleteket mutatjuk be.

A GÉP FELÜLETÉNEK TISZTÍTÁSA

Ha a gép felülete koszos, áztasson be egy rongyot semleges mosószerbe, csavarja ki erősen és törölje le a varrógép felületét. A nedves után egy szárazzal is törölje át.

VIGYÁZAT!

Tisztítás előtt húzza ki a tápkábelt, különben elektromos áramütést kaphat.

A VETÉLŐ TISZTÍTÁSA

Romlik a varrás minősége, ha por gyűlik össze a vetélőben, ezért rendszeres időközönként tisztítsa ki.

1 Kapcsolja ki a varrógépet.

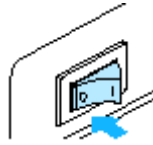

VIGYÁZAT!

Tisztítás előtt húzza ki a tápkábelt, különben elektromos áramütést kaphat.

2 Fogja meg az orsófedél mindkét oldalát és csúsztassa maga felé.

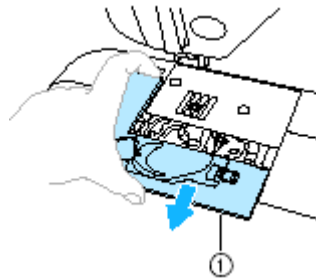

① Orsófedél

Levette az orsófedelelet.

3 Forgassa maga felé a kézikereket, amíg a vetélő horog vége egy vonalba kerül a peremmel.

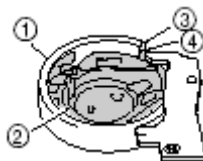

- ① Vetélő tok
- ② Vetélő
- ③ Vetélőtok vége
- ④ Vetélő horog vége

Ügyeljen arra, hogy maga felé forgassa a kézikereket. A másik irányba történő forgatás megrongálhatja a varrógépet.

4 Vegye ki a vetélőt.

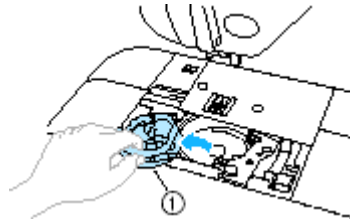

① Vetélő

5 A tisztítóecsettel vagy porszívóval tisztítsa meg a tokot és környékét minden cérnától és szösztől.

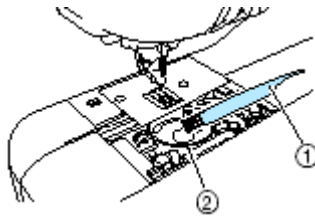

① Tisztítóecset

② Vetélőtök

Ne használjon olajat.

6 Ellenőrizze, hogy a tok pereme a 3. pontnak megfelelően áll és tegye vissza a vetélőt úgy, hogy az azon lévő túske egy vonalban legyen a rugóval.

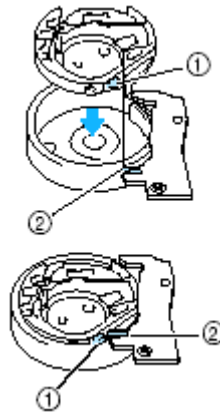

① Túske

② Rugó

7 Tegye vissza az orsófedelelet és csúsztassa a helyére.

VIGYÁZAT!

Ne használjon sérült vetélőt, mert összegabalyíthatja a cérnát, a tű eltörhet vagy a varrasi minőség romolhat. Új vetélőért (XC3153-051) keresse Brother kereskedőjét.

Győződjön meg arról, hogy a vetélőt helyesen tette be, különben a tű eltörhet.

HIBAELHÁRÍTÁS

Ha a gép nem működik helyesen, ellenőrizze a következő lehetséges problémákat, mielőtt szervizhez fordul. Ha a probléma továbbra is fennáll, forduljon Brother kereskedőjéhez vagy szervizéhez.

Probléma	Lehetséges ok	Javítás
A varrógép nem működik.	A gép nincs bekapcsolva.	Kapcsolja be a gépet.
	A BE/KI gombot nem nyomta meg.	Nyomja meg a BE/KI gombot.
	A nyomótalp kar fel van emelve.	Engedje le a nyomótalp kart.
	Megnyomta a BE/KI gombot és a lábpedál is csatlakoztatva van.	Ne nyomja meg a BE/KI gombot, ha lábpedál csatlakoztatva van. Ha a BE/KI gombot kívánja használni, húzza ki a lábpedál csatlakozóját.
A tű eltört.	A tű nem helyesen lett rögzítve.	Rögzítse helyesen a tűt.
	A tűszorító csavar laza.	Csavarhúzóval húzza meg a csavart.
	A tű görbe vagy tompa.	Cserélje ki a tűt.
	Az anyag, a cérna és a tű kombinációja nem helyes.	Válasszon megfelelő kombinációjú anyagot, tűt és cérnát.
	A használt nyomótalp nem megfelelő a választott öltéshez.	Válasszon megfelelő nyomótalpat.
	A felső szál túl feszes.	Lazítsa a szálfeszességet.
	Túl erősen húzta az anyagot.	Óvatosan húzza az anyagot.
	Az orsó helytelenül lett feltéve.	Tegye fel helyesen az orsót.
	A tűágyon lévő lyuk környékén karcolás vagy sorja van.	Cserélje ki a tűágyat. Forduljon kereskedőjéhez vagy szervizéhez.
	A nyomótalpon lévő lyuk környékén karcolás vagy sorja van.	Cserélje ki a nyomótalpat. Forduljon kereskedőjéhez vagy szervizéhez.
	A vetélő összekarcolódott vagy sorjás.	Cserélje ki a vetélőt. Forduljon kereskedőjéhez vagy szervizéhez.
	A géphez nem megfelelő alsó szál orsót használt.	A nem megfelelő orsóval a gép nem működik. Csak az ehhez a varrógéphez kifejlesztett orsót használjon.
A felső szál elszakadt.	A felső szálát nem megfelelően fűzte be (pl. az orsót nem helyesen tette fel, a cérnasapka túl nagy, vagy a cérna kijött a cérnavezető horogból).	Fűzze be helyesen a felső szálát.
	Csomók vagy gubancok vannak a cérnán.	Távolítsa el a csomókat és gubancokat.
	A választott tű nem jó a használt cérnához.	Válasszon megfelelő tűt a cérnához.
	Az alsó szál túl feszes.	Lazítsa meg az alsó szálát.
	A cérna összegubancolódott, pl a vetélőben.	Távolítsa el a gubancos cérnát. Tisztítsa meg a vetélőt.
	A tű görbe vagy tompa.	Cserélje ki a tűt.
	A tű nem megfelelően van rögzítve.	Rögzítse helyesen a tűt.
	A tűágyon lévő lyuk környékén karcolás vagy sorja van.	Cserélje ki a tűágyat. Forduljon kereskedőjéhez vagy szervizéhez.
	A nyomótalpon lévő lyuk környékén karcolás vagy sorja van.	Cserélje ki a nyomótalpat. Forduljon kereskedőjéhez vagy szervizéhez.
	A vetélő összekarcolódott vagy sorjás.	Cserélje ki a vetélőt. Forduljon kereskedőjéhez vagy szervizéhez.
A géphez nem megfelelő alsó szál orsót használt.	A nem megfelelő orsóval a gép nem működik. Csak az ehhez a varrógéphez kifejlesztett orsót használjon.	
Az alsó szál elszakadt vagy összegubancolódott.	Az alsó szál nem megfelelően van befűzve.	Fűzze be helyesen az alsó szálát.
	Az orsó megkarcolódott vagy nem forog rendesen vagy sorjás.	Cserélje ki az orsót.
	A cérna összegubancolódott.	Távolítsa el a gubancos cérnát. Tisztítsa meg a vetélőt.
	A géphez nem megfelelő alsó szál orsót használt.	A nem megfelelő orsóval a gép nem működik. Csak az ehhez a varrógéphez kifejlesztett orsót használjon.
A szálfeszesség nem megfelelő	A felső szál helytelenül lett befűzve.	Fűzze be helyesen a felső szálát.
	Az alsó szál nem megfelelően van befűzve.	Fűzze be helyesen az alsó szálát.
	Az anyag, a cérna és a tű kombinációja nem helyes.	Válasszon megfelelő kombinációjú anyagot, tűt és cérnát.
	A nyomótalp helytelenül lett felszerelve.	Szerelje fel helyesen a nyomótalpat.

	A szálfeszesség nem megfelelő.	Állítsa be a felső szál feszességét.
	A géphez nem megfelelő alsó szál orsót használt.	A nem megfelelő orsóval a gép nem működik. Csak az ehhez a varrógéphez kifejlesztett orsót használjon.
Az anyag meggyűrődött.	A felső szál nem helyesen lett befűzve, vagy az alsó orsó helytelenül lett betéve.	Fűzze be helyesen a felső szálát és tegye be helyesen az orsót.
	A felső szál orsó helytelenül van feltéve.	Tegye fel helyesen az orsót.
	Az anyag, a cérna és a tű kombinációja nem helyes.	Válasszon megfelelő kombinációjú anyagot, tűt és cérmát.
	A tű görbe vagy tompa.	Cserélje ki a tűt.
	Ha vékony anyagot varr, az öltés túl durva.	Csökkentse az öltéshosszúságot vagy használjon stabilizáló anyagot.
	A szálfeszesség nem megfelelő.	Állítsa be a felső szál feszességét.
Öltések maradnak ki.	A felső szál nem helyesen lett befűzve.	Fűzze be helyesen a felső szálát.
	Az anyag, a cérna és a tű kombinációja nem helyes.	Válasszon megfelelő kombinációjú anyagot, tűt és cérmát.
	A tű görbe vagy tompa.	Cserélje ki a tűt.
	A tű helytelenül van rögzítve.	Rögzítse helyesen a tűt.
	Por gyűlt össze a tűágy alatt vagy a vetélőben.	Tisztítsa ki a vetélőt.
Varrás alatt éles hang hallatszik.	Por gyűlt össze az anyagtovábbítóknak vagy a vetélőben.	Tisztítsa ki a vetélőt.
	A felső szál nem helyesen lett befűzve.	Fűzze be helyesen a felső szálát.
	A vetélő összekarcolódott vagy sorjás.	Cserélje ki a vetélőt. Forduljon kereskedőjéhez vagy szervizéhez.
	A géphez nem megfelelő alsó szál orsót használt.	A nem megfelelő orsóval a gép nem működik. Csak az ehhez a varrógéphez kifejlesztett orsót használjon.
A cérnabefűző nem használható.	A tű nincs felemelve.	Nyomja meg a Tűhelyzet gombot a tű felemeléséhez.
	A tű helytelenül van rögzítve.	Rögzítse helyesen a tűt.
Az öltés nem megfelelő.	Az öltéshez nem megfelelő nyomótalpat választott.	Szerelje fel a megfelelő nyomótalpat.
	A szálfeszesség nem megfelelő.	Állítsa be a felső szál feszességét.
	A cérna összegubancolódott.	Távolítsa el a gubancos cérmát. Tisztítsa meg a vetélőt.
Az anyag nem adagolódik.	Az anyagtovábbító le van engedve.	Csúsztassa balra az anyagtovábbító beállítót.
	Az öltés túl finom.	Állítsa hosszabbra az öltéshosszúságot.
	Az öltéshez nem megfelelő nyomótalpat választott.	Szerelje fel a megfelelő nyomótalpat.
	A nyomótalp nyomása nem elegendő.	Forgassa a nyomótalp nyomás állító tárcsáját jobbra a nyomás növeléséhez.
	A cérna összegubancolódott.	Távolítsa el a gubancos cérmát. Tisztítsa meg a vetélőt.
A varrólámpa nem kapcsolódik be.	A lámpa kiégett.	Forduljon Brother kereskedőjéhez vagy szervizéhez.

HIBAÜZENETEK

Ha megnyomja a BE/KI gombot, mielőtt a varrógépet helyesen beállította, vagy egy művelet helytelenül lett végrehajtva, hibaüzenet jelenik meg az öltés kijelzőn.

Kövesse az instrukciókat.

Ha megnyomja az öltéskiválasztó gombot vagy a műveletet helyesen hajtja végre, amíg az üzenet látszik, az üzenet eltűnik.

Hibaüzenet	Lehetséges ok
E 1	A BE/KI gombot vagy a visszafelé varrás gombot megnyomta, amíg a lábpedál le volt nyomva.
E 2	A gomblyuk vagy a végerősítés öltéseken kívül más öltést választott és megnyomta a BE/KI gombot, amikor a gomblyuk kar le volt engedve.
E 3	A gomblyuk vagy végerősítés öltést

	választotta és megnyomta a BE/KI gombot, amikor a gomblyuk kar fel volt emelve.
E 4	A visszafelé varrás vagy a tűhelyzet gomb meg lett nyomva, amikor az orsócsévélő tengely jobbra állt.
E 5	A BE/KI gomb meg lett nyomva úgy, hogy a lábpedál csatlakoztatva volt.
E 6	A motor leállt, mert a cérna összegabalyodott.

MŰKÖDÉSI SÍPOLÁS

Amikor egy gombot megnyom, vagy helytelen műveletet hajt végre, egy sípolás hallatszik.

- **Helyes műveletnél**
Egy sípszó
- **Helytelen műveletnél**
Kettő vagy négy sípszó.
- **Ha a varrógép leáll, például összegubancolódott cérna miatt**
A varrógép négy másodpercig sípol. A varrógép automatikusan leáll. Győződjön meg arról, hogy kijavította a hibát, mielőtt újra varni kezd.

A FELSŐ FEDÉL ELTÁVOLÍTÁSA

Ha levette a felső fedelet, az alábbiak szerint teheti vissza.

- 1 **Tartsa egyenesen a fedelet.**

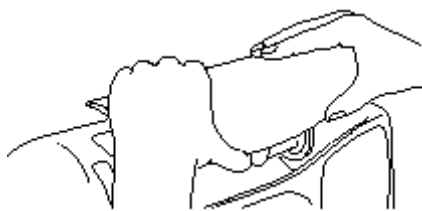

- 2 **Nyomja le a fedelet a varrógépre.**

