

HASZNÁLATI UTASÍTÁS



brother

Köszönjük, hogy a mi gépünket választotta

Az Ön gépe a legfejlettebb számítógépes technológiával rendelkező otthoni készülék.
Hogy tökéletesen élvezhesse a gép használatát, kérjük alaposan tanulmányozza ezt a füzetet.

KÉRJÜK, HASZNÁLAT ELŐTT OLVASSA EL

A BIZTONSÁGOS KEZELÉSÉRT

1. Figyelje a varrógéptűt varrás közben. Ne nyúljon a fonalhúzóhoz, tűhöz, vagy más mozgó alkatrészhez.
2. Ne felejtse el kikapcsolni a főkapcsolót és kihúzni a zsinórt a konnektorból, amikor:
 - A használatát befejezte
 - Ha kicserél vagy eltávolítja a varrógéptűt, vagy egyéb más alkatrészt.
 - Ha használat alatt valamilyen hiba jelentkezik
 - Karbantartás közben
 - Felügyelet nélkül hagyja a gépet.
3. Ne tároljon semmit a varrógéptalpon
4. Közvetlenül a fali konnektorba csatlakoztassa a gépet - Ne használjon hosszabbítót

A HOSSZABB ÉLETTARTAMÉRT

1. Ha tárolja a gépet, kerülje a közvetlen napsugárzást, szélső időjárási körülményeket. Ne tárolja a gépet hőszigetelő, vasaló, vagy más forró tárgy közelében.
2. Csak semleges szappant és tisztítószert használjon a gépház tisztításához. Benzin, hígító és súrolópor nagymértékben károsítja a gép burkolatát.
3. Ne ejtse le, üsse a gépet.
4. Mindig nézzen utána kezelési útmutatóban, ha cserél, vagy feltesz valamely alkatrészt, ruhaszorító talpat, tűt, hogy megbizonyosodjon a helyes eljárásról.

JAVÍTÁSHOZ, BEÁLLÍTÁSHOZ

Ha meghibásodás történik vagy beállítás szükséges, először a kézikönyv hátulján található hibaelhárítási táblázatot olvassa át, hogy Ön nézze át és állítsa be a gépet. Ha a probléma továbbra is fennáll, forduljon a legközelebbi hivatalos Brother szerviz központhoz.

TARTALOMJEGYZÉK

GÉP FELHASZNÁLÁSÁNAK LEHETŐSÉGEI

1. FEJEZET - ÜZEMBEVÉTEL FŐ AKOTÓRÉSZEK ÉS AZOK KEZELÉSE

Fő alkotórészek

- Varróegység
- Tartótáska
- Táska a varróegységhez
- Kezelógombok
- Kézikerék
- Varrótalp felemelése
- Varrás sebességének szabályozása
- Orsózó berendezés
- Felső burkolat
- Kiegészítő cérnatartó
- Varrókar
- Anyagtovábbító beállítása
- Varrótalp kiválasztó tárcsa
- Térdemelő kar
- Lámpedál

Tartozékként szállított részek

Választható lehetőségek

- Többszálú varráshoz alkalmazható cérnatartó használata

ALAPMŰKÖDÉS

Csatlakozás az áramellátó hálózathoz

LCD – kijelzők

- Kezelógombok használata

LCD- kijelző kezelése

Képernyő világosságának beállítása

Kezelő nyelv kiválasztása

Beállító gombok használata

Működtető gombok használata

- Más kategóriák

Mintamagyarázat gombjai

Alsó szál orsózása

Alsó szálvezetés

- Orsózás varrás közben

Az orsó behelyezése

A felső szál befűzése

- Orsózó háló használata

Alsó szál felhúzása

Varrótalp cseréje

2. FEJEZET – A VARRÁS ELŐKÉSZÍTÉSE

PRÓBAVARRÁS

Normál varrás
Erősítő öltések varrása
Varrásirány megváltoztatása
Ívek varrása
Vastag anyagok varrása
Vékony anyagok varrása
Kettős tű használata

ÖLTÉSBEÁLLÍTÁS

Öltésszélesség beállítása cikkcakk öltésnél
Öltéshosszúság beállítása
 Táblázat az öltésszélesség és öltéshosszúság beállításához
Szálfeszesség beállítása
 Helyes szálfeszesség

VARRÓGÉP MŰKÖDÉSÉNEK BEÁLLÍTÁSA

Automatikus megerősítő öltés
Automatikus szálelvágás

3. FEJEZET – ÖLTÉSFAJTÁK

ÁTTEKINTŐ TÁBLÁZAT

ÖLTÉSEK KIVÁLASZTÁSA

 Öltés kiválasztása
 Öltés kiválasztása a képernyőn
 Az öltések mentése
Öltés kiválasztó gomb

ÖLTÉSEK VARRÁSA

Egyenes öltés
 Tű helyzetének megváltoztatása
Cikkcakk öltés
 Szegélyezés
Rátétek varrása
Patchwork
Ívek varrása
Elasztikus cikkcakk öltés
 Szalagok felvarrása
 Szegélyezés
Szegélyező öltés
 Szegélyező öltés varrása „G” varrótalppal
 Szegélyező öltés varrása „T” varrótalppal
 Szegélyező öltés varrása széllevágóval
Bélelés
 Összeillesztés

Bélelés
Rávarrás
Bélelés szaténöltés használatával
Ráncolás
Ha a tű nem halad át a ráncon
Ha a tű a ráncot túl összehúzza
Rátétek
Kis ívek varrása
Kagylóöltés
Íves öltés
Patchwork öltés
Ráncöltés
Boszorkányöltés
Pántok és gumiszalagok felvarrása
Gumiszalagok
Azsúrszegélyek varrása
Azsúrozás (1) (csillagöltés)
Azsúrozás (2)
Azsúrozás (3)
Gomblyukak
Sztrecs anyagok varrása
Ha a gombok nem férnek bele a tartóba
Stoppolás
Lezárás
Gomblyukak varrása
Néglyukú gombok varrása
Füles gombok felvarrása
Karikák
Varrás különböző irányokba
(Egyenes öltés és cikkcakk öltés)
Húzózár bevarrása
Középen bevarrt húzózár
Oldalt bevarrt húzózár

4. FEJEZET BETŰK/ DÍSZÍTŐ ÖLTÉSEK

MINTA KIVÁLASZTÁSA
Dekoratív öltés kiválasztása
7 mm dekoratív öltés
Szaténöltés
7 mm szaténöltés
Dekoratív öltések
ABC betűi
Ha a betű kiválasztását elhibázza

BETŰK/DÍSZÍTŐ ÖLTÉSEK VARRÁSA

Szép lezáró minta varrása

Betűk és díszítő minták egyszerű varrása

Díszöltés

Öltésminta megváltoztatása

BETŰK/DÍSZÍTŐ ÖLTÉSEK HÖZZÁADÁSA

Gombok használata

Minta nagyságának megváltoztatása

Minta hosszúságának megváltoztatása

(csak 7 mm szaténöltésnél)

Minta vertikális tükrözése

Minta horizontális tükrözése

Minták egymás mellé varrása

Összekapcsolt minták varrása

Egyedi öltések varrása

ÖLTÉSMINTÁK KOMBINÁCIÓI

Kombináció előtt figyelembe kell venni

Díszítő öltések és betűk kombinációja

Nagy és kis minták kombinációja

Tükröképes minták kombinációja

Különböző hosszúságú minták kombinációja

További példák

Öltésminták kombinációinak ellenőrzése

TÁROLÁSI FUNKCIÓ

Öltésminták mentése

Ha nem sikerül az öltésmintát menteni

Öltésminták előhívása

5. FEJEZET

VARRÁS ELŐKÉSZÍTÉSE

Mielőtt a varrást megkezdi

Információ a szerzői jogról

Tájékoztatás az öltésmintákról

Memória kártyák

Tájékoztató a memória lemezről

EGYSZERŰ VARRÁS

Q varrótalp felszerelése

Varróegység felszerelése

Varróasztal levétele

ÖLTÉSMINTA KIVÁLASZTÁSA

Egy pontos minta

Betűminták

Virágbetűk

Szegélyek

ELŐKÉSZÜLET A VARRÓKERET BEHELYEZÉSÉHEZ

**Az anyag beszorítása a keretbe
Varrósablon használata
Varrókeret levétele**

VARRÁS HELYZETÉNEK MEGHATÁROZÁSA

**Varrás pozíciójának megváltoztatása
Varrás pozíciójának ellenőrzése**

VARRÁS ELKÉSZÍTÉSE

**Öltéslap lefedése
Alapvető varrási módszerek**

BEÁLLÍTÁS VARRÁS KÖZBEN

**Az alsó szál elfogyott
A cérna elszakad varrás közben
Vissza az elejére
Varrás folytatása áramszünet után**

ÖLTÉSEK MÓDOSÍTÁSA

**Szálfeszesség beállítása
Helyes szálfeszesség
Ha a felső szál túl szoros
Ha a felső szál túl laza
Varrás sebességének beállítása**

MINTÁK MEGVÁLTOZTATÁSA

**Kezelőgombok működése
Minta nagyságának megváltoztatása
Minta elforgatása**

TÁROLÁSI FUNKCIÓ

**Öltésminták mentése
Ha nem sikerül az öltésmintát menteni
Öltésminták előhívása**

6 FEJEZET – ÁPOLÁS ÉS KARBANTARTÁS

IZZÓCSERE

GÉP TIZSTÍTÁSA

**Kijelző megtisztítása
Varrógép burkolatának megtisztítása
Cérnavezető ház megtisztítása**

HIBADIAGNÓZIS

**Képernyő kijelzőjének beállítása
Hibakereső funkció használata
A varrógép kisebb beállításai
Hibajelzés
Hangjelzés**

A gép felépítése

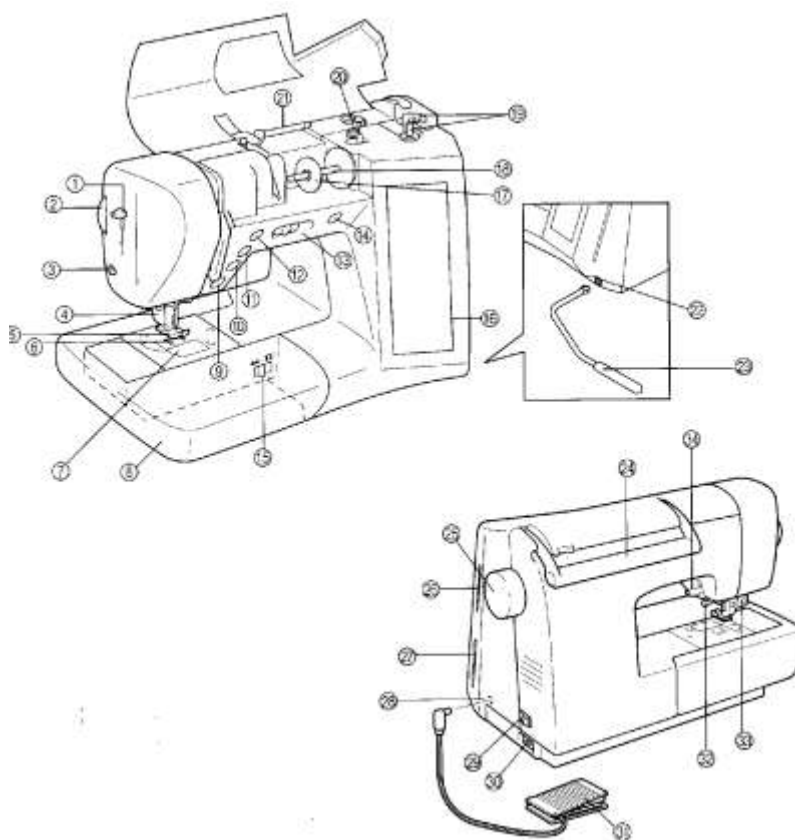

- | | |
|---|---------------------------------------|
| 1– Tűbefűző szerkezet működtető karja | 24 – Fogantyú |
| 2 – Varrótalp kiválasztó tárcsa | 25 – Kézikerék |
| 3 – Cérvágó | 26 – Öltéskártyákhoz behelyező nyílás |
| 4 – Varrótalp befogó | 27 – Lemezmeghajtó nyílása |
| 5 – Varrótalp | 28 – Lábpedál csatlakozó |
| 6 – Anyagtovábbító fogazat | 29 – Hálózati kapcsoló |
| 7 - Orsóház-fedél | 30 – Kábel csatlakozó |
| 8 – Tartozékfiók | 31 – Lábpedál |
| 9 – Start/stop gomb | 32 – Tűbeszorító csavar |
| 10 – „Erősítő varrás” gomb | 33 – Gomblyukázó kar |
| 11 - „Tűpozíció” beállító gomb | 34 – Varrótalp emelőkar |
| 12 - „Cérnaelváágás” gomb | |
| 13 – Varrás sebességének beállítása | |
| 14 – „Orsózó” gomb | |
| 15 – Anyagtovábbító beállító kar | |
| 16 – L.C.D. (folyadékkristályos kijelző) | |
| 17 - Cérvatartó | |
| 18 – Cérvatartó túske | |
| 19 – Orsózó | |
| 20 – Cérnavezető az alsó szál orsózásához | |
| 21 – Kiegészítő cérvatartó túske | |
| 22 - Térdemelő kar csatlakozója | |
| 23 – Térdemelő kar | |

A. FŐKAPCSOLÓ ÉS CSATLAKOZÓK

1. Hálózati kapcsoló
2. Villamos kábel

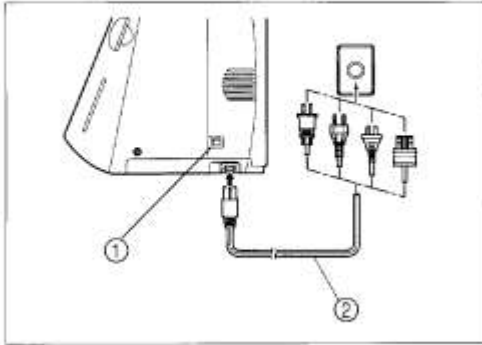

FIGYELMEZTETÉS

- Ha a gépet őrizetlenül hagyja, a főkapcsolóval kapcsolja ki a gépet, vagy húzza ki a konnektorból
- Ha szervizmunkát végez, ha fedőlapot távolít el, vagy égőt cserél, a varrógép legyen mindig áramtalanítva

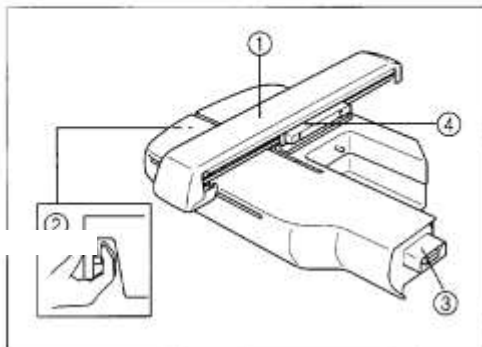

- 1 Kocsi
- 2 Kiengedő gomb
- 3 Varróegység csatlakozó
- 4 Varrókeret tartó

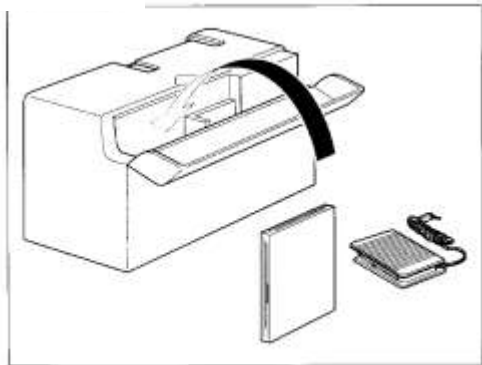

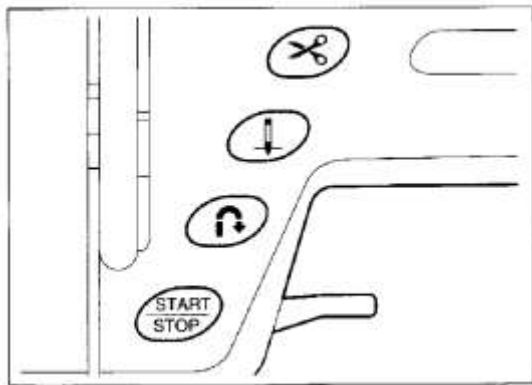

Szálelvágó gomb

A gomb lenyomásával a varrás folyamata után a felesleges cérnaszálat levágja.

VIGYÁZAT

Ha már a cérnát elvágta, azután már ne használja a szálelvágó gombot, mert a cérna összetekeredhet, és a tű eltörhet.

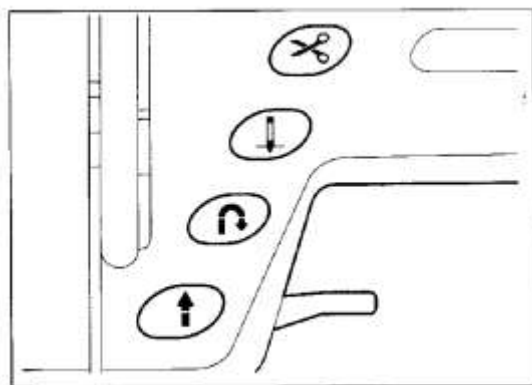

„Tüpozíció” beállító gomb

Ez a gomb az irányváltatáshoz használható varrás közben. Nyomja meg a gombot, hogy a tűt megemelje, illetve lesüllyessze. A gomb kétszer történő lenyomásakor a gép egyetlen öltést varr.

„Erősítő öltés” gomb

A gomb megnyomásával a varrás elején és végén erősítő öltéseket lehet varrni. A gomb lenyomásakor a varrógép 3 öltést varr egymásra, és automatikusan leáll.

Start/stop gomb

Ha ezt a gombot megnyomja, a varrógép először néhány öltést lassan varr, azután a sebességbeállító gombbal beállított sebességen varr tovább. Ha lassabban szeretne tovább varrni, tartsa ezt a gombot lenyomva.

Kézi kerék

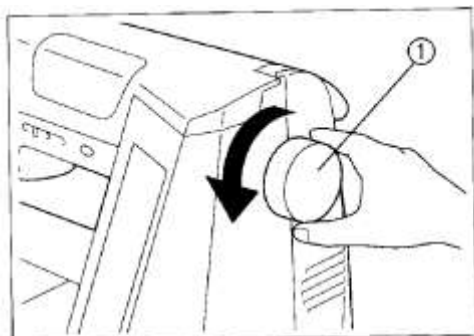

A kézi kerék elforgatásával a tű felemelheti és lesüllyesztheti. A kézikereket mindig saját maga felé kell elforgatni.

1 Kézikerék

■ Nähfußhebel

Varrótalp felemelő kar

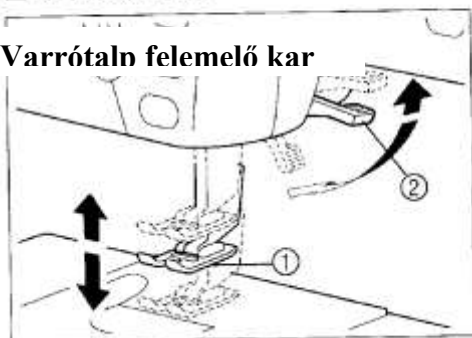

Engedje le a kart, ha a varrótalpat le szeretné süllyeszteni, és az anyagra helyezni. Ha a varrótalp a második felemelt helyzetben van, és vastag, vagy többretegű anyagot szeretne varrni, amely nem fér a varrótalp alá, a varrótalp felemelő kart még tovább felemelheti, hogy az anyagot könnyedén a varrótalp alá tudja helyezni.

1 Varrótalp

2 Varrótalp felemelő kar

Sebességszabályozó

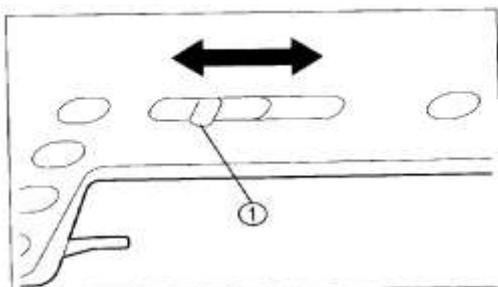

Használja ezt az ellenőrző berendezést a varrás sebességének beállítására. Tolja a beállító gombot balra, ha lassabban szeretne varrni. Tolja a gombot jobbra, ha gyorsabban szeretne varrni.

1 Beállító gomb

Utasítás

A varrás megkezdésekor lassabban kell varrni.

1 Lassan

2 Gyorsan

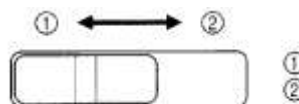

Ezt a gombot az orsózáshoz lehet használni.

■ Orsózó gomb

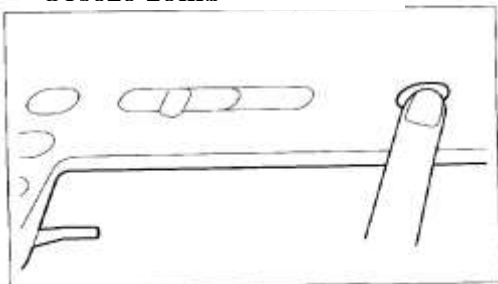

Felső burkolat

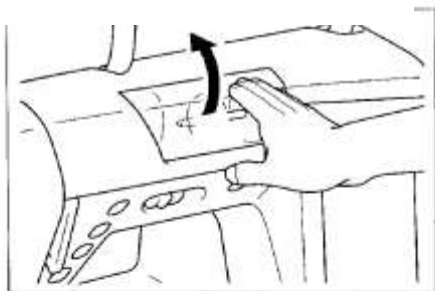

Nyissa fel orsózáskor és a felső szál befűzésekor. A felnyitáskor helyezze a kezét a burkolat átlátszó része alá és nyissa fel.

Kiegészítő cértartó

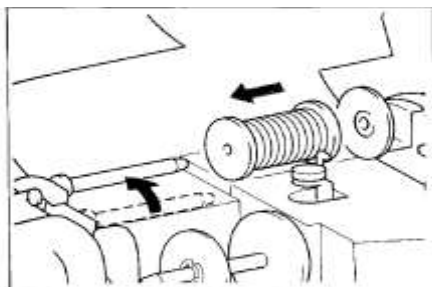

Akkor alkalmazza ezt a cértartót, ha varrás közben szükségessé válik az alsó szál orsózása, vagy ha kettős tűvel varr.

Varrókar

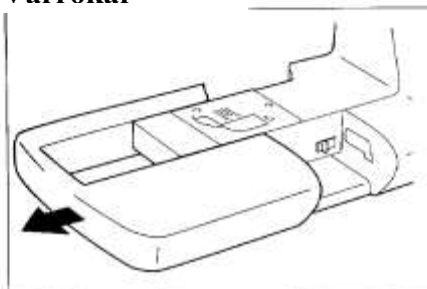

A varrókar megkönnyíti a mandzsetták, nadrágszárak és egyéb hengerformájú anyagok varrását. A tartozékrekeszt húzza le balra és így a varrókart kényelmesen használhatja.

Anyagtovábbító fogazat

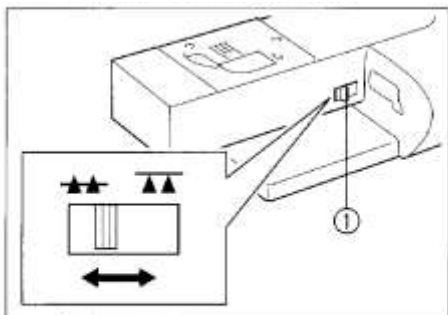

Ha a gép kiegészítő alkatrészeit levesszük, az anyagtovábbító fogazat állítókarja láthatóvá válik a gép alján. A kar jobbra tolása a fogazatot lejjebb viszi. A fogazat gombvarrásnál is lejjebb állítódik. Ha folytatja a varrást, tolja a kart balra, és a fogazat kiemelkedik.

1 Anyagtovábbító fogazat beállító gomb

Varrótalp kiválasztó tárcsa

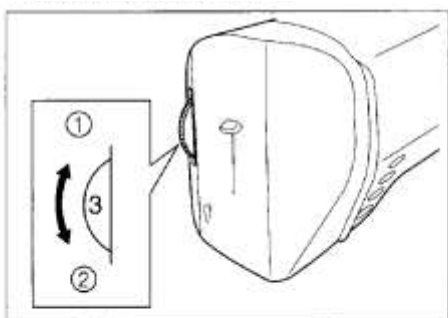

Az anyagnak megfelelően növelheti vagy csökkentheti a varrótalp nyomását. Minél nagyobb számra állítja a tárcsát, annál erősebb a varrótalp nyomása. Normál varrásnál „3” erősség az ajánlott.

1 Gyenge

2 Erős

Térdemelő kar

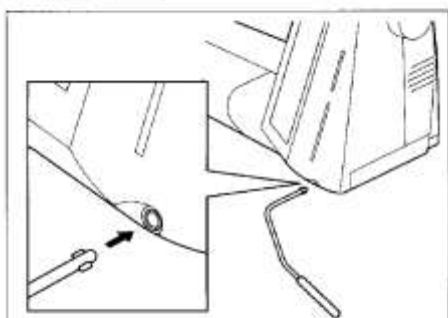

Igazítsa a térdemelő kart a csatlakozójához, majd dugja be.

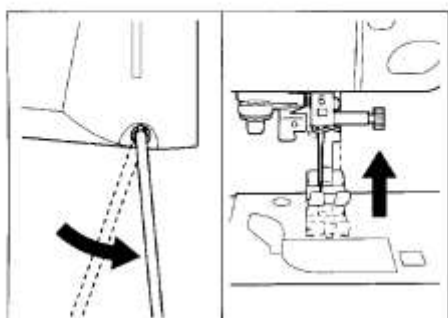

Használja a térdét a térdemelő kar jobbra emeléséhez, hogy mindkét keze szabad maradjon az egyéb feladatok elvégzéséhez.

Lámpedál

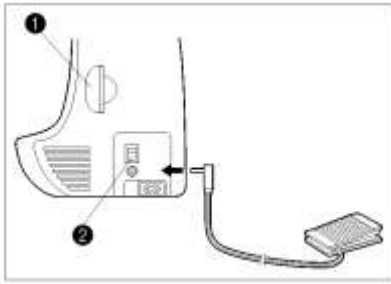

Ha a lámpedált gyengén megnyomja, a gép lassan elindul. Ha a lámpedált tovább lefelé nyomja, a varrógép egyre gyorsabban fog működni. Ha a lámpedált már nem nyomja tovább, a varrógép megáll. Figyeljen arra, hogy a lámpedálon ne legyen semmi, ha a varrógépet nem használja.

1 Lámpedál

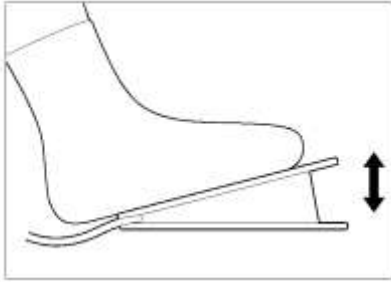

VIGYÁZAT

Figyeljen arra, hogy a lámpedálban ne gyűlhessenek össze cérnaszálak, por vagy anyagmaradékok. Ez tüzet, vagy áramütést okozhat.



TOLDALÉK KELLÉKTÁRRAL

- I. Kinyitáshoz billentse el a kelléktár fedelét.
- II. Minden leszorító-talpnak külön jele van.
- III. Orsók helye
Minden szerkezet használati helyét jelöli.

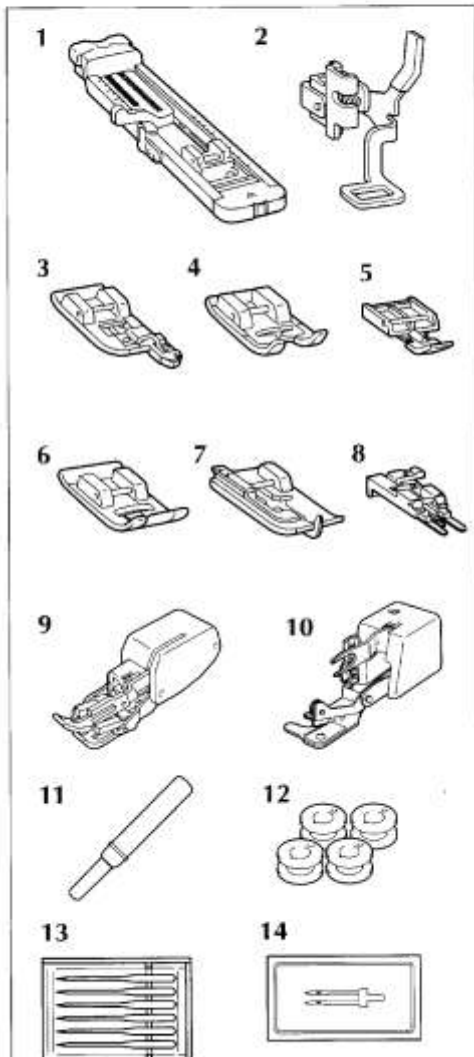

Sz.	Megnevezés	Rendelészám
1	Gomblyukasztó talp „A”	X57789-101
2	Hímzőtalp „Q”	XA5891-101
3	Szegőtalp „G”	X51162-001
4	Monogramozó talp „N”	X53840-301
5	Húzózártalp „I”	X59370-051
6	Húzózártalp „J”	137748-101
7	Rejtett varrattalp „R”	X56409-001
8	Gombozótalp „M”	130489-001
9	Felső anyagtovábbító	X81065-002
10	Széllevágó	X80943-001
11	Tisztítókés	X54243-001
12	Orsó	136492-101
13	Tűkészlet	X58358-001
14	Kettős tű	X59296-001

- A géphez csak BROTHER márkájú tartozékok ajánlottak.

EGYÉB HOZZÁTARTOZÓ ALKATRÉSZEK

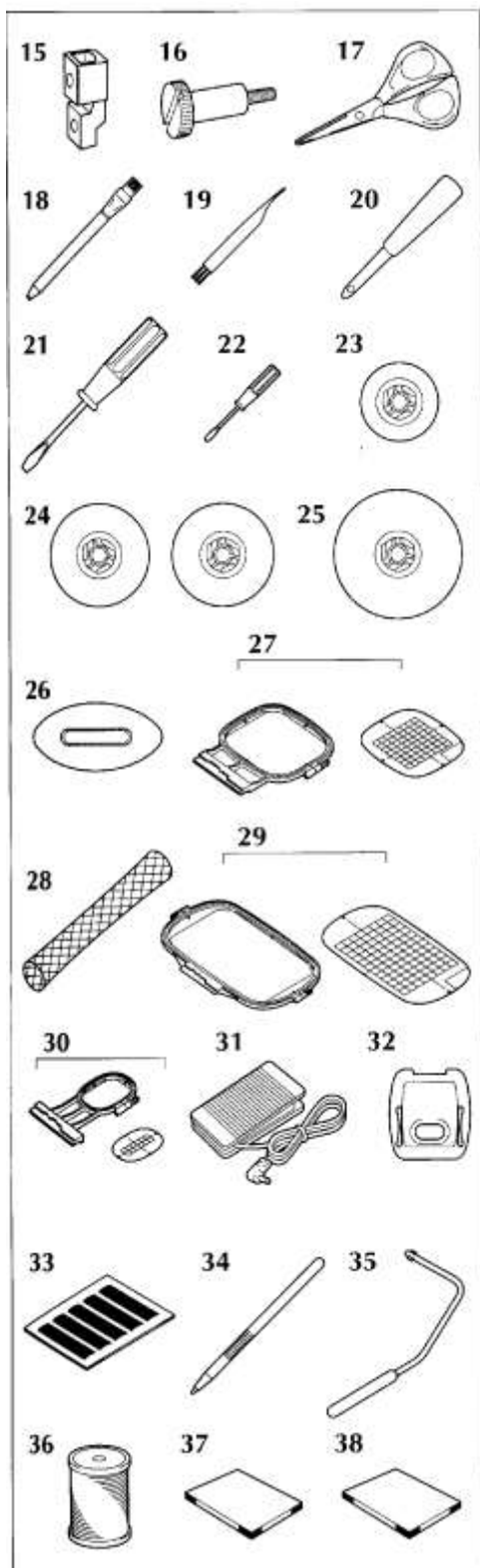

Sz.	Alkatrész neve	Kódszám
15	Adapter	XA6126-002
16	Csavar	XA5904-051
17	Olló	184783-001
18	Szabóceruza	184944-001
19	Ecset	XA4527-001
20	Ár	135793-001
21	Nagycsavarhúzó	X55467-051
22	Kis csavarhúzó	X55468-051
23	Kis cétnatartó	130013-003
24	Közepes cétnatartó	X55260-053
25	Nagy cétnatartó	130012-003
26	Lemez alakú csavarhúzó	XA2005-051
27	Varrókeret (normál méret)	X81273-002
28	Cétnatartó háló	127610-000
29	Varrókeret (nagy)	X81274-002
30	Varrókeret (kicsi)	X81275-002
31	Lámpedal 120 V 230 V	XA7290-051 XC0309-001
32	Öltéslap	XA9939-051
33	Sablon	X81277-001
34	Touch Pen	XA9949-001
35	Térdemelő	XA6941-001
36	Alsószál	XA8375-001
37	Kezelési útmutató	191200-013
38	Címszójegyzék	192200-011

A varrótalp tartócsavart az Ön varrógép kereskedőjénél
szerezheti be.
(Rendelészám: XA4813-051)

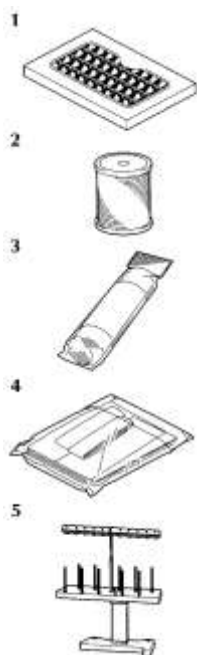

Szám	Megnevezés	Rendelészám
1	Varrógarnitúra 40-es készlet Házi varrógarnitúra 40-es készlet Házi varrógarnitúra 21-es készlet	X80928-100 X81078-102 X81276-102
2	Alsó cérna	XA8375-001
3	Merevítő anyag Varrófólia	X81175-001 X81267-001
4	Zsebkészlet	X80922-002
5	Multi cérnatartó	X80023-001

Cérnatartó használata több cérna esetében

A varrógép mögött elhelyezett cérnatartó használata:

1 Cérna befűzése a cérnavezetőbe

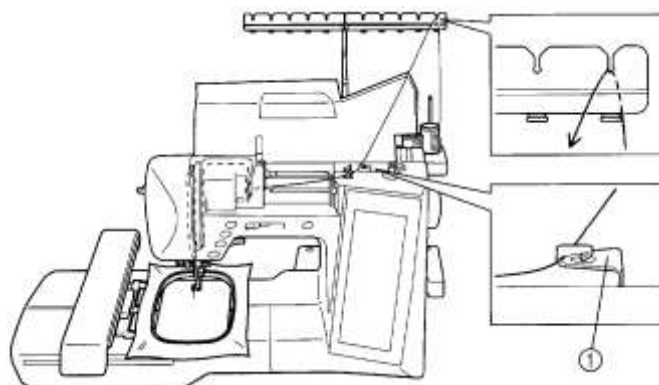

A varrógép mellett elhelyezett cérnatartó használata:

2 Cérna befűzése a multi cérnatartóba

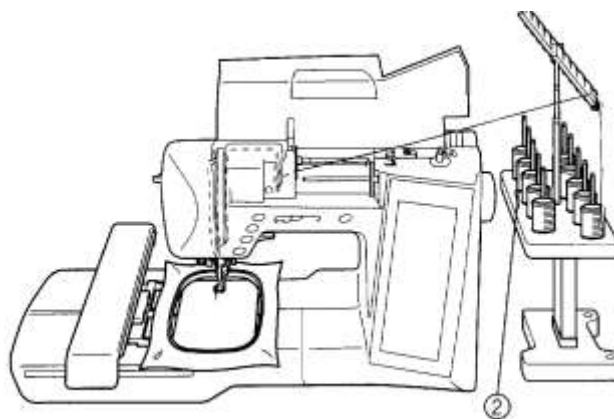

Kiegészítés

	Memóriakártya*		
6	1. ABC	X58317-001	
	2. Virág	X58321-001	
	3. Dinoszaurusz	X58362-001	
	6. Moskovitz világa	X58497-001	
	7. Vidéki élet	X59322-001	
	8. Nyaralás	X59357-001	
	9. Hobbi	X59511-001	
	10. Monogram embléma	X59567-001	
	11. Keret	XA0257-001	
	12. Szállítás	XA0275-001	
	13. Sport embléma	XA0517-001	
	14. Nagy növényzet	XA1223-001	
	15. Aranyos gyerekek	XA1325001	
	16. Kutyák és macskák	XA1406-001	
	17. Nintendo	XA1434-001	
	19. Tenger	XA2452-001	
	20. Apró motívumok	XA2869-001	
	21. Varratminták	XA2873-001	
	26. Snoppy	XA3826001	
	27. Madarak	XA4289001	
	28. Karácsony	XA4502001	
	29. Finom alapanyagok	XA4664001	
	30. Vadállat	XA4771001	
	31. Nagy virág II.	XA5037001	
	32. Hangszerelés	XA5386001	
	33. Fák	XA5567001	
	35. Kutyák és macskák II.	XA5629001	
	36. Gyümölcsök és zöldségek	XA5659001	
	37. Felvarrható ABC	XA5753001	
	38. Angyal	XA5781001	
	39. Baba arc	XA5978001	
	40. Sportok 3.	XA6111001	
		41. Reneszánsz abc	
		42. Parasztudvar	
		43. Győzelem	
		44. Csúcsmotívum	
		45. Virágok és szegélyek	
		46. Ausztrál állatok	
		47. Pillangók	
		48. Ausztrál virágok	
	49. Gyümölcsök, virágok		
	50. Tündérek és virágok		
	52. Medvék		

A kapcsoló beállítása

FIGYELEM

- Amikor a gépet őrizetlenül hagyja, vagy nem használja, kapcsolja ki a főkapcsolót, vagy húzza ki a konnektorból a dugót.

FIGYELMEZTETÉS

- Ne használja a varrógépet hosszabbítóval vagy elosztóval, áramütést okozhat.
- Ne húzza ki a dugót a falból vizes kézzel, áramütést okozhat.
- Amikor kihúzza a zsinórt, a gép főáram-kapcsolóját kapcsolja ki, azután húzza ki a dugónál fogva a konnektorból. Ha a vezetéknél fogva húzza ki, olyan mértékű sérülést okozhat, ami tüzet vagy áramütést eredményezhet.
- Ügyeljen arra, hogy az elektromos vezeték mindig ép legyen. Ne legyen kicsavarodva, vagy összecsomózódva. Ezen kívül ne helyezzen nehéz vagy meleg tárgyakat a zsinórra, különben tűz keletkezhet, vagy áramütés következhet be.
- Ha a zsinór vagy a dugó károsodott, vegye fel a kapcsolatot a legközelebbi hivatalos szervizzel, kereskedővel.
- Ha hosszú ideig nem használja a gépet, húzza ki a konnektorból, különben tűz keletkezhet.

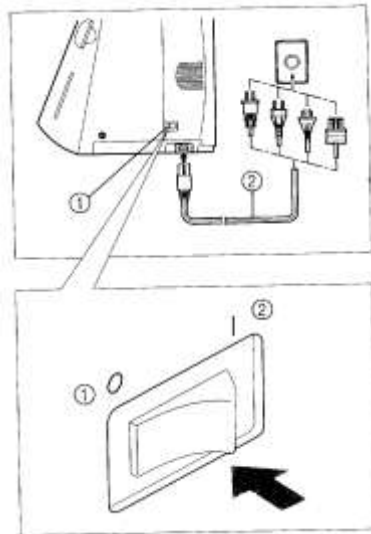

1. Helyezze a dugót a falba.

1. Főkapcsoló

2. Állítsa a főkapcsolót „I” állásba.
3. A gép kikapcsolásához állítsa a főkapcsolót „0” állásba.

KIJELZŐGOMBOK HASZNÁLATA

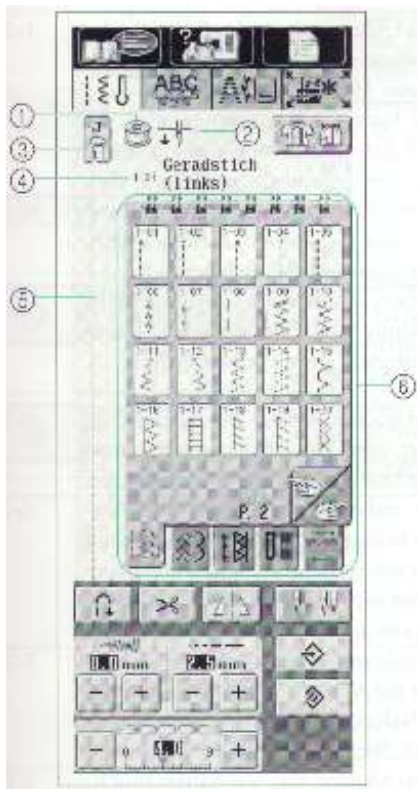

Az ujjával érintse meg a gombot a kijelzőn a gomb belsejében lévő minta kiválasztásához, vagy a gombon jelzett funkció vagy művelet elindításához.

FIGYELMEZTETÉS:

Csak az ujjával érintse meg a kijelzőt. Sose használjon olyan hegyes végű eszközöket, például hegyes ceruzát, csavarhúzót, vagy más kemény eszközöket a gombok érintéséhez. Továbbá, ne nyomja túl erősen a kijelzőt, mert hibákat eredményezhet.

A KIJELZŐ ÉLESSÉGÉNEK BEÁLLÍTÁSA

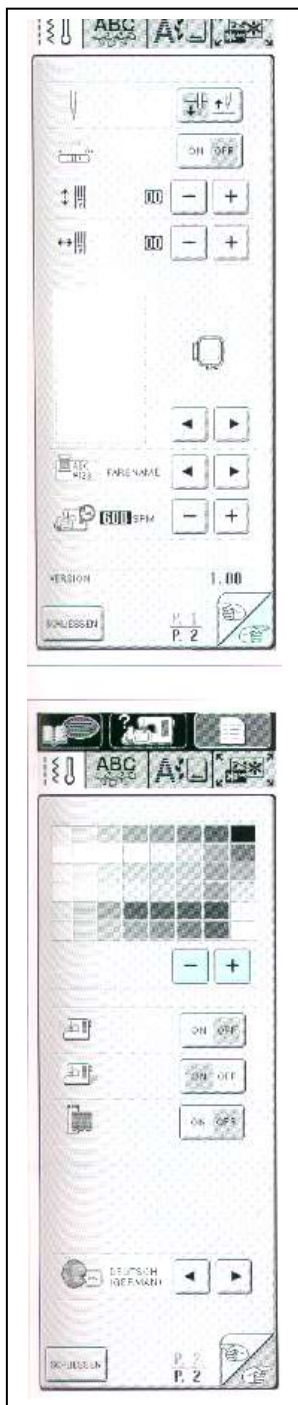

1. Nyomja meg a „Kezelési útmutató” gombot.

2. Nyomja meg a  gombot, ha a következő kijelzőre szeretne lépni.

3. Nyomja meg a „+ és -” gombot, ha be szeretné állítani a kijelző élességét.

* Nyomja meg a „-” gombot a kontraszt enyhébbé tételéhez. (világosabb)

* Nyomja meg a „+” gombot a kontraszt erősebbé tételéhez. (sötétebb)

4. Nyomja meg a „SCHLIESSEN” gombot, ha vissza akar térni az előzőleg kijelzett kijelzőhöz.

HOGYAN KELL A NYELV FUNKCIÓGOMBOKAT HASZNÁLNI

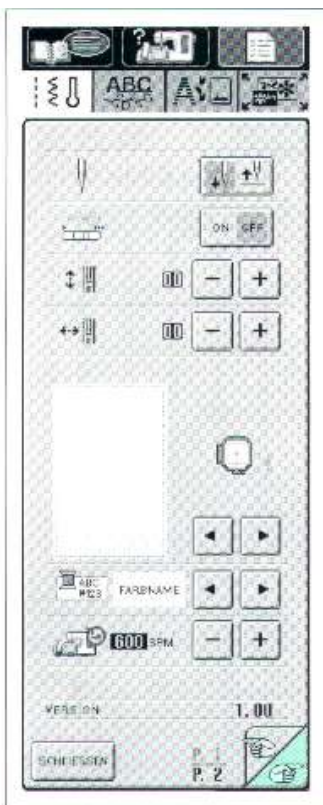

1. A „” gombot használva a kijelzőn megjelenő minden gomb és üzenet nyelvét könnyen megváltoztathatja az Ön által kiválasztott nyelvre.

2. Nyomja meg a „” gombot, ha a következő kijelzőre szeretne lépni.

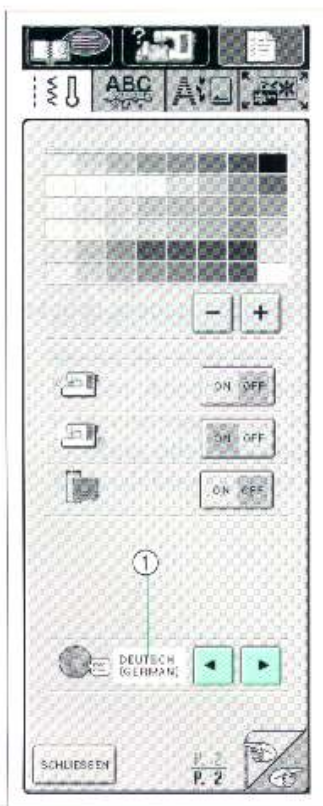

3. Nyomja meg a nyilakkal jelzett gombot, és válassza ki a kívánt nyelvet.

A következő nyelvek közül választhat:

ANGOL
NÉMET
FRANCIA
OLASZ
HOLLAND
SPANYOL

1-A kijelzőn látható a választott nyelv.

4. Nyomja meg a „SCHLIESSEN” gombot, ha vissza akar térni az előzőleg kijelzett kijelzőhöz.

A gép beállító gombjainak használata

Nyomja meg a „” gombot, ha a gép szabvány beállításait meg szeretné változtatni. (tű helyzete, varrás gyorsasága, kijelzés változtatása, stb.)

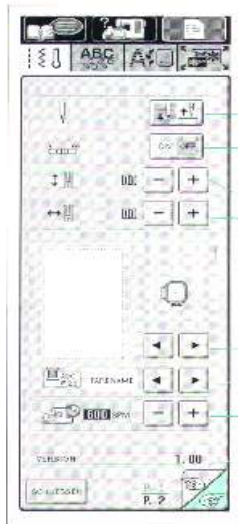

1. Válassza ki a tű felső vagy alsó pozícióját, amely helyzetben a tű akkor található, ha a varrógép üzemen kívül van.
2. Válassza ki, hogy a cikkcakk öltés szélessége a sebességszabályozó segítségével beállítható legyen-e.
3. Végezze el a betűk vagy minták beállítását.
4. Válassza ki a varrási funkciót a 8 kijelzés közül.
5. Változtassa meg a varrócérna színét a kijelzőn, a szálak számát, a szín nevét vagy az öltés gyakoriságát.
6. Maximális sebesség beállítása.
7. Programváltozat kijelzése.

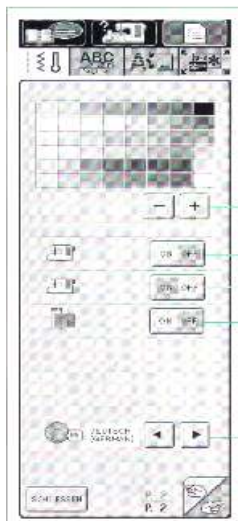

Nyomja meg a „” gombot, ha a következő kijelzőre szeretne lépni.

1. Állítsa be a kijelző élességét.
2. Hang BE és KI.
3. Lámpa BE és KI.
4. Kijelző BE és KI.
5. Kezelő nyelv megváltoztatása.

Működtető gombok használata

Nyomja meg a varrógépet ábrázoló gombot, hogy alul megjelenjen a kijelző. A képernyő felső részén 5 kategória található. Nyomja meg egyenként ezeket a jelzéseket, hogy bővebb tájékoztatást kapjon ezekről a kategóriákról.

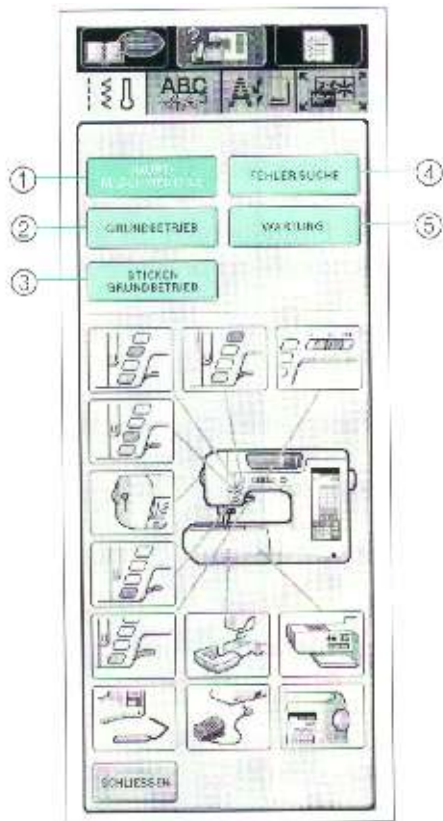

1. A gép fő részeiről és működéséről mutat meg információkat.
2. A varrógép befűzéséről, a varrótalp cseréjéről, stb. mutat meg információkat.
3. A varróegység elhelyezéséről, az anyag továbbításáról, stb. jeleníti meg az információkat.
4. Kisebb problémákról jelenít meg információkat.
5. Az izzócseréről, a varrógép tisztításáról jelenít meg információkat.

Példa: a felső szál befűzésével kapcsolatos információk kijelzése



1. Nyomja meg a varrógépet ábrázoló gombot.
2. Nyomja meg a „GRUNDBETRIEB” gombot. A képernyő alsó része megváltozik.
3. Nyomja meg a felső és alsó szál befűzése gombot.



4. A képernyő kijelzőjén információk jelennek meg a felső és alsó szál befűzéséről.

A nyíllal jelölt gombok segítségével lehet előre vagy vissza lapozni, hogy a többi információ is láthatóvá váljon.

▲ ▼ = lassabb lapozás

Dupla nyilak = gyorsabb lapozás.

5. Nyomja meg a „SCHLIESSEN” gombot, ha vissza akar térni az előzőleg kijelzett kijelzőhöz.

Kategóriák tartalma:

VARRÓGÉP FŐ ALAPMŰKÖDÉS ALAPHÍMZÉSEK HIBAKERESÉS KARBANTARTÁS RÉSZEI

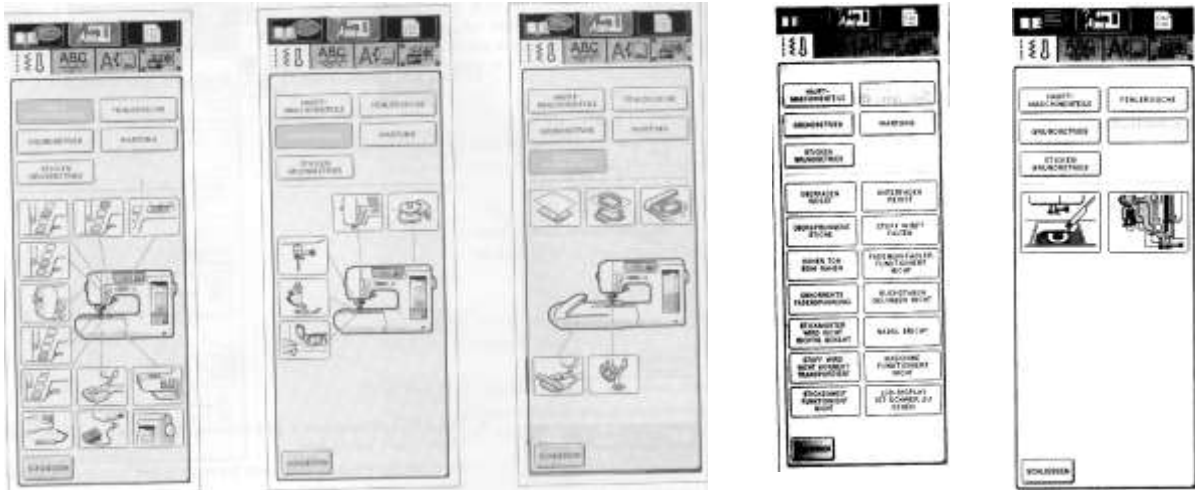

A mintamagyarázatok használata

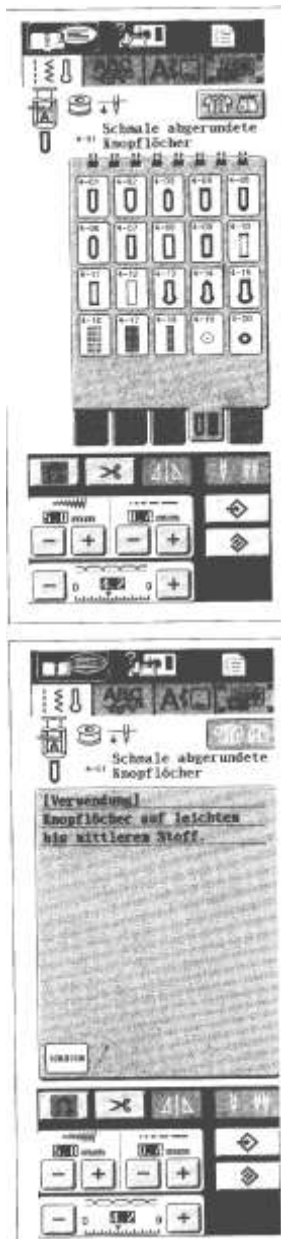

Példa: a gomblyukat ábrázoló gombról

1. Nyomja meg a gomblyukat ábrázoló gombot.
2. Nyomja meg a nyitott könyvet ábrázoló gombot.

3. A képernyő kijelzőjén információk láthatóak a gomblyukat ábrázoló gombbal kapcsolatban.

4. Nyomja meg a „SCHLIESSEN” gombot, ha vissza akar térni az előzőleg kijelzett kijelzőhöz.

ORSÓZÁS / ORSÓCÉRNA BEÁLLÍTÁS

Orsózás és az orsócérna beállítása

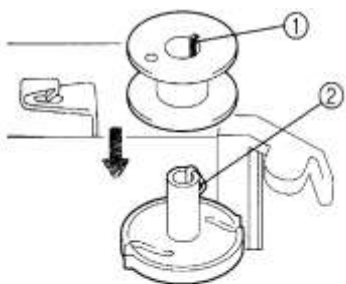
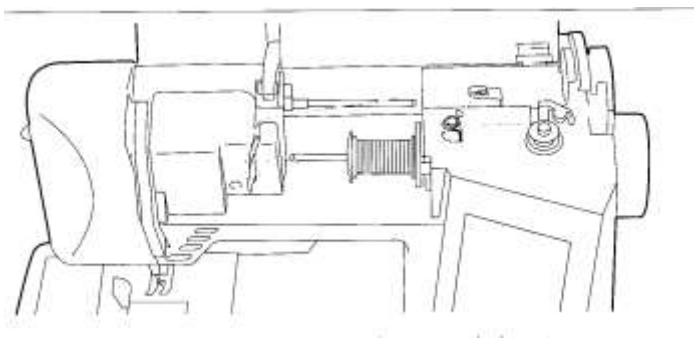

1. Csatlakoztassa a gépet az áramforráshoz és kapcsolja be a főkapcsolót.
2. Helyezze a tekercs cernát a cernatartó tuskére. A cérna végének a tekercs közepétől, alulról kell jönnie. A tekercsmérethez legközelebb eső cernasapkának kell a tekercsset biztosan tartania a cernatartó tűn.

1. Cernasapka
2. Cérna

* A cernasapkát a lehető legtovább kell feltolni.

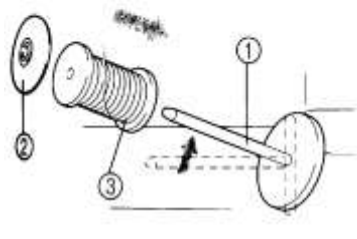

Megjegyzés

Finom, például kereszttekercselt cérna használatakor kissé távolítsa el a (kis) cernasapkát a cernatekercsről használat előtt.

1. Kereszttekercselt cérna
2. (kis) cernasapka
3. Rész

3. Fogja a cernatekercsset a jobb kezében, a cérna végét pedig a bal kezében, és fűzze keresztül a vezetőkön a számsorrend szerint.

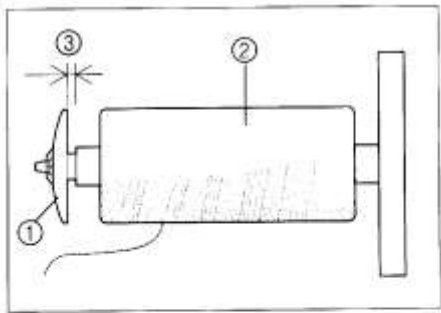

4. Igazítsa az orsón lévő lyukat az orsózón lévő rugóhoz és helyezze az orsót az orsózóra. Ezután tolja az orsózót jobbra.

1. rugó az orsózón
2. lyuk az orsózóban

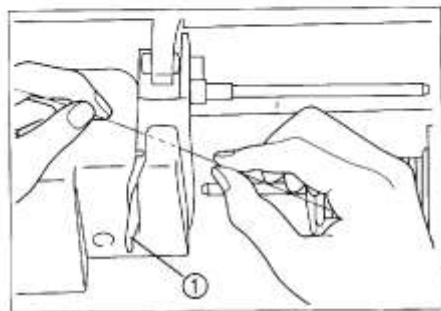

5. Tekerje a cérnát az óra járásával megegyező irányban az orsózóra négyszer vagy ötször, majd fűzze át a cérna végét az orsó tekereselő aljzatán lévő résen, majd húzza a cérnát az ábrán jelzett irányba. Használja a vágót a cérna elvágásához.

1. orsó tekereselő aljzat

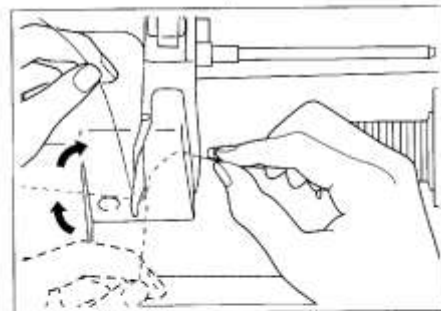

7. Nyomja meg az „Orsózó” gombot. A gép automatikusan megáll, amint az orsó tele van.

8. Vágja el a cérnát és távolítsa el az orsót.

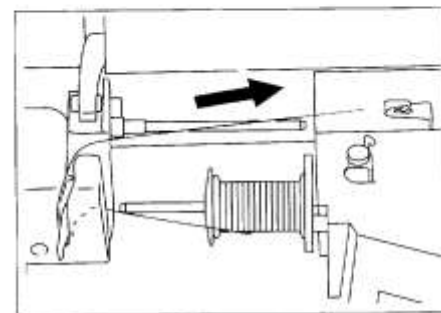

Orsózás varrás közben

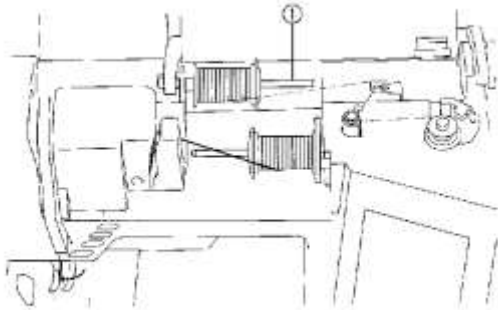

Kiegészítő cérnatartó

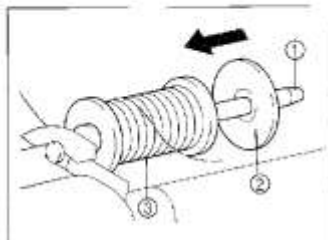
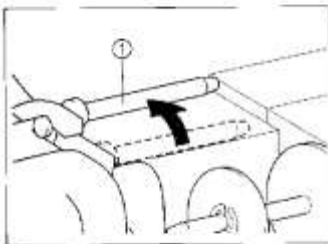
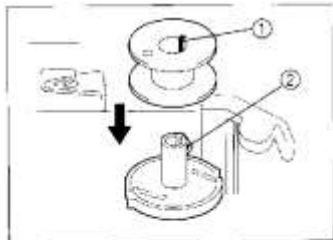

1. Helyezze az orsót a megfelelő helyzetben az orsózó tengelyére.

- 1- Mélyedés az orsóban
- 2- Rugó az orsózó tengelyén

2. Húzza ki a kiegészítő cérnatartót és állítsa be felül.

- 1- Kiegészítő cérnatartó

3. Helyezze fel a cérnát úgy, hogy a szál vége a spulni hátsó oldalánál helyezkedjen el. Rögzítse a spulnit.

- 1- Cérnatartó
- 2- Rögzítő sapka
- 3- Cérnatekeres

4. Vezesse át a cénát a cénavezetőkön.
1- Céna befűzése

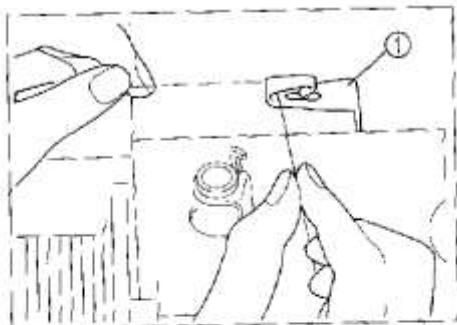

5. Vezesse át a cénát a cénavezető tengelyen és a feszítő tárcsán.

1- Cénavezető tengely

2- Feszítő tárcsa

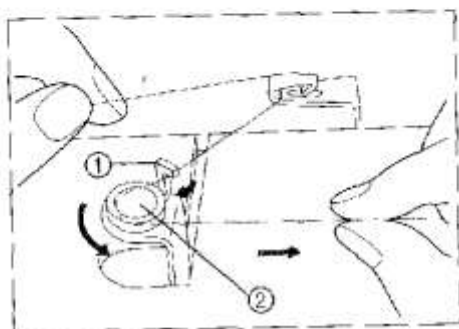

6. A továbbiakban az előző fejezetben leírtak szerint kell eljárni.

5. Az orsó beállítása

1. Nyissa ki az orsó fedelét

1. Orsófedél

2. Helyezze az orsót a vetélőbe úgy, hogy a cérna a képen jelzett irányban legyen.

3. Vezesse a cérna végét át a résen, majd húzza a szálát maga felé, hogy levágja a felesleges cérnát.

1. Beépített cérnavágó

4. Zárja le az orsó fedelét úgy, hogy a bal oldalát a helyére illeszti, majd a jobb oldalát enyhe nyomással a helyére kattintja.

FELSŐSZÁL BEFŰZÉS

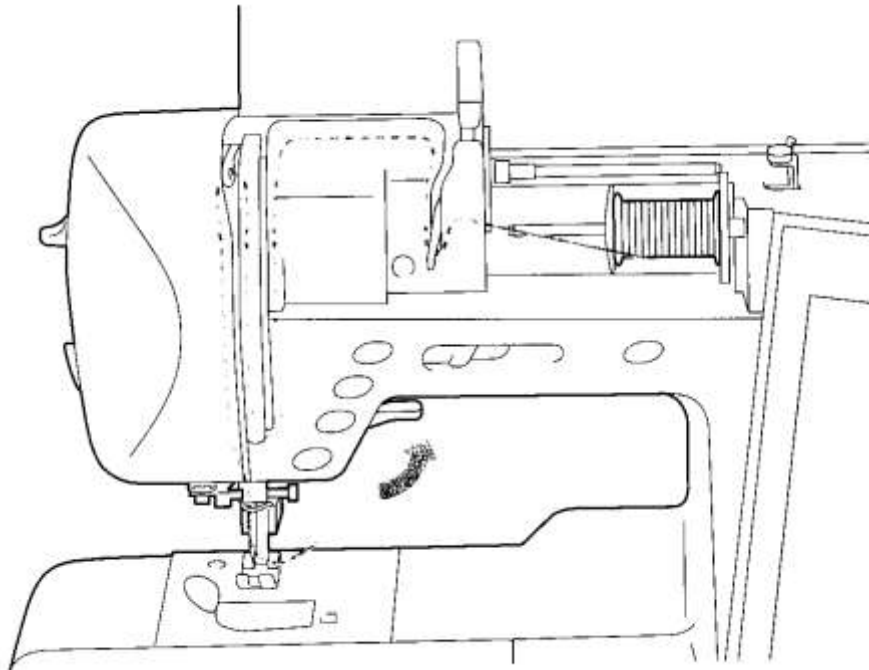

1. Emelje fel a kelmetovábbító emelőkarját. (ha a kelmetovábbító nincs felemelve, akkor a felső cénát nem lehet befűzni)

2. Nyomja meg a „Tűhelyzet” gombot, hogy a tűt a felső pozícióba emelje.

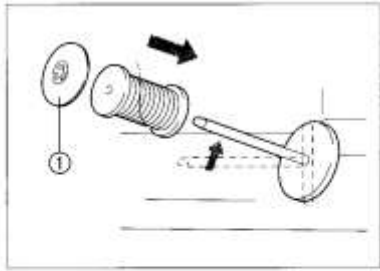

3. Állítsa be a cérnatekereszt. A cérna végének a tekercs alsó elülső vége felől kell jönnie. A tekercsmérethez legközelebb eső cérnasapkának kell a tekercset biztosan tartania a cérnatartó tűn.

1- Cérnarögzítő sapka

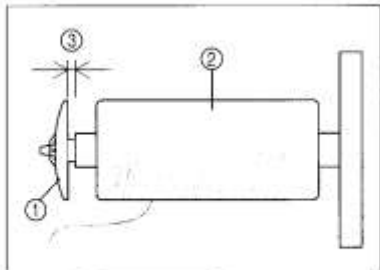

4. Vegye a cérna végét a bal kezébe, és tartsa feszesen, mialatt a sorrendben átcsúsztatja azt a vezetők között.

1- Cérnarögzítő sapka (kicsi)

2- Cérna

3- Hézag

Megjegyzés: a helytelen befűzés károsodást okozhat.

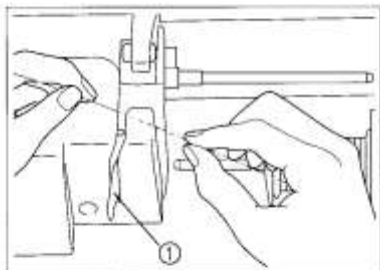

1- Szálvezető

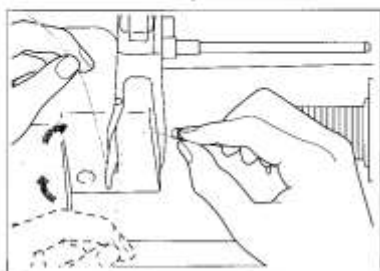

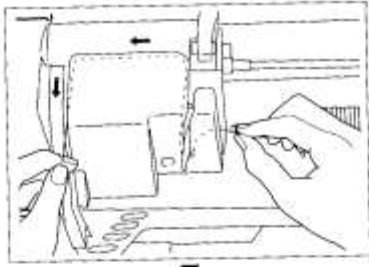

6. Fűzze be a cérnát a varrógépen megadott sorrendben.

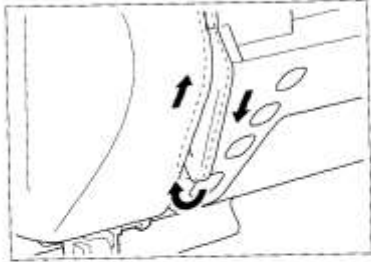

7. A száltovábbító karba mindig hátulról előre haladva kell a cérnát befűzni.

1- Cérna befűzése a cérnatovábbítóba

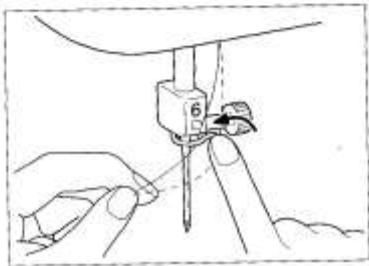
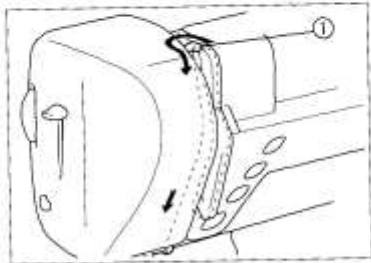

7. Fűzze be a cérnát a tű mögött található cérnavezetőbe

8. Figyeljen arra, hogy a cérna pontosan illeszkedjen a szálvezető sarkánál.

1- Szálvezető sarka

9. Vágja el a szálát a cérnaelvágó segítségével a gép oldalán.

10. Eressze le a kelmeleszorító talpat.

**Figyeljen arra, hogy a kelmeleszorító talpat
leeressze, mert különben a varrógép
megsérülhet.**

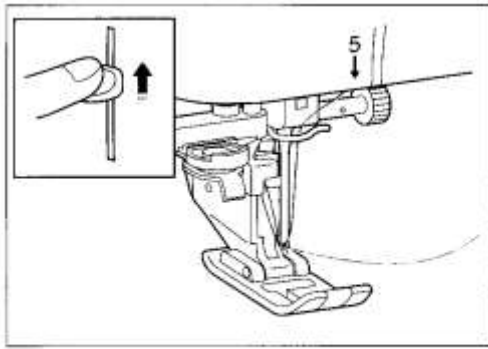

11. Fűzze be a cérnát az automata szálbefűzővel. Bal mutatóujját használva teljesen eressze le a tűbefűzőt. Ellenőrizze, hogy tartja-e a cérnát a vezető (horog), és hogy a tűbefűzőn lévő hurok átment a tű fokán. A szálát gyengéden tartva emelje fel a tűbefűzőt.

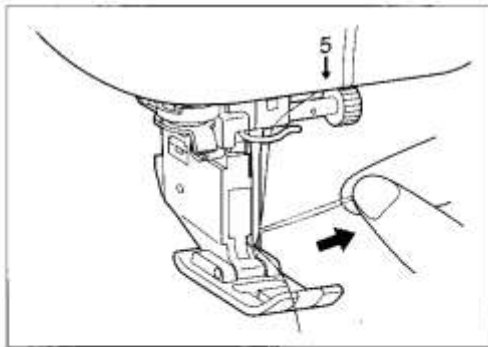

1- Kampó

12. Csúsztassa át a cérnát a kelmeleszorító talp alatt és húzza ki a gép hátsó része felé körülbelül 5 cm-re.

Cérnatartó háló használata

Olyan speciális cérnák használatakor, melyek gyorsan letekerődnek a cérnatekercsről, helyezzen fel hálót használat előtt.

* Vágja le a hálót a cérnatekerecs méretére.

1. Háló
2. Cérnatekerecs
3. Cérnatartó tűske
4. Cérnasapka

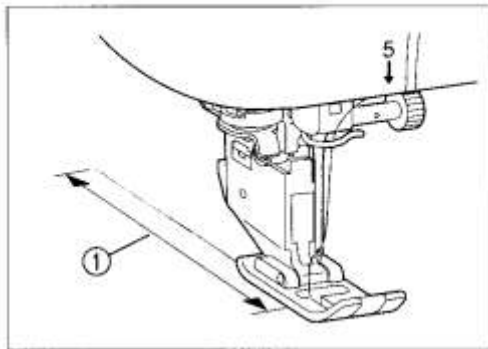

Az alsó szál felhúzása

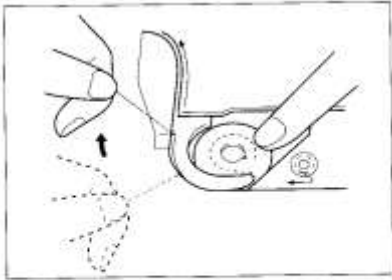

1. Fűzze a cérnát a résbe a nyíl irányában, majd hagyja ott anélkül, hogy elvágna.

* Az orsófedelelet el kell távolítani.

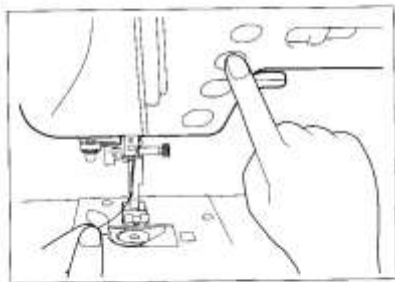

2. Még tartja a felső cérnát, nyomja meg kétszer a „Tüpozíció” gombot és húzza ki az orsócérnát.

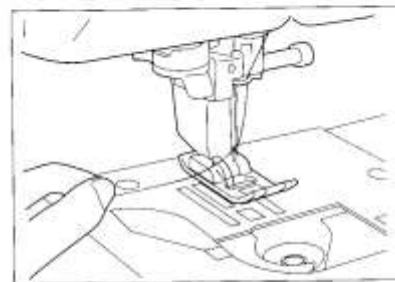

3. Rakja vissza az orsófedelelet.

1. Felső szál
2. Alsó szál

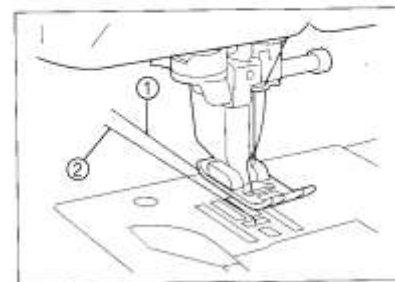

A kelmeleszorító talp cserélése

A kelmeleszorító talp kicserélése a kijelző üzeneteit követve

1. Nyomja meg a „Tüpozíció” gombot a tű felemeléséhez, majd kapcsolja ki a gépet.
2. Emelje fel a talp emelőkarját.
3. Nyomja meg a leszorító talp tartójának hátoldalán lévő fekete gombot a talp levételéhez.

1. Leszorító talp tartó

4. A leszorító talp tűkét illessze közvetlenül a tartó alá és eresse le a talp emelőkarját.

1. Tartó
2. Talp tűke

Felső anyagtovábbító felszerelése

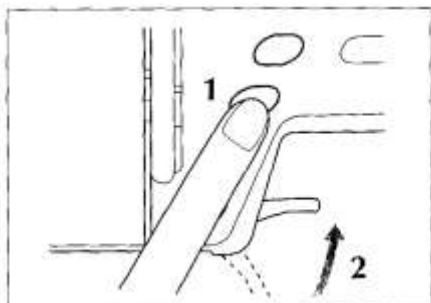

1. Nyomja meg a „Túpozíció” gombot a tű felemeléséhez, majd kapcsolja ki a gépet.

2. Nyomja meg a leszorító talp tartójának hátoldalán lévő fekete gombot a talp levételéhez.

3. Emelje fel a kelmetovábbító emelőkarját.

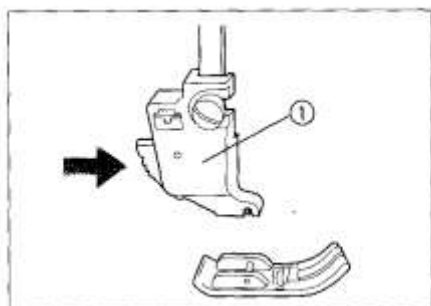

4. Lazítsa meg a csavart a kelmetovábbító talptartó levételéhez.

5. Helyezze el a szükséges adaptert, és tolja felfel, amennyire csak lehetséges és gyengén csavarja be a csavart a rögzítéséhez.

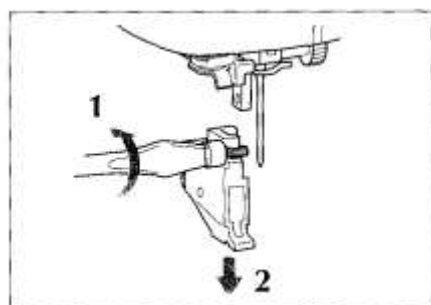

6. Csatlakoztassa a felső anyagtovábbítót a tűnél található szorítócsavar segítségével.

7. Eressze le a kelmeszorító talp emelőkarját és használja a csavarhúzó a csavar megszorításához.

FIGYELEM

Vigyázzon, hogy ne érintse meg a tűt ez alatt az idő alatt, mert sérüléseket okozhat.

MEGJEGYZÉS

- ha a kelmeszorító talp nem megfelelően van felszerelve, a szálfeszesség meggyöngülhet a kelmeszorító talp helytelen magassága miatt.

A TŰ KICSERÉLÉSE

A tű ellenőrzése

Helyezze a tűt lapos felületre és ellenőrizze, hogy a tű és a lapos felület közötti rés párhuzamos-e.

Ha a rés nem párhuzamos, akkor a tű hajlott, és el kell dobni annak érdekében, hogy ne tegyen kárt az anyagban vagy a gépben.

1. A tű és a lapos felület közötti rés
2. Lapos felület (tűlap, üveg, vonalzó, stb.)

A tű biztos beállítása

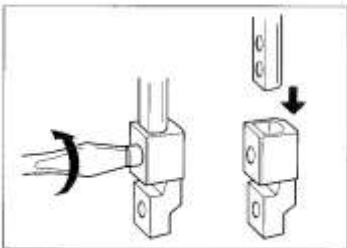
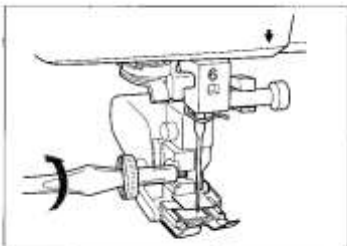
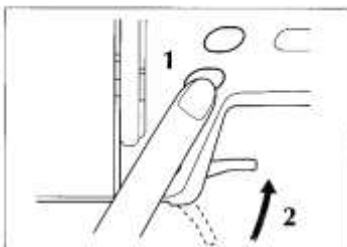

1. Nyomja meg a „Tűpozíció” gombot a tű felemeléséhez.
2. Kapcsolja ki a gépet és engedje le a leszorító talpat.
3. Lazítsa meg a tű szorítócsavarját egy csavarhúzóval.
4. Húzza ki a tűt.

FIGYELEM

Ne lazítsa vagy szorítsa a tű szorítócsavarját nagy erővel, mert károsodást okozhat.

5. Helyezze a tűt a lapos oldalával hátrafelé a helyére, olyan magasra, amíg neki nem ütközik a tűzártnak. Szilárdan csavarja be a csavart egy csavarhúzóval.

- 1.- Tű ütközési pontja
- 2.- Tű helye
- 3.- Tű lapos oldala

Kelmefajta		Cérna		Tűméret
		Anyag	Méret	
Közepes	Duplaszéles finom posztó	Pamut	60-80	11-14
	Taft	Szintetikus fényesített	60-80	
	Flanel, gabardin	Selyem	50-80	
Vékony	Batiszt	Pamut	60-80	9-11
	Zsorzsett	Szintetikus fényesített	60-80	
	Lágy gyapjú, szatén	Selyem	50-80	
Vastag	Farmervászon	Pamut	30-50	14-16
	Kordbársony	Szintetikus fényesített	50	
	Tweed	Selyem	50	
Sztrecs	Jersey	Kötőcérna		Aranytű 11-14
	Trikó			
Felsőöltéses cérna esetében		Szintetikus fényesített	30	14-16
		Selyem	30	

2. FEJEZET - VARRÁS ELŐKÉSZÍTÉSE

PRÓBAVARRÁS

Próbavarrás

Varrás a „Varrási műveletek” használatával

FIGYELEM

- a varrás egész ideje alatt figyelje a tűt, és a kezeit tartsa távol minden mozgó résztől, mint a tű, a kézikerek és a szárfelvevő szerkezet, különben megsérülhet.
- a varrás alatt ne tolja vagy húzza túl erősen az anyagot, különben megsérülhet.
- sose használjon hajlott tűt. Ezek könnyen eltörhetnek, és sérüléseket okozhatnak.

1. Kapcsolja be a varrógépet és érintse meg a kijelzőt. Válassza az egyenes öltést.
2. Helyezze fel a megfelelő varrótalpat.
3. Helyezze az anyagot a nyomótalp alá, húzza át a szálát a nyomótalp alatt, és húzza ki a gép hátsó oldala felé körülbelül 5 cm-re.
4. Eressze le a nyomótalpat.
5. Állítsa be a varrás sebességét.

- 1.- lassú
- 2.- gyors

7. Nyomja meg a start/stop gombot, és kezdje meg a varrást.

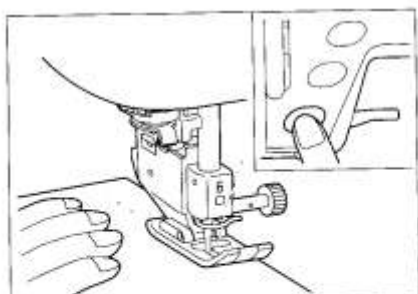

8. Amikor befejezte a varrást, nyomja meg a „start/stop” gombot.

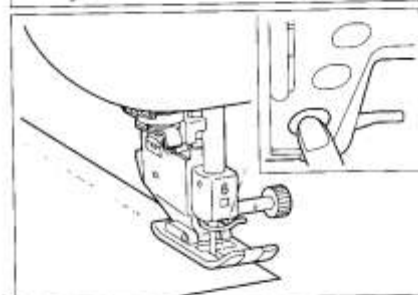

9. Nyomja meg a „Cérnavágó” gombot a szálak elvágásához.

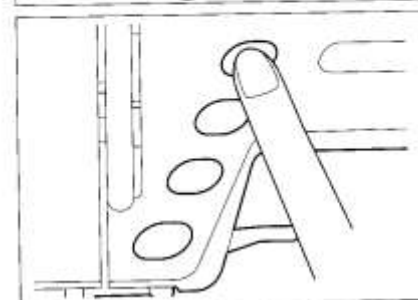

***ORSÓCÉRNA ÉRZÉKELŐ**

Ha figyelmeztető jelzés jelenik meg a kijelzőn, akkor az orsócérna kezd kifogyni. Ekkor cserélje ki az orsócérnát.

AUTOMATIKUS MEGERŐSÍTŐ ÖLTÉS

Ez az öltés automatikusan megakadályozza a foszlást.

A varrás megkezdése előtt megerősítő öltést varr a gép, ha az automatikus megerősítést választottuk. A start/stop gomb megnyomásával a varrás elején és végén automatikusan megerősítő öltés készül.

Varrásirány megváltoztatása

1. Állítsa meg a varrógépet ott, ahol a varrás irányát meg szeretné változtatni úgy, hogy a tű az anyagban maradjon.
2. Emelje fel a nyomótalpat és forgassa el az anyagot az új varrási irányba úgy, hogy a tűt forgatási pontként használja.
3. Eressze le a nyomótalpat és folytassa a varrást az új irányban.

Ívek varrása

Ív varrása egyenes öltéssel

Varrjon lassan, és a varratot tartsa párhuzamosan az anyag szélével, mialatt az anyagot vezeti az íven.

Vastag anyagok varrása

Amikor a talp felemelkedik egy vastag varrat megközelítésekor, engedje le a tűt, és emelje fel a leszorító talpat. Szintezze ki a talpat úgy, hogy egy „alátétet” (összehajtogatott anyag, vagy karton) a leszorító talp hátsó fele alá rak. Engedje le a leszorító talpat és folytassa a varrást.

Vékony anyagok varrása

A varrás megkönnyítése érdekében helyezzen egy vékony papírt az anyag alá. A varrás után ezt a papírt óvatosan el kell távolítani.

- 1.- Vékony papír

Kettős tű használata

A kettős tűt csak olyan mintáknál lehet alkalmazni, ahol ezt a kijelző ezt jelzi.

1. Kapcsolja be a gépet és helyezze be a tűt.
2. Fűzze be a felső szálát. A befűzést ugyanabban a sorrendben kell elvégezni, mint egy tű esetében.
3. Fűzze át a cérnát a tűnél található cérnavezetőn és fűzze be a cérnát a bal oldali tűbe.

VIGYÁZAT

Az automata cérnabefűzőt nem szabad használni. A kettős tűt csak kézzel szabad befűzni. Az automata cérnabefűző használata a gép sérülését okozhatja.

4. Húzza ki a kiegészítő cérnatartót és helyezze el felül.
5. Helyezze el a cérnatekerceszt a kiegészítő cérnatartón és rögzítse a cérnatartó sapka segítségével.
 - 1.- Cérnatartó
 - 2.- Cérnarögzítő sapka
 - 3.- Kiegészítő cérnatekerces
6. Vezesse át a szálát kézzel a cérnavezetőn.
7. A gépen megadott sorrendben vezesse át a cérnát mindegyik cérnavezetőn.
8. Vezesse át a cérnát a tűnél található cérnavezetőn és fűzze be a cérnát a jobb oldalon található tűbe.

VIGYÁZAT

Az automata cérnabefűzőt nem szabad használni. A kettős tűt csak kézzel szabad befűzni. Az automata cérnabefűző használata a gép sérülését okozhatja.

9. Válassza ki az öltésmintát.

VIGYÁZAT

Ha a kijelzőn a minta kiválasztásakor a kettős tűt ábrázoló jelzés világosszürkén világít, a kiválasztott öltésnél nem használható a kettős tű.

10. Nyomja meg a kettőstűt ábrázoló gombot, hogy a kettőstűvel varrható módot kiválassza.
11. Megkezdheti a varrást.

Öltésszélesség és öltéshosszúság

Öltésszélesség

Az öltésszélesség növelése

Nyomja meg a „+” öltésszélesség állító gombot

Az öltésszélesség állítási értéke minden egyes alkalommal, ahányszor megnyomja a gombot, nőni fog.

Az öltésszélesség csökkentése

Nyomja meg a „-” öltésszélesség állító gombot.



Az öltésszélesség állítási értéke minden egyes alkalommal, ahányszor megnyomja a gombot, csökkenni fog.

Öltéshossz

Az öltéshossz növelése

Nyomja meg a „+” öltéshossz állító gombot.



Az öltéshossz állítási értéke minden egyes alkalommal, ahányszor megnyomja a gombot, nőni fog.

Öltéshossz csökkentése

Nyomja meg a „-” öltéshossz állító gombot.



Az öltéshossz állítási értéke minden egyes alkalommal, ahányszor megnyomja a gombot, csökkenni fog.

Gyors állítás referencia táblázat az öltéshosszhoz és öltés szélességhez

Öltés	Öltésszélesség [mm (inch)]		Öltéshossz [mm (inch)]	
	Auto	Manual	Auto	Manual
Egyenes (balra)				
Egyenes (középen)				
Rugalmas öltés				
Cikkcakk				
Elasztikus cikkcakk				
Szegés				
Szegő-öltés				
Gomblyuk				

Öltés	Öltésszélesség [mm (inch)]		Öltéshossz [mm (inch)]	
	Auto	Manual	Auto	Manual
Stoppolás				
Tűzés				
Szalag varrás				
Karika				
Gomb-varrás				
Fércelés				
Rátét				
Cakkozás				
Darázs öltés				
Patchwork öltés				
Díszítés				

Öltés	Öltésszélesség [mm (inch)]		Öltéshossz [mm (inch)]	
	Auto	Manual	Auto	Manual
Díszöltés				
Kereszt- varrás (egyenes)				
Kereszt- varrás (cikkcakk)				
Díszöltések				

*-: nem állítható

SZÁLFESZESSÉG

Helyes feszesség

1. Hátsó oldal
2. Felület
3. Felső szál
4. Alsó szál

* A választott anyagtól és cernától függetlenül a szálfeszesség automatikusan a legmegfelelőbb pontra állítódik.

* A helyes feszesség fontos, mert a túlságosan, vagy a nem elég feszes szál gyengítheti a varratot, vagy összeráncolhatja az anyagot.

A feszesség gyengítése a „-” gombbal

Nyomja meg a „-” szálfeszesség állító gombot.
A szálfeszesség csökken (enyhül).

1. Orsócérna
2. Felső cérna
3. Felület
4. Hurkok jelennek meg az anyag felületén

A feszesség növelése a „+” gombbal

Nyomja meg a „+” szálfeszesség állító gombot.
A szálfeszesség növekszik (erősödik).

1. Orsócérna
2. Felső cérna
3. Hátsó oldal
4. Hurkok jelennek meg az anyag hátoldalán

AUTOMATIKUS CÉRNAVÁGÁS

A cérna automatikusan elvágható.

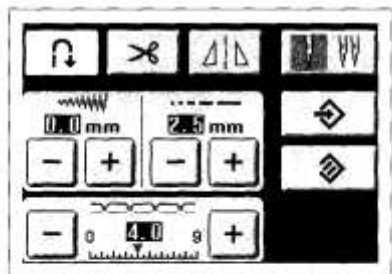

Ha a varrás előtt beállítja az automatikus cérnavágást, a gép automatikusan el fogja vágni a szálát, amint a minta befejeződött. (Megerősítő öltések a minta elkezdésekor és befejezésekor varródnak.)

1. Válassza ki az öltésmintát.
2. Nyomja meg az automatikus cérnavágás gombot.

* Az automatikus cérnavágást és az automatikus megerősítő öltést együtt kell használni.

* Az automatikus cérnavágást kényelmes gomblyukak, tűzés és egyéb területek varrásánál használni.

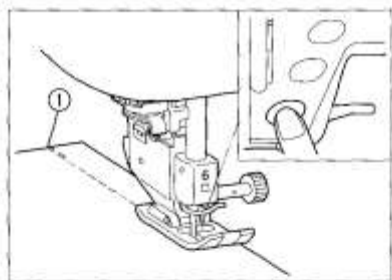

3. Nyomja meg a „Start/Stop” gombot. A varrás megkezdése előtt megerősítő öltés varródik.

4. Amikor a varrás befejeződött, nyomja meg a „Hátrafelé öltés” gombot megerősítő öltés varrásához, és vágja el a cérnát.

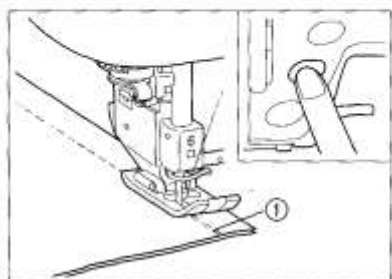

1. Automatikusan elvágja a cérnát és megáll.

* A megerősítő öltés varrása előtt az anyagnak a leszorító talp mögött 3-4 öltés távolságra kell elhelyezkednie.

„Varrási műveletek” kiválasztása

1. Kapcsolja be a gépet. A kijelző láthatóvá válik. A gyakrabban használt egyenes öltést automatikusan beállítja a gép. (1-01)

2. Nyomja meg a megfelelő öltésfajtát ábrázoló gombot.

1.-Kiválasztott minta megtekintése

2.- Mintakiválasztó képernyő

3. A gombhoz mindig a gombon látható minta tartozik.

Öltésminta kiválasztásához használható kijelzők:

Egyenes/ szegő/ béléskészítő öltések

Díszítő öltések

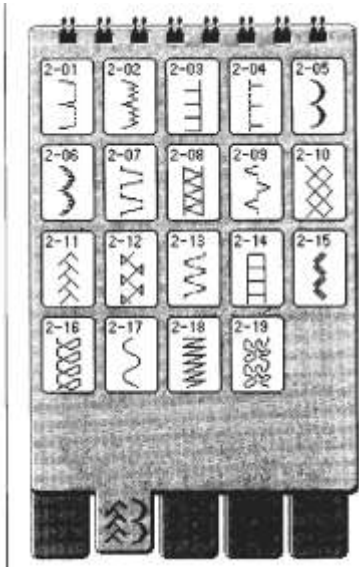
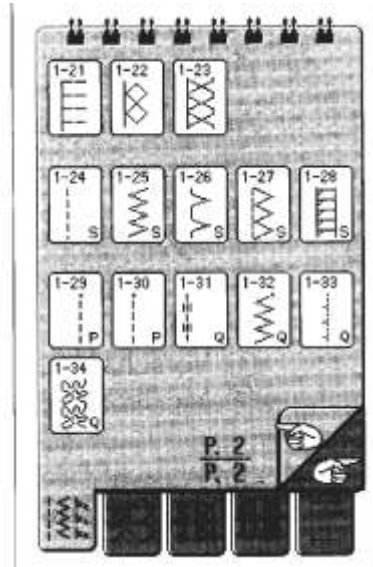
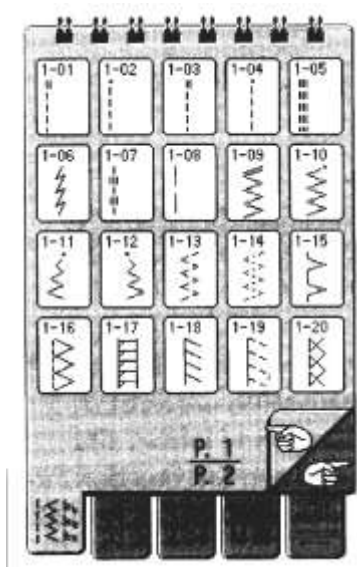

Nyomja meg a „” gombot, ha a következő oldalra szeretne továbblépni.

**Szegélyezés
irányban**

Gomblyuk/húzózárvarrás

Varrás

különböző

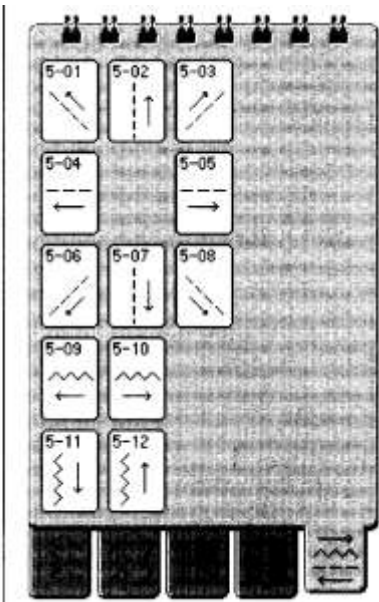
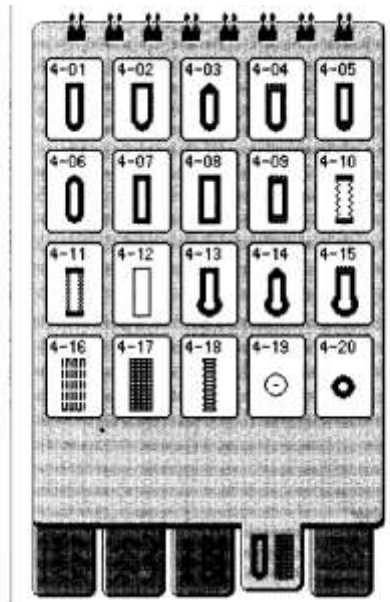
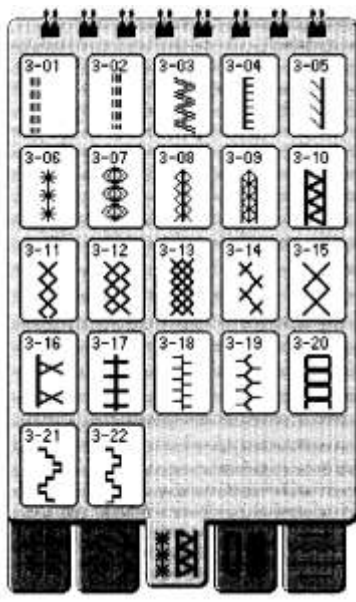

Tükörkép varrása

A kiválasztott minta tükörképes is megvarrható. Ha a tükörképet ábrázoló gomb világít, a mint tükörképe megvarrható.

Nyomja meg a tükörképet ábrázoló gombot, hogy gomb kijelzése látható legyen, és a tükörképet el tudja készíteni.

Az Ön által kedvelt minták mentése

Példa: mindig 2.0 mm öltéshosszúságot használjon az egyenes öltésnél.

1. Válassza ki az egyenes öltést.
2. Állítsa be az öltéshosszúságot 2.0 mm és nyomja meg a mentés gombot.
3. Lépjen vissza a kiindulás helyzetéhez és kapcsolja ki a gépet. Ha a gépet a következő alkalommal használni fogja, az öltéshosszúság az ön által mentett 2.0 mm lesz.

Varrásmód kiválasztó gomb

Az öltéseket kiválaszhatja a  gomb segítségével. Ezt a gombot akkor használja, ha biztosan tudja, hogy melyik öltéssel fogja a varrást elkészíteni.

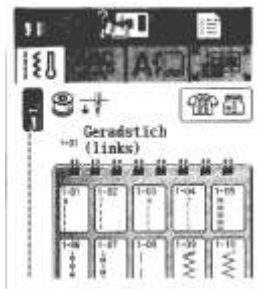

1. Nyomja meg a  gombot, hogy a varrási tippek kijelzőt bekapcsolja.

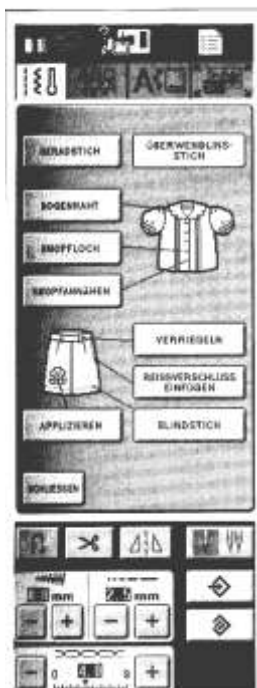

2. Nyomja meg ezt a gombot, hogy megjelenjenek a varrással kapcsolatos javaslatok.

* Nyomja meg a „SCHLIESSEN” gombot, ha az alapkijelzőre szeretne visszalépni.



3. A kijelző felső részén megjelennek a javasolt öltések a mindenkori magyarázattal. Olvassa el a magyarázatot és válassza ki a mintát.



4. A kijelzőn magyarázatot talál az Ön által kiválasztott mintával kapcsolatban.

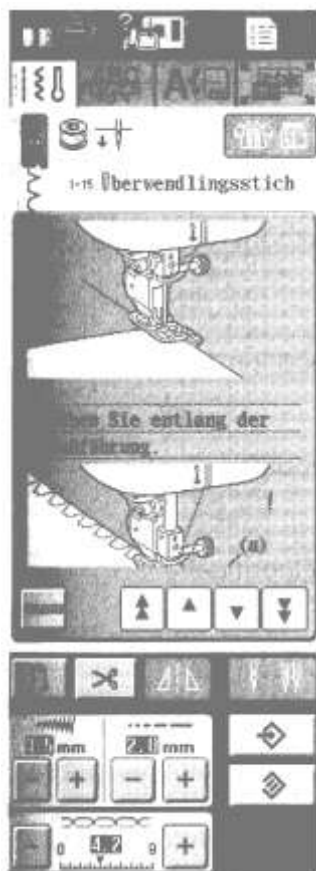

5. Nyomja meg a „▼” vagy a „▲” gombot a továbblapozáshoz és olvassa el a többi útmutatót.

Ha a kettős nyilakat nyomja meg, az útmutatóban nagyobb szakaszokkal léphet tovább.

* Nyomja meg a „SCHLIESSEN” gombot, ha az alapkijelzőre szeretne visszalépni.

2. VARRÁSI MŰVELETEK

EGYENES ÖLTÉSEK

1. Válassza ki az öltésmintát. Ha a kijelző felső részén „II” jelzés látható, nyomja meg a megerősítő öltés gombot.

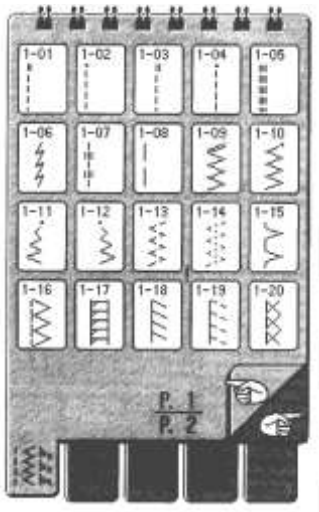

Egyenes öltés (tű helyzete bal oldalt)



Egyenes öltés (tű helyzete bal oldalt)



Egyenes öltés (tű helyzete középén)



Egyenes öltés (tű helyzete középén)



Elasztikus sztreccs öltés (tű helyzete bal oldalt)



Öltés elasztikus anyagokhoz (tű helyzete
sz)



Dekoratív egyenes öltés (tű helyzete bal oldalt)



Fércelő öltés (tű helyzete bal oldalt)

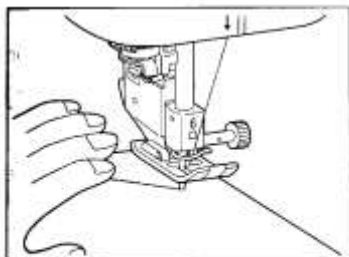

2. Helyezze be a „J” varrótalpat. Tartsa a bal kezével a cérna végét, és a másik kezével forgassa el a kézi kereket, hogy a tű az anyagba mélyedjen. Ez a varrási folyamat során a kiindulási helyzet.

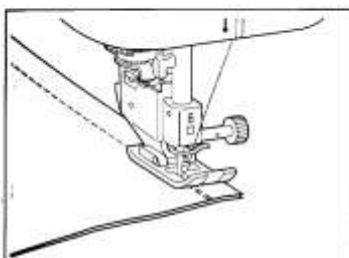
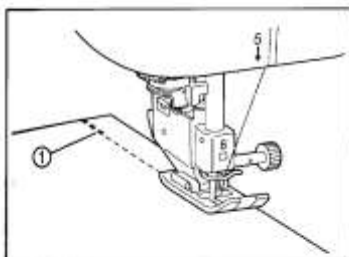

3. Eressze le a kelmeleszorító talpat, nyomja meg a megerősítő gombot, és varrjon 3-4 öltést. Ezután nyomja meg a Start/stop gombot. A varrógép lassan varrni kezd.

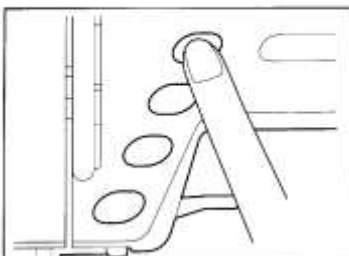

4. Amikor az automatikus cérnavágás és automatikus megerősítő öltés előzetesen be lett állítva, akkor a varrás megkezdésekor automatikus megerősítő öltés fog varródni. Nyomja meg a „Hátrafelé öltés” gombot megerősítő öltés varrásához és a varrás befejezésekor automatikusan vágja el a szálát.

A tűpozíció megváltoztatása

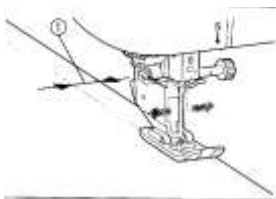

Nyomja meg a „+” és a „-” öltésszélesség állító gombokat a tű pozíciójának állításához.

1. Öltésszélesség

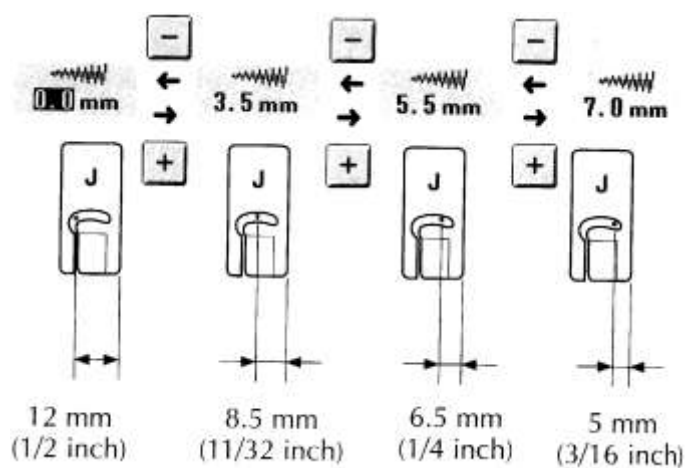
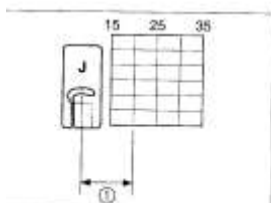

Fércöltés

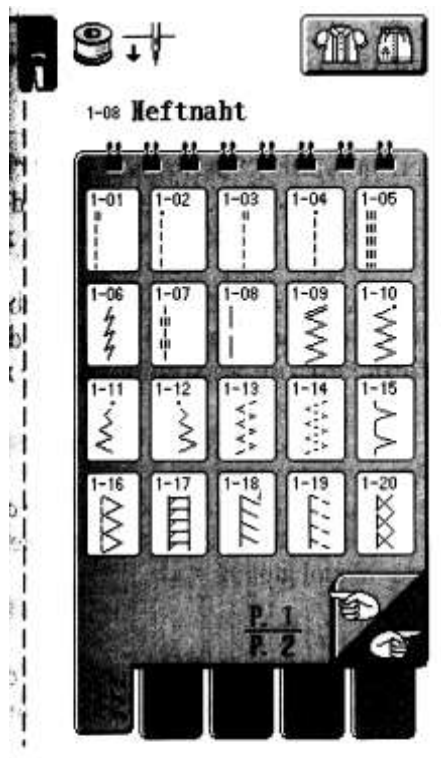

1. Válassza ki fércelő öltés gombot.
2. Helyezze be a „J” varrótalpat, nyomja meg a megerősítő gombot, és varrjon tovább.
3. Varrás közben az anyagot tartsa feszesen.
4. A varrás végén készítsen megerősítő öltést.

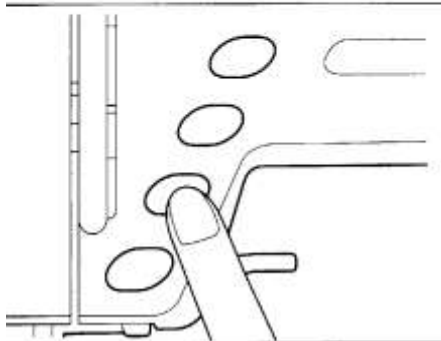

CIKKCAKK ÖLTÉSEK

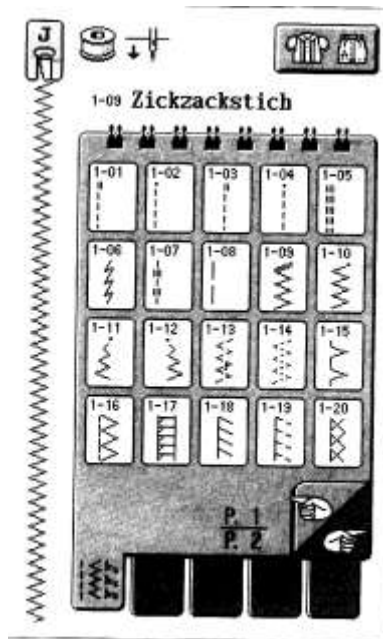

Válassza ki az öltésmintát. Helyezze be a „J” varrótalpat. Ha a kijelző felső részén „II” jelzés látható, nyomja meg a megerősítő öltés gombot.



Cikkcakk minta

A cikkcakk öltés beállításakor használja az öltésszélesség beállító gombot.



Cikkcakk minta

A cikkcakk öltés beállításakor használja az öltésszélesség beállító gombot.



Cikkcakk minta

A cikkcakk öltés beállításakor használja az öltésszélesség beállító gombot. A cikkcakk öltés jobb oldala változatlan marad, a szélesség jobbról balra változik.



Cikkcakk minta

A cikkcakk öltés beállításakor használja az öltésszélesség beállító gombot. A cikkcakk öltés bal oldala változatlan marad, a szélesség balról jobbra változik.

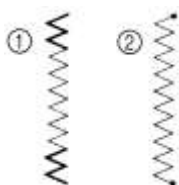

1. Hátrafelé varrás
2. Megerősítő öltés.

Szegélyezés (cikkcakk öltéssel)

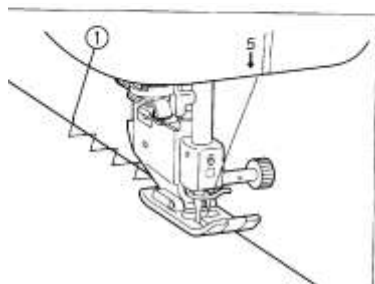

Szegje végig az anyag szélét úgy, hogy a tű jobb érintési pontja az anyag szélén kívül essen.

1. Tű érintési pont.

Rátét (cikkcakk öltéssel)

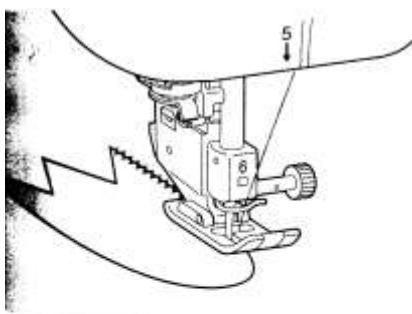

Rögzítse az anyagot ragasztóval vagy fércel, majd varrja össze.

* Úgy varrjon cikkcakk öltést, hogy a jobb tűérintési pont éppen az anyag szélén kívül essen.

Patchwork (foltonfolt varráshoz)

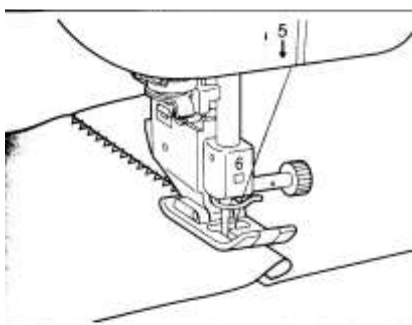

Hajtsa vissza az anyagból a kívánt mennyiséget és helyezze az alsó anyagra, majd varrja össze úgy, hogy az öltés mind a két anyagot átfogja.

Ívek varrása (cikkcakk öltés használatával)

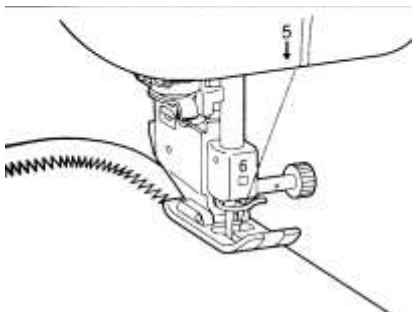

Rövidebb öltéshosszúságot kell beállítani, hogy finomabb öltést érjen el a varrás során. Varrjon lassan, és varrás közben figyeljen arra, hogy az anyag szélétől mindig ugyanolyan távolságban varrjon.

Elasztikus cikkcakk öltés

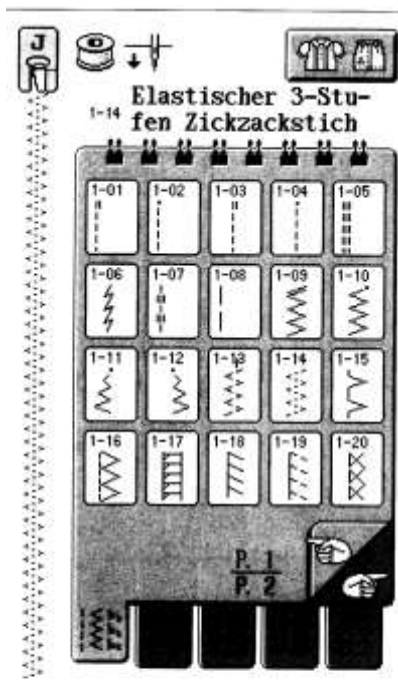

Válassza ki az öltésmintát. Helyezze be a „J” varrótalpat

2-fokozatú elasztikus cikkcakk öltés

3-fokozatú elasztikus cikkcakk öltés

Gumiszalagok felvarrása

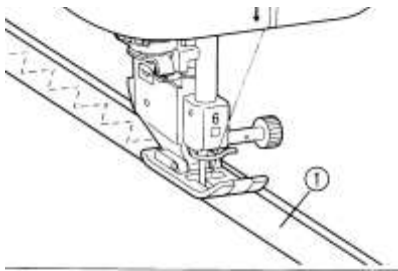

Varrás közben nyújtsa ki a gumiszalagot

1. Gumiszalag

Überwendlingsstich

Szegélyező öltés

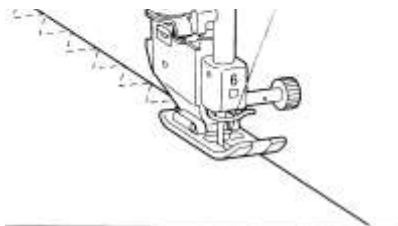

Elasztikus anyagok varrásához. Varrás közben a tűt igazítsa egészen az anyag széléhez.

SZEGÉLYEZÉS

Közepes vastagságú és vékony anyagok varrásához. Varrja úgy az anyagot, hogy közben az anyag szélét a „G” leszorító talp vezetőjéhez tartja.

Szegélyezés a „G” kelmeleszorító talp használatával



1. Válassza ki az öltésmintát.

Vékony és közepes anyagokhoz

Vastag anyagokhoz

Közepes és vastagabb anyagokhoz, valamint könnyen rojtosodó anyagokhoz.

2. Varrja úgy az anyagot, hogy közben az anyag szélét a G leszorító talp vezetőjéhez tartja.

1- Vezető

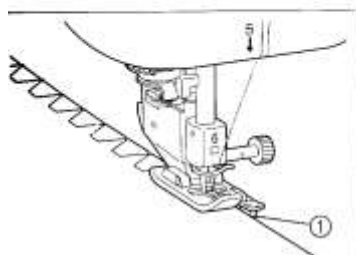
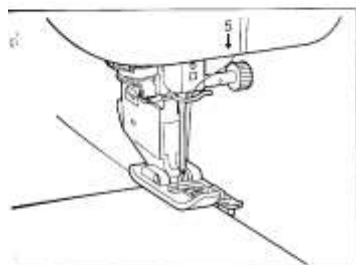

FIGYELEM

Miután az öltésszélességet beállította, forgassa meg kézzel a kézi kereket, és ellenőrizze, hogy a tű nem ér-e hozzá a leszorító talpához.

Ha hozzáér, a tű eltörhet, és sérülés keletkezhet.

Szegélyezés a „J” kelmeleszorító talp használatával

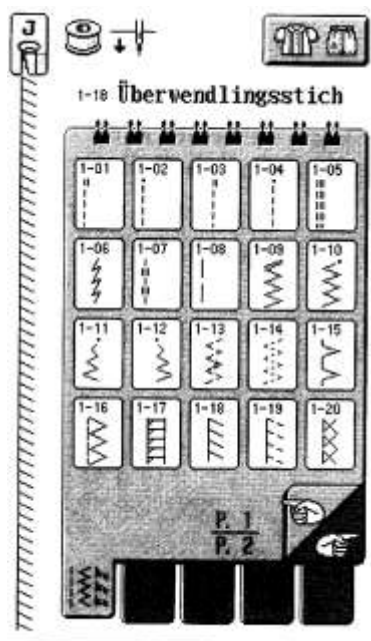

1. Válassza ki az öltésmintát.



Sztrecs anyagok varrásához



Közepes és vastagabb anyagok varrásához



Sztrecs anyagok varrásához



Kötött sztrecs anyagok varrásához



Sztrecs anyagok varrásához

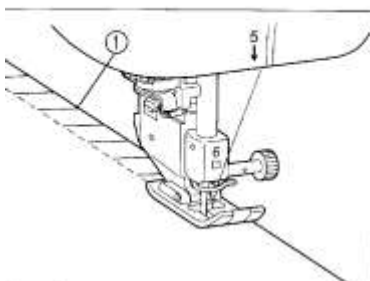

SZEGÉLYEZÉS (oldalvágó használatával)

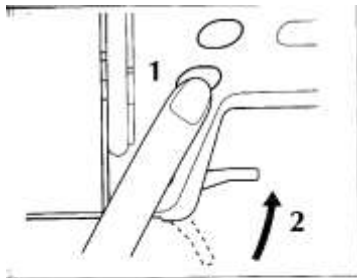

Oldalvágó használatával úgy tudja szegélyezni az anyagot, hogy közben vágja is.

1. Nyomja meg a „Tűpozíció” gombot a tű felemeléséhez, majd kapcsolja ki a gépet.

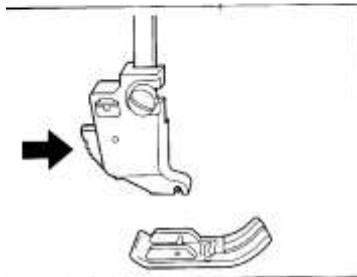

2. Emelje fel a leszorító talp emelőkarját.

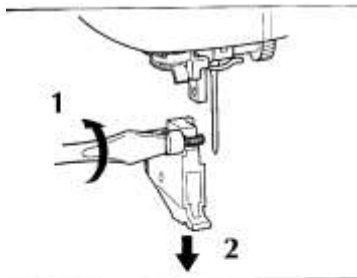

3. Még a leszorító talp tartón lévő fekete gombot balra nyomja, húzza az eltávolításhoz lefelé a leszorító talp tartót.

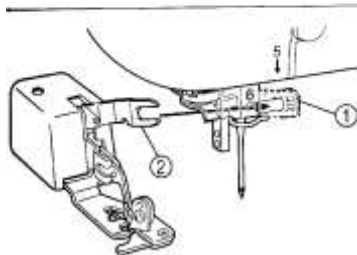

4. A tűrúd csavarját állítsa a dolgozókar villájába.

1. A tűrúd csavarja
a. Dolgozókar

* Bizonyosodjon meg arról, hogy a villa szilárdan tartja a csavart.

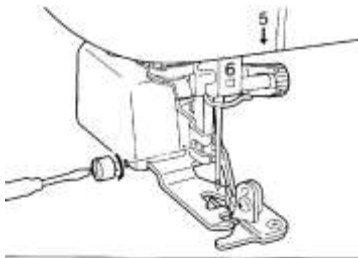

5. Felemelt leszorító talppal, igazítsa a talptartó csavarjának lyukát az oldalvágón lévő részhez, majd helyezze bele a tartozéktáskában található csavart (7. oldal, 3. tartozék) és gyengén húzza meg. Eressze le a leszorító talp emelőkarját és húzza meg erősen a csavart.

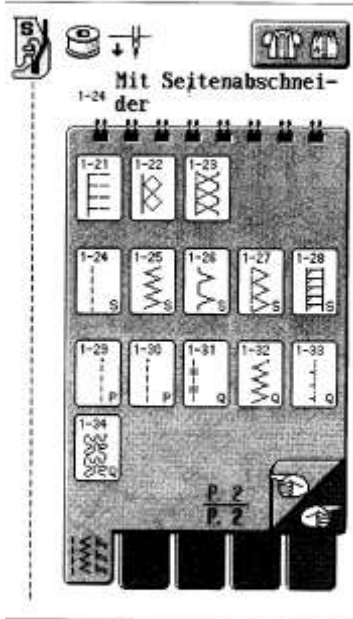

6. Válassza ki a mintát. Az oldalvágóhoz szükséges változások automatikusan beállítódnak.



Normál varrás



Cikkcakk varrás

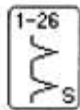

Szegélyező varrás vékony és közepes anyagokhoz



Szegélyező varrás vastag anyagokhoz

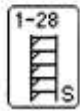

Szegélyező varrás közepes és vastag anyagokhoz

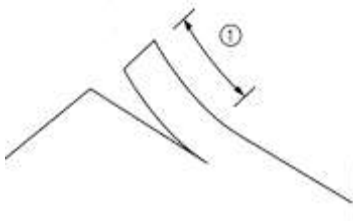

7. Csináljon egy körülbelül 2 cm-es vágást az anyagban.

1. 2 cm

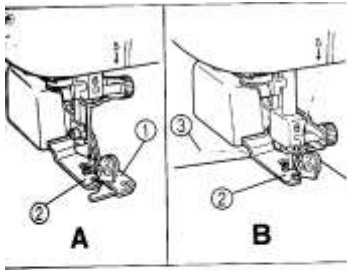

8. Helyezze el az anyagot a B ábra szerint,
 - Vágás jobb oldala: a vezető tálca tetején
 - Vágás bal oldala: a leszorító talp alatt

1. Vezető tálca (alsó kés)
2. Leszorító talp

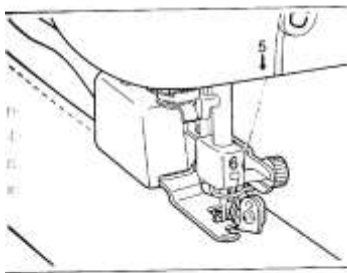

9. Fűzze be a tűt, majd húzzon ki egy jó darabot a felső cérnából, húzza át a leszorító talp alatt, és húzza ki az anyagtovábbítás irányában. (lásd B ábra)

2. Leszorító talp
3. Felső cérna

10. Eressze le a leszorító talp emelőkarját.

FIGYELEM

Ha a szélesség be lett állítva, forgassa meg kézzel a kézikereket és ellenőrizze, hogy a tű nem ér-e hozzá az oldalvágóhoz. Ha a tű érinti az oldalvágót, akkor eltörhet.

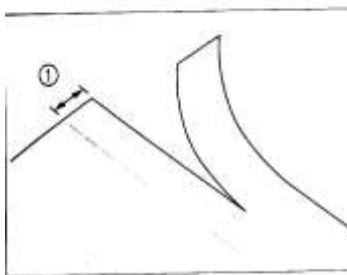

Csak egyenes öltések varrásakor
 A varrás szegélyének körülbelül 0,5 cm-nek kell lennie.

1. Varrás szegély

* Használat után tisztítsa meg az oldalvágót, különben ráakódik a por és az anyagfoszlányok.

* Kevés olajjal kenje be az oldalvágó vágórészét, ha szükséges.

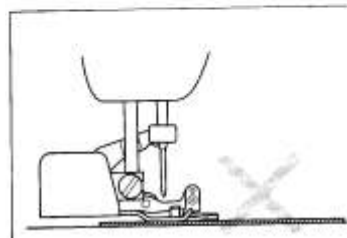

Megjegyzés

- Az anyag nem vágódik el, ha csak simán szétteríti az leszorító talp vezető tálcaja alatt. Helyezze el az anyagot a 8. lépésben leírtak szerint, és kezdjen el varrni.

- Ellenőrizze, hogy a tű emelt állapotban van, amikor a leszorító talp emelt állapotban van.

- 13oz. farmeranyag egy rétege elvágható.

Steppelés

Steppelt takarók varrása ezzel a varrógéppel kényelmes és egyszerű.

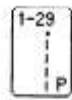
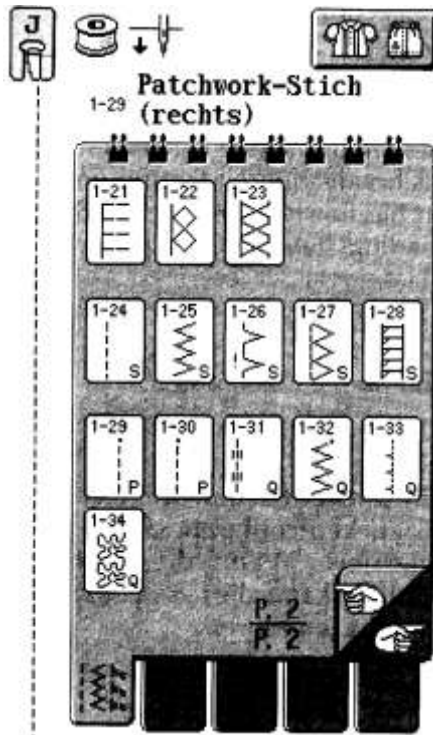

Patchwork egyenes öltés jobbra



Patchwork egyenes öltés balra



Mint a kézzel készült steppelés



Steppelt anyagok varrása



Steppelt anyagok varrása



Pontozó varrás steppelt anyagokhoz

Összevarrás

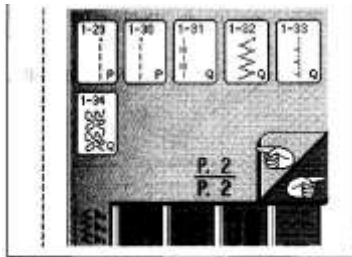

1. Helyezze be a „J” varrótalpat és válassza ki a megfelelő öltésminta gombját.

an

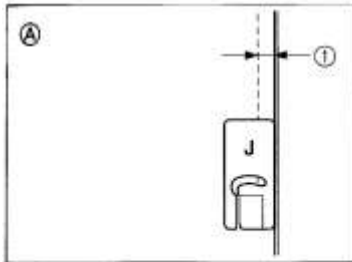

A – 6,5 mm varrásráhagyás a jobb

an

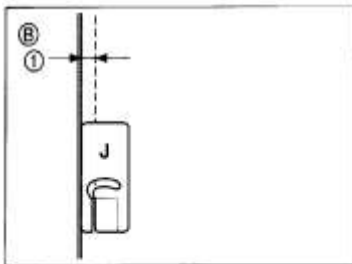

B - 6,5 mm varrásráhagyás a bal

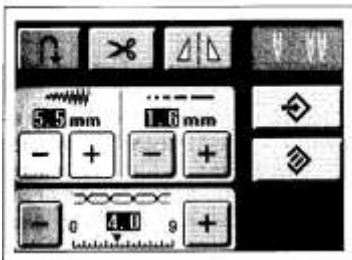

2. Igazítsa az anyag szélét a varrótalp széléhez és kezdje el a varrást.

A tű helyzetének változtatásához használja az öltésszélesség kijelzőjén a „+” és „-” gombokat.

Steppelő munka

Három egymás felett elhelyezkedő anyag, amely felső, alsó és bélésanyagból áll, összevarrását steppelésnek hívjuk.



1. Helyezze fel a felső anyagtovábbítót.

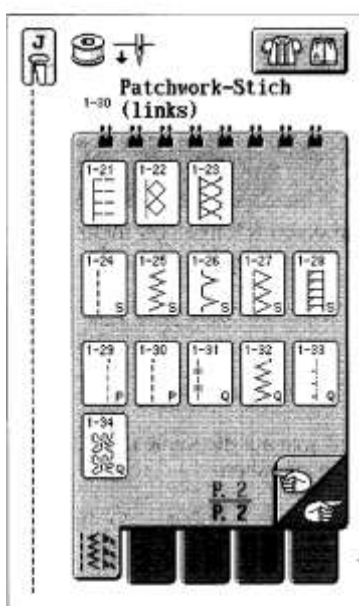

2. Válassza ki a steppelő öltést.

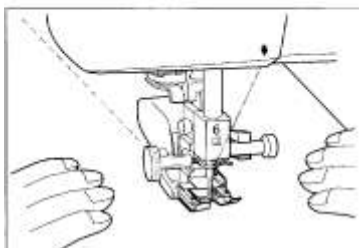

3. Tartsa az anyag mindkét kezével a kelmeleszorító talp alatt.

RÁTÉTEK

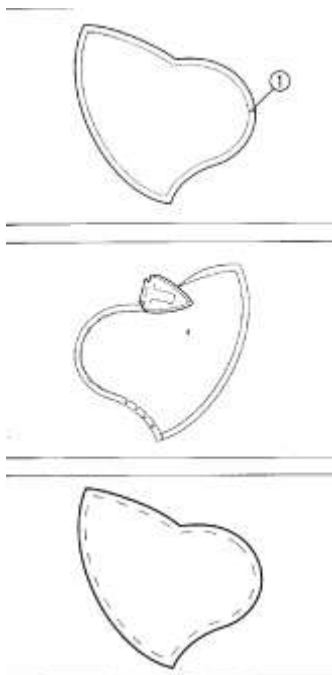

1. Helyezze a mintát a rátétanyagra és vágja körbe a mintát 3-5 mm ráhagyással.

1-Varrásráhagyás

2. Helyezze a kivágott anyagot egy vastag papírra, és vasalóval vasalja vissza a varrásráhagyást.

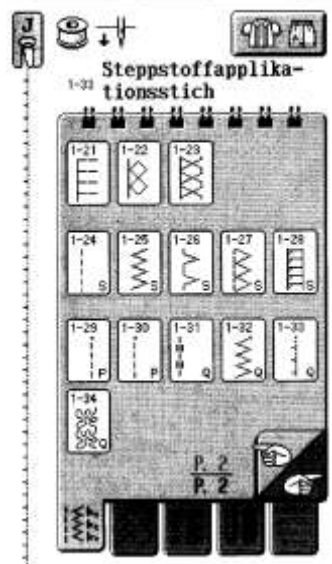

3. Helyezze rá a rátétet az anyagra és rögzítse férceléssel.

4. Válassza ki a megfelelő öltést és helyezze be a „J” varrótalpat.

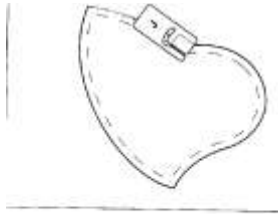

4. Varrja körbe a rátétanyagot, minél közelebb az anyag szélénél.

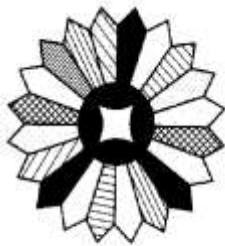

①



②



③

1. Drezdai tányérminta
2. Színes üveg minta
3. Baba kalappal

Steppelés szaténöltéssel

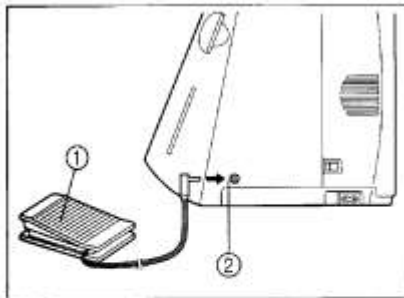

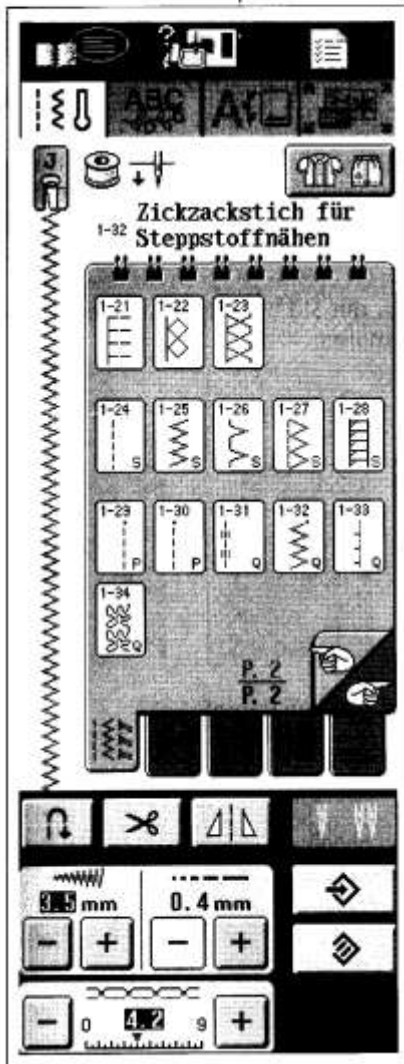

1. Csatlakoztassa a lábpedált.

1.-Lábpedál
2.-Lábpedál csatlakozó hüvely

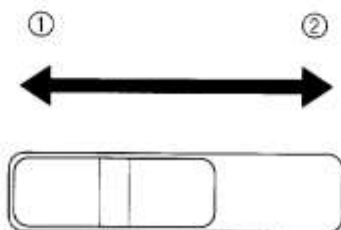
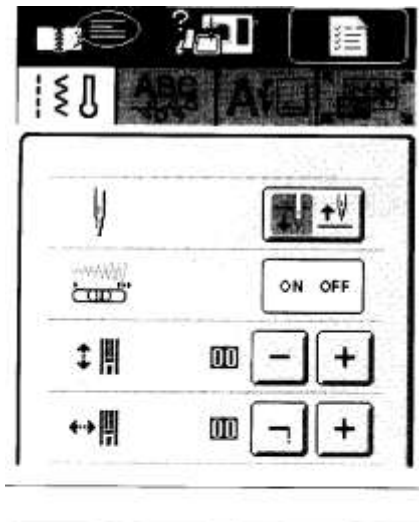

2. Válassza ki a megfelelő öltésmintát és helyezze be a „J” varrótalpat.
3. Nyomja meg a „-” gombot a hosszúság kijelzőn, hogy rövidebb öltéshosszúságot állítson be.



4. Nyomja meg a  gombot.
5. Állítsa a kijelzőt „ON” jelzésre.
6. Nyomja meg a „SCHLIESSEN” gombot, ha vissza szeretne térni az eredeti képernyőkijelzőhöz.
7. Az öltésszélességet varrás közben is változtatni lehet a sebességszabályozó eltolásával.
 - 1.-keskenyebb
 - 2.-szélesebb



SZEGŐÖLTÉSEK

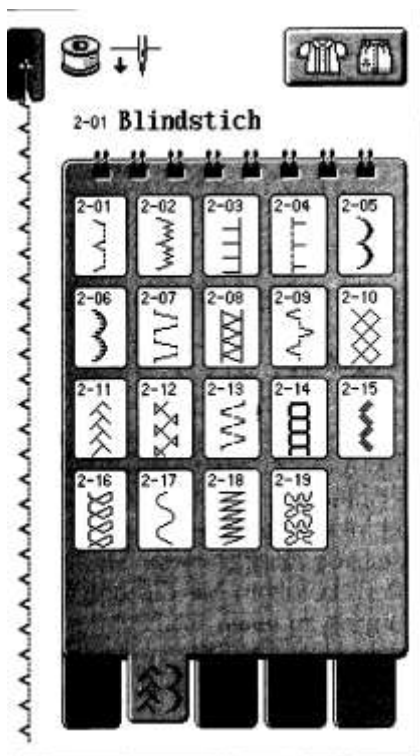

1. Válassza ki az öltésmintát.

Szövetekhez
Rugalmas anyagokhoz

2. Az illusztráció szerint hajtsa be és fércelje össze az anyagot.

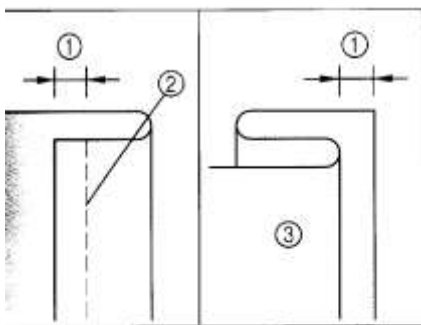

1. 0,5 cm (3/16")
3. Fércelő öltés
4. Hátsó oldal

3. Szerelje fel az „R” leszorító talpat. Eressze le a leszorító talpat, hogy a vezető a behajtott szél széléhez érjen.

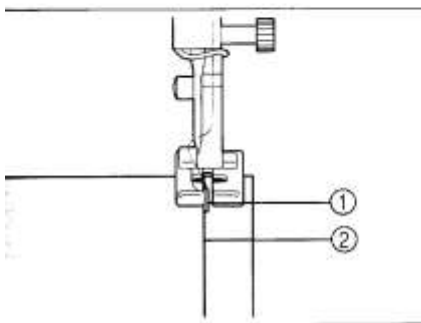

1. Vezető
2. Behajtott szél

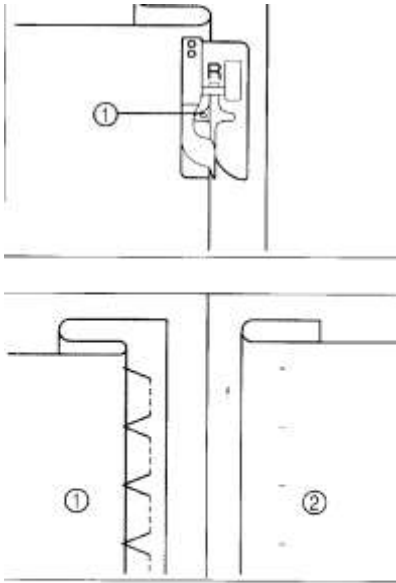

4. Állítsa be a tűpozíciót az öltésszélesség állító gombok használatával úgy, hogy a tű éppen elérje a hajtás szélét, majd varrja az anyagot.

1. Tűérintési pozíció

* Amikor az automatikus cérnavágás és az automatikus megerősítő öltés előzetesen be lett állítva, akkor a varrás megkezdésekor automatikusan megerősítő öltés fog varródni. A varrás befejezésekor nyomja meg a „Hátrafelé öltés” gombot megerősítő öltés varrásához és a szál automatikus elvágásához.

5. Fordítsa meg az anyagot és távolítsa el a fércelő cérnát.

Nyomja meg a „-” és a „+” öltésszélesség állító gombokat a tűérintési pozíció beállításához, hogy a tű éppen elérje a hajtás szélét.

Ha a tű túl sokat érint a hajtásból.

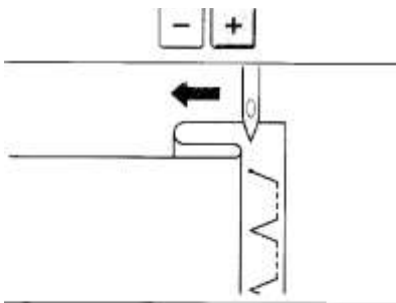

Nyomja meg a „+” öltésszélesség állító gombot. Ez távolabb viszi a tűt a széltől.

■ Wenn die Nadel die Falte zu stark

Ha a tű nem érinti eléggé a hajtást.

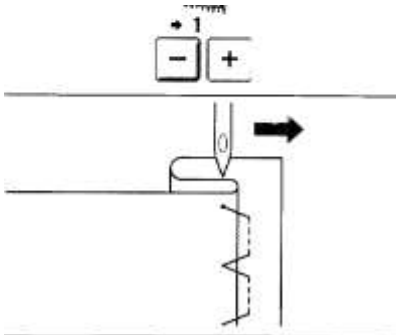

Nyomja meg a „-” öltésszélesség állító gombot. Ez közelebb viszi a tűt a szélhez.

RÁTÉTEK

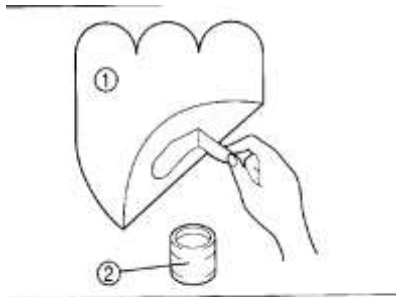

1. Erősítse a rátétet a szövethez.

- ❶ Rátét
- ❷ Textilragasztó

* A rátétet textilragasztó vagy tűzőöltés segítségével kell rögzíteni, hogy varrás közben ne mozduljon el.

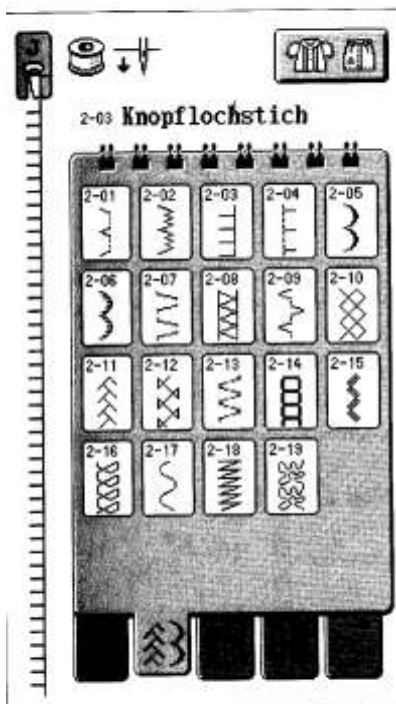

2. Válassza ki a megfelelő öltésmintát.

3. Helyezze fel a „J” kelmetovábbító talpat. Győződjön meg arról, hogy a tű süllyedési pontja éppen a rátétén kívülre esik és kezdje meg a varrást.

- ❶ Rátét

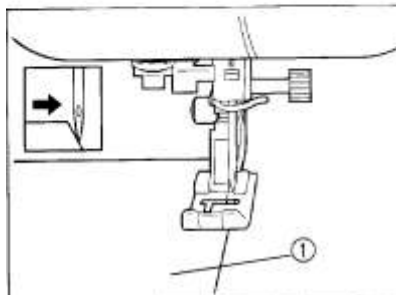

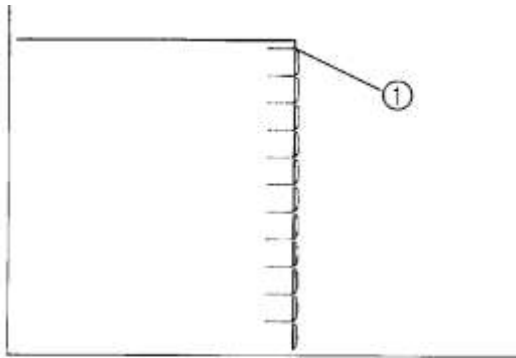

② A tű süllyedési pontja

A rátét varrása sarkoknál

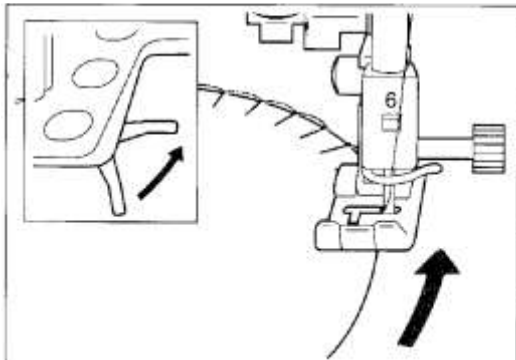

1. Állítsa le a gépet, és úgy állítsa be a tűt, hogy az éppen a rátéten kívülre essen.
2. Emelje fel a kelmeleszorító talpat, és forgassa a kelmét szükség szerint a helyes tűpozíció megtartása érdekében.

CAKKOZÁS

Blúzok gallérjának, asztalterítők széleinek, stb. díszítésére szolgáló öltés

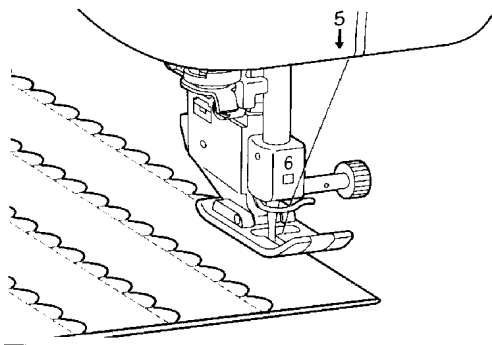

1. Válassza ki az öltésmintát.

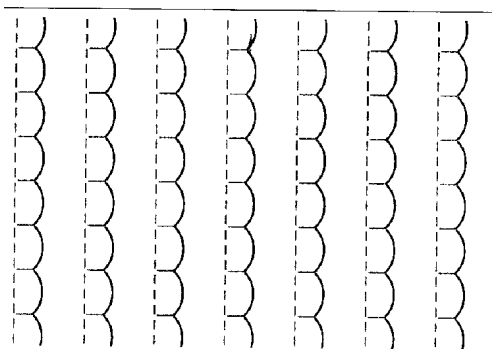

2. Helyezze fel az „N” jelű kelmeleszorító talpat. A kelme fennmaradó szélét varrja úgy, hogy az öltés ne érjen el a szövet széléig.

3. Óvatosan vágja le a kelmét az öltések mentén úgy, hogy ne vágjon bele az öltésekbe.

- Lehet kapni olyan termékeket, amelyek „lezárják” a levágott területet. Ez kimunkáltabb megjelenést nyújt.

PATCHWORK ÖLTÉS

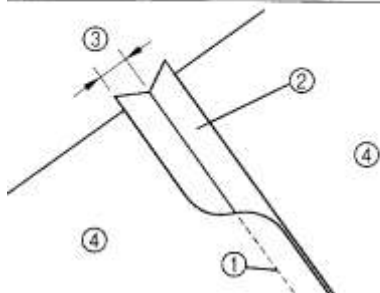
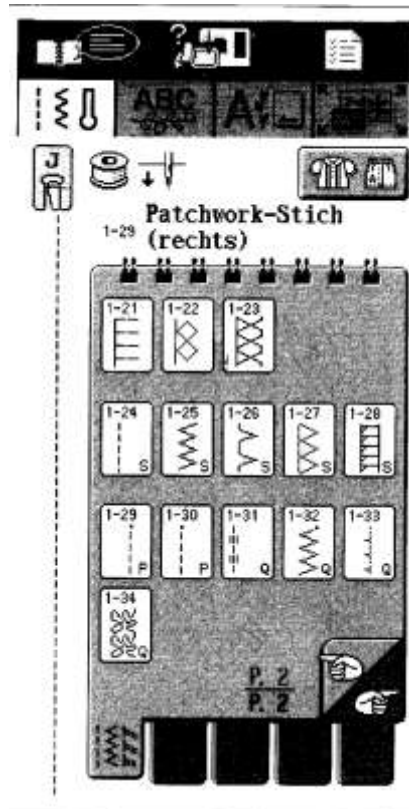

1. Válassza ki a megfelelő öltésmintát és helyezze fel a „J” jelű kelmeleszorító talpat.

2. Illessze össze az anyagokat a megfelelő oldalon, és egyenes öltéssel varrja össze. Nyissa szét a varrásráhagyást és vasalja le.

- ❶ Egyenes öltés
- ❷ Varrásráhagyás
- ❸ 6,5mm
- ❹ Az anyag visszája

3. Válassza ki az öltésmintát.
4. Állítsa a kelmeleszorító talp közepét az összevarrt anyagok szegélyeinek illeszkedési vonalára, majd kezdje meg a varrást a szegélyvonal felett a fentiekben ábrázolt díszöltések egyikével.

- ❶ Az anyag színe

Ráncolás

Használja szoknyák derekán, ruhaujjakon stb.

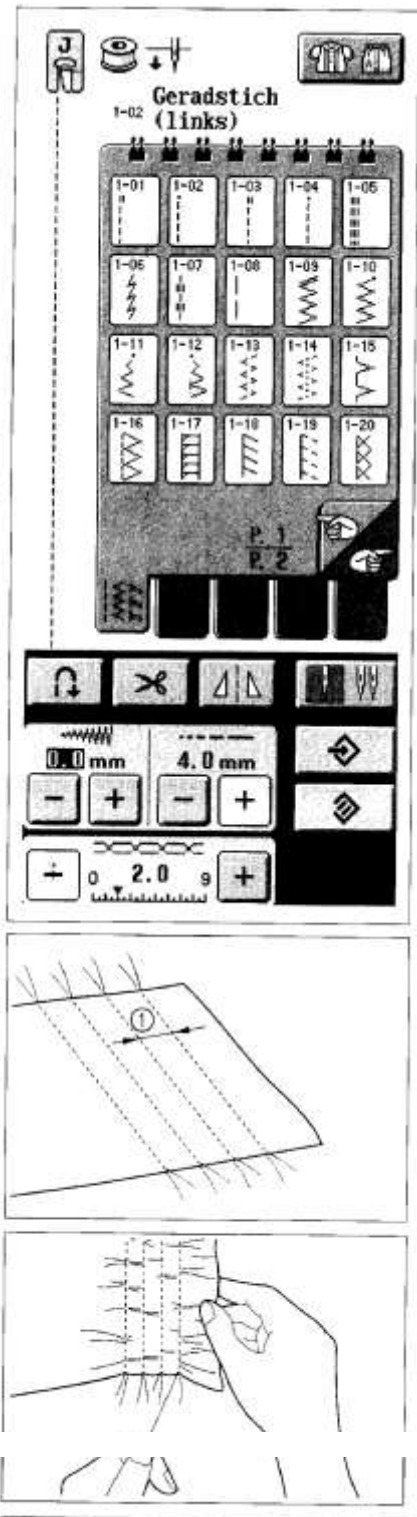

1. Állítsa az öltéshosszt 4 mm-re (3/16") a szálfeszességet pedig gyengére.

2. Szerelje fel a „J” leszorító talpat. Húzza ki 5 cm-re (1-15/16") az orsó és a felső cérnát.

3. A varrattal párhuzamosan varrjon két párhuzamos, egyenes öltéssort, majd vágja le a felesleges cérnát, 5 cm-t (1-15/16") meghagyva.

1.1 cm

4. Húzza meg az orsószálat a kívánt mennyiségű ráncolódás eléréséhez, majd kösse össze a szálakat.

AZSÚROZÁS

Azsúrozásra, díszítésre, stb. szolgáló öltés.

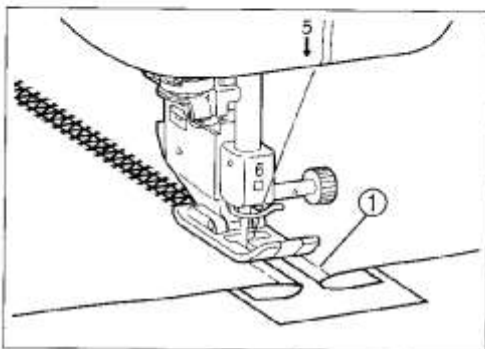
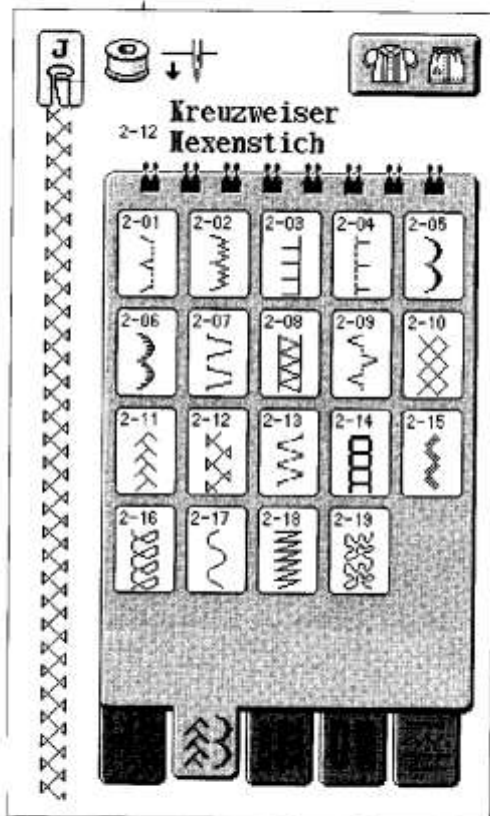
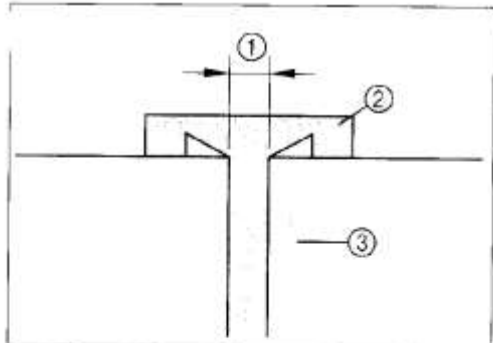

1. Fércelje a kelmét egy vékony papírra vagy vízben-oldható stabilizáló lapra.

- ❶ Fércöltés
- ❷ 0.4 cm (3/16")
- ❸ Vékony papír vagy stabilizáló lap

2. Helyezze fel a „J” jelű kelmeleszorító talpat. A kelmeleszorító talpat állítsa be a papíron középre a visszahajtott anyagszélek között, majd kezdje meg a varrást.

❶ Fércöltés

- Vékony cérnát használjon. (#30)
- Varrás után távolítsa el a papírt.

1. Válassza ki az egyenes öltést és helyezze fel a „J” varrótalpat. Állítsa az öltéshosszúságot 4 mm-re.

2. Varrjon két varratot az anyag színén és húzza meg az alsó szálát, hogy a megfelelő szélességet elérje.

3. Helyezze szalagot a varratra és rögzítse gombostűvel.

1.-Pánt

4. Válassza ki az öltésmintát.

5. Varrja fel a pántot.

6. Húzza ki az egyenes öltésnél használt cérnát.

GOMBLYUK ÖLTÉSEK

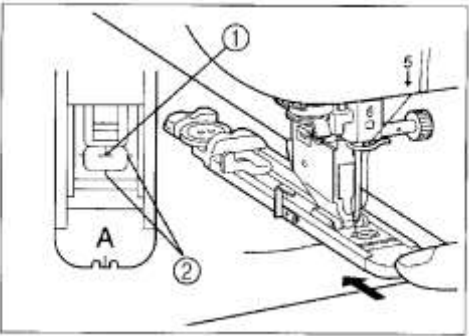
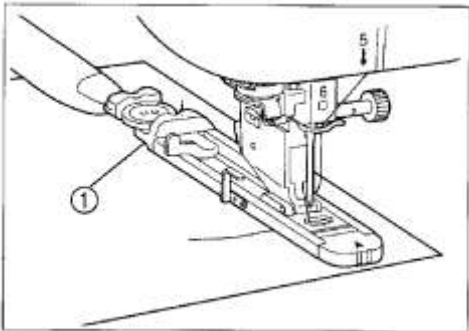
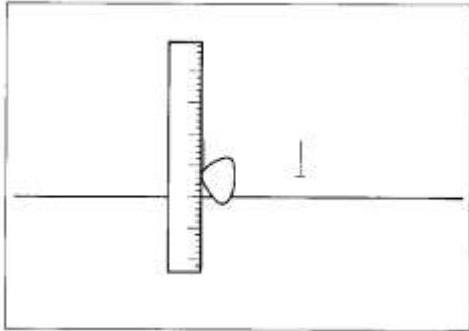

1. Válassza ki az öltésmintát és helyezze be az „A” varrótalpat.
2. Jelölje meg a gomblyuk pozícióját az anyagon.

* A maximum gomblyuk hosszúság 3 cm (1-3/16”) (teljes átmérő + a gomb vastagsága)

3. Húzza ki a gombtartó tálcát és helyezze bele a gombot.

1. Gombtartó tálca

4. Emelje fel e leszorító talpat és helyezze úgy az anyagot, hogy a talpon lévő piros jel a gomblyuk kezdőpozíciójánál legyen. Engedje le a leszorító talpat a pozícióba.

1. Gomblyuk pozíció jele az anyagon

2. Piros jel a leszorító talpon

előkarját, állítsa úgy a leszorító talpat, hogy ne legyen ott, különben nem lesz helyes az öltés mérete. Ennek talpat a gép háta felé, ahogy a baloldali ábra mutatja.

- Húzza át a szálát a leszorító talp alatt.

•

5. Engedje le a gomblyuk kart és igazítsa a gomblyuk talpon lévő fémkar mögé.

1. Fémkar a gomblyuk talpon

6. Nyomja meg a „Start/Stop” gombot a gép elindításához, míg a felső cérnát végét finoman fogja.

- Finoman vezesse kézzel az anyagot.

* A varrás befejezése után a gép egy megerősítő öltéssel automatikusan meg fog állni.

* Ha megnyomja az automatikus cérnavágás gombot a varrás előtt, a gép mind a két szálát automatikusan el fogja vágni a varrás befejezése után.

* Ha az anyag nem továbbítódik (például mert túl vastag), akkor nyomja meg a „↑” öltéshossz állító gombot az öltéshossz megnövelésére.

Nyissa ki a gomblyukat.

Normál gomblyuk és kerekített gomblyuk

Helyezzen egy-egy tűt a mindkét varrássor belső szélé elé. Helyezze a varrathasítót a gomblyuk közepébe. Vágjon az első tű felé. Majd vágjon a második tű felé.

1. Tű

Kulcslyuk alakú gomblyukak:

1. Ár

2. Gombostű

Stretch anyagok varrása

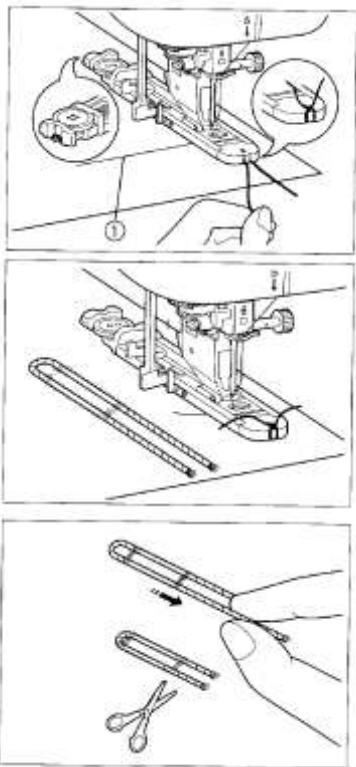

Amikor stretch anyagba varrunk gomblyukat, a gomblyukvarratba helyezünk zsinórt („”, csak gomblyukakra).

1. Akassza a zsinórt az „A” leszorító talp végére, vezesse a talpon lévő részbe, és ideiglenesen kösse oda.

1. Felső cérna

2. Engedje le a leszorító talpat és kezdjen varrni.

* Úgy állítsa az öltésszélességet, hogy megegyezzen a zsinór átmérőjével.

3. Amikor befejezte a varrást, húzza meg gyengéden a zsinórt, hogy az esetleges lazaságot megszüntesse, és a felesleges hosszt vágja le.

Gombok, melyek nem illenek a vezetőtálcába (különleges alakú gombok)

Mérje meg a gomb átmérőjét + vastagságát a tálca beállításához.

Például: 1,5 cm (9/16”) átmérőjű és 1 cm (3/8”) vastag gombnál a skálát 2,5 cm-re (1”) kell állítani.

1. Skála
2. Gombtartó tálca
3. Átmérő + vastagság
4. 0,5 cm (3/16”)

STOPPOLÁS

1. Közepes anyag
2. Vastag anyag

1. Állítsa be az öltéshosszt az „A” leszorító talpon lévő skála használatával.

1. Skála a leszorító talpon
2. Mérési eredmény
3. Szélesség [7 mm (1/4”)]
4. 5 mm (3/16”)

2. Ellenőrizze a tű érintési pontot, majd engedje le a leszorító talpat.

* Miután leengedte a leszorító talp emelőkarját, állítsa úgy a leszorító talpat, hogy ne legyen rés az „A”-val jelzett terület mögött, különben nem lesz helyes az öltés mérete. Ennek megtételéhez nyomja a leszorító talpat a gép háta felé, ahogy a baloldali ábra mutatja.

* Húzza át a szálát a leszorító talp alatt.

3. Eressze le a gomblyuk kart, hogy a fémkart mögé állítsa.

1. Fémkar

4. Kezdje meg a varrást, míg a felső cérnát végét finoman fogja.

* A varrás befejezése után a gép egy megerősítő öltéssel automatikusan meg fog állni.

* Ha be van állítva az automatikus cérnavágás, akkor a gép mind a két szálát automatikusan el fogja vágni a varrás befejezése után.

TÚZÉS

Használja zsebek nyílásának megerősítésére, stb.

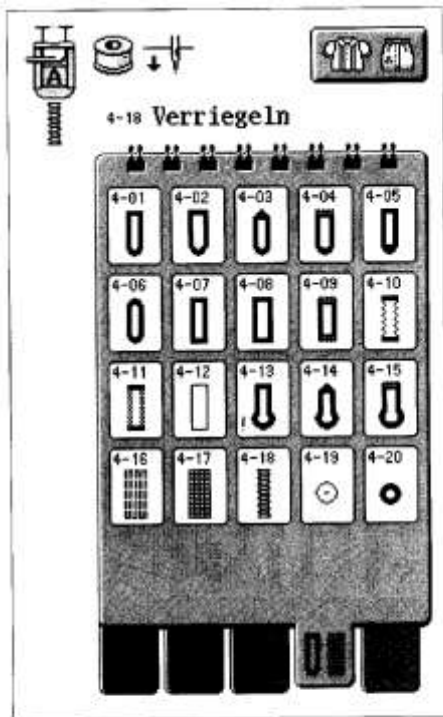

1. Szerelje fel az „A” leszorító talpat és állítsa be a méretet a letűzendő terület megmérésével.

1. Skála
2. Gombtartó tálca
3. 0,5 cm (3/16”)

* 0,5-től 3 cm-es hossz (3/16”-1/2”) alkalmas a tűzéshez.
0,5-1 cm (3/16”-3/8”) a normál méret.

2. Az illusztrációt követve helyezze a zsebet a tetejével maga felé. A mintainstrukciókat követve öltse le a zsebet. A zseb tűzéssel való biztosításához igazítsa a tű érintési pontját a zseb megerősítendő sarkához, és húzza vissza a zsebet 2 mm-re (1/16”) az alábbiak szerint.

* Miután leengedte a leszorító talp emelőkarját, állítsa úgy a leszorító talpat, hogy ne legyen rés az „A”-val jelzett terület mögött, különben nem lesz helyes az öltés mérete. Ennek megtételéhez nyomja a leszorító talpat a gép háta felé, ahogy a baloldali ábra mutatja.

* Húzza át a szálát a leszorító talp alatt.

3. Ellenőrizze az első tűérintési pontot és engedje le a leszorító talpat.

1. 2 mm (1/16”)

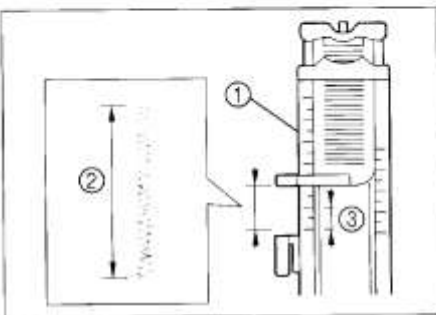

4. Engedje le a gomblyuk kart és helyezze a gomblyuk talpon lévő fémkar mögé.

1. Fémkar a gomblyuktalpon

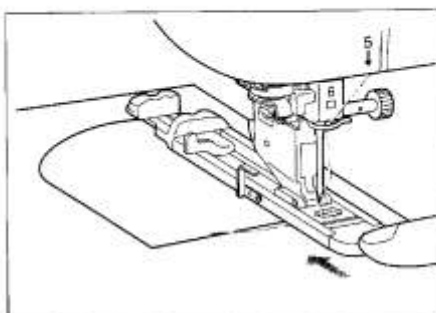

5. Indítsa el a gépet, míg a felső cérna végét finoman fogja.

* A varrás befejezése után a gép egy megerősítő öltéssel automatikusan meg fog állni.

* Ha megnyomja az automatikus cérvágás gombot a varrás előtt, a gép mind a két szálát automatikusan el fogja vágni a varrás befejezése után.

* Ha az anyag nem továbbítódik (például mert túl vastag), akkor nyomja meg a „↑” öltéshossz állító gombot az öltéshossz megnövelésére.

Vastag anyagok

Tegyen az eredetivel egyenlő vastagságú anyagot vagy kartont hátulra. Ez ugyanazon a magasságon tartja a leszorító talpat, és könnyebb anyagtovábbítást biztosít.

1. Leszorító talp
2. Karton

GOMBVARRÁS

Ez az öltés gombok felvarrására használható.

A gombok felvarrásánál ne használja az automatikus cérnavigót, (a szálak nehezen kezelhetőek lesznek és a letekerés nem lesz lehetséges).

1. Emelje fel a leszorító talp emelőkarját, és az anyagtovábbító leeresztéséhez csúsztassa jobbra az anyagtovábbító szabályozó karját.

2. Szerelje fel az „M” gombvarró talpat, helyezze a gombot a leszorító talpba, majd eressze le a talpat.

1. Anyagtovábbító szabályozó karja

3. Fordítsa el a kézikereket, hogy megbizonyosodjon arról, hogy a tű a gomb minden lyukába jól megy bele, majd kezdje meg a varrást. A varrás befejeztével a gép automatikusan megáll.

3. Mikor kész van a varrással, állítsa vissza az anyagtovábbítót az eredeti pozíciójába.

4. A varrás végénél húzza le az orsócérnát, a felsőcérnát pedig a varrás végénél húzza át az anyag másik felére. Ezután kösse össze a végeket, és a varrás kezdeténél vágja el a szálakat.

1. Anyagtovábbító szabályozó karja

Négylyukas gombok felvarrása

Először varrja az Önhöz közelebb eső két lyukat. Mikor készen vannak, emelje fel a leszorító talpat, vigye a tűt a következő két lyukhoz, majd varrja őket ugyanúgy.

Füles gomb felvarrása

1. Húzza a szárkart maga felé majd kezdje meg a varrást.

1. Szár kar

2. Tartsa a szálakat a varrás kezdeténél és végénél, melyek a gomb és az anyag között vannak, tekerje őket a szár köré, majd erősen kösse össze őket.

3. Az orsócérna végeit kösse össze az anyag másik felén.

Karika varrása

1. Válassza ki a karikát ábrázoló gombot.

2. Használja a „+” és „-” gombokat az öltésszélesség beállító kijelzőn a karika méretének megváltoztatásához.
3. Helyezze be az „N” varrótalpat és forgassa el a kézi kereket saját maga felé, hogy így ellenőrizni tudják a tű pontos pozícióját. Engedje le a nyomótalpat és kezdje meg a varrást.
4. Lyukassza át a karika közepét.

Varrás különböző irányban (egyenes öltés és cikkcakk öltés)

1. Vegye le a rátolható munkaasztalt, hogy a szabadkaros funkciót be tudja állítani.
2. Válassza ki a megfelelő irányt jelző gombot és helyezze be az „N” varrótalpat.

3. Eressze le a tűt az anyagba a kezdőponthoz és varrjon az „1” jelzés szerint.

4. Válassza ki a következő varrásirányt ábrázoló gombot.

5. Válassza ki a felfelé mutató nyilat ábrázoló gombot.

6. Válassza ki a felfelé mutató nyilat ábrázoló gombot és varrjon az ábrának megfelelően.

Húzózár bevarrása (középső és oldalsó alkalmazás)

Válassza ki a mintát és nyomja meg az egyenes öltés gombot.

Középső alkalmazás

1. Szerelje fel a „J” leszorító talpat és varrjon egyenesen a húzózár végéig. Váltson át fércelő varrásra és varrjon az anyag tetejéig.

1. Fércelő öltés
2. Hátrafelé öltés
- 3 Húzózár vége
4. Ellentétes oldal

2. Nyomja szét a varrást, és fércelő öltéssel rögzítse a húzózárat középen.

1. Húzózár
2. Fércelés
3. Ellentétes oldal

4. Tegye az „I” leszorító talp jobb oldalát a tartóba. Az anyag varrott szélétől tűzzön 1 cm-re majd távolítsa el a fércelést.

Oldalsó alkalmazás

1. Válassza ki az egyenes öltés gombot.

2. Szerelje fel a „J” leszorító talpat és varrjon egyenesen a húzózár végéig. Váltson át fércelő varrásra és varrjon az anyag tetejéig.

1. Hátrafelé öltés
2. Ellentétes oldal
3. Fércelő öltés
4. Húzózár vége

2. Nyomja szét a varrást és igazítsa a hajtott szélt a húzózár fogai mellé, 3 mm-es (1/8”) varrás helyet hagyva.

1. A húzózár tetején lévő kocsi
2. Ellentétes oldal
3. Húzózár fogai
4. . A húzózár vége (a húzózár alapja)
5. 3 mm-es (1/8”) varrás hely

4. Tegye az „I” leszorító talp bal oldalát a tartóba, majd varrja az alsó réteget a húzózár végéig (a húzózár alapjáig).

* Amikor az automatikus cérnávágás és az automatikus megerősítő öltés előzetesen be lett állítva, akkor a varrás megkezdésekor automatikusan megerősítő öltés fog varródni. A varrás befejezésekor nyomja meg a „Hátrafelé öltés” gombot megerősítő öltés varrásához és a szál automatikus elvágásához.

5. Húzza be a húzózárat és fordítsa meg az anyagot. Ezután rögzítse a húzózár másik oldalát is az anyaghoz.

1. Ellentétes oldal
2. Fércelés
3. Az anyag elülső oldala
4. Az anyag hátsó oldala

6. Fordítsa át az anyagot a jobb oldalra, és varrjon 5 cm-ert a végétől, állítsa meg a gépet, eressze le a tűt, emelje fel a leszorító talpat és távolítsa el a fércelő szálakat.

1. Jobb oldal
2. Bal oldal
3. Tű érintkezési pontja

7. Mozgassa a húzózár kocsiját és varrja végig a megmaradt részt.

1. Fércelés
2. 7-10 mm-ig
3. Visszafelé történő öltések
4. 50 mm

3. BETŰ ÉS DÍSZHÍMZÉSEK

BETŰHÍMZÉS



BETŰKOMBINÁCIÓK

Példa: „BUS” beírása

1. Érintse meg az „ABC” gombot, hogy megjelenjen a bal oldali kijelző.

2. Ezután érintse meg a kiválasztott öltést ábrázoló gombot.

DÍSZÖLTÉSEK

1. Érintse meg az „ABC” és azután a „díszöltés” jelét ábrázoló gombot, hogy a bal oldali kijelző megjelenjen
2. Nyomja meg a „” gombot, ha a következő kijelzőre szeretne lépni. Nyomja meg a „” gombot, ha az előző kijelzőre szeretne lépni.
3. Nyomja meg azt a mintát ábrázoló gombot, amellyel varni szeretnének.

DÍSZÖLTÉSEK (7 MM-ES)

1. Érintse meg az „ABC” és azután a „díszöltés” jelét ábrázoló gombot, hogy a bal oldali kijelző megjelenjen.

2. Az öltés kiválasztási módszere megegyezik az előzőekkel.

Érintse meg az „ABC” és azután a „díszöltés” jelét ábrázoló gombot, hogy a bal oldali kijelző megjelenjen

GOBELINÖLTÉSEK

1. Érintse meg az „ABC” és azután a „gobelinöltés” jelét ábrázoló gombot, hogy a bal oldali kijelző megjelenjen.

2. Az öltés kiválasztási módszere megegyezik az előzőekkel.

GOBELINÖLTÉS (7 MM-ES)

1. Érintse meg az „ABC” és azután a „gobelinöltés” jelét ábrázoló gombot, hogy a bal oldali kijelző megjelenjen.

2. Az öltés kiválasztási módszere megegyezik az előzőekkel.

KERESZTÖLTÉSEK

1. Érintse meg az „ABC” és azután a  gombot. A keresztöltés kiválasztó ablak fog megjelenni.

2. Az öltés kiválasztási módszere megegyezik az előzőekkel

DÍSZÍTŐ ÖLTÉSEK

1. Érintse meg az „ABC” és azután a „díszöltés” jelét ábrázoló gombot, hogy a bal oldali kijelző megjelenjen.

2. Az öltés kiválasztási módszere megegyezik az előzőekkel.

BETŰKOMBINÁCIÓK

Példa: „BUS” beírása

1. Érintse meg az „ABC” gombot, hogy a kijelző megjelenjen.
2. Válassza ki a megfelelő betűket ábrázoló gombokat.

Példa: „BUS” szó beírása.

1. Érintse meg a „B”-t.
3. Nyomja meg az „abc...”-t kisbetűk írásához.
4. Érintse meg az „u” és „s” betűket.

Ha elhibázta a betűk beírását

Ha a törlést ábrázoló gombot megnyomja, törölheti a tévesen beírt betűt. Minden lenyomás után törlődik az utoljára beírt betű.

Miután kitörölte a tévesen beírt betűt, beírhatja a helyesen kiválasztott betűjelet.

Szép befejezések hímzése

Szép varrási és hímzési befejezések eléréséhez tanulmányozza az alábbi táblázatot, valamint a használandó VARRÁSI SZÖVETEK, CÉRNAK ÉS TŰK ÖSSZEFÜGGŐ TÁBLÁZATÁT. Különböző szövetvastagság illetve stabilizáló típusok használata esetén a minták elcsúszhatnak. Előzőleg végezzen el egy tesztvarrást, hogy ezt ellenőrizze.

SZÖVET	Szövetek hímzése esetén használjon nem szövött típusú stabilizáló anyagot. * Ajánlatos olyan speciális stabilizáló anyag használata, amely a projekt befejezésekor letéphető a designról.
CÉRNA	Felső szál Brother poly 40 színes cérna készlet (#50) Alsó szál Brother hímző alsó szál

1. Szövet
2. stabilizáló

Betűk és díszöltések egyszerű varrása

1. Válassza ki az öltésmintát.
2. Helyezze be az „N” varrótalpat.
3. Helyezze be az anyagot a kelmeleszorító talp alá, oldalt vezesse ki a felső szálát és eressze le a kelmeleszorító talpat.

4. Nyomja le a Start/stop gombot, és kezdje el a varrást.

5. Nyomja meg a Start/stop gombot, ha befejezte a varrást. Ha a varrógép megállt, nyomja meg a visszafelé varrás gombot, a megerősítő öltések varrásához.

Betűk varrása

Betűk varrásakor automatikus megerősítő öltés varródik, és a gép megáll.

cérnaszálakat. A varrás befejezése után vágja le a felesleges

BETŰ ÉS DÍSZVARRÁS BEÁLLÍTÁSA

A mintaméret megváltoztatása (Aktuális méret)

Érintse meg a „□ ” (nagy/kicsi) gombot a mintaméret megváltoztatásához.

Minta hosszúságának megváltoztatása

A gobelinöltéseknél lehetőség van a minta méretének öt lépésben történő megváltoztatására, az öltésszélesség vagy öltéshosszúság megváltoztatása nélkül.

A minta vízszintes tükrözése

1. Érintse meg a mintatükrözés gombot.

A minta függőleges tükrözése

2. Érintse meg a mintatükrözés gombot.

Szimpla / ismételt varrás



Érintse meg a „” (ismételt / szimpla) gombot annak kiválasztására, hogy csupán egyetlen öltésmintát szeretne-e készíteni, vagy ugyanabból többet.

Öltésminta kombinációk mentése

Lehetőség van szavak, mint például az Ön neve, továbbá gyakran használt minták memóriába történő mentésére. A memória max. 12 mintát képes tárolni.

Miután Ön meghatározta a karakterek vagy minták kombinációját, érintse meg a



„” gombot. Ha egyszer egy mintát elmentett, a kijelző visszatér az eredeti ablakhoz.

FIGYELEM!

Ne kapcsolja le az áramot a készülékről, amíg a „Mentés” szót írja ki a képernyő. Amennyiben ezen idő alatt lekapcsolja az áramról a készüléket, a már tárolt adatok kitörlődhetnek.

Ha a memória megtelt és több minta már nem menthető el

A már elmentett minta törléséhez érintse meg a „DELETE” gombot, a mintaementés visszavonásához nyomja meg a „CANCEL” gombot.

Minta törlése

1. Érintse meg a „DELETE” gombot.
 - ❶ Egy mappát jelöl, amely egy elmentett mintát tárol
 - ❷ A mappa megérintésével az abban tárolt minta megjelenik
 - ❸ Elmentett minta törlése
 - ❹ Elmentett minta törlésének visszavonása
2. Érintse meg a mappa gombot a törölni kívánt mappa kiválasztásához, majd érintse meg a „DELETE” gombot.
3. Érintse meg a „CONFIRM” gombot. Az új mintát ezután automatikusan elmenti.

* A mintatörlés visszavonásához érintse meg a „CANCEL” gombot.

5. HÍMZÉS VARRÁS ELŐTTI ELŐKÉSZÍTÉS

HÍMZÉS ELŐTT VASALÁSSAL ILLESSZEN EGY DARAB STABILIZÁLÓ SZÖVETET AZ ANYAG FONÁKJÁRA

A stabilizáló szövet használata nélkülözhetetlen a szép hímzés kialakításához. Különösen fontos stabilizáló szövet illesztése a rugalmas, vékony, illetve durva szövésű szövetek fonákjára. Szükség esetén kettős vastagságú stabilizáló szövet illeszthető. Amennyiben a hímzés nem vasalható anyagon, vagy nehezen vasalható helyeken történik, helyezze a stabilizáló szövetet a hímzést megelőzően a keret alá. A felhasznált stabilizáló szövet területe nagyobb legyen, mint a kereté, és győződjön meg arról, hogy a stabilizáló szövet a keret körül mindenhol rögzítve van, nehogy meglazuljon.

MEGJEGYZÉSEK A HÍMZŐ EGYSÉGRŐL

- (1) A hímző egység és a hímző kártya (memória kártya) csatlakoztatásakor vagy eltávolításakor a főkapcsolót minden esetben kapcsolja ki.**
- (2) A hímző egységet csatlakoztassa a gép csatlakozóaljzatába.**
- (3) A hímző egység ne érintse.**
- (4) A hímző egység működése közben a lábpedál nem használható.**
- (5) A hímző egységet és a memória kártyát mindig az e célra kijelölt dobozokban tartsa.**
- (6) Ne mozgassa a gépet, amikor a hímző egység csatlakoztatva van.**
- (7) A gépet mindig vízszintes felületen állítsa fel.**

* A varrási sebességet a gép automatikusan vezérli a kiválasztott mintának megfelelően.

"Q" hímző talp csatlakoztatása

FIGYELMEZTETÉS

A "Q" hímző talp csatlakoztatása előtt kapcsolja ki az áramot. Amennyiben a gép áram alatt van, és az "Start / Stop" gombot véletlenül megnyomják, a gép működni kezd, amely súlyos sérüléshez vezethet.

1. A tű felemeléséhez nyomja meg a "Tűhelyzet" gombot, majd kapcsolja ki az áramot.
2. A kelmeleszorító talp tartó eltávolításához a tőle balra lévő gomb megnyomása közben húzza a kelmeszorító talp tartót lefelé.
3. A kelmetovábbító gomb emelőkarját emelje a legmagasabb pozícióba. A "Q" hímző talp installálásakor a tőle balra lévő gomb megnyomása közben, a "Q" hímző talpat két kézzel erősen nyomja felfelé.

FIGYELMEZTETÉS

Ügyeljen arra, hogy ez idő alatt a tűhöz ne érjen, máskülönben sérülésveszély áll fenn.

4. A tű felemeléséhez nyomja meg "Tűhelyzet" gombot, majd kapcsolja ki az áramot. Emelje fel a kelmetovábbító gomb emelőkarját.
5. A kelmeleszorító talp tartó eltávolításához Lazítsa meg az állítócsavart. Csatlakoztassa a "Q" hímző talpat.
6. Állítsa be a "Q" hímző talp karját a tűtartóra. A csavar rögzítéséhez használja a géphez tartozó fémlemezt (#14-es kiegészítő, 7. oldal) vagy csavarhúzó.

FIGYELMEZTETÉS

Ügyeljen arra, hogy ez idő alatt a tűhöz ne érjen, máskülönben sérülésveszély áll fenn.

Hímző egység illesztése

Az alábbi eljárás elvégzése előtt minden esetben kapcsolja ki az áramot.

1. Kapcsolja ki az áramot.
2. Nyissa fel a csatlakozó nyílás fedelét úgy, hogy forgassa a műanyag kart a nyíllal jelölt irányba.

1. Csatlakozó nyílás
2. Műanyag kar

* Amikor a hímző egység nincs használatban, a csatlakozó nyílás fedelét zárja be.

3. Helyezze a hímző egység csatlakozóját a nyílásba, és ellenőrizze, hogy megfelelően csatlakozik-e.

* A gépet helyezze sík, vízszintes felületre, és csúsztassa a hímző egységet a gép felé.

A hímző egység eltávolítása

1. Győződjön meg arról, hogy a hímző keretet eltávolította, nyomja meg a "Hímzés" vagy a "Hímzésminta szerkesztése" gombot, és nyomja meg a " Hímző kar tárolás helyzet" gombot. A kocsi az eltávolítási pozícióba vált.

FIGYELMEZTETÉS

Amennyiben a fenti eljárást nem végzik el, a hímző egységet nem lehet a tokba helyezni.

2. Kapcsolja ki az áramot, tartsa a hímző egység bal oldalát, és a kioldó gomb megnyomása közben finoman csúsztassa a hímző egységet el a géptől.

1. Kioldó gomb



FIGYELMEZTETÉS

Győződjön meg róla, hogy az áram ki van kapcsolva, ellenkező esetben a gép megrongálódhat.



ÖLTÉSMINTÁK KIVÁLASZTÁSA

	Egyelemű minták		Betűk
	Virágos betűminták		Szegélyminták
	Tárolt minták		Memóriakártyák
			Lemezek

Egyelemű minták kiválasztása

1. Nyomja meg a "" gombot.
Az egyelemű minták kiválasztására szolgáló kijelző megjelenik.
 - * Amennyiben valamilyen más kijelző jelenik meg, az egyelemű minta gomb megnyomása előtt Nyomja meg a "Hímzés" gombot.
2. Válasza ki a kívánt mintát.
A varrási kijelző jelenik meg.
 - * Ha megnyomja a "" gombot, a következő varrási kijelző jelenik meg.
Ha megnyomja a "" gombot, az előző varrási kijelző jelenik meg.
 - * Ha megnyomja a "Vissza" gombot, a minta kiválasztási kijelző jelenik meg.
3. A kiválasztott minta megjelenik.
4. A minta kiválasztása után nyomja meg a „NAHEN” gombot.

Virágos ABC kiválasztása

1. Nyomja meg a "  " gombot.
 - * Amennyiben valamilyen más kijelző jelenik meg, az "  " gomb megnyomása előtt nyomja meg a "Hímzés" gombot.
2. Válassza ki a kívánt mintát.
3. A varrási kijelző jelenik meg.

Ezek a minták ABC betűk hímzésére is használhatók, a virágok kihímezése nélkül.

Keretminták kiválasztása

Keretminták a kívánt keret és öltéstípus kombinációjával készülnek.

1. Nyomja meg a "" gombot. A keretminta kiválasztására szolgáló kijelző megjelenik.
 - * Amennyiben valamilyen más típusú mintát, mint például betűket választottak ki előzőleg, vagy ha memória kártyát helyeztek be, a keretminta gomb megnyomása előtt nyomja meg a "Hímzés" gombot.
2. Válassza ki a keret kívánt formáját. A keretminta kiválasztódik, és az öltés minta kiválasztás kijelző megjelenik.
 - * Ha megnyomja a "Vissza" gombot a minta kiválasztási kijelző jelenik meg.
3. Válassza ki a kívánt öltéstípust a keret kialakításához. A kombinált minta ezután megjelenik a kijelzőn.

Minták kiválasztása memória kártyáról

1. A memória kártyát úgy tartsa, hogy a nyíl Ön felé nézzen, majd helyezze be teljesen a gép jobb oldalán lévő nyílásba.

FIGYELMEZTETÉS

- Figyeljen arra, hogy a memória kártyát csak akkor helyezze be vagy vegye ki, amikor a " " megjelenik a kijelzőn, vagy amikor az áram ki van kapcsolva.
- Ne helyezze be a kártyát a fent megadottól eltérő irányban, és ne erőltesse a nyílásba, ellenkező esetben a kártya, illetve a nyílás megsérülhet.
- A kártyát úgy helyezze be, ahogy a baloldalon látható illusztráción látható. Ha megpróbálja a kártyát beljebb nyomni, a csatlakozó megsérül.

2. Nyomja meg a "" gombot.

3. A memóriakártya minta kiválasztáshoz szükséges kijelző megjelenik. * Amennyiben valamilyen más kijelző jelenik meg, a "" gomb megnyomása előtt nyomja meg a "Hímzés" gombot.

4. Válassza ki a kívánt mintát.

* Ha megnyomja a "Vissza" gombot a minta kiválasztási kijelző jelenik meg.

A szövet behelyezése a hímzőkeretbe

Három hímzőkeret típus kapható: Nagy, közepes és kicsi

Hímzési terület nagy kerethez: 18 cm (magasság) x 13 cm (szélesség)

Hímzési terület közepes kerethez: 10 cm (magasság) x 6 cm (szélesség)

Hímzési terület kicsi kerethez: 2 cm (magasság) x 6 cm (szélesség) (kezdőbetűk hímzéséhez)

FIGYELMEZTETÉS

A minta méretétől és a hímezendő minta pozíciójától függően lehetséges, hogy a közepes és a kicsi keretek nem használhatók. E keretek használatakor ellenőrizze az elrendezés kijelzőt (lásd 123. oldal) a minták hímezésének megkezdése előtt. A keretek hibás használata esetén a kelmeleszorító talp átütheti e kereteket, amely sérülést okozhat.

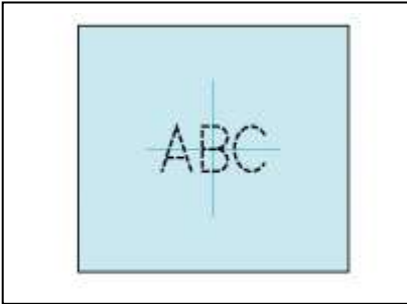

1. A szöveget a hímző pozíció kijelölésére használjon krétát vagy szövetekhez használható szövegkiemelő tollat.
2. Lazítsa meg az állítócsavart, és válassza szét a belső és külső keretet. Fektesse a szöveget a külső keretre (felső részére), és erősítse be a belső és külső keret közé, majd húzza meg az állítócsavart éppen csak annyira, hogy biztosítsa a szöveget. Finoman távolítsa el a szöveget a keretből az állítócsavar meglazítása nélkül.

1. Belső keret
2. Külső keret
3. Állítócsavar

- * Ez az elővigyázatossági lépés segít megelőzni a minta torzulást hímzés közben.
- * Ügyeljen arra, hogy a belső kereten található "" jel a külső kereten lévő "" jellel egy vonalban legyen.

3. A hímző lapot helyezze a belső keretbe, összeillesztve a lapon található vonalakat a szöveten való jelöléssel.

- * A legjobb eredmény elérése érdekében fektesse a külső keretet lapos asztallapra, és helyezze rá a szöveget.

4. Szorítsa le a belső keretbe, hogy a jelölés ne mozduljon el.

1. Külső keret
2. Belső keret
3. A szövet felszíne



- * Szorítsa le mereven, ameddig a külső és a belső keret ugyanabba a magasságba nem kerül.

5. Azt követően, hogy a szövet rögzítve van a belső és külső keret között, kézzel húzza meg az állító csavart.

1. Meghúzás

* A meghúzáshoz ne használjon csavarhúzót, a csavar lehántásának megelőzése érdekében.

6. A hímzés megkezdése előtt távolítsa el a hímző lapot.

1. Nyílás az eltávolításhoz

A hímzőkeret ráillesztése a hímző egységre

Ügyeljen arra, hogy a hímző egység alaphelyzetbe való beállítása befejeződjön mielőtt a hímző keretet az egységre illeszteni.

1. Emelje fel a kelmeleszorító talpat a legmagasabb helyzetbe. Ezután húzza keresztül a hímző keretet a kelmeleszorító talp alatt a baloldalon található szerelőkeret segítségével és a szövetet a jobb oldalon fel.

2. Állítsa egy vonalba a két csapot a hímző egység kerettartón a kereten található szerelőkerettel, majd nyomja a keretet a hímző egység keret tartójába amíg egy kattánást nem hall.

1. Hímző kar keret tartó

2. Csapok

* Győződjön meg arról, hogy mindkét csapot behelyezte. Amennyiben csak az elülső vagy a hátsó van a helyén, lehetséges, hogy a minta nem lesz helyes.

1. Kiálló rész

2. Nút

A hímző keret eltávolítása

A hímző keret tartó karjának balra történő nyomása közben, a hímző keretet emelje fel, és vegye ki.

Hímzés

Használjon mindig Brother hímzőfonalat.

Többféle eredmény eléréséhez válasszon különböző fonálmínőségek közül.

Példa:



1. Válassza ki a kívánt mintát.
A varrási sorrend minden egyes részhez megjelenik.
 - * A minták alatt látható színek csak referenciaként szolgálnak. Bizonyos színtartományok esetében lehetséges, hogy alattuk nem látható szín a kijelzőn; e részek varrásához az Ön választásának megfelelően bármilyen színt használhat.

2. Fűzze be a fonalat az első színhez és húzza át a "Q" hímző talpon. Tartsa a fonalat a bal kezében, míg a fonál egy részét hagyja lazán.
 - * Ügyeljen arra, hogy a befűzés előtt a kelmetovábbító gomb emelőkarját felemelje.

3. Eressze le a kelmetovábbító gomb emelőkarját, és kezdje el a hímzést. 5-6 öltés után állítsa meg a gépet, és vágja le a felesleges fonalat a varrás végéről.

4. Indítsa el újra a gépet.
Az illusztráción (1)-el jelölt rész hímzése után a gép automatikusan megáll. A hímzés befejezését követően, a kijelző automatikusan a baloldalra megy, és a következő hímezendő szín jelenik meg a kijelző bal szélén.

5. Cserélje ki a felső szálat a második szintartománnyal, majd indítsa el újból a gépet. Miután a (2)-el jelölt rész hímzése befejeződött, a gép újból automatikusan megáll.

6. Cserélje ki a felső szálat a harmadik szintartománnyal, majd indítsa el újból a gépet. Miután a (3)-al jelölt rész hímzése befejeződött, a gép újból automatikusan megáll.

7. Cserélje ki a felső szálat a negyedik szintartománnyal, majd indítsa el újból a gépet. Miután a (4)-el jelölt rész hímzése befejeződött, a gép újból automatikusan megáll.
A kijelző visszatér az eredeti állapotba

8. Vágja le a felesleges szálakat.

Hímzési sorrend minta részekhez

ÁLLÍTÁSOK A HÍMZÉSI ELJÁRÁS ALATT

Ha hímzés közben elszakad a fonal

1. Állítsa meg a gépet, emelje fel a tűt valamint a kelmeleszorító talpat és fűzze be újra a felső szálát.

Ha az alsó szál szakadt el

- 1 Vágja el a felső szálát, és távolítsa el a hímzőkeretet.
- 2 Ellenőrizze, hogy a hímzés alsó oldalán nincs fonal felhalmozódás, tisztítsa meg a területet.
- 3 Állítsa vissza az alsó szálát, és illessze vissza a hímzőkeretet.

2. Nyomja meg a "Segítség" gombot.

1. A tű visszatér az egész mintára vonatkozó kiinduló helyzetbe.
 2. A tű visszatér az aktuálisan hímzett (hímzés nélküli) szín (vagy betű) kiinduló helyzetébe.
 3. A tű a következő hímezendő (hímzés nélküli) szín (vagy betű) kiinduló helyzetébe áll.
 4. A tű egy öltést visszamegy (hímzés nélkül).
E gomb folyamatos megnyomásával a tű 17 öltéses ugrásokban visszafelé megy a 6. öltéstől kezdődően.
 5. A tű egy öltést előremegy (hímzés nélkül).
E gomb folyamatos megnyomásával a tű 17 öltéses ugrásokban visszafelé megy a 6. öltéstől kezdődően.
 6. A kijelző visszatér az eredeti kijelzőhöz (varrási kijelző).
3. Ahhoz, hogy kissé visszamenjen a mögé a pont mögé, ahol a fonal elszakadt, nyomja meg a "Vissza" gombot.

- * Amennyiben a gép nem hajlandó addig a pontig visszamenni, ahonnan folytatni kívánja a hímzést, nyomja meg a "Fordított Keresés" és az "Előre" gombokat. Amikor eléri azt a pontot, ahonnan folytatni szeretné a hímzést, nyomja meg a "Start / Stop" gombot.

4. Engedje le a kelmeleszorító talpat, és kezdje el a hímzést.

- * Lehetséges, hogy az "Előre Keresés" vagy a "Fordított Keresés" gombok megnyomását követően a "Start / Stop" gomb néhány másodpercig nem működik, ez azonban nem jelent működési hibát.

Minta hímzésének folytatása az után, hogy az áramot egy pillanatra kikapcsolták

Példa: Hímzés folytatása a második szín felétől

1. Válassza ki a mintát, és nyomja meg a "Segítség" gombot.
 2. Nyomja meg az "Előre Keresés" gombot, hogy a második szín kezdetéhez jusson.
 3. Nyomja meg az "Előre" gombot, hogy előre mehessen egy olyan pozícióba, amely kissé előtte van annak a pontnak, ahonnan a hímzést folytatni kívánja.
 4. Engedje le a kelmeleszorító talpat, és kezdje el a hímzést.
- * Amikor a minta hímzésének elkezdése előtt az elrendezés kijelzőn mozgatja a hímző pozíciót, mielőtt a fenti eljárást elvégezné, mozgassa el a pozíciót az elrendezés kijelzőn ugyanolyan mértékben.

Varrás újból az elejétől

1. Nyomja meg az "AUSGANGSTELLUNG" gombot. A tű ekkor visszatér a hímzési kezdő pozícióba.
2. Engedje le a kelmeleszorító talpat, és kezdje el a hímzést.

VARRÁS BEÁLLÍTÁSA

SZÁLFESZESSÉG BEÁLLÍTÁSA

Helyes szálfeszesség

A felső és orsócérnának körülbelül az anyag közepén kell kereszteznie egymást. Ha a szálfeszességet nem állítjuk be megfelelően, nem tudunk sima, elegáns öltéseket készíteni, vagy az anyag összeráncolódik.

1. Felület

2. Hátsó oldal

Ha a felső szál túl feszes

1. Felület

2. Hátsó oldal

Nyomja meg a szálfeszesség állító gombot és ezután nyomja meg a „-„ gombot.
A felső szál feszesség a gomb minden megnyomásával csökken.

Ha a felső szál túl laza

1. Felület

2. Hátsó oldal



Nyomja meg a szálfeszesség állító gombot és ezután nyomja meg a „+„ gombot.

A felső szál feszesség a gomb minden megnyomásával növekszik.

Varrás sebességének beállítása

1. Nyomja meg a  gombot.
2. Használja a + és – gombokat a varrás sebességének megváltoztatásához.
3. A varrás sebességének beállítása után nyomja meg a „SCHLIESSEN” gombot.

Varrószál szín kijelzésének megváltoztatása

1. Nyomja meg a  gombot.
2. Használja a **a**   gombokat a kijelzőn a varrószál színének megváltoztatásához.

Szín

Cérna

Varrószál

Idő

3. A varrás sebességének beállítása után nyomja meg a „SCHLIESSEN” gombot.

Varrókeret megváltoztatása

1. Nyomja meg a  gombot.
2. Használja a **a** ◀▶ gombokat a kijelzőn a varrókeret kijelzésének megváltoztatásához.
3. A varrás sebességének beállítása után nyomja meg a „SCHLIESSEN” gombot.

1. Nagy varrókeret varrási területe
2. Középvonal
3. Közepes varrókeret varrási területe
4. Kis varrókeret varrási területe
5. Sablon

MINTA MEGVÁLTOZTATÁSA

A gombok segítségével megváltoztathatja a mintát, elforgathatja, stb.

Gombok funkciói

Gomb vagy kijelző	Megnevezés
	Automatikus szálevágó gomb
	Előre/hátrafelé varrás gomb
	Kiindulási pont
	Mentés gomb
	Nyilakat ábrázoló gombok
	Középső helyzet gomb
	90 fokkal elforgató gomb
	Többszínű varrás gomb
	Öltéssűrűség változtatása gomb
	Öltésnagyság kiválasztó gomb
	Horizontális tükrözés gomb
	Próbavarrás gomb
	Szálfeszesség beállító gomb
	Visszalépés a menüben

Betűméret megváltoztatása

1. A betűméret megváltoztatásához nyomja meg a minta méretét megváltoztató gombot.

2. A beállítás után nyomja meg a „SCHLIESSEN” gombot.

Betűk forgatása

A minták forgatásához nyomja meg a " 90° forgatás" gombot.

Ekkor az Ön által aktuálisan kiválasztott elfordulási szög jelenik meg a kijelzőn.

Horizontális tükrözés

Nyomja meg a horizontális tükrözés gombot, hogy a tükörkép a kijelzőn megjelenjen.

Nyomja meg még egyszer a tükrözés gombot, hogy ismét az eredeti ábra jelenjen meg.

Szegélyminta szerkesztése

1. Válassza ki a szegélymintát.
2. Válassza ki a szegélyformát.
3. Válassza ki az öltési stílust.
4. A kiválasztott szegélyminta megjelenik a szerkesztési kijelzőn. (Egyéb szerkesztési módszereket részletesen lásd a 139-142. oldalakon.)
 1. A minta méretének megváltoztatásához használja ezt a gombot. (Részletesen lásd 140. oldalon)
 2. A minta elforgatásához használja ezt a gombot.

A minta öltéssűrűségének megváltoztatása

1. Nyomja meg az öltéssűrűség beállító gombot.

2. A kijelző megjelenik. Nyomja meg a – gombot az öltéssűrűség csökkentésére. Nyomja meg a + gombot az öltéssűrűség növelésére.

1 Normál

2 Finom

3 Durva

3. A beállítás után nyomja meg a „SCHLIESSEN” gombot.

Betű színének megváltoztatása

Nyomja meg a betűminta színét megváltoztató gombot. A varrógép megáll a mindenkori betű után, hogy mindegyik betűhöz más színt tudjon kiválasztani.

MENTÉS

MINTÁK MENTÉSE

Az öltésminta mentése

1. Nyomja meg a "" gombot.

2. Válassza ki azt a helyet, ahová a mintát menteni szeretné.

3. Ha a mintát elmentette, jelzés látható a kijelzőn.

Ha a mintát nem lehet menteni

Ha már túl sok mintát mentett el, vagy a minta mentése túl nagy helyet foglal el, előfordulhat, hogy a mintát nem lehet elmenteni.

A memóriában tárolt minta kitörléséhez nyomja meg a "Törlés" gombot.

HÍMZÉSMINTA ELŐHÍVÁSA

1. Nyomja meg a "Tárolt minták előhívása" gombot.
A baloldalihoz hasonló kijelző jelenik meg.

2. Nyomja meg a "Hímzés" gombot.

3. A "" szimbólum egy olyan zsebet jelöl, amelyben mentett minta található. Nyomja meg a ""-t a mentett minta megjelenítéséhez.

4. Ekkor előhívja a betűket vagy mintákat.

IZZÓCSERE

Az izzó kicserélése

1. Kapcsolja ki a főkapcsolót.

* Az izzócsere előtt húzza ki a hálózati csatlakozót a dugaszoló aljzatból.

2. Csavarja ki a csavarokat a gép hátoldalán.

3. Távolítsa el a burkolatot.

1. Csavar

2. Burkolat

4. Cserélje ki az izzót egy új izzóra.

1. Izzó

* Az izzó a kereskedelemben kapható (12V, 5 W/Alkatrész szám XA2037001)

5. Helyezze vissza a burkolatot.

6. Húzza meg a csavarokat.

A VARRÓGÉP TISZTÍTÁSA

FIGYELMEZTETÉS

Feltétlenül húzza ki a vezetékét a fali csatlakozóból mielőtt a képernyőt megtisztítaná, máskülönben sérülés, áramütés következhet be.

Ha az előlapon szennyeződések találhatók, finoman törölje le puha, száraz ruhával. Ne használjon semmilyen szerves oldószert vagy tisztítószert.

A készülék felületének tisztítása

FIGYELMEZTETÉS

Feltétlenül húzza ki a vezetékét a fali csatlakozóból mielőtt a készülék felületét megtisztítaná, máskülönben sérülés, áramütés következhet be.

Ha a készülék felületén szennyeződések találhatók, semleges tisztítószerral nedvesítsen meg egy ruhát, csavarja ki erősen és törölje le a felületet. Ha már ezt elvégezte, száraz ruhával törölje le még egyszer.

A hajó tisztítása

Figyelmeztetés

Feltétlenül húzza ki a vezetékét a fali csatlakozóból mielőtt a hajót megtisztítaná, máskülönben sérülés, áramütés következhet be.

A varrás teljesítménye jelentősen csökken, és az orsó cérnaérzékelése megbízhatatlanná válik, ha por gyűlik össze a hajóban. Mindig tartsa tisztán a hajót.

Mindig tartsa tisztán a készüléket.

1. Áramtalanítsa a készüléket és távolítsa el a kelmeleszorító talp tartóját és a tűt.

2. Csavarja ki a csavarokat. Használja a mellékelt fémlemezt.

3. Távolítsa el a túlemezt.

1. Túlemez

4. Fordítsa el maga felé a kézikereket, és hozza fedésbe a hajó vájátát az futógyűrű peremívének szélével, és távolítsa el az futógyűrűt.

1. A hajó vájata

2. Futógyűrű pereme

5. Vegye ki a hajót.

6. Távolítsa el a felgyülemlett foszlányokat és cérnát a hajó és a futógyűrű belsejéből, kefével vagy porszívóval.

1. Futógyűrű

2. Hajó

7. Állítsa be a hajót a hajó nyúlványának a megállító rugójához való igazításával.

1. Nyúlvány

2. Rugó

A futógyűrűben összegyűlő foszlányok és por néha öltési zavarokat és az orsó cérnaérzékelőjének hibás működését eredményezi.

