

# HASZNÁLATI ÚTMUTATÓ

LS-1717-1817

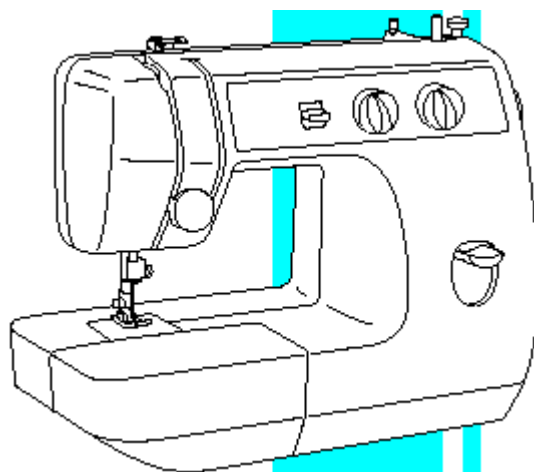

## FONTOS BIZTONSÁGI ELŐÍRÁSOK

A varrógép használatakor mindig tartsa be az alapvető biztonsági előírások, többek között a következőket:

Használat előtt olvassa el!

### VESZÉLY!

Az elektromos áramütés elkerülése érdekében:

1. Ne hagyja magára a varrógépet, amikor az csatlakoztatva van az elektromos hálózatba. Mindig húzza ki a fali csatlakozót, amikor befejezte a használatot vagy tisztítás előtt.
2. Az izzó cseréje előtt mindig húzza ki a csatlakozót. Az izzót cserélje azonos típusú 15 Wattosra.

### FIGYELEM!

Az égési, tűz, áram vagy személyi sérülés elkerülése érdekében:

1. Ne hagyja, hogy a varrógépet játéknak kezeljék. Kiemelt figyelmet kell fordítani, ha a varrógép gyermekek közelében van vagy gyermekek használják.
2. A varrógépet csak a használati útmutatóban leírt módon és célra használja. Csak a gyártó által a használati utasításban megadott tartozékokat használja.
3. Ne használja a gépet, ha a csatlakozója vagy a kábel megsérült, ha nem működik megfelelően, ha lejtették vagy megsérült vagy vízbe esett. Vigye vissza a varrógépet a legközelebbi szervizbe vizsgálatra, javításra elektronikus vagy mechanikus beállításra.
4. Ne használja a gépet, ha valamelyik szellőző el van takarva. Ne engedje, hogy a varrógépben vagy a lábpedálban felhalmozódjon a szősz, a por vagy cérnadarabok.
5. Ne tegyen semmilyen tárgyat a varrógép nyílásaiba.
6. Ne használja a szabadban.
7. Ne használja ott, ahol aerosolt vagy oxigént használnak.
8. Kikapcsoláshoz állítsa a főkapcsolót „O” állásba (ami kikapcsolt állapotot jelent), ezután húzza ki a fali csatlakozót.
9. Ne a kábelnél fogva húzza ki. Fogja meg a csatlakozót, és annál fogva húzza ki.
10. Tartsa távol az ujjait minden mozgó alkatrészről. Kiemelten ügyeljen erre a tű környékén.
11. Mindig a megfelelő tűágyat használja. A nem megfelelő tűágy eltörheti a tűt.
12. Ne használjon elgörbült tűket.
13. Varrás közben ne húzza vagy tolja az anyagot. Ez eltérítheti a tűt és el is törheti.
14. Kapcsolja a gépet „O” állásba, amikor bármilyen állítást végez a tű környékén, például befűzés, csere, alsó szál orsózás, nyomótalp csere és hasonló.
15. Mindig húzza ki a fali csatlakozót, amikor eltávolítja a fedeleket, megkeni az ajánlott helyeken, vagy bármilyen olyan szerviz tevékenységet végez, amit ez a használati utasítás ajánl.
16. A varrógépet nem használhatják kisgyermek és betegek felügyelet nélkül.
17. Kisgyermeknél ügyelni kell, hogy ne játsszanak a géppel.

**ŐRIZZE MEG EZEKET AZ ELŐÍRÁSOKAT!**  
**Ez a varrógép csak háztartási munkára alkalmas.**

**TARTALOM**

**A VARRÓGÉP MEGISMERÉSE**

**A varrógép főbb egységei**

**Kiegészítők**

**A varrógép használata**

Csatlakoztatás

A főkapcsoló és a varrólámpa-kapcsoló

A lábpedál

A tű beszerelése

A tű ellenőrzése

Átváltás „szabadkézi” varrásra

A varrógép kiegyensúlyozása

**Különböző kezelőgombok**

Öltéshosszúság gomb

Visszafelé varrás kar

Öltésszélesség gomb

Tűhelyzet kiválasztó

**A cérna befűzése**

A alsó szál orsózása

Az alsó szál befűzése

A felső szál befűzése

Az alsó szál felhúzása

Duplatús varrás

Szálfeszesség

ANYAG-TŰ-CÉRNA kombináció táblázat

**EGYENES ÉS CIKCAKK ÖLTÉS**

Egyenes varrás

Szélek varrása

Farmeranyag varrása

Nagyon vékony anyag varrása

Az anyag vezetése

Cikcakkvarrás

**BEÉPÍTETT ÖLTÉSEK**

Díszítő öltések

Gomblyukvarrás

Gombvarrás

**TARTOZÉKOK ÉS KIEGÉSZÍTŐK HASZNÁLATA**

Cipzár varrása

Behúzás

Stoppolás

Rátét varrása

Csipke felvarrása

Vaköltés

Beszegés

Zsinórozás  
Monogramozás és hímzés

## KARBANTARTÁS

Az izzó cseréje  
Olajozás  
Tisztítás  
A varrógép visszacsomagolása  
Hibaelhárítás

## A VARRÓGÉP FŐBB EGYSÉGEI

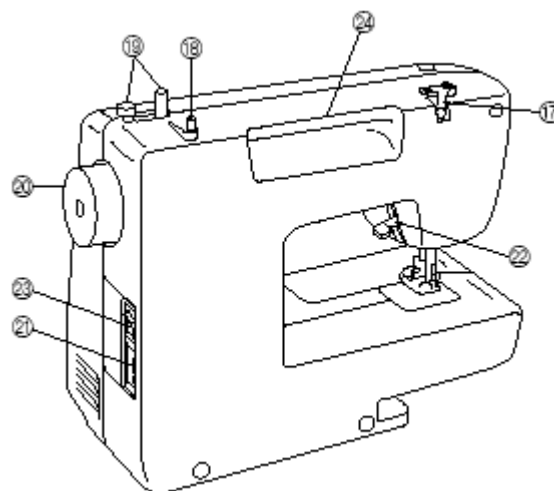
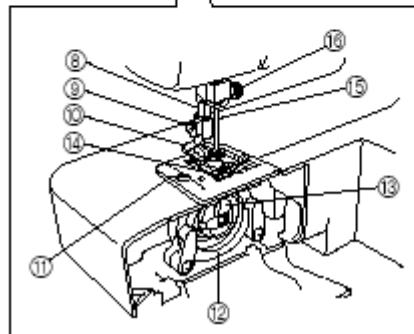
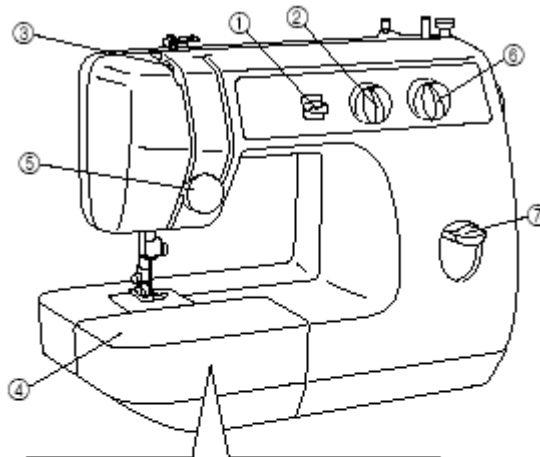

## FŐBB EGYSÉGEK

- 1 Tűhelyzet kiválasztó
- 2 Öltésszélesség gomb
- 3 Cérnaemelő kar
- 4 Hosszabbító asztal a tartozéktárolóval
- 5 Felső szál feszesség beállító tárcsa
- 6 Öltéshosszúság gomb
- 7 Visszafelé varrás kar
- 8 Cérnavágó
- 9 Nyomótalp csavar
- 10 Nyomótalp (cikcakk)
- 11 Tűágy (cikcakk)
- 12 Vetélő horog
- 13 Bobbin tartó
- 14 Anyagtovábbító
- 15 Tű
- 16 Tűszorító csavar
- 17 Cérnavezető/Bobbin csévézés feszítő tárcsa
- 18 Cérnatartó túske
- 19 Bobbin csévéző
- 20 Kézikerék
- 21 Lábpedál csatlakozóaljzat
- 22 Nyomótalp kar
- 23 Főkapcsoló/Varrólámpa kapcsoló
- 24 Beépített fogantyú

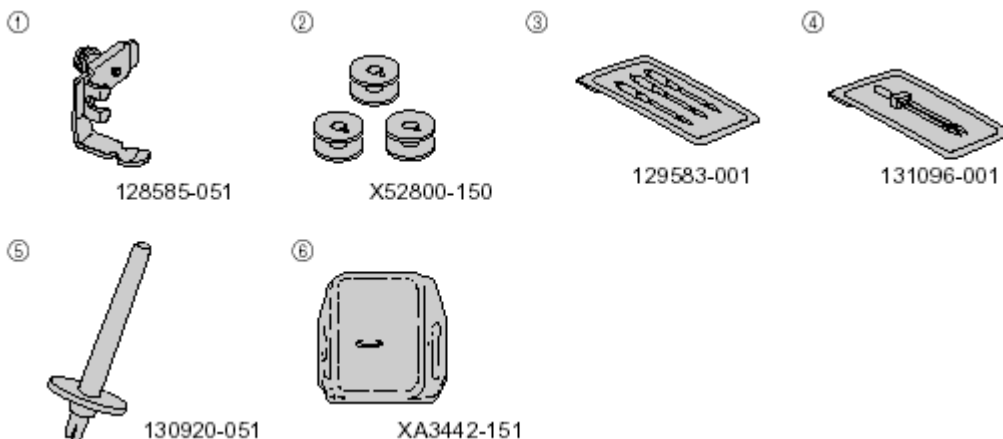

- 1 Cipzárvarró talp (1db) Lásd a megjegyzést!
- 2 Bobbin (alsó szál orsó – 3 db)
- 3 Tűkészlet (szabványos #14 – 3 db)
- 4 Duplatű (1 db) Lásd a megjegyzést!
- 5 Extra cérnatartó túske (1 db) Lásd a megjegyzést!
- 6 Stoppoló tűágy

A cikcakk nyomótalp alkatrész száma: 131046-051

Lábpedál: X57319-051 (110-120V hálózatokban)

XA6422-021 (220-240 V hálózatokban)

XA6412-021 (UK)  
XA6414-021 (Ausztrália és Új-Zéland)  
JO1367051 (Kanada)  
JO0478051 (110/120V kettős területen)

#### MEGJEGYZÉS:

A fent felsorolt kiegészítők a hosszabbító asztalban találhatóak. Néhány modellnél némely kiegészítő nem gyári tartozék.

## A VARRÓGÉP HASZNÁLATA

### CSATLAKOZÓK

- 1 Helyezze a lábpedál csatlakozóját (ami a lábpedál és a fali csatlakozó között helyezkedik el) a gépen lévő aljzatba.
- 2 Dugja a fali csatlakozót egy hálózati konnektorba.

### VIGYÁZAT!

- 1 Izzócserekor, vagy amikor a varrógépet nem használja, mindig húzza ki a hálózati csatlakozót az elektromos áramütés elkerülése érdekében.

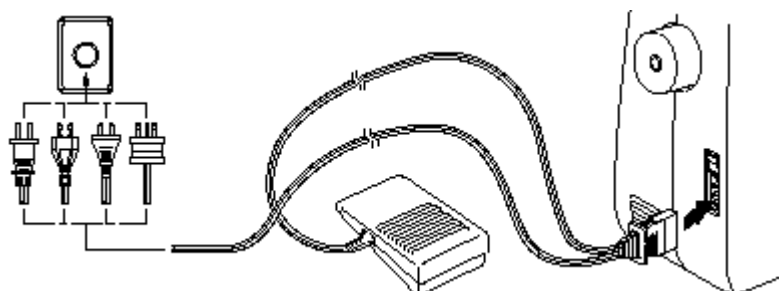

### A FŐKAPCSOLÓ ÉS A VARRÓLÁMPA-KAPCSOLÓ

Ezzel a kapcsolóval kapcsolhatja ki és be a varrógépet és a varrólámpát. Lásd az 'A' ábrát.

- ① Bekapcsolás (az „I” jel felé)
- ② Kikapcsolás (az „O” jel felé)

### A LÁBPEDÁL

Ha a lábpedált gyengéden megnyomja, a varrógép lassan fog varrni. Ha növeli a nyomóerőt, a varrési sebesség is növekedni fog. Ha felengedi a lábpedált, a varrógép leáll. Lásd a 'B' ábrát.

#### MEGJEGYZÉS:

- 1 Ügyeljen arra, hogy a lábpedálra ne kerüljön semmi, amíg a varrógép használaton kívül van.

- 2 Új varrógép vagy régóta nem használt varrógép esetén olajozás szükséges (lásd később). Olajozás után törölje le a felesleges olajat.

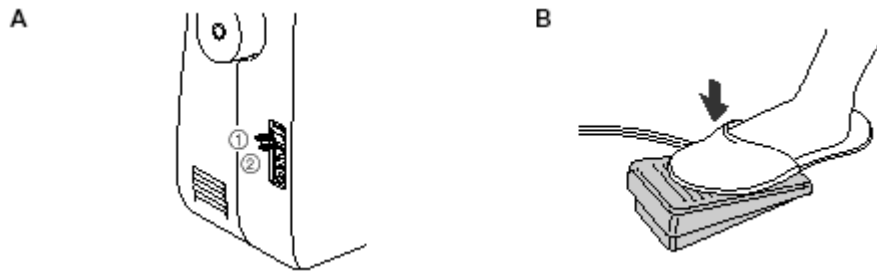

## A TŰ FELSZERELÉSE

Kapcsolja a főkapcsolót „O” helyzetbe.

- 1 Húzza ki a fali csatlakozót.
- 2 Emelje a tűt a legmagasabb helyzetbe.
- 3 Engedje le a nyomótalpat.
- 4 Ha a tű fel van szerelve, egy pénzérmével lazítsa meg a tűszorító csavart és húzza le a tűt (lásd az „A” ábrát).
- 5 A lapos oldalával hátrafelé emelje a tűt az ütközőig.
- 6 Húzza meg a tűszorító csavart.

① Pénzérme

## A TŰ ELLENŐRZÉSE

- 1 A sima varrás érdekében a tű legyen mindig egyenes és hegyes.
- 2 Annak ellenőrzésére, hogy a tű hajlott-e, helyezze azt lapos felével (a „B” ábra szerint) egy sima felületre.
- 3 Cserélje ki a tűt, ha az hajlott vagy tompa.

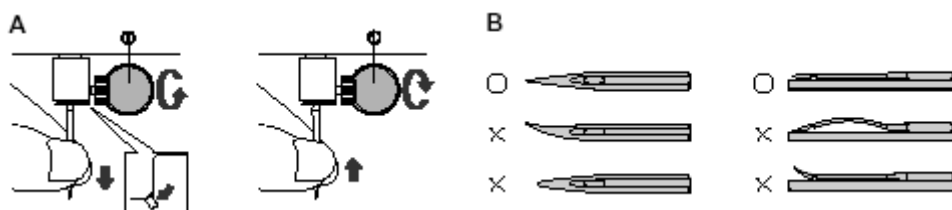

## A NYOMÓTALP CSERÉJE

Az öltés típusától függően szükségessé válhat a nyomótalp cseréje.

### BEPATTINTÓS TÍPUS

Kapcsolja a főkapcsolót „O” helyzetbe.

- 1 Emelje a tűt a legmagasabb helyzetébe a kézikerek önmaga felé forgatásával (az óra járásával ellentétes irányban), azután emelje fel a nyomótalp kart.

- 2 Egy pénzérmével vagy csavarhúzóval lazítsa meg a nyomótalp csavart, majd vegye le a nyomótalpat.
- ① Pénzérme
- ② Meglazít
- 3 Helyezze a nyomótalp rovátkolt oldalát a nyomótalp tartó lapos oldalához.
- 4 Egy pénzérmével vagy csavarhúzóval húzza meg erősen a nyomótalp csavart.
- ③ Meghúz

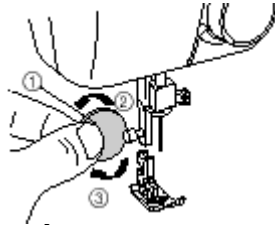

## ÁTVÁLTÁS „SZABADKÉZI” VARRÁSRA

Ez a módszer akkor kényelmes, ha hengeres anyagokat vagy a ruha nehezen elérhető részén varr. „Szabadkézi” varráshoz emelje fel a hosszabbító asztalt és húzza ki (lásd az „A” ábrát).

- 1 Emelje a hosszabbító asztalt maga felé.
- 2 Húzza ki.
  - ① Hosszabbító asztal

## A VARRÓGÉP KIEGYENSÚLYOZÁSA

Ha a varrógép egyenetlen felületen áll, forgassa el az alján jobb-elöl lévő gumipárnát, hogy magasságának beállításával stabilizálja a varrógépet (lásd a „B” ábrát).

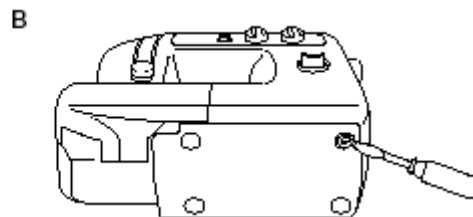
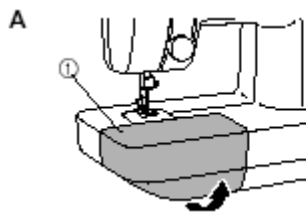

## KÜLÖNBÖZŐ KEZELŐGOMBOK

### ÖLTÉSHOSSZÚSÁG GOMB

Ennek a gombnak az elforgatásával szabályozható az öltés hosszúsága.

A gomb feletti számok az öltés hosszúságát jelzik milliméterben.

A nagyobb számok hosszabb öltést jelentenek.

Ha 0-ra állítja az anyagtovábbítás nem működik. Ez a beállítás szükséges gomb varrásához.

Az „F” beállítás a Szaténöltéshez (egyfajta cikcakköltés) szükséges, mellyel gomblyukat vagy díszítő öltéseket varrhat. A használt cérnától és anyagtól függően változtatható a Szaténöltés beállítása. A megfelelő pozíció beállításához teszteljen egy anyagdarabon.



- ① Öltéshosszúság gomb
- ② Rövidebb
- ③ Hosszabb

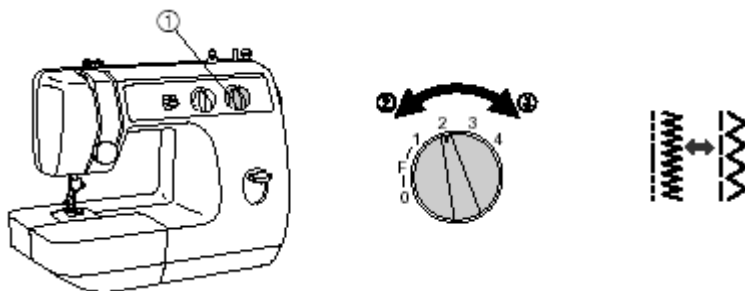

## VISSZAFELÉ VARRÁS KART

A visszafelé varrást általában az öltések megerősítésére használják. Használatához tartsa nyomva a visszafelé varrás kart és varrjon lassan. A normál irányú varráshoz csak engedje fel a kart (lásd az „A” ábrát).



## ÖLTÉSSZÉLESSÉG GOMB

A cikcakköltés szélessége az öltésszélesség gombbal szabályozható. A gomb feletti számok az öltés szélességét jelzik milliméterben. A nagyobb számok szélesebb öltést jelentenek. Ha 0-ra állítja, az öltés egyenes lesz.

- ① Öltésszélesség gomb

## MEGJEGYZÉS:

- 1 Ne forgassa a gombot, amíg a tű az anyagban van.
- 2 Duplatű használatakor állítsa a gombot 3-ra.

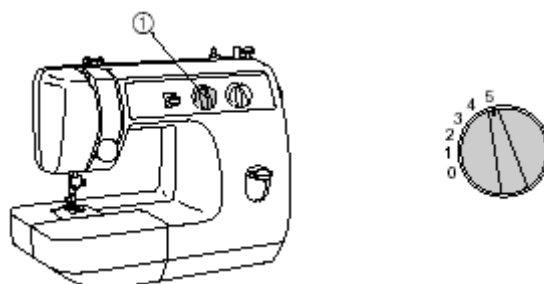

## TÚPOZÍCIÓ KIVÁLASZTÓ

Ezzel a karral egyenes és cikcakköltéseket készíthet az alapvonalra (L-Bal, M-Közép, R-Jobb).

Amikor az anyag szélén varr, válassza az L-t vagy az R-t, hogy az anyag könnyebben továbbítódjon.

A varrás a legtöbb esetben M állásban történik, de a következő alkalmazásoknál át kell állítani.

- 1 Gomblyukvarrás
- 2 Gombvarrás
- 3 Díszítő öltések

### MEGJEGYZÉS:

- 1 Ne mozgassa a kart, ha a tű az anyagban van.
- 2 Duplatű használatakor mindig állítsa a kart „M” helyzetbe.

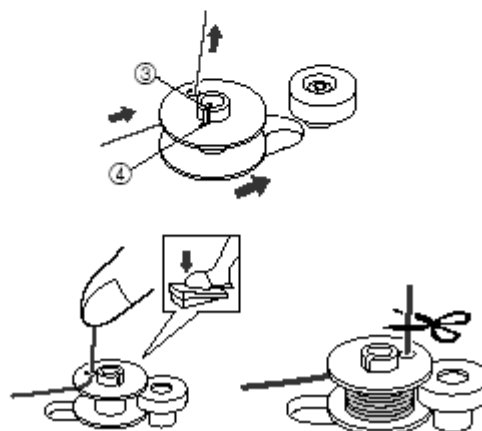
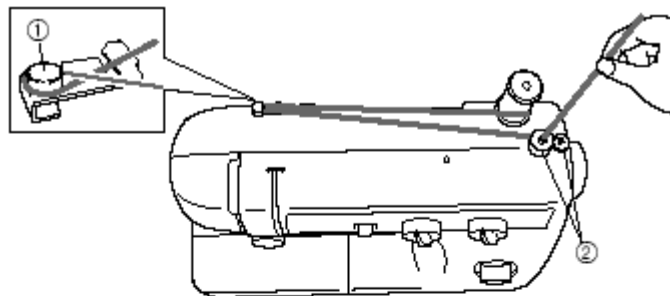
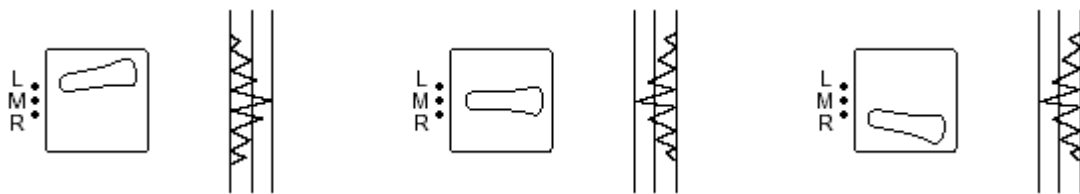

## A CÉRNA BEFŰZÉSE

### AZ ALSÓ SZÁL ORSÓZÁSA

- 1 Tegyen egy orsó cérnát a cérnatüskére és vezesse át a cérnát a Bobbin (alsó szál orsó) csévélés feszítő tárcsán.
  - ① Bobbin csévélés feszítő tárcsán
  - ② Bobbin csévélő
- 2 Vezesse át a cérna végét a bobbinon lévő lyukon belülről kifelé.
- 3 Tegye a bobbin a tengelyre és csúsztassa a tengelyt jobbra. Kézzel fogassa el a bobbin az óra járásával megegyező irányban, amíg a tengelyen lévő rugó be nem csúszik a bobbinon lévő részbe.
  - ① Rugó
  - ② Rés
- 4 A cérna végét tartva óvatosan nyomja le a lábpedált, hogy néhány cérnahurkot csévéljen a bobbinra, majd állítsa meg a varrógépet.
- 5 Vágja le a bobbin tetejéből kiálló felesleges cérnát, azután folytassa a csévélést a lábpedál lenyomásával.

#### MEGJEGYZÉS:

A gép automatikusan leáll, ha a bobbin megtelt.

- 6 Ha a gép leállt, vágja el a cérnát az orsó és a bobbin között, nyomja a tengelyt balra és vegye le a teli bobbin a tengelyről.

#### VIGYÁZAT:

**Bár a nyomótalp tartó nem mozog, amikor a bobbin csévélő tengely jobbra van tolván, a kézikerek viszont továbbra is forog. Ezért ne érjen a kézikerekhez a bobbin orsózása alatt.**

### AZ ALSÓ SZÁL BEFŰZÉSE

Kapcsolja a főkapcsolót „0” állásba.

- 1 Emelje a tűt a legmagasabb helyzetébe a kézikerek óra járásával ellentétes elforgatásával és emelje fel a nyomótalp kart.
- 2 Nyissa ki a gép elején a hosszabbító asztal mögött lévő vetélőfedelelet és vegye ki a bobbin tartót úgy, hogy a reteszt maga felé húzza és kiemeli a vetélőből („A” ábra).
- 3 Tekerjen le kb. 10cm cérnát a teli bobbinról és tegye be a bobbin a bobbin tartóba („B-1” ábra). Húzza át a cérna végét a résen, majd le és balra a B-2 ábra szerint, amíg el nem éri a feszítő rugón lévő hurkot (B-3).
- 4 A retesznél fogva nyomja be a bobbin tartót a vetélőbe, majd engedje el a reteszt. Győződjön meg arról, hogy a bobbin tartón lévő kallantyú benne van a vetélő tetején lévő vájatban a „C” ábra szerint.

#### MEGJEGYZÉS:

Ha a bobbin tartó nem megfelelően lett visszatéve a vetélőbe, akkor a varrás megkezdésekor azonnal kiesik onnan.

- ① Bobbin tartó retesz
- ② Bobbin tartó kallantyú
- ③ Feszítő rugó
- ④ Vájat

„VIGYÁZAT” – „MOZGÓ ALKATRÉSZEK! – SÉRÜLÉSEK ELKERÜLÉSE ÉRDEKÉBEN SZERVIZELÉSKOR HÚZZA KI A FALI CSATLAKOZÓT. TEGYE VISSZA A FEDELET!”

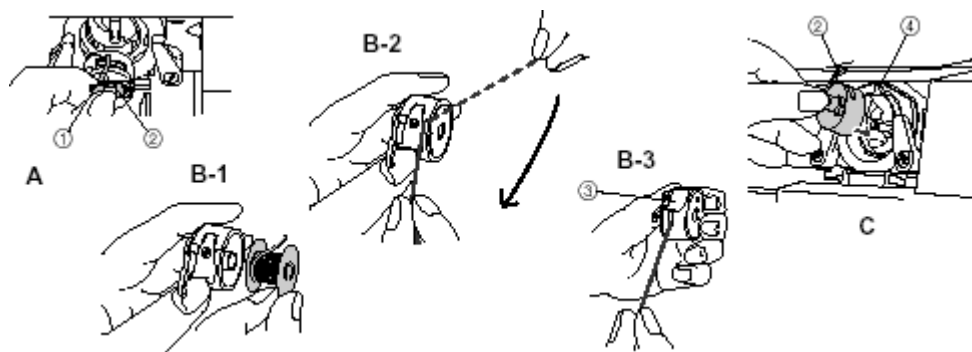

## A FELSŐ SZÁL BEFŰZÉSE

- ① Cétnartató túske
- ② Cérnavezető
- ③ Cérnaemelő kar
- ④ Felső szál feszítő
- ⑤ Céna fogó rugó
- ⑥ Alsó cérnavezető

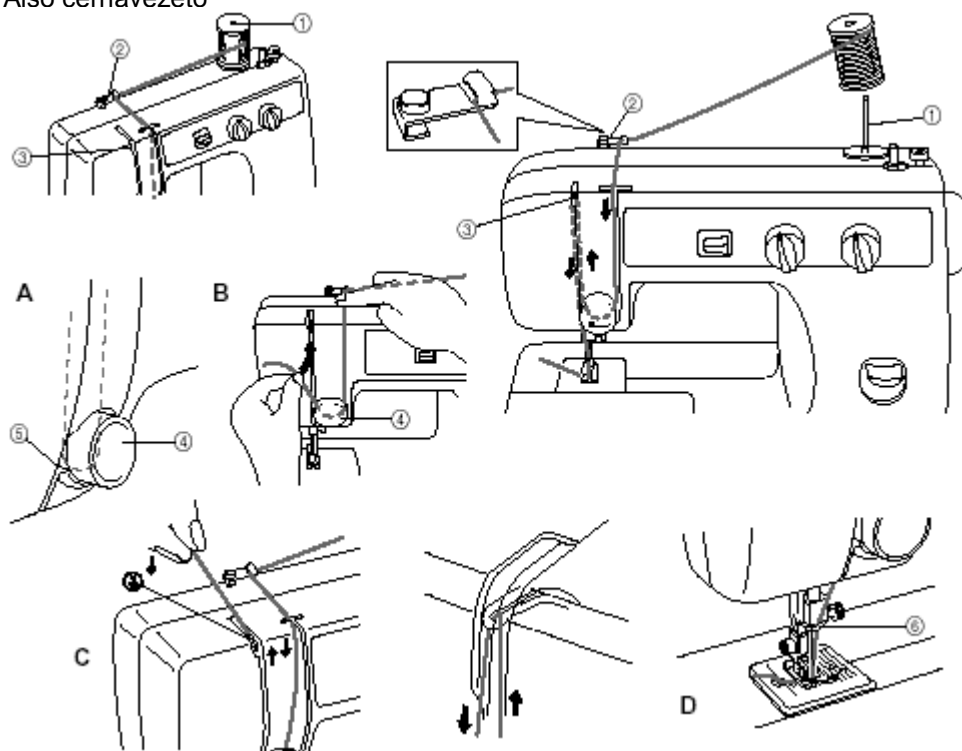

- 1 Emelje fel a nyomótalpat a nyomótalp kar segítségével és forgassa maga felé a kézikereket (az óra járásával ellentétes irányban), hogy a cérnaemelő kart a legmagasabb pozícióba emelje.
- 2 Emelje fel a cérnatüskét és helyezzen egy teli orsó cérnát a tüskére.
- 3 Vezesse át a cérnát az ábra szerint az első vezetőn, majd továbbítsa a gép elején lévő jobboldali részbe.
- 4 Vezesse lefelé a cérnát a jobboldali réstől és körül a felső szál feszítőn balra figyelve, hogy a cérna felemeli a cérnafogó rugót a feszítő rész bal oldalán („A” és „B” ábrák).
- 5 Vezesse fel a cérnát a bal oldali részben ügyelve, hogy a cérna balra legyen a cérnaemelő kartól, amíg a kar mögött van. Vezesse a cérnát a cérnaemelő felé, majd folytassa lefelé a tű irányába a baloldali résen át. Ez a mozdulat automatikusan befűzi a cérnaemelő kart („C” ábra).
- 6 Húzza le a cérnát a tű környékére és vezesse át a tű feletti cérnavezetőn („D” ábra).
- 7 Fűzze be a tűt előlről hátrafelé és hagyjon 5cm felesleg cérnát.

#### MEGJEGYZÉS:

Ha a cérna nem megfelelően van befűzve, akkor elszakadhat, öltések maradhatnak ki vagy az anyag összeráncolódhat.

#### AZ ALSÓ SZÁL BEFŰZÉSE

- 1 Emelje a nyomótalpat és a tűt a legmagasabb helyzetükbe.
  - 2 Bal kezével tartsa a felső szál végét. Jobb kezével fordítsa el a kézikereket maga felé (az óra járásával ellentétes irányban), amíg a tű lemegy, majd újra a legmagasabb helyzetébe ér.
  - 3 A felső szálnak az alsó szálát egy hurokba kellett fognia. Húzza a felső szálát maga felé, ezáltal az alsó szálnak egy nagy hurokkal ki kell jönnie a bobbinről.
  - 4 Húzzon ki kb. 15cm-t mindkét szálból és helyezze egyenesen a gép hátulja felé a nyomótalp mögé. A felső szálnak a nyomótalp lábai között kell átfutnia.
- ① Felső szál
  - ② Alsó szál hurok
  - ③ Alsó szál

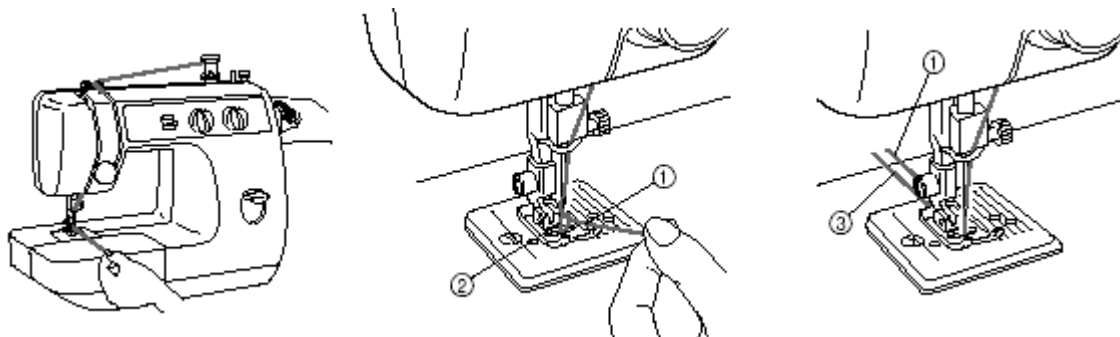

#### DUPLATÚS VARRÁS

Ez a varrógép alkalmas a duplatús varrásra, vagyis két felső szál as öltések készítésére. Használhat ugyanolyan színű vagy különböző színű cérnákat díszítő

varrásokhoz. Győződjön meg arról, hogy a duplatús varráshoz használt két felső cérna súlya egyforma legyen. Ha nem egyforma súlyúak, a varrás nem lesz egyenletes.

### A duplatú felszerelése

A duplatút a szimpla tűhöz hasonló módon kell beszerelni (lásd a megjegyzést). A tű lapos oldala a hátra (a gép felé), a gömbölyű oldala előre (Ön felé) nézzen.

### Az extra cértartó tűske felszerelése

Tegye az extra cértartó tűskét a gép tetejének jobb oldalán lévő lyukba. Tegyen egy orsó cértát a tűskére az „A” ábra szerint.

- ① Extra cértartó tűske

### A duplatú befűzése

Mindkét tűt külön kell befűzni.

- 1 Fűzze be a Jobb tűt, mint egy szimpla tűt.
  - 2 Fűzze be a Bal tűt. A Bal tűt ugyanúgy kell befűzni, mint a Jobbot, de ne vezesse át a cértát a tű feletti cértavezetőn, mielőtt átfűzi a tű fokán, ahogy azt a „B” ábra mutatja.
- ② A jobb cérna átmegy a vezetőn  
③ A bal cérna a vezető előtt megy el

### MEGJEGYZÉS:

- 1 Használjon cikcakk nyomótalpat.
- 2 Az öltésszélességet állítsa 3-nál kisebb értékre.
- 3 A tűhelyzet kiválasztót állítsa „M”-re.

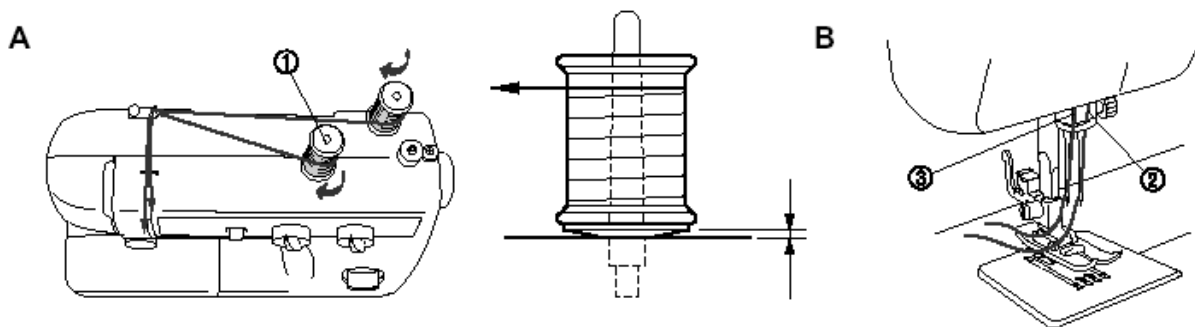

### SZÁLFESZESSÉG

A szál feszessége befolyásolja az öltés minőségét. Szükségessé válhat a beállítása, ha cseréli az anyagot vagy a cértát.

### MEGJEGYZÉS:

Javasolt, hogy végezzen próbavarrást egy darab anyagon a varrás megkezdése előtt. A szálfeszesség alapbeállítása „5”.

### Lehetséges problémák és javításuk

- A A felső szál túl feszes  
Hurkok jelennek meg az anyag felszínén.

**A1 Felső szálfeszesség tárcsa**  
Csökkentse a feszességet a tárcsa alacsonyabb értékre állításával.

**B A felső szál túl laza**  
Hurkok jelennek meg az anyag hátoldalán.

**B1 Felső szálfeszesség tárcsa**  
Növelje a feszességet a tárcsa magasabb értékre állításával.  
① Anyag fonákja  
② Anyag színe



#### MEGJEGYZÉS:

Az alsó szál feszessége gyárilag be van állítva egy átlagos értékre. A legtöbb alkalmazáshoz nem szükséges átállítani. Vékony cérna vagy vékony anyag használata esetén lehetséges, hogy a szálfeszességet nem lehet megfelelően beállítani a felső szál feszességének beállításával. Ekkor a szál feszességét az alábbiak szerint kell beállítani.

**C Az alsó szál nem elég feszes**  
Hurkok jelennek meg az anyag színén.  
Csökkentse a szálfeszességet a tárcsa alacsonyabb értékre állításával. Ha az eredmény nem elégséges, kövesse a C-1 pontban leírtakat.

**C-1 Bobbin**  
Növelje a szálfeszességet úgy, hogy egy kis csavarhúzóval az óra járásával egyező irányban elforgatja a csavart. Egy teljes fordulatnál ne csavarja tovább. A következő varrás előtt ne felejtkezzen meg a csavar visszaállításáról.

**D Megfelelő feszesség**  
A megfelelő feszesség nagyon fontos, mert a túl alacsony vagy túl nagy feszesség gyengítheti az öltéseket vagy összehúzhatja az anyagot.

- ① Az anyag fonákja
- ② Az anyag színe

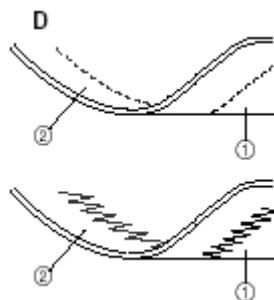

## ANYAG-TŰ-CÉRNA KOMBINÁCIÓ TÁBLÁZAT

ANYAGOK		TŰMÉRETEK	CÉRNAK
NAGYON VÉKONY	Finom trikó, finom csipke, finom vászon, selyem, műselyem, stb.	#65/9	Pamut: 80 Szintetikus/Poliészter hosszú szálú Finom mercerizált pamut
KÖNNYŰ	Fátyolszövet, taft, műanyagok, selyem, batiszt	#75/11	Pamut: 60-80 Selyem: „A” Szintetikus/Poliészter hosszú szálú Mercerizált: 50
KÖZÉPSÚLYÚ	Pamutfélék, puplin, piké, szatén, bársony, könnyű gyapjú, finom kordbársony, vászon, muszlin, stb.	#90/14 (gépre szerelve)	Pamut: 50-60 Selyem: „A” Szintetikus/Poliészter hosszú szálú Mercerizált: 50-60
NEHÉZ	Farmer, gabardin, tweed, kordbársony, vászonnéfélék	#100/16	Pamut: 40-50 Mercerizált: nagy teherbírású Poliészter hosszú szálú
KÖTÖTT	Sima kötött, dupla kötött, dzsörzé, trikó		

### MEGJEGYZÉS:

- 1 Válassza a megfelelő cérna és tűméretet a fenti táblázatból.
- 2 Használjon ugyanolyan méretű cérnát az alsó és a felső szálhoz.

### EGYENES VARRÁS

ÖLTÉSHOSSZÚSÁG	F-4
ÖLTÉSSZÉLELESSÉG	0
TŰHELYZET	M, L, R (Duplatús varrásnál mindig M!)
NYOMÓTALP	Cikcakk
TŰ	Szimpla vagy dupla

### A varrás elkezdése

- 1 Emelje fel a tűt a legmagasabb helyzetébe és emelje fel a nyomótalp kart.
- 2 Húzza fel az alsó szálát úgy, hogy a kézikereket maga felé (az óra járásával ellentétes irányba) forgatja, és fektesse a két szálát hátra, a nyomótalp mögé
- 3 Helyezze az anyagot a nyomótalp alá és állítsa a tűt 1cm-re az anyag szélétől.
- 4 Engedje le a nyomótalpat.
- 5 Irányváltáshoz nyomja le a visszafelé varrás kart és gyengéden nyomja meg a lábpedált. Varrjon 5-10 öltést a fordított irányban.
- 6 Emelje fel a visszafelé varrás kart és a lábpedálra lépve folytassa a varrást előre.

### MEGJEGYZÉS:

A visszafelé varrást öltésvégek lezárására és öltések megerősítésére használjuk.



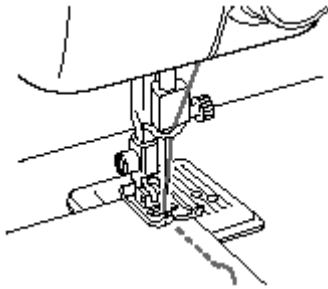

### A varrásirány változtatása („A” ábra)

- 1 Állítsa meg a gépet azon a ponton, ahol változtatni akar a varrás irányán úgy, hogy a tű az anyagban álljon meg. Ha felette állna meg, a kézikereket maga felé forgatva (az óra járásával ellentétes irányban) engedje le a tűt az anyagba.
- 2 Emelje fel a nyomótalpat és a tűt „sarokvasként” használva forgassa el az anyagot a kívánt irányba.
- 3 Engedje le a nyomótalpat és folytassa a varrást az új irányban.

#### MEGJEGYZÉS:

Duplatús varrásnál emelje fel a tűt irányváltáskor.

### Varrás befejezése („B” ábra)

A visszafelé varrást öltésvégek lezárására és öltések megerősítésére használjuk.

- 1 Varrjon az öltés végéig és álljon meg.
- 2 Nyomja le a visszafelé varrás kart és óvatosan megérintve a lábpedált és varrjon visszafelé kb. 1cm-t.

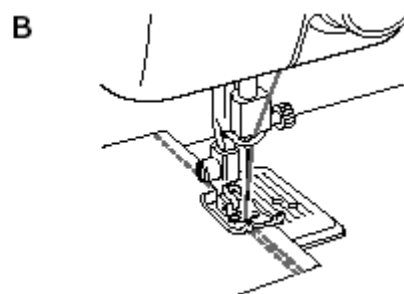
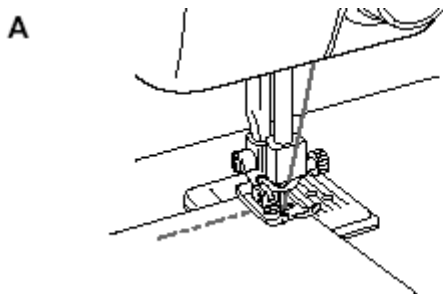

### SZÉLEK VARRÁSA

#### Vékony anyagok varrásához:

Mindkét cérnát hátrahúzva tartva kezdjen varrni alacsony sebességgel.

#### Vastag anyagok varrásához

Ha a nyomótalp az „B” ábrán mutatott szerint megdől, az anyag nem megfelelően adagolódik. Ha ez történne, helyezzen egy összehajtott anyagdarabot vagy egy kartonpapírt a nyomótalp hátulja alá, hogy megemelje azt.

- ① Anyag
- ② Összehajtott anyag vagy kartonpapír

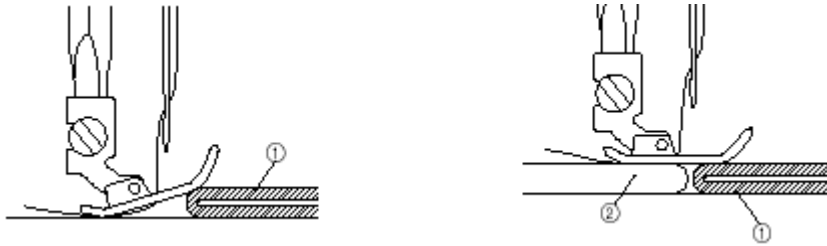

## FARMERANYAG VARRÁSA

Ha kettőnél több réteg farmeranyagot varr, óvatosan segítsen a kezével az anyagtovábbításban. (Az anyagtovábbítás könnyebb, ha az anyagot enyhén megnyújtja vagy egy összehajtogatott anyagdarabot vagy kartonpapírt helyez a nyomótalp vége alá, hogy megemelje azt.)

A tűnek nehéz feladat átütni 4-6 réteg farmeranyagot, ezért forgassa el a kézikereket fél fordulattal maga felé, hogy a tű az anyagba kerüljön és kezdje meg a varrást.

- ① Anyag
- ② Összehajtott anyag vagy kartonpapír

Amikor az ábra szerint irányban varr, a cérnafeszesség csökkenhet, amikor a nyomótalp leérkezik a vastag részről. Ezért ügyeljen arra, hogy a cérnát feszesen tartja, amíg a nyomótalp teljesen le nem ért a vastag részről. Ügyeljen arra, hogy a megfelelő méretű tűt használja.

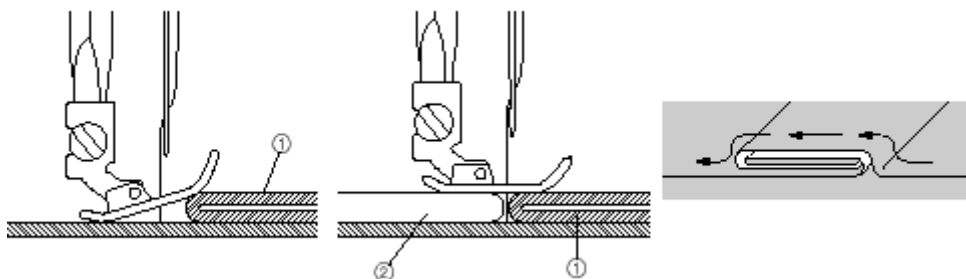

## Az anyag levétele a varrógépről

- 1 Állítsa meg a varrógépet.
- 2 Forgassa a kézikereket maga felé (az óra járásával ellentétes irányban), hogy a tűt és a cérnaemelő kart a legmagasabb helyzetükbe emelje.
- 3 Emelje fel a nyomótalpat és húzza az anyagot gyengéden balra.
- 4 Vágja el mindkét cérnát a nyomótalp tartó hátulján lévő cérnavágó segítségével.
  - ① Cérnavágó
- 5 A következő varrási művelethez húzzon ki kb. 10cm cérnát a nyomótalp lábai között a gép hátulja felé.

## VARRÁS NAGYON VÉKONY ANYAGRA

Egy vékony papírt alátéve és stabilizátorként használva kiküszöbölheti a kimaradt öltéseket és elkerülheti az anyag összeráncolódását.



## AZ ANYAG VEZETÉSE

Egyszerűen vezesse ujjaival az anyagot a nyomótalp előtt az „A” ábra szerint. Ne húzza az anyagot, hagyja, hogy a gép végezze el a munkát. Az anyag húzásával a tű elgörbülhet vagy eltörhet.

Azonban amikor különleges anyagokra varr, mint például: trikó, krepp, kötött, stb. javasoljuk, hogy hátul is segítsen a másik kezével az anyag továbbításában, gyengéden megnyújtva a „B” ábra szerint.

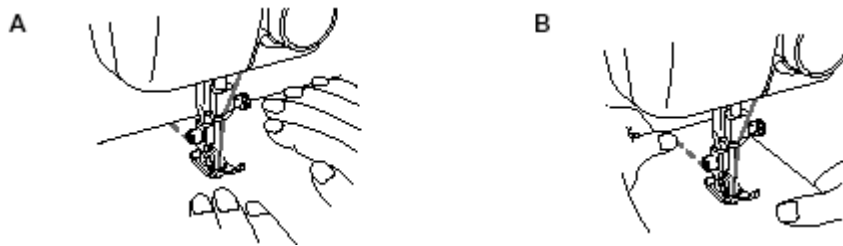

## CIKCAKKVARRÁS

ÖLTÉSHOSSZÚSÁG	1-4 (Gobelin öltéshez állítsa F-re)
ÖLTÉSSZÉLESSÉG	1-5 (Duplatús varrásnál mindig legyen 3-nál kisebb)
TŰHELYZET	M, L, R (Duplatús varrásnál mindig M!)
NYOMÓTALP	Cikcakk
TŰ	Szimpla vagy dupla

### Egyszerű cikcakköltés

Az öltéshosszúságot állítsa 1-4 közé a szimpla cikcakköltéshez.

### MEGJEGYZÉS:

A cikcakköltés kisebb felső szálfeszességet igényel, mint az egyenes varrás.

- 1 0 és 1 közötti öltéshosszúsággal varrjon 5-6 egyenes öltés a megerősítés érdekében.
- 2 Állítsa be a kívánt öltésszélességet és kezdjen varni.
- 3 Állítsa az öltésszélességet 0 és 1 közé a megerősítő öltésekhez, mielőtt levenné az anyagot a varrógépről.

### Gobelinöltés

Amikor az öltéshosszúság F-re, az öltésszélesség pedig 1 fölé van állítva, az eredmény a gobelinöltés (sűrű cikcakk) lesz. A gobelinöltés gomblyukak, díszítő öltések és szegélyezések készítésére használható.

## MEGJEGYZÉS:

A varrás megkezdése előtt javasolt egy próbavarrás elkészítése egy anyagdarabra.



## DÍSZÍTŐ ÖLTÉSEK

ÖLTÉSHOSSZÚSÁG	0-1 (Gobelin öltéshez állítsa F-re)
ÖLTÉSSZÉLESSÉG	Lásd a táblázatot a következő oldalon.
TŰHELYZET	M, L, R
NYOMÓTALP	Cikcakk
TŰ	Szimpla vagy dupla

Különböző díszítő öltéseket készíthet a gobelinöltéssel a következő oldal útmutatásai alapján.

## MEGJEGYZÉS:

Duplatű használata esetén ügyeljen arra, hogy az öltésszélesség 3-nál kisebb legyen a tűhelyzet kiválasztó pedig M-re állítva.

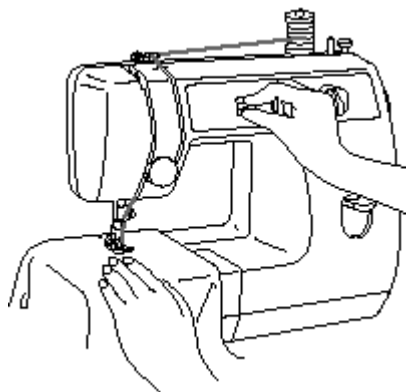

## DÍSZÍTŐ ÖLTÉSFAJTÁK

### Szimpla tű L tűhelyzet



### Szimpla tű M tűhelyzet



### Szimpla tű R tűhelyzet

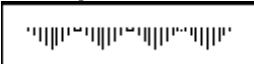

Ismételten forgassa az öltésszélesség gombot 0-tól 5-ig, majd 5-től 0-ig, mialatt a lábpedált egyenletes erővel nyomja.

### Duplatű M tűhelyzet



### MEGJEGYZÉS:

Duplatús varrásnál forgassa az öltésszélesség gombot 0-tól 3-ig, majd 3-tól 0-ig.

### Szimpla tű L tűhelyzet



### Szimpla tű M tűhelyzet



### Szimpla tű R tűhelyzet



Ismételten forgassa az öltésszélesség gombot 0-tól 5-ig, majd 5-től 0-ig, az ívelt mintáknál lassabban, mialatt a lábpedált egyenletes erővel nyomja.

### Duplatű M tűhelyzet



### MEGJEGYZÉS:

Duplatús varrásnál forgassa az öltésszélesség gombot 0-tól 3-ig, majd 3-tól 0-ig.

### Szimpla tű L tűhelyzet



### Szimpla tű M tűhelyzet

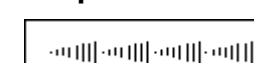

## Szimpla tű R tűhelyzet

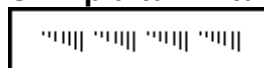

Ismételten forgassa az öltésszélesség gombot 0-tól 5-ig, majd gyorsan 5-től 0-ig, mialatt a lábpedált egyenletes erővel nyomja.

## Duplatű M tűhelyzet

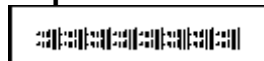

### MEGJEGYZÉS:

Duplatús varrásnál forgassa az öltésszélesség gombot 0-tól 3-ig, majd 3-tól 0-ig.

## GOMBLYUK VARRÁSA

ÖLTÉSHOSSZÚSÁG	0-1 (Gobelin öltéshez állítsa F-re)
ÖLTÉSSZÉLESSÉG	Lásd a lenti útmutatást.
TŰHELYZET	R (jobb oldali)
NYOMÓTALP	Cikcakk
TŰ	Szimpla

## Gomblyuk készítése

### MEGJEGYZÉS:

- 1 Javasolt egy próbagomblyuk készítése egy anyagdarabra, mielőtt megkezdni a varrást az anyagon.
- 2 Szintén javasolt egy szabókrétával bejelölni a gomblyuk hosszát és helyét az anyagon.

### „A” lépés: Felső rész

- 1 Állítsa az öltéshosszúságot 0 és 1 közé (F), az öltésszélességet 5-re, a tűhelyzetet pedig R-re.
- 2 Engedje le a nyomótalpat a gomblyuk jel jobb felső sarkánál és varrjon 3-6 öltést.
- 3 Állítsa meg a varrást úgy, hogy a tű az anyagban az öltés jobb oldalán van („A” pozíció). (Forgassa el a kézikereket az óra járásával ellentétes irányban, ha szükséges).

### „B” lépés: Jobb oldal

- 1 Állítsa az öltésszélességet 2-re.
- 2 Varrja végig a gomblyuk becsült hosszát.
- 3 Állítsa meg a varrást úgy, hogy a tű az anyagban az öltés jobb oldalán van („B” pozíció). (Forgassa el a kézikereket az óra járásával ellentétes irányban, ha szükséges).

### „C” lépés: Alsó rész

- 1 Állítsa az öltésszélességet 5-re.
- 2 Varrjon 3-6 öltést.

- 3 Állítsa meg a varrást úgy, hogy a tű az anyagban az öltés bal oldalán van („C” pozíció). (Forgassa el a kézikereket az óra járásával ellentétes irányban, ha szükséges).

#### „D” lépés: Bal oldal

- 1 Emelje fel a nyomótalpat.
- 2 Fordítsa el az anyagot 180 fokkal a tűt használva „sarokvasként” és állítsa az öltésszélességet 0-ra. Ez kissé megmozdítja az anyagot. Engedje le a nyomótalpat.
- 3 Fordítsa a kézikereket maga felé (az óra járásával ellentétes irányban) egy öltés varrásához. Ez a tűt balról jobbra mozdítja.
- 4 Állítsa az öltésszélességet 2-re.
- 5 Varrjon addig, amíg az öltés eléri a felső részt. Állítsa meg a varrást úgy, hogy a tű az anyagban az öltés bal oldalán van („D” pozíció).

#### „E” lépés: Az öltés megerősítése és a gomblyuk kivágása

- 1 Az öltés megerősítéséhez fordítsa el az anyagot 90 fokkal az óra járásával ellentétes irányban, állítsa az öltésszélességet 0-ra, az öltéshosszúságot 1-re és varrjon 5-6 egyenes öltést az „E” ábra szerint.
- 2 Vegye le az anyagot a varrógépről.
- 3 Az öltések elvágásának elkerülésére javasolt gombostűket betűzni az alsó és felső részekbe.
- 4 Vágjon egy rést egy öltésfelszedővel a gomblyuk közepére ügyelve, hogy nem vág el egyetlen öltést sem.

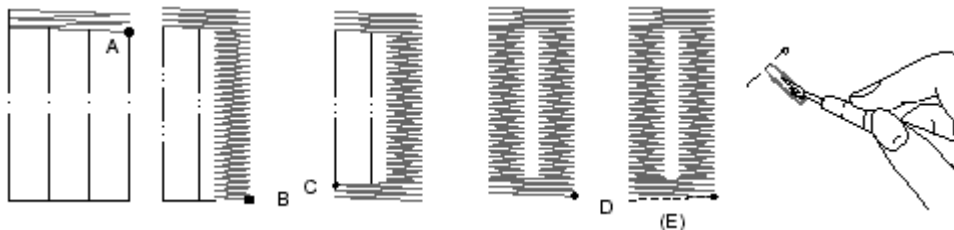

#### MÁSİK MÓDSZER GOMBLYUK KÉSZÍTÉSÉRE

##### „A” lépés: Felső rész

- 1 Állítsa az öltéshosszúságot 0-ra, az öltésszélességet 5-re, a tűhelyzetet pedig L-re.
- 2 Engedje le a nyomótalpat és varrjon 3-4 öltést.
- 3 Állítsa meg a varrást úgy, hogy a tű az anyagban az öltés bal oldalán van („A” pozíció).

##### „B” lépés: Bal oldal

- 1 Állítsa az öltésszélességet 2-re, az öltéshosszúságot F-re.
- 2 Varrjon visszafelé a kívánt hosszön.
- 3 Állítsa meg a varrást úgy, hogy a tű az anyagban az öltés bal oldalán van („B” pozíció).

##### „C” lépés: Alsó rész

- 1 Állítsa az öltésszélességet 5-re, a hosszúságot 0-ra.

- 2 Varrjon 3-4 öltést.
- 3 Állítsa meg a varrást úgy, hogy a tű az anyagban az öltés jobb oldalán van („C” pozíció).

#### „D” lépés: Jobb oldal

- 1 Állítsa az öltésszélességet 2-re, a hosszúságot F-re, a tűhelyzetet R-re.
- 2 Varrjon addig, amíg az öltés eléri a felső részt.
- 3 Állítsa meg a varrást úgy, hogy a tű az anyagban az öltés jobb oldalán van („D” pozíció).

#### „E” lépés: Az öltés megerősítése és a gomblyuk kivágása

- 1 Az öltés megerősítéséhez állítsa az öltésszélességet 0-ra. Fordítsa el az anyagot 90 fokkal az óra járásával ellentétes irányban és varrjon 5-6 egyenes öltést az „E” ábra szerint.
- 2 Vegye le az anyagot a varrógépről.

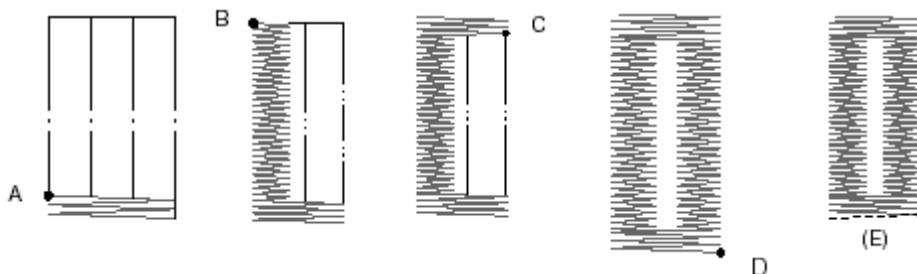

### GOMB VARRÁSA

ÖLTÉSHOSSZÚSÁG	0
ÖLTÉSSZÉLESSÉG	Állítsa be a lyukak távolsága szerint.
TŰHELYZET	L vagy R (bal vagy jobb oldali)
NYOMÓTALP	Cikcakk
TŰ	Szimpla
EGYÉB	Stoppoló tűágy

- 1 Helyezze a Stoppoló tűágyat a tűágyra az anyagtovábbítók fölé az illusztráció szerint és nyomja a helyére.
- 2 Tegyen egy gombot a nyomótalp és az anyag közé.
- 3 Állítsa be az öltésszélességet a gomblyukak távolsága szerint. Az öltésszélesség gomb tekerése szűkíti vagy bővíti az öltés „lengését”, mely a legtöbb gombnak megfelel.
- 4 A szélesség ellenőrzéséhez forgassa maga felé a kézikereket és figyelje a tűt. Forgassa meg néhányszor és figyelje, hogy a tű akadálytalanul halad a gomblyukakon át, a gomb érintése nélkül.
- 5 Varrjon lassan 10 öltést.
- 6 Állítsa meg a varrógépet és emelje fel a tűt az anyagból.
- 7 Vegye le az anyagot a varrógépről és vágja el mindkét szálát, legalább 10cm cérnát hagyva. Egy hagyományos varrotűvel húzza át a cérnákat az anyag fonákjára és kösse össze azokat a gomb megerősítésére.
- 8 Normál varráshoz távolítsa el a stoppoló tűágyat elejének felhúzásával.
  - ① Rés az elülső élen



## GOMBVARRÁS CÉRNATEKERÉSSSEL

Ha keményebb anyagokra varr gombot, szükséges lehet a cérnatekeréses módszer alkalmazása.

- 1 Tegyen egy gombot a nyomótalp és az anyag közé, állítsa be az öltésszélességet a gomblyukak távolsága szerint és varrja fel a gombot az előzőek szerint.
- 2 Körülbelül 10 öltés után távolítsa el az anyagot a varrógépről és hagyjon kb. 15cm cérnát a cérnatekeréshez.
- 3 Húzza át a felső szálát az egyik gomblyukon úgy, hogy az a gomb és az anyag közé kerüljön, és tekerje körül a cérnát erősen az öltésen.
- 4 Egy hagyományos varrótűvel húzza át a cérnát az anyag fonákjára és kösse össze azokat a gomb megerősítésére.

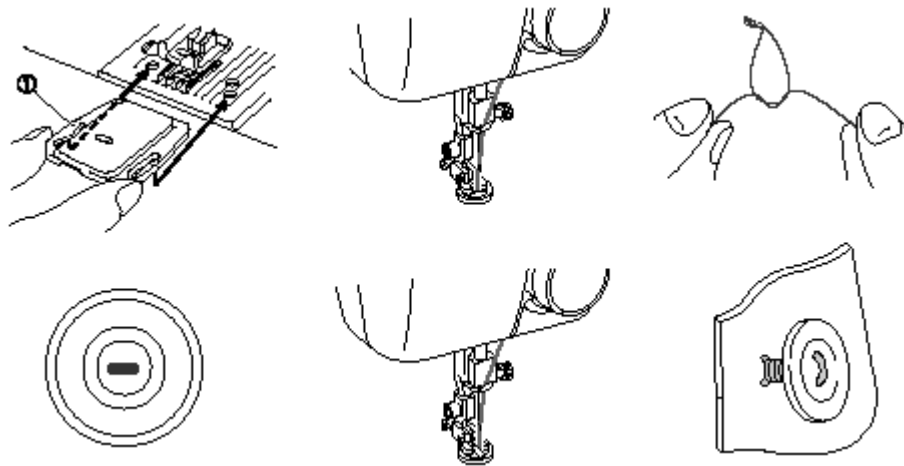

## CIPZÁR BEVARRÁSA

ÖLTÉSHOSSZÚSÁG	2-3
ÖLTÉSSZÉLESSÉG	0
TŰHELYZET	M (középső)
NYOMÓTALP	Cikcakk
TŰ	Szimpla

A cipzártalp segítségével különböző cipzárakat varrhat. A talp könnyen felszerelhető a tű jobb vagy bal oldalához.

Amikor a cipzár jobb oldalát varrja, lazítsa meg a cipzártalp csavarját és csúsztassa a cipzártalpat balra. Amikor a cipzár bal oldalát varrja, lazítsa meg a cipzártalp csavarját és csúsztassa a cipzártalpat jobbra.

### ① Tekerő

- 1 Engedje le a tűt egy próbaanyagba és igazítsa a cipzártalpat jobbra vagy balra a tűtől. A talp legyen közel, de ne érintse a tűt.
- ② Tűhelyzet
- 2 Húzza meg a cipzártalp csavarját a nyomótalp lefixálásához.
- 3 Hajtsa be az anyag szélét 2cm-re és tegye a cipzár a behajtott anyag alá. A legjobb eredményhez javasolt, hogy a cipzár mindkét oldalát varrja végig.

- 4 A legjobb eredmény érdekében a tű a legközelebb legyen a cipzárhoz. Varrja az anyagot közel a cipzár széléhez, a cipzártalpat a cipzár fogaihoz igazítva.
- 5 A másik oldal varrásához lazítsa meg a cipzártalpat csavart, helyezze úgy a talpat, hogy a tű benne legyen a másik oldali vájatban a fentiek szerint és húzza meg a csavart. Varrja az anyagot közel a cipzár széléhez a másik oldalon.

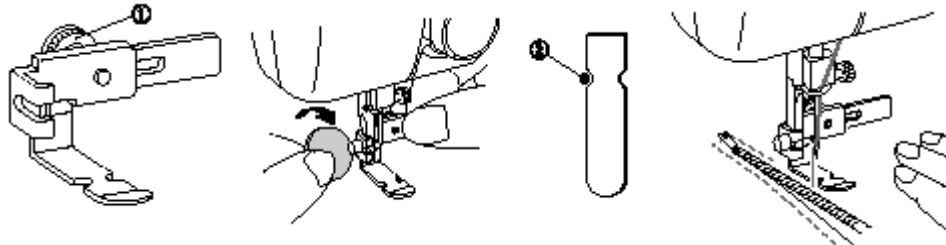

## BEHÚZÁS

ÖLTÉSHOSSZÚSÁG	4
ÖLTÉSSZÉLESSÉG	0
TŰHELYZET	M
NYOMÓTALP	Cikcakk
TŰ	Szimpla

- 1 Lazítsa meg a felső szál feszességét (2-re) úgy, hogy az alsó szál az anyag fonákján legyen.
- 2 Egyenes öltésekkel varrjon egy vagy több sort.
- 3 Húzza meg az alsó szálakat az anyag behúzásához.

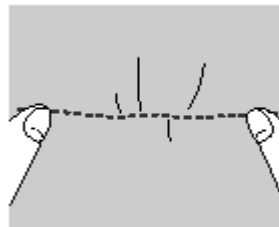

## STOPPOLÁS

ÖLTÉSHOSSZÚSÁG	F-2
ÖLTÉSSZÉLESSÉG	0
TŰHELYZET	M (közép)
NYOMÓTALP	-
TŰ	Szimpla
EGYÉB	Stoppoló tűágy

- 1 Helyezze a Stoppoló tűágyat a tűágyra az anyagtovábbítók fölé az „A” ábra szerint és nyomja a helyére.
- 2 Tegye a stoppolandó anyagot az alátétanyaggal együtt a nyomótalp alá.
- 3 Távolítsa el a nyomótalpat és engedje le a nyomótalp kart.

- 4 Kezden varrni úgy, hogy váltogatja az anyag húzását maga felé és el magától. A stoppoló tűágy miatt az anyagtovábbítók most nem továbbítják az anyagot. Az anyag mozgását ön szabályozza a kezével.
- 5 Ismétlje ezt a mozgást, amíg az anyag megtelik párhuzamos öltések sorával. Lásd a „B” ábrát.

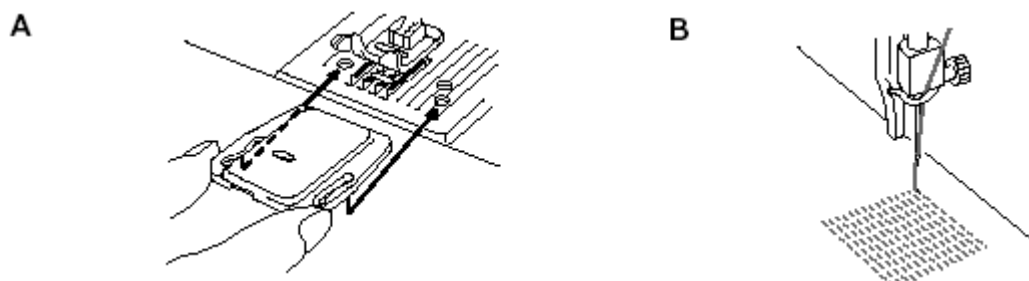

### CSIPKE FELVARRÁSA

ÖLTÉSHOSSZÚSÁG	2-4
ÖLTÉSSZÉLESSÉG	0
TŰHELYZET	M
NYOMÓTALP	Cikcakk
TŰ	Szimpla

- 1 Helyezze a csipkét az anyagra 5mm ráhagyással.
- 2 Tegye az átfedő részeket a nyomótalp alá és kezdjen varrni.

### MEGJEGYZÉS:

A csipke felvarrásának dekoratívabbá tételéhez alkalmazhatja a gobelinöltést vagy valamelyik díszítő öltést is.

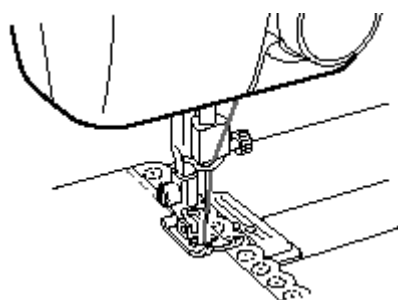

### RÁTÉTEK VARRÁSA

ÖLTÉSHOSSZÚSÁG	F-2
ÖLTÉSSZÉLESSÉG	1-3
TŰHELYZET	M
NYOMÓTALP	Cikcakk
TŰ	Szimpla

Rátét varrásakor egy más színű, valamilyen alakúra kivágott anyagdarabbal díszíthetjük a ruhát.

- 1 Fércelje fel a kivágott rátétet az anyagra a kívánt helyre.
- 2 Óvatosan varrja körbe a rátétet cikcakk öltéssel és rövid öltéshosszúsággal.

- ① Rátét öltés
- 3 Vágja le a felesleges anyagot az öltésen kívül.
  - 4 Távolítsa el a fércelést, ha szükséges.

### MEGJEGYZÉS:

Készítsen megerősítő öltéseket az öltés elejére és végére az öltés megerősítésére.

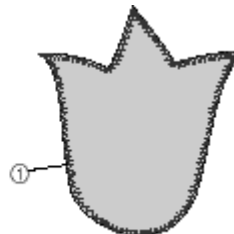
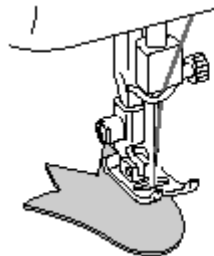

### VAKÖLTÉS

ÖLTÉSHOSSZÚSÁG	2-3
ÖLTÉSSZÉLESSÉG	3-5
TŰHELYZET	R
NYOMÓTALP	Cikcakk
TŰ	Szimpla

A vaköltést egy varrás befejezésekor használjuk, például egy nadrágszár végén, ahol az öltés nem látszhat.

- 1 Mindkét cérna legyen az anyaggal azonos színű.
- 2 Hajtsa vissza az anyagot a szegély kívánt helyére az „A” ábra szerint. Azután hajtsa be az anyag szélét a „B” ábra szerint. Hagyjon 6mm átfedést a szélén.
- 3 Varrjon 5-6 öltést a hajtáson a „C” ábra szerint R tűhelyzettel, egyenes öltéssel (0 öltésszélesség) és 3-4 öltéshosszúsággal. Gyorsan állítsa át a szélességet 2-3-ra, varrjon egy öltést, majd állítsa vissza a szélességet 0-ra. Ismételje meg.
- 4 Amikor az anyagot kihajtja, a „D” ábra szerinti vaköltést kapja.

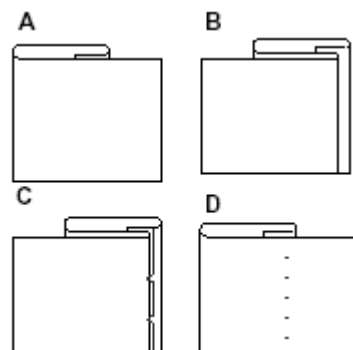
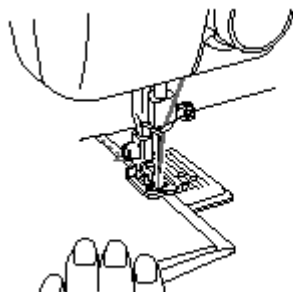

### BESZEGÉS

ÖLTÉSHOSSZÚSÁG	3-4
ÖLTÉSSZÉLESSÉG	3-5

TŰHELYZET	L
NYOMÓTALP	Cikcakk
TŰ	Szimpla

A szegő öltés segítségével megelőzhető az anyag szélének kirojtosodása. Helyezze az anyag szélét a nyomótalp alá úgy, hogy a cikcakk öltés bal oldalán a tű belemegy az anyagba, a jobb oldalán az anyagon kívül ér le. Ezzel a tűpozícióval varrja végig az anyag szélét.

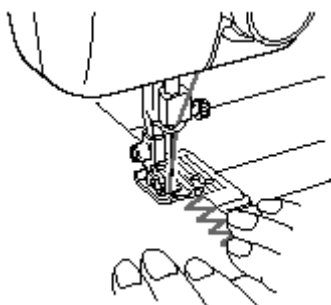

## ZSINÓROZÁS

ÖLTÉSHOSSZÚSÁG	F-2
ÖLTÉSSZÉLESSÉG	A zsinór szélességéhez kell beállítani.
TŰHELYZET	M
NYOMÓTALP	Cikcakk
TŰ	Szimpla

- 1 Állítsa be az öltésszélességet úgy, hogy a tű a zsinór két oldalán leérjen.
- 2 Helyezze a zsinórt a kívánt helyre az anyagon.
- 3 Engedje le a nyomótalpat ügyelve arra, hogy a zsinór közepén áll, és varrjon cikcakköltésekkel. Vezesse végig a zsinórt kézzel oda, ahova varrni szeretné.

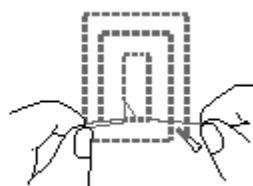
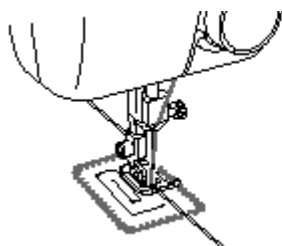

## MONOGRAMOZÁS ÉS HÍMZÉS

ÖLTÉSHOSSZÚSÁG	Bármelyik.
ÖLTÉSSZÉLESSÉG	0-5
TŰHELYZET	M (közép)
NYOMÓTALP	-
TŰ	Szimpla
EGYÉB	Stoppoló tűágy

### Előkészületek monogramozáshoz és hímzéshez

- 1 Helyezze fel a stoppoló tűágyat a tűágyra.

- 2 Rajzolja fel a betűket (monogramozáshoz) vagy a képet (hímzéshez) az anyag színére kimosható tintával vagy szabókrétával.
- 3 Feszítse az anyagot egy hímzőkeretbe amilyen erősen csak lehetséges, az anyag fonákjával a belső keret alja felé.
- 4 Helyezze a keretet a tű alá, miután a nyomótalpat eltávolította.
- 5 Húzza fel az alsó szálát a kiindulási pontban a kézikerek forgatásával és készítsen néhány öltést a cérna végét fogva.
- 6 Fogja meg a keretet mindkét keze hüvelyk és mutatóujjával, közép és gyűrűsujjaival nyomja le az anyagot, kisujjaival tartsa kívülről a keretet.

### Monogramozás

- 1 Varrjon lassú, állandó sebességgel a betűk mentén a keretet mozgatva.
- 2 Az utolsó betű végén varrjon néhány megerősítő öltést.

### Hímzés

- 1 A hímzőkeret mozgatásával öltse körbe a képet.
- 2 Töltse ki a képet a körvonalától befelé és bentről a körvonal felé felváltva haladva, amíg a kép teljesen be nem telik. Az öltésen szorosan egymás mellett legyenek.

### MEGJEGYZÉS:

Ha a keretet gyorsan mozgatja az öltés hosszú, ha lassan, az öltés rövid lesz.

- 3 Erősítse meg a varrás végét néhány egyenes öltéssel.

### VIGYÁZAT:

Tartsa távol a kezeit a mozgó alkatrészekről, főleg a tűtől.

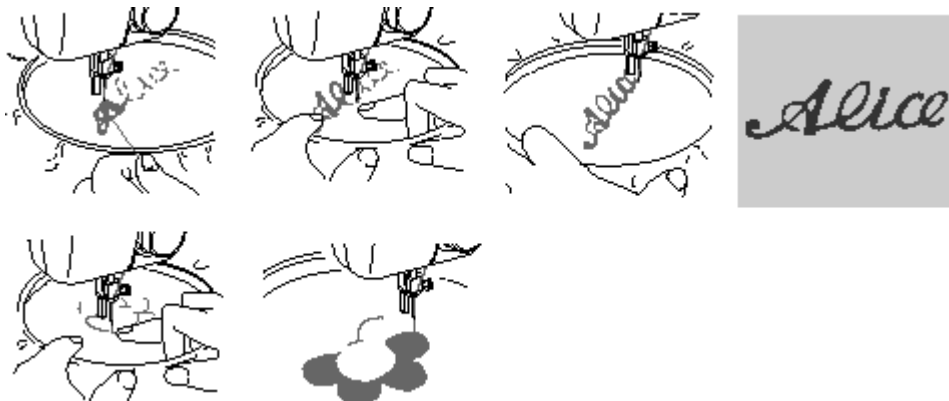

### AZ IZZÓ CSERÉJE

- 1 Húzza ki a fali csatlakozót.
- 2 Lazítsa meg az elülső burkolat csavarját az „A” ábra szerint.
- 3 Távolítsa el az elülső burkolatot a „B” ábra szerint.
- 4 Cserélje ki a varrolámpa izzót.
  - ① Izzó
  - ② Meglazít
  - ③ Meghúz
- 5 Tegye vissza az elülső burkolatot és húzza meg a csavart a „D” ábra szerint.

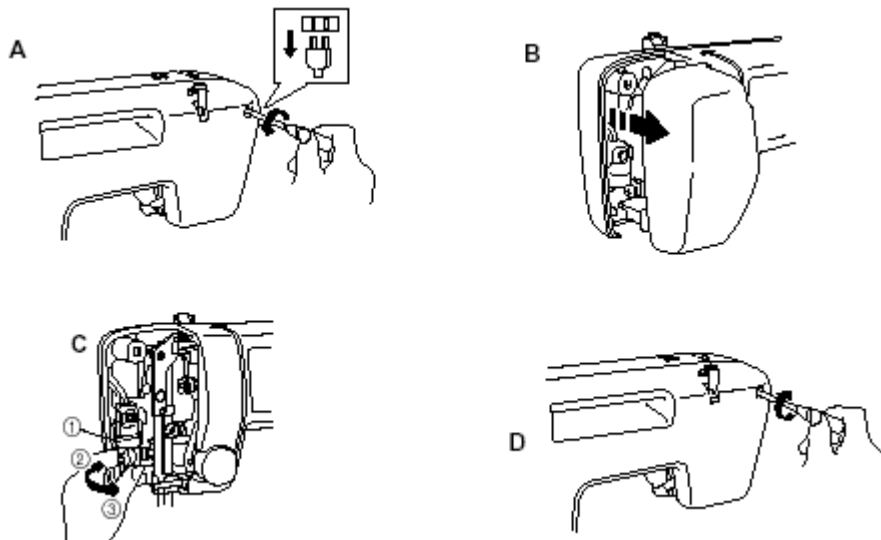

## OLAJOZÁS

- 1 Húzza ki a hálózati csatlakozót.
- 2 Cseppentsen 2-3 csepp olajat az „A” ábrán mutatott helyekre.
- 3 Olajozás után járassa a varrógépet cérna nélkül nagy sebességgel.
- 4 Gondosan törölje le a varrógépről a felesleges olajat.

### MEGJEGYZÉS:

Ha napi egy óránál többet használja, a varrógépet hetente egyszer meg kell olajozni.  
 Ha még gyakrabban használja, olajozza meg minden nap.  
 Varrógépolajat Brother kereskedőjénél vagy szervizénél vásárolhat.  
 Ne használjon az előírtnál több olajat, mert a cérna vagy az anyag olajossá válhat.



## TISZTÍTÁS

### A vetélőhorog eltávolítása

- 1 Emelje a tűt a legmagasabb pozícióba.
- 2 Nyissa ki a vetélő fedelét.
- 3 Vegye ki a bobbin tartót reteszénél fogva a vetélőből.
- 4 Csúsztassa el a reteszkarokat a tartógyűrű elől és vegye ki a tartógyűrűt az „A” ábra szerint.
  - ① Tartógyűrű
  - ② Retesz kar
- 5 Vegye ki a horgot a középső kallantyúnál fogva a „B” ábra szerint.

- ③ Horog
- ④ Horog központi kallantyú

#### MEGJEGYZÉS:

Ha a tű alsó pozícióban van, a vetélőhorog nem vehető ki.

#### A vetélő tisztítása

- 1 Távolítsa el a felhalmozódott szöszet és cérnát egy kefével a tartógyűrűről, a horogról és a vetélőtestről.
  - ⑤ Hajtóegység
  - ⑥ Vetélőtest
- 2 Egy enyhén olajos ronggyal törölje ki a vetélőt a szösztől.
- 3 Egy enyhén olajos ronggyal törölje ki a vetélőhorogot is a szösztől.
- 4 Illessze vissza a horgot a tetején lévő vájattal, zárja vissza a reteszeket és nyomja vissza a tartógyűrűt a helyére.

#### MEGJEGYZÉS:

Ha a tű elmozdult, a horog visszaszerelése előtt vissza kell állítania a legmagasabb pozíciójába. A horgot nem lehet visszaszerelni, ha a tű és a cérnaemelő nincs a legmagasabb helyzetében.

#### Az anyagtovábbítók tisztítása („C” ábra)

- 1 Távolítsa el egy pénzérme vagy csavarhúzó segítségével a tűágyat.
- 2 Tisztítsa ki a szöszet az anyagtovábbítókából és a vetélőtestből egy kefe segítségével.

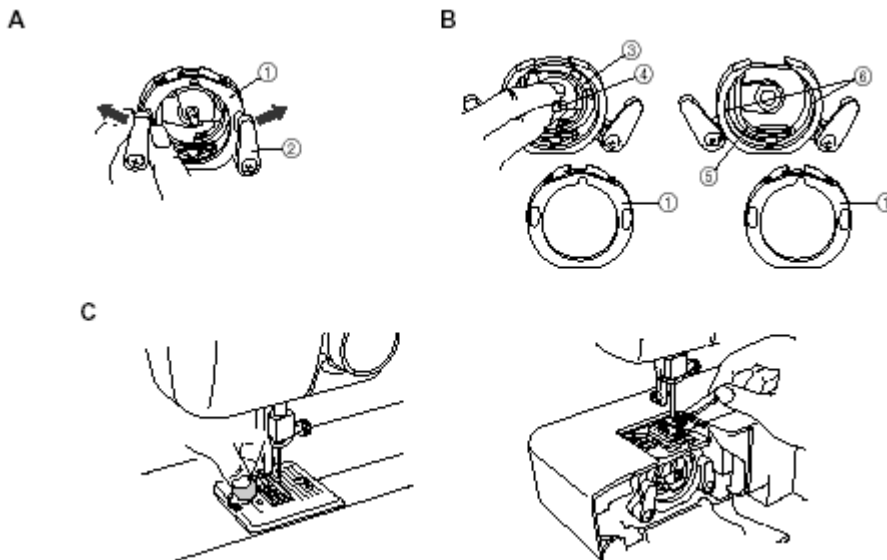

#### HIBAELHÁRÍTÁS

Ha bármilyen problémával találkozik a varrás során, lapozza fel ezt a fejezetet, amely bemutatja, hogy helyesen használja-e a varrógépet. Ha a probléma fennáll, a következő lista segíthet a megoldásban. Ha továbbra is fennáll a probléma, hívja a legközelebbi szervizt.



## **A VARRÓGÉP VISSZACSOMAGOLÁSA**

Őrizze meg a dobozt és a csomagolóanyagokat későbbi felhasználásra. Szükség lehet a varrógép továbbszállítására. Nem megfelelő csomagolás vagy csomagolóanyag szállítási sérüléseket okozhat. A varrógép visszacsomagolását az alábbiakban szemléltetjük.

### **FONTOS!**

A csomagolóanyag a szállítási sérüléseket hivatott elhárítani. Őrizze meg a csomagolóanyagot a varrógép szállítása esetére.

**AZ ANYAG  
NEM  
ADAGOLÓDI  
K**

**A TŰ  
ELTÖRT**

**A GÉP  
ZAJOS  
VAGY  
LASSÚ**

**A GÉP NEM  
INDUL EL**

Az  
öltészélesség  
nem  
adagolásra  
van állítva.

Lásd  
A leírásnál

Nem

Sérült vagy  
elhasznált tűt  
használ.

Lásd  
A leírásnál

Nem

A cérna  
összegabalyo  
dott.

Lásd  
A leírásnál

Nem

Az  
anyagtovábbi  
tők le vannak  
engedve.

Lásd  
A leírásnál

Nem

A tű nem  
megfelelően  
van  
beszerelve.

Lásd  
A leírásnál

Nem

Sérült vagy  
elhasznált tűt  
használ.

Lásd  
A leírásnál

Nem

A  
tű/cérna/anya  
g kombináció  
nem  
megfelelő.

Lásd  
A leírásnál

Nem

Az anyagot  
erősen húzta.  
Hagyja, hogy  
az  
anyagtovábbi  
tő dolgozzon.  
Ne húzza az  
anvaot.

Lásd  
A leírásnál

Nem

Szösz tapadt  
a tűágy  
aljára.

Lásd  
A leírásnál

Nem

Az olajozás  
nem  
megfelelő.

Lásd  
A leírásnál

Nem

A fali  
csatlakozó  
nincs a  
konnektorban

Lásd  
A leírásnál

Nem

A főkapcsoló  
ki van  
kapcsolva.

Lásd  
A leírásnál

Nem

A lábpedált  
nem  
megfelelően  
használja.

Lásd  
A leírásnál

Nem

A bobbin  
csévéelő  
tengely nincs  
visszatolva a  
helyére.

Lásd  
A leírásnál

Nem

**FORDULJON BROTHER SZERVIZÉHEZ!**

