

"FONTOS BIZTONSÁGI UTASÍTÁSOK"

Amikor a varrógépet használja, alapvető biztonsági óvintézkedéseket mindig be kell tartania, amelyekben az alábbiak is benne vannak:

"Használat előtt olvassa el az alábbi utasításokat."

VESZÉLY – Az áramütés kockázatának csökkentésére:

1. A varrógépet soha nem szabad gazdátlanul hagyni amíg az csatlakoztatva van a konnektorba. Minden esetben közvetlenül használat után és tisztítás előtt húzza ki a varrógép dugóját az elektromos konnektorból.
2. Minden esetben a világítás égőjének kicserélése előtt húzza ki a varrógép dugóját az elektromos konnektorból. Cserélje ki az égőt ugyanolyan típusú 15W-os égőre.

FIGYELMEZTETÉS – Égési seb, tűz, áramütés, vagy személyi sérülés kockázatának csökkentésére:

1. Ne engedje, hogy ez a készülék úgy legyen használva, mint ahogy a játékot használják. Nagyon oda kell figyelni, amikor a készüléket gyermek, vagy majdhogynem gyermekkorú fiatal használja.
2. A varrógépet csak ebben a kézikönyvben leírtaknak megfelelően használja. Csak a gyártó által ajánlott (ebben a kézikönyvben felsorolt) kiegészítőket használjon.
3. Soha ne használja a varrógépet akkor, ha az elektromos vezeték, vagy a dugó megsérült, ha nem megfelelően működik, ha le lett ejtve, vagy megsérült, vagy beleesett a vízbe. Vigye vissza a varrógépet a legközelebbi felhatalmazott viszonteladóhoz vagy szervíz központhoz átvizsgálásra, javításra, elektromos, vagy mechanikus beállításra.
4. Soha ne használja a varrógépet akkor, ha bármelyik szellőzőnyílása elzáródott. Óvja a varrógép és a pedál szellőző nyílásait a pihe és por felhalmozódásától, illetve a ruhafoszlányoktól.
5. Soha ne dobjon illetve ne tegyen semmilyen tárgyat a varrógép semelyik nyílásába.
6. Ne használja a készüléket szabadban.
7. Ne üzemeltesse a készüléket ott, ahol aeroszol (spray) termékek vannak használva, vagy ahol az oxigén elhasználódik.
8. A készüléket kikapcsolni úgy kell, hogy elforgatja a főkapcsolót az "O" szimbólum pozíciójába, ami a kikapcsolást jelenti, ezután pedig kihúzza a dugót a konnektorból.
9. Ne a vezetéknél fogva húzza ki a dugót a konnektorból. Ha ki akarja húzni, akkor fogja meg a dugót és azt húzza, ne a vezetéket.
10. Az újjait tartsa távol az összes mozgó alkatrészről. Különös figyelem szükséges a varrógép tűje körül.
11. Mindíg a megfelelő tű lemezt használja. A rossz lemez a tű eltörését okozhatja.
12. Ne használjon elgörbült tűt.
13. Ne húzza vagy nyomja a ruhaanyagot varrás közben. Ez negatívan hat a tűre, akár úgy hogy eltöri.
14. Kapcsolja ki a varrógépet az "O" szimbólum pozíciójába, mindíg amikor valamit állít a tű környékén, mint például a tű befűzése, a tű cseréje, az orsó befűzése, vagy a nyomótalp cseréje, és hasonlók.
15. Mindíg húzza ki a készülék dugóját az elektromos konnektorból a fedőlapok eltávolításánál, kenésnél, vagy amikor más egyéb (ebben a felhasználói kézikönyvben megemlített) egyéni szervíz beállítást csinál.
16. Ez a varrógép nem arra van, hogy fiatal gyermek, vagy fogyatékos felnőtt használja felügyelet nélkül.
17. A fiatal gyermekeket felügyelni kell, azért hogy biztosak lehessünk abban, hogy nem fognak játszani ezzel a készülékkel.

"ŐRIZZE MEG EZEKET AZ UTASÍTÁSOKAT"

"Ez a varrógép háztartási felhasználásra készült."

TARTALOM

- Legfontosabb részek 1
legfontosabb részek 2
kiegészítők 3
a varrógép működtetése 4
Konnektorok csatlakoztatása 4
Főkapcsoló és világítás kapcsoló 5
Pedál 5
A tű behelyezése 6
A tű ellenőrzése 6
A Nyomótalp cseréje 7
BEKATTANÓS TÍPUS 7
Szabadkezes stílusba váltás 8
A készülék stabilizálása 8
különböző vezérlők 9
Programválasztó tárcsa 9
minták és VARRÁS nevek 10
Varrat elerősítő kar 11
a gép befűzése 11
Az orsó tekerceselése 11
Alsószál befűzése 14
Felsőszál befűzés 15
Alsószál felhúzás 17
Varrás ikertűvel 18
AZ IKERTŰ BEHELVEZÉSE 18
AZ MÁSODIK CÉRNATARTÓ TŰSKE
BEÁLLÍTÁSA 18
IKERTŰ BEFŰZÉSE 18
Szálfeszesség 20
Lehetséges problémák, és a kijavításuk mód-
ja. 20
RELATÍV TÁBLÁZAT varrÁSI ruhaan-
yagokról, tűkről, és cérna kombinációkról 22
Egyenes varrás 23
A varrás elkezdése (A ábra) 23
Öltés Irány Megváltoztatása (B ábra) 23
A varrás befejezése(C ábra) 24
A Ruhaanyag Eltávolítása a Varrógépből (D
ábra) 24
Cikcakk varrás 25
CIKCAKK Varrás 25
CIKCAKK (SZATÉN) Varrás 25
Vakszegély varrás 26
Rugalmas Varrás 27
FOLTOZÁS 27
GUMISZALAG FELVARRÁS 27
RUHAANYAGOK ÖSSZEVARRÁSA 27
Szegővarrat 28
Gomblyuk készítés 29
A gomblyuk készítés egy egyszerű eljárás
biztos eredménnyel. 29
GOMBLYUK KÉSZÍTÉSE 29
GOMBLYUK KÉSZÍTÉSE 30
AZ ÖLTÉS MEGERŐSÍTÉSE ÉS A GOM-
LYUK KIVÁGÁSA 31
Gomblyuk finom beállítás 32
Gombfelvarrás 33
Cipzár felhelyezés 34
Ránchúzás 35
Stoppolás 36
Applikálás 37
Monogram varrás és Hímzés 38
MONOGRAMM VARRÁS ÉS HÍMZÉS
ELŐKÉSZÍTÉSE 38
MONOGRAM VARRÁS (A ábra) 39
HÍMZÉS (B ábra) 39
A világítás izzójának cseréje 40
Olajozás 41
Tisztítás 41
A hurokfogó eltávolítása 41
A hurok fajta tisztítása 42
Az anyagtovábbító fogak tisztítása 43
A kritériumok teljesítése 43
A KRITÉRIUMOK TELJESÍTÉSE 44
KRITÉRIUMOK TELJESÍTÉSE 45
A varrógép újracsomagolása 46
FONTOS 46

LEGFONTOSABB RÉSZEK

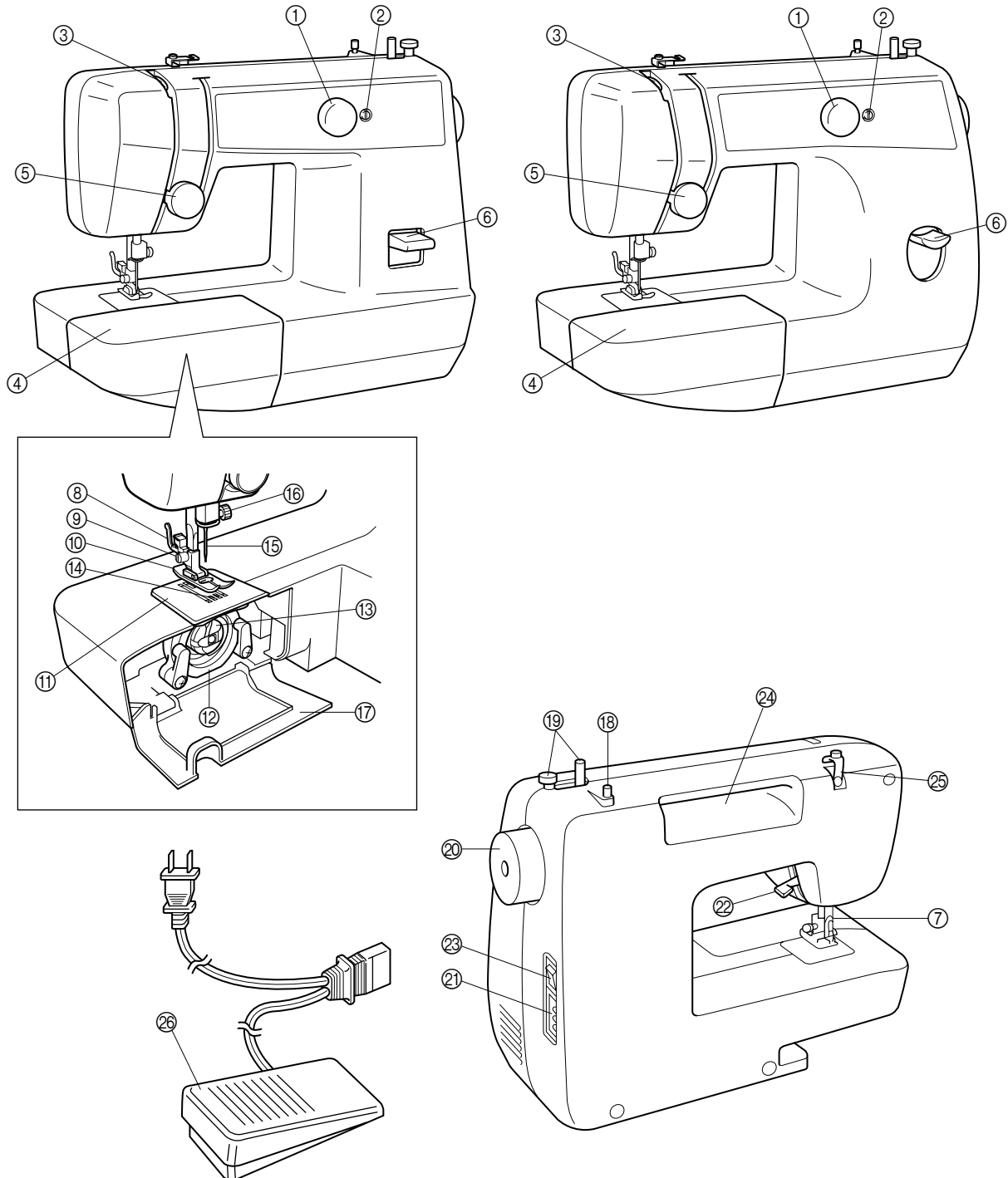

* A következő oldalakon található varrógép illusztrációk kis mértékben eltérhetnek az ön varrógépének külalakjától.

LEGFONTOSABB RÉSZEK

- ① Programválasztó tárcsa
- ② Gomblyuk finom-szabályozó csavar
- ③ Szálemelő kar
- ④ Asztalkiegészítő tartozék tárolóval
- ⑤ Felső szál feszesség állító tárcsa
- ⑥ Varrat elerősítő kar
- ⑦ Szálvágó
- ⑧ Talpszár
- ⑨ Nyomótalp csavar
- ⑩ Nyomótalp (Cikcakk)
- ⑪ Tû lemez (Cikcakk)
- ⑫ Hurokfogó
- ⑬ Orsótok
- ⑭ Anyagtovábbító fogak
- ⑮ Tû
- ⑯ Tû szorító csavar
- ⑰ Hurokfogó ajtó
- ⑱ Cérnatartó túske
- ⑲ Orsózó
- ⑳ Kézikerék
- ㉑ Pedál csatlakozó
- ㉒ Talp emelőkar
- ㉓ Főkapcsoló/világítás kapcsoló
- ㉔ Beépített kezelő
- ㉕ Szálvezető/szálfeszítő tárcsa az orsózáshoz
- ㉖ Pedál

KIEGÉSZÍTŐK

- ① Gomglyukazó talp (1 db.)
- ② Cipzár talp (1 db.)
- ③ Gomb varró talp (1 db.)
- ④ Tű készlet (rendes egyedülálló tű 14-es jelzésű) (3 db.)
- ⑤ Iker tű (1 db.)
- ⑥ Orsó (3 db.)
- ⑦ Stoppoló lemez (1 db.)
- ⑧ Csavarhúzó (1 db.)
- ⑨ Extra orsó túske (1 db.)

Alkatrész kód cikcakk nyomótalp: 138135-051

Pedál: X57319-051 (110/120V Terület)

XA6422-021 (220/240V Terület)

XA6412-021 (Egyesült Királyság)

XA6414-021 (Ausztrália, Új Zéland)

A fenti kiegészítők a kiegészítő táskában, az asztalkiegészítő tertozéken belül vannak tárolva. Ezek a kiegészítők úgy lettek megtervezve, hogy segíthessék a legtöbb varrási munka kivitelezését.

① X59369-251

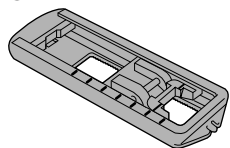

② X59370-051

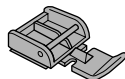

③ X59375-051

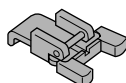

④ 129583-001



⑤ X57521-001

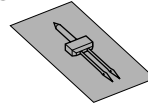

⑥ X52800-150

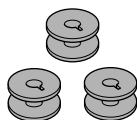

⑦ XA3442-151

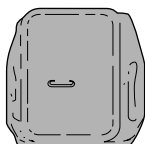

⑧ X55467-051

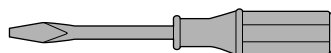

⑨ 130920-051

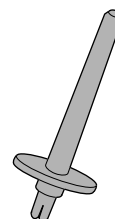

A VARRÓGÉP MŰKÖDTETÉSE

Konnektorok csatlakoztatása

1. Dugja be a pedál csatlakozóját, amely a vezetéken a pedál és a hálózati csatlakozó között van, a gépen levő aljzatba.
2. Dugja be a hálózati csatlakozót egy konnektorba.

FIGYELMEZTETÉS:

1. Amikor a világító izzó cseréjére kerül sor, illetve amikor a varrógép nincs használatban, akkor a hálózati csatlakozót ki kell húzni a konnektorból, hogy megszűnjön az elektromos veszély.

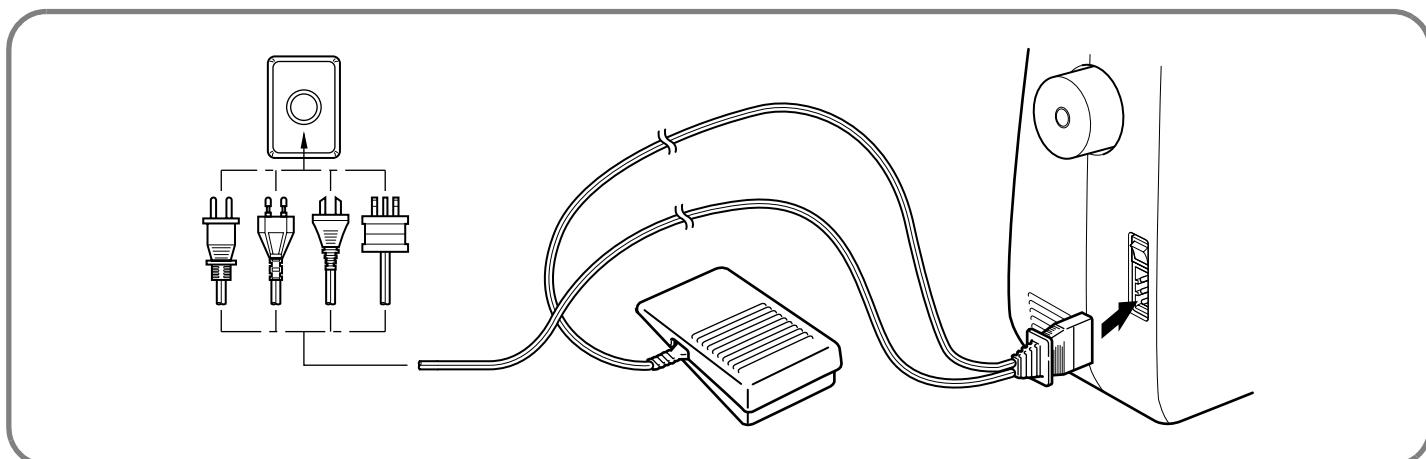

Főkapcsoló és világítás kapcsoló

Ez a kapcsoló kapcsolja a hálózati feszültséget és a varrógép világítását be vagy ki. (Lásd **A. Ábra.**)

- ① Bekapcsolás (az "I" jel felé)
- ② Kikapcsolás (az "O" jel felé)

Pedál

Amikor a pedál enyhén van nyomva, akkor a készülék kis sebességgel dolgozik. Amikor a nyomás a pedálon fokozódik, akkor a készülék sebessége nő. Amikor a pedálon a nyomás megszűnik, akkor a készülék megáll. (Lásd **B. Ábra.**)

MEGJEGYZÉS:

1. Győződjön meg arról, hogy nem lett semmi a pedálra téve amikor a készülék nem volt használva.
2. Egy új, vagy egy már régóta nem használt varrógépet meg kell olajozni a 43. oldalon részletezett módon. Az olajozás után ellenőrizze, hogy az összes felesleges olaj le lett-e törölve.

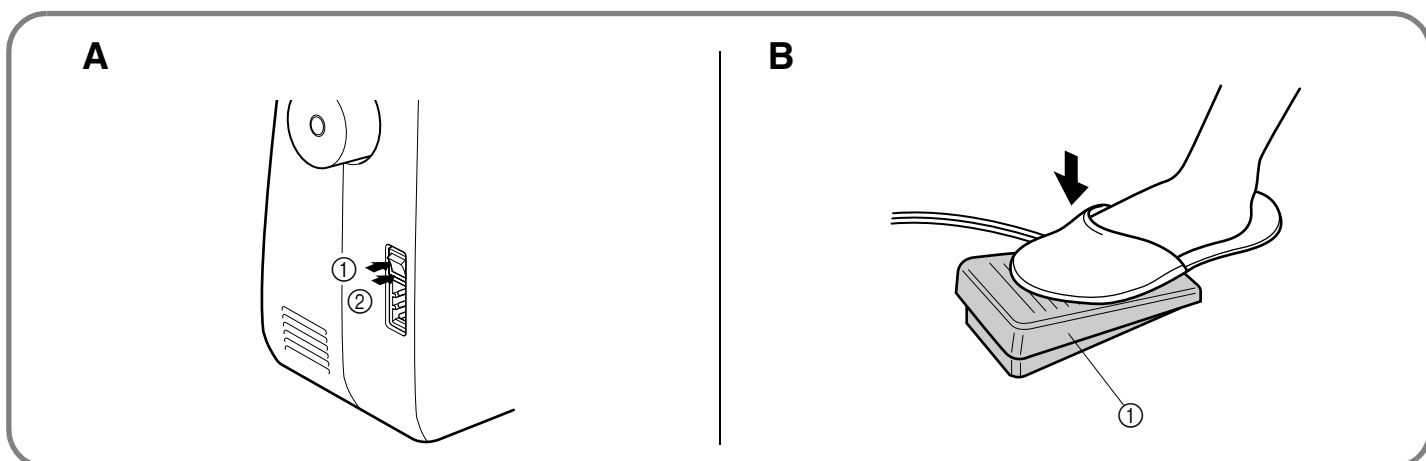

A tű behelyezése

Forgassa a főkapcsolót az "O" állásba.

1. Húzza ki az elektromos áram konektorát az elektromos aljzatból.
2. Emelje fel a tű rudat a legmagasabb pozíciójába.
3. Eressze le a nyomótalpat.
4. Ha egy tű már korábban be lett helyezve, akkor vegye ki azt úgy, hogy egy érmével meglazítja a tűszoritót és kihúzza lefelé a tűt.
5. A tompa oldalával hátrafelé helyezze be az új tűt, amennyire lehetséges fölfelé a tű megállító ellenében
6. Húzza meg a tűszoritót.

①Érme

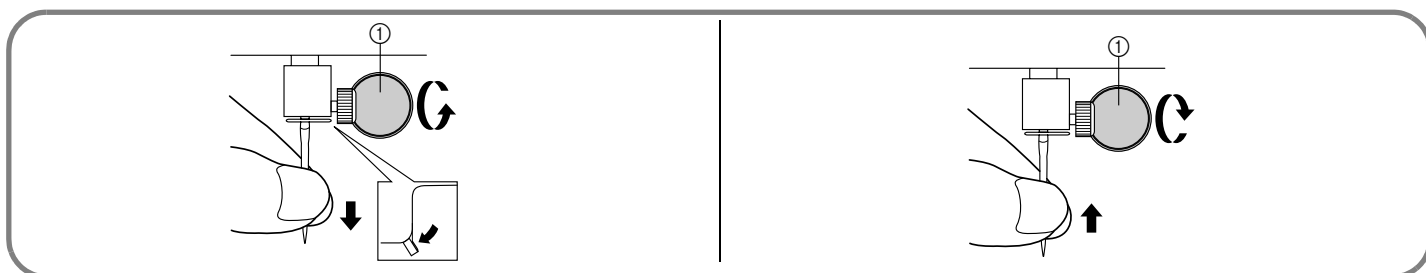

A tű ellenőrzése

1. A varrótünek mindig egyenesnek és élesnek kell lennie az egyenletes varráshoz.
2. Ahhoz, hogy ellenőrizze, hogy tű elgömbült-e, tegye le a tűt a lapos oldalára, ahogy az alábbi kép mutatja.
3. Cserélje ki a tűt, ha az meg van gömbülve, vagy ha tompa.

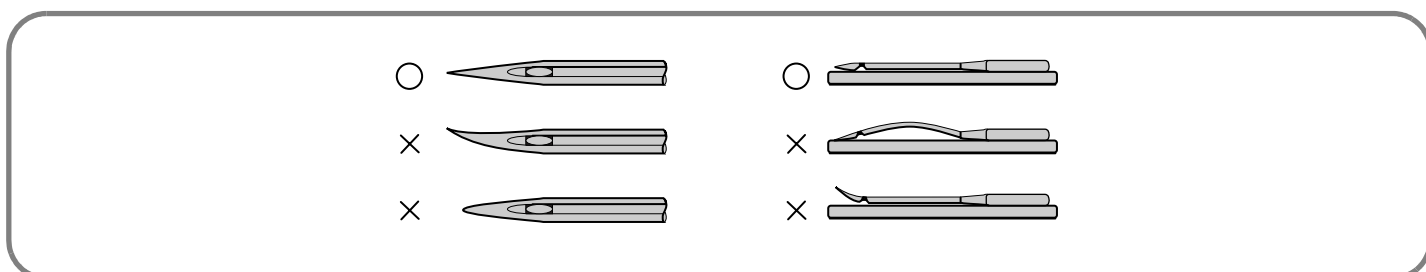

A Nyomótalp cseréje

A varrási igényeknek megfelelően szükség lehet a nyomótalp cseréjére.

BEKATTANÓS TÍPUS

Forgassa a főkapcsolót az "O" állásba.

1. Emelje fel a tût a legmagasabb pozíciójába a kézikerék önmaga felé (óramutató járásával ellentétes irányban) való fordításával, és emelje meg a talp emelőkart.
2. Engedje ki a nyomótalpat a talpszár mögött levő kar megemelésével.
3. Tegyen egy másik nyomótalpat a tûlemezre úgy, hogy a nyomótalpon levő fémrúd egyvonalban legyen a száron levő nyílással.
4. Engedje le a talp emelőkart és rögzítse a nyomótalpat a szárba. Ha a nyomótalp a megfelelő helyen van, akkor fémrúd be tud kattanni.

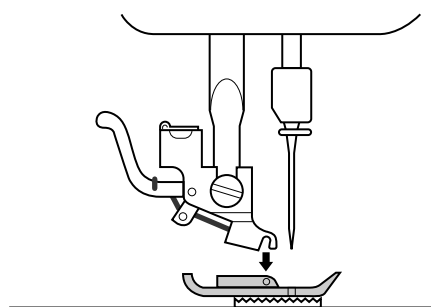
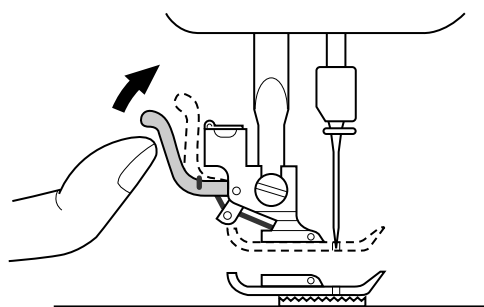

Szabadkezes stílusba váltás

A szabadkezes varrás alkalmas köralakú varrásra, illetve a ruhanyagon a nehezen elérhető területek megvarrására.

A készülék szabadkezes stílusba váltásához emelje fel az asztalkiegészítő tartozékot és húzza ki.

- 1 Emelje fel az asztalkiegészítő tartozék alját Ön maga felé.
- 2 Húzza kifelé az asztalkiegészítő tartozékot és távolítsa el.

① Asztalkiegészítő tartozék

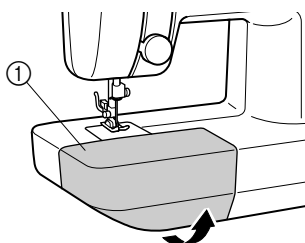

A készülék stabilizálása

Ha a varrógép nem egyenes felszínre lett helyezve, akkor forgassa a gumi párnát az alaplemez elején a jobbkez felőli oldalon, ilyen módon addig szabályozva a készülék magasságát, amíg a varrógép stabilan nem áll.

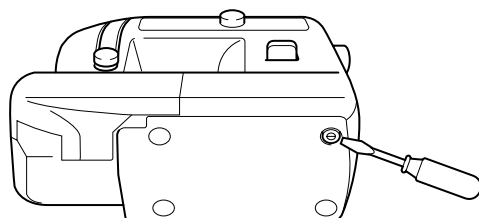

KÜLÖNBÖZŐ VEZÉRLŐK

Programválasztó tárcsa

Egy öltés kiválasztásához egyszerűen forgassa a program-választó tárcsát bármelyik irányba. Az öltés szélességek és hosszúságok a következő oldalon láthatóak.

① Programválasztó tárcsa

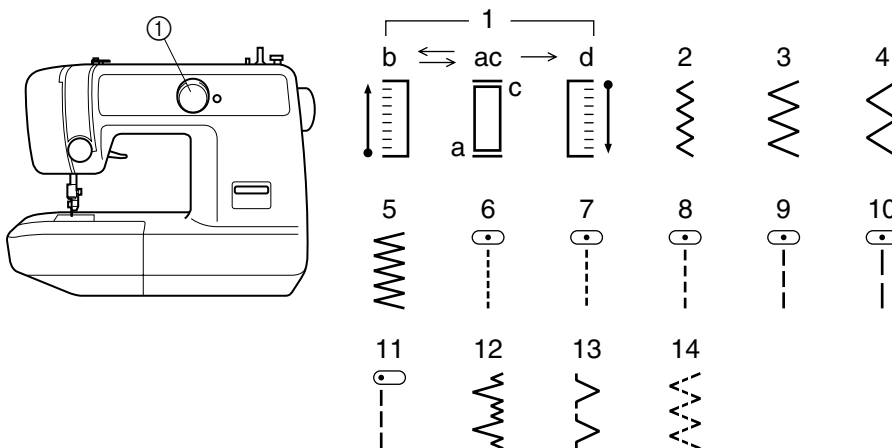

MINTÁK ÉS VARRÁS NEVEK

MINTA	VARRÁS NÉV	OLDAL AZ INSTRUKCIÓVAL
1(A-B-C-D)	4-LÉPÉSES AUTOMATIKUS GOMBLYUKAZÁS	30
2	CIKCAKK VARRÁS	26
3	CIKCAKK VARRÁS	26
4	CIKCAKK VARRÁS	26
5	CIKCAKK (SZATÉN) VARRÁS	26
6-10	EGYENES VARRÁS	24
11	EGYENES VARRÁS (Bal tû pozíció)	24
12	STRECCS VAKSZEGÉLY ÖLTÉS	27
13	SZEGŐVARRAT	29
14	RUGALMAS VARRÁS	28

Varrat elerősítő kar

Visszafelé varráshoz, nyomja le a varrat elerősítő kart amennyire lehetséges, és tartsa így, mialatt finoman lépjen a pedálra. Hogy újra előre felé varrjon, engedje fel a kart. A visszafelé varrást a varrat lezárásához és elerősítéséhez használják.

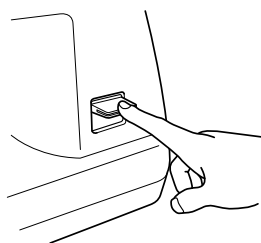

A GÉP BEFŰZÉSE

Az orsó tekerése

1. Helyezze a cérnát a cérnatartó tüskére és vezesse a szálát a szálfeszítő tárcsa körül.
 - ① Szálfeszítő tárcsa az orsózáshoz
 - ② Orsó
2. Vezesse át a szál végét az orsón levő lyukon keresztül, belülről.
3. Helyezze az orsót az orsózó tengelyre, és csúsztassa a tengelyt jobbra. Forgassa kézzel az orsót az óramutató járásával megegyező irányba addig, amíg a tengelyben levő rugó becsúszik az orsón levő részbe.
 - ③ Rugó
 - ④ Rés
4. Amíg tartja a szál végét, finoman nyomja meg a pedált, hogy tekerje a szálát az orsó körül néhányszor, majd állítsa le a gépet.
5. Vágja le a felesleges szál részt, amely kilóg az orsó tetjéből, és folytassa a szál feltekerését az orsóra a pedál lenyomása által.

MEGJEGYZÉS:

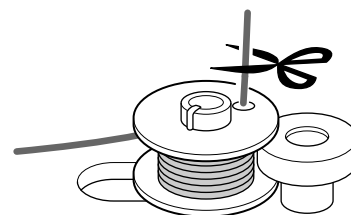
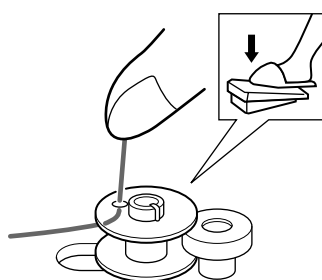
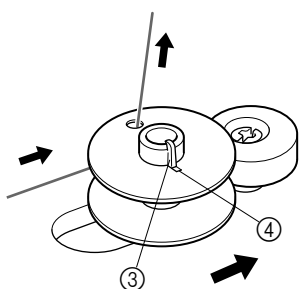
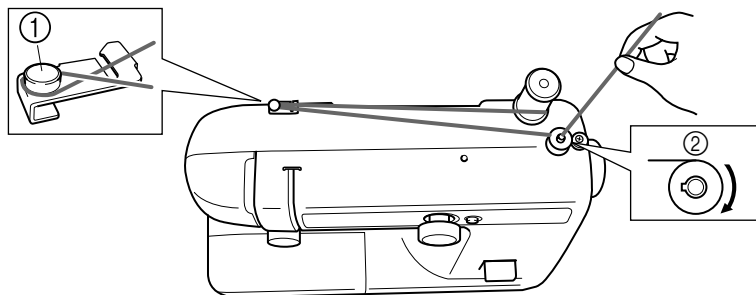
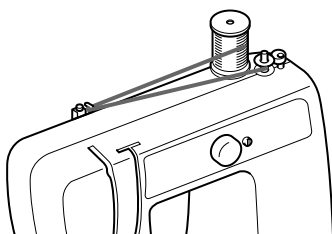

A készülék automatikusan megáll, amikor az orsó megtelt.

1. Amikor a készülék megáll, akkor vágja el a szálat az óró és a spulni cérna között, nyomja a tengelyt balra, és vegye le a tele orsót a tengelyről.

FIGYELMEZTETÉS:

Habár a tű rúd nem mozdul amikor az orsózó tengely becsúszik az orsó nyomóba, de a kézikerek folytatja a forgást. Emiatt ne érintse a kézikereket amíg az orsó feltekercselődik.



Alsószál befűzése

Forgassa a főkapcsolót "O" állásba.

1. Emelje fel a tût a legmagasabb pozíciójába a kézikerek önmaga felé (óramutató járásával ellentétes irányban) való fordításával, és emelje meg a talp emelőkart.
2. Nyissa ki a hurokfogó ajtót az asztalkiegészítő mögött a készülék előtt és vegye ki az orsótokat, oly módon, hogy a zárat önmaga felé húzza, majd kiemeli azt a hurokfogóból. (**A ábra**).
3. Tekerejen le körülbelül 10 cm szálat a tele orsóról, és tegye az orsót az orsótokba. (Lásd **B-1 Ábra**.) húzza be a szálat a nyílásba lefelé és majd balra, ahogy a **B-2 Ábra** mutatja, mindaddig, amíg a feszítő rugó alatti nyílást el nem éri. (**B-3 Ábra**.)
4. Az orsótokat a zárnál tartva, teljes mértékben helyezze be az orsótokat az hurokfogóba, és engedje el a zárat. Győződjön meg arról, hogy az orsótok kallantyú illeszkedik a horonyba a hurokfogó tetején úgy, ahogy a **C Ábra** mutatja.

MEGJEGYZÉS:

Ha az orsótok nem megfelelően lett a készülékbe visszahelyezve, akkor a varrás megindítása után az orsótok azonnal kiesik a hurokfogóból.

- ① Orsótok zár
- ② Orsótok kallantyú
- ③ Feszítő rugó
- ④ Horony

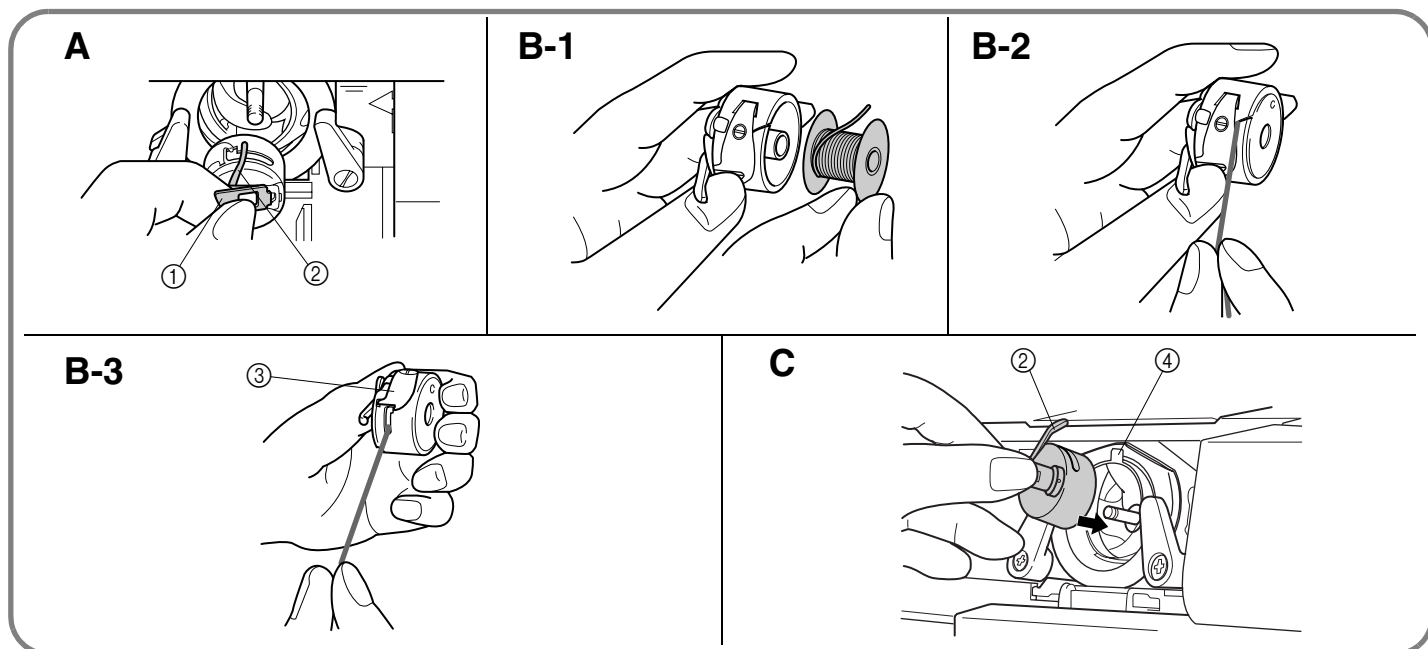

Felsőszál befűzés

1. Emelje fel a nyomótalpat a talp emelőkar segítségével, és a kézikerek önmaga felé (óramutató járásával ellentétes irányban) való fordításával emelje meg a szálemelőkart a legmagasabb pozíciójába.

2. Húzza fel a cértartó tűskét és tegyen egy cérna orsót erre a tűskére.

3. Vezesse át a cérnát mindkét szálvezetőn: a hátsón először, aztán az elülsőn. (A **Ábra**)

- ① Cértartó tűske
- ② Szálvezető (hátsó)
- ③ Szálvezető (elülső)
- ④ Szálemelő kar

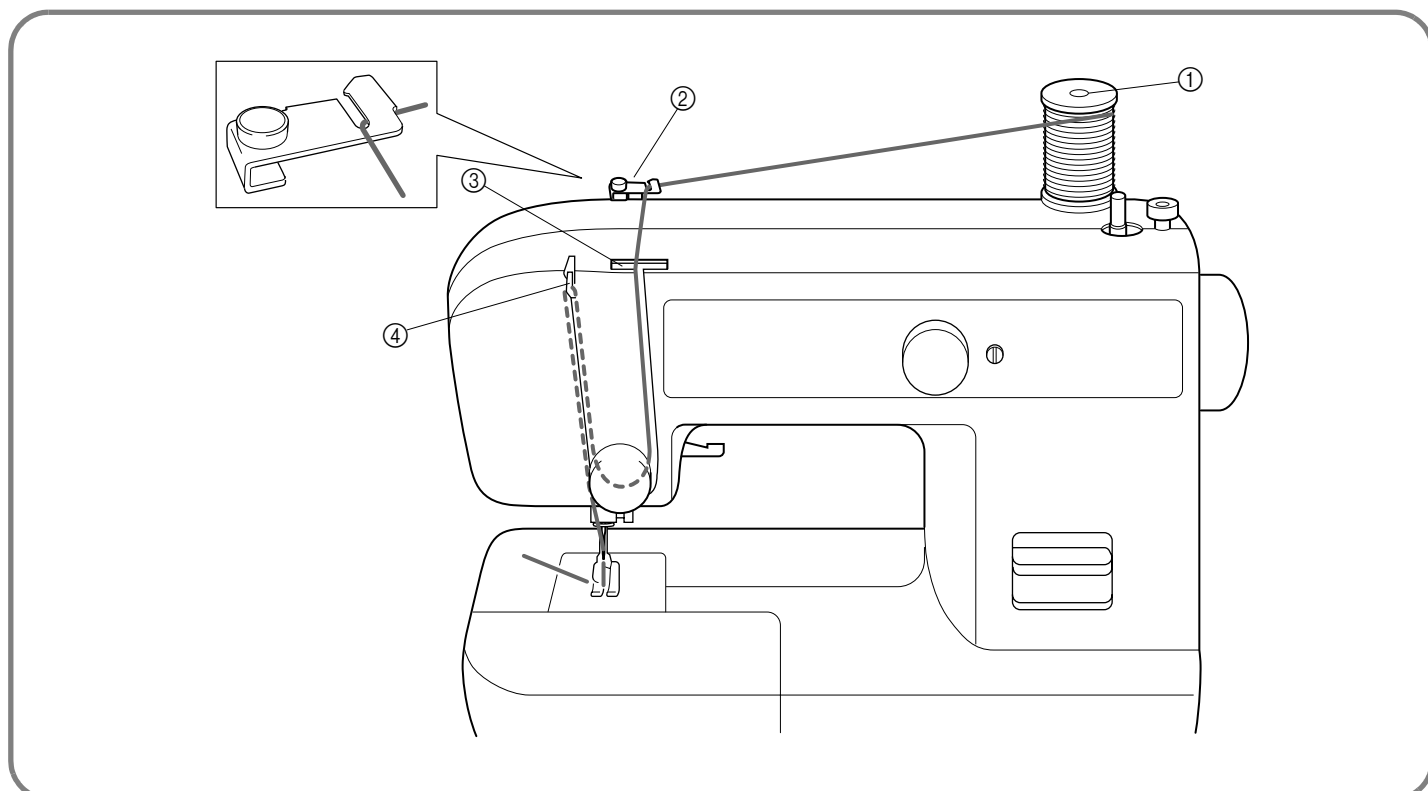

4. Vezesse a szálat lefelé, majd jobbról balra a felső szálfeszesség állító tárcsa körül, így az érintkezésbe kerül a szál megállító rugóval. (Lásd **B Ábra**) A cérna tartása közben, ahogy az a **C Ábrán** van mutatva, húzza át azt a szálfeszítő tárcsák között.

⑤ Felső szálfeszítő tárcsa

⑥ Szál megállító rugó

5. Vezesse a szálat a szálemelő kar mögé és balra a kar körül (**D Ábra**). Vigye át a szálat keresztül a résen maga felé és a fûzőlyuk felé húzva.

⑦ Szálemelő kar

6. Húzza a szálat le, és vezesse a szálvezető mögé.

⑧ Szálvezető

7. Fűzze be a tûbe előlről hátrafelé a szálat, és húzza kijebb körülbelül 5 cm-el a szálat ahogy az **E Ábra** mutatja.

MEGJEGYZÉS:

Ha a szál rosszul van befûzve, akkor a szál elszakadhat, öltések kimaradhatnak, vagy a ruhaanyag ráncossá válhat.

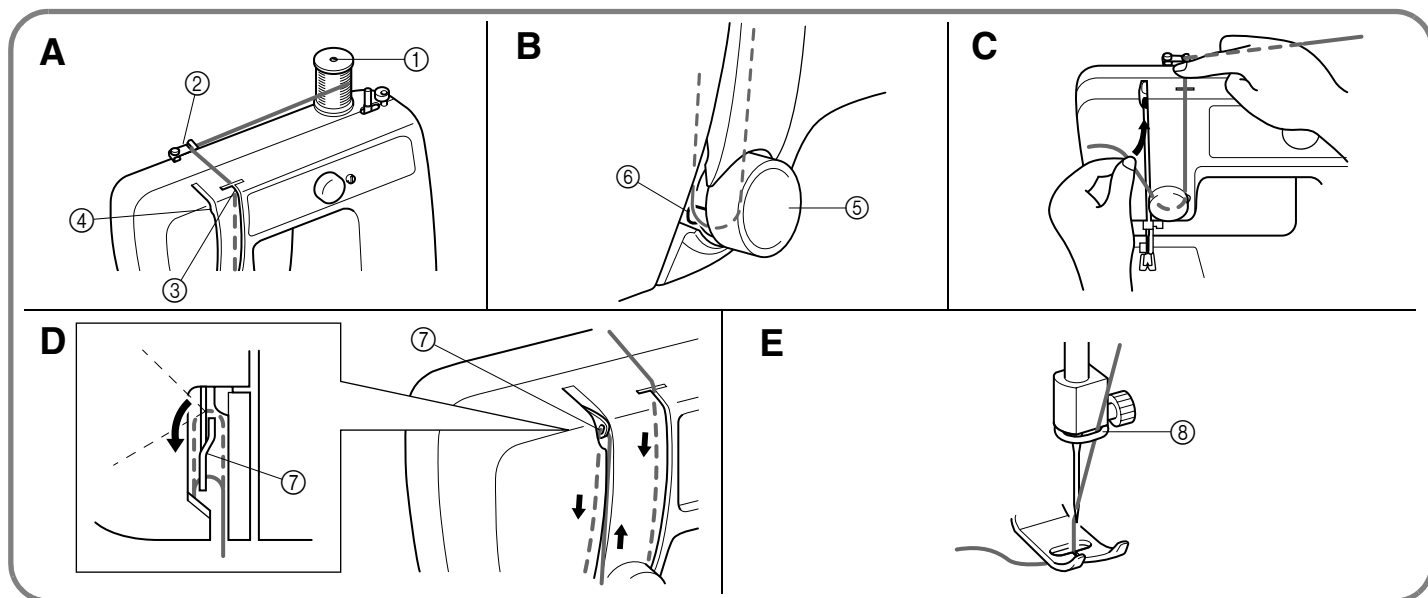

Alsószál felhúzás

1. Emelje a nyomótalpat és a tűt a legmagasabb pozíciójukba
2. Bal kézzel tartsa a felső szál végét. Jobb kézzel forgassa a kézikereket önmaga felé (óramutató járásával ellentétes irányban) addig, amíg a tű lemegy és újra feljön a legmagasabb pozíciójába.
3. A felső szálnak el kellett kapnia az alsót egy hurokban. Húzza a felső szálát maga felé és az alsó szál feljön az orsóból egy nagy hurokban.
4. Húzzon ki körülbelül 15 cm-t mindkét szálból és helyezze azokat egyenesen hátrafelé a nyomótalp mögé. A felső szálnak a nyomótalp lábai közé kell kerülnie.

- ① Felső szál
- ② Alsó szál hurok
- ③ Alsó szál

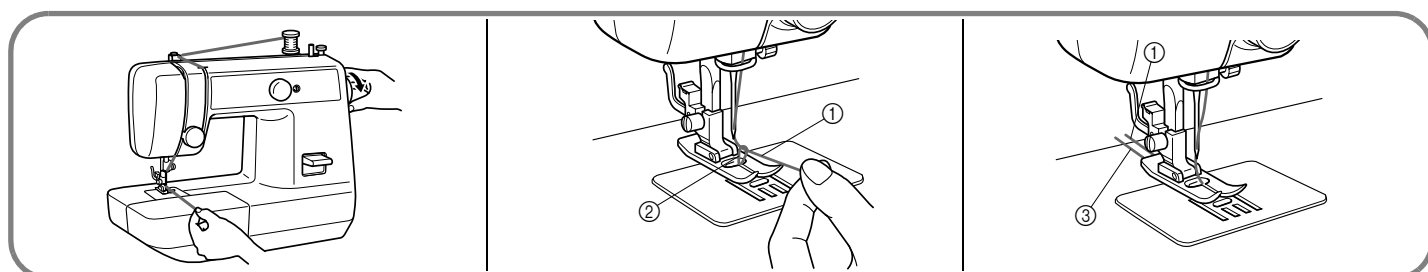

Varrás ikertûvel

Az Ön varrógépe úgy lett megtervezve, hogy ikertût lehessen használni, amely lehetőséget ad egyszerre két felső szál használatára. Használhatja ugyanazt a színt vagy két különböző színû szálát dekorációs varrásra. Az ikertûs varrás a következő varrás fajtákkal működik jól: Egyenes varrás és Cikcakk varrás. Ügyeljen arra, hogy a két szál súlya egyforma legyen, ellenkező esetben a két varrat nem lesz egyforma.

AZ IKERTÛ BEHELYEZÉSE

Helyezze be az ikertût ugyanúgy, ahogy az egyedülálló tût behelyezte. (Lásd a 6. oldalt) A tû lapos oldala hátrafelé kell nézzen, a kerekített oldala pedig Ön felé kell nézzen.

AZ MÁSODIK CÉRNATARTÓ TÛSKE BEÁLLÍTÁSA

Tegye a második függőleges cérnatartó tûskét a gép tetején a jobbkez felöli oldalon található lyukba. Tegye a második cérnás orsót erre a tûskére, ahogy az **A ábra** mutatja.

① Második cérnatartó tûske

IKERTÛ BEFÛZÉSE

Mindkét tût külön kell befűzni.

1. A jobb oldali tû befűzése

Kövesse ugyanazokat a lépéseket amelyek az egyedülálló tû befűzéséhez kellene. Lásd a 15. oldalt a további részletekért.

2. A baloldali tû befűzése

Ugyanúgy fűzze a baloldali tût is, ahogy a jobboldali tût fűzte be, de ne vezesse át a szálát a tû feletti szálvezetőn mielőtt átvezette volna a baloldali tû fokán úgy ahogy a **B ábra** mutatja.

② A jobb oldali szál átmegy a szálvezetőn.

③ A bal oldali szál a szálvezető előtt megy el.

A

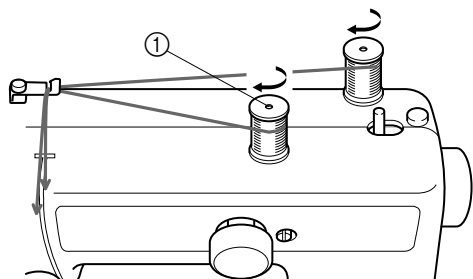

B

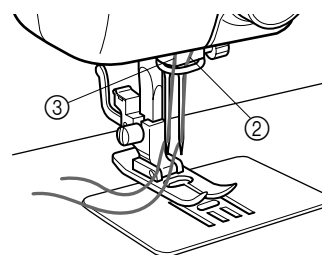

A

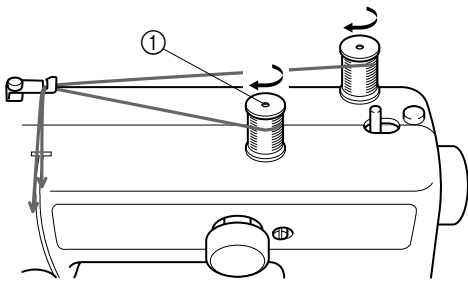

B

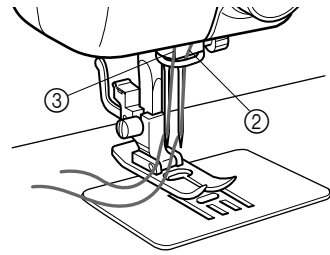

Szálfeszeség

A szálfeszeség befolyásolja a varrás minőségét. Lehetséges, hogy ezt szabályozni kell amikor megváltoztatja a ruhaanyagot, vagy a céna fajtáját.

MEGJEGYZÉS:

Ajánlatos a egy teszt mintát készíteni egy ruhaanyag darabkán, mielőtt a fő munkát elkezdenénk.

Az alap szálfeszeség beállítás az "5".

Lehetséges problémák, és a kijavításuk módja.

A A felső feszítés túl erős.

Behuzások jelennek meg a ruhaanyag felszínén.

B Felső szálfeszeség állító tárcsa

Csökkentse a feszeséget egy kisebb számra való tekeréssel.

C A felső feszítés túl laza.

Behuzások jelennek meg a ruhaanyag hátoldalán.

D Felső szálfeszeség állító tárcsa

Növelje a feszeséget egy nagyobb számra való tekeréssel.

①Hátoldal

②Felső

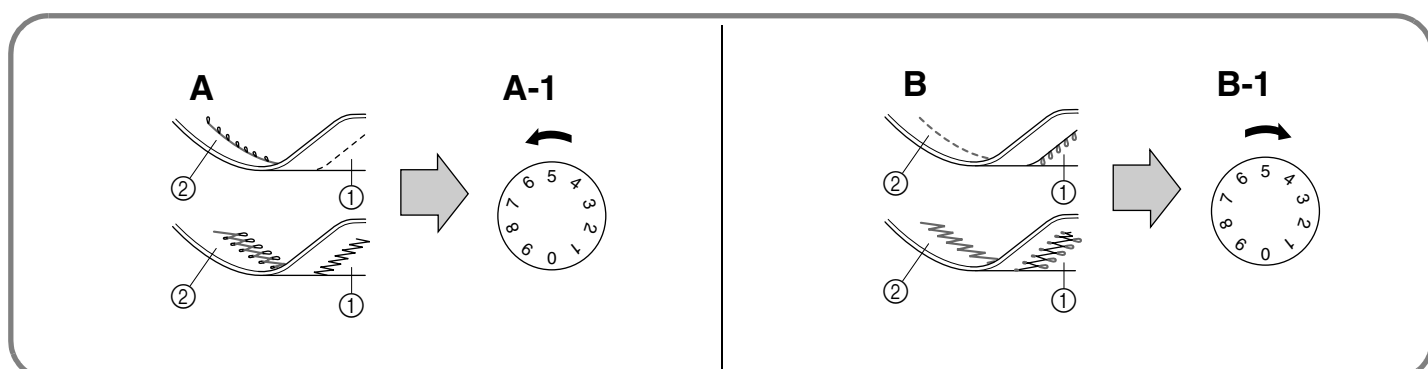

MEGJEGYZÉS

Az orsó szál feszesség már a gyártó által be lett állítva általános használatra. A legtöbb varrási alkalmazáshoz nincs szükség ennek a szabályozására. Amikor vékony szállal, vagy vékony anyagon varrunk, a szálfeszesség lehetséges, hogy nincs megfelelően hozzáállítva a felső szál feszesség állító tárcsához. Ennek okáért az szálfeszességet be kell szabályozni az alábbiakban részletezett eljárással.

A Orsó feszesség túl gyenge.

Behúházok jelennek meg a ruhaanyag felszínén.

Csökkentse a feszességet egy kisebb számra való tekeréssel.

Ha az eredmény még mindig nem megfelelő, akkor szabályozza be az orsó szál feszességet a **C-1** -ben részletezett módon

B Orsó

Növelje a feszességet az orsón a csavar egy kis méretű csavarhúzóval óramutató járásával megegyező irányban tekerésével. De ne tekerje a csavart több mint egy teljes fordulattal.

Ne felejtse el visszaállítani a csavart az eredeti beállítására, mielőtt elkezd egy új munkát.

C A helyes feszesség

A megfelelő feszesség fontos, mivel a túl nagy, vagy a túl kicsi feszesség gyengíti a varrást, vagy gyűrődést okoz az anyagon.

①Hátoldal

②Felső

D

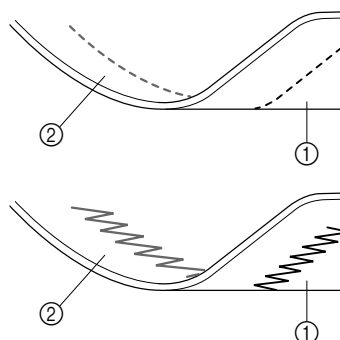

RELATÍV TÁBLÁZAT VARRÁSI RUHAANYAGOKRÓL, TŰKRŐL, ÉS CÉRNA KOMBINÁCIÓKRÓL

VARRÁSI RUHAANYAGOK		TŰ MÉRETEK	CÉRNA MÉRETEK
NAGYON VÉKONY	Finom trikó, finom csipke, vékony ágynemű, selyem, tül, műselyem	#65/9	Pammut: 80 Sintetikus/ Poliészter Hosszú szál Finom fényesített pamut
KÖNNYŰ	Fátyol, taft, szintetikus, selyem, batiszt	#75/11	Pamut: 60-80 Selyem: "A" Sintetikus/ Poliészter Hosszú szál Fényesített 50
KÖZÉP SÚLYÚ	Pamut, gingham pamut, sely- emszövet, percale, piké, sza- tin, bársony, könnyűsúlyú gyapjú, finom kordbársony, suinting, ágynemű, muszlin	#90/14 (A KÉSZÜLÉKKE L SZÁLLÍ- TOTT.)	Pamut: 50-60 Selyem: "A" Sintetikus/ Poliészter Hosszú szál Fényesített 50-60
NEHÉZ	Farmer vászon, gabardin, gyapjúsövet, kordbársony, vászon, csinvat	#100/16	Pammut: 40-50 Fényes nehéz Poliészter Hosszú szál
KÖTÖTT	Szimpla kötött, Dupla kötött, Zsörzé, trikó-szövet	#90/14 (GÖMB PONT)	Pamut csomagolt polieszter Poliészter Hosszú szál

NOTE:

1. Válassza ki a helyes tű és szál méretet a fenti táblázatból.
2. Használjon ugyanolyan méretet a felső és az alsó szálnál.

Egyenes varrás

MINTA
6-10 (Közép tû pozíció)
11 (Bal tû pozíció)

Az egyenes öltést (6-10 vagy 11) felsőruha varrásnál és a könnyű vásznak varrásánál használják.

A varrás elkezdése (A ábra)

1. Állítsa a programválasztó tárcsát a megfelelő Egyenes Varrásra (6-10 or 11) a kívánt hosszal.
2. Emelje a tû a legmagasabb pozícióba és emelje a talpemelő kart.
3. Húzza fel az orsó cernát a kézikerek önmaga felé forgatásával (óramutató járásával ellentétes irány) és helyezze mind a felső mind az alsó cernát hátra a nyomótalp mögé.
4. Helyezze a ruhaanyagot a nyomótalp alá és pozicionálja a tû 1 cm-re a ruhaanyag szélétől.
5. Eressze le a nyomótalpat.
6. Megálláshoz, nyomja le a varrat-erősítőkart amennyire lehetséges és könnyedén érintse meg a pedált. Varrjon 5-10 öltésig ellenkező irányban.
7. Engedje el a varrat-erősítőkart és kezdje el a varrást előre haladó irányban nyomást gyakorolva a pedálra.

MEGJEGYZÉS:

A visszafércelést és fordított varrást az elvarráshoz vagy az öltések megerősítéséhez alkalmazzák.

Öltés Irány Megváltoztatása (B ábra)

MEGJEGYZÉS:

Ikertûs varrásnál, emelje fel a tû amikor a varrásirányt megváltoztatja.

A varrás befejezése(C ábra)

A visszafelé varrás az elvarrásra vagy a megerősítésére alkalmas.

- 1.Öltsön a szegélyig és álljon meg.
- 2.Nyomja meg a varrat elerősítő kart és kicsit nyomja le a pedált hogy varrjon visszafele 1 cm-re a ruhaanyag szélétől a már meglevő öltések tetejére.

A Ruhaanyag Eltávolítása a Varrógépből (D ábra)

- 1.Állítsa meg a varrógépet.
- 2.Forgassa a kézikereket maga felé (óramutatóval ellentétesen), hogy a tû és a szálemelő kar a legmagasabbra kerüljön.
- 3.Emelje fel a talpat és húzza ki az anyagot óvatosan bal oldalra.
- 4.Vágja el mindkét szálát a nyomótalp rúdjának hátánál található szálvágóval.
①Szál vágó
- 5.Hogy felkészítse a gépet a következő varráshoz húzzon le kb. 10 cm-t mindkét szálból és helyezze őket el a gép hátsó irányában. A felső szál át kell haladjon a nyomótalp szárai között.

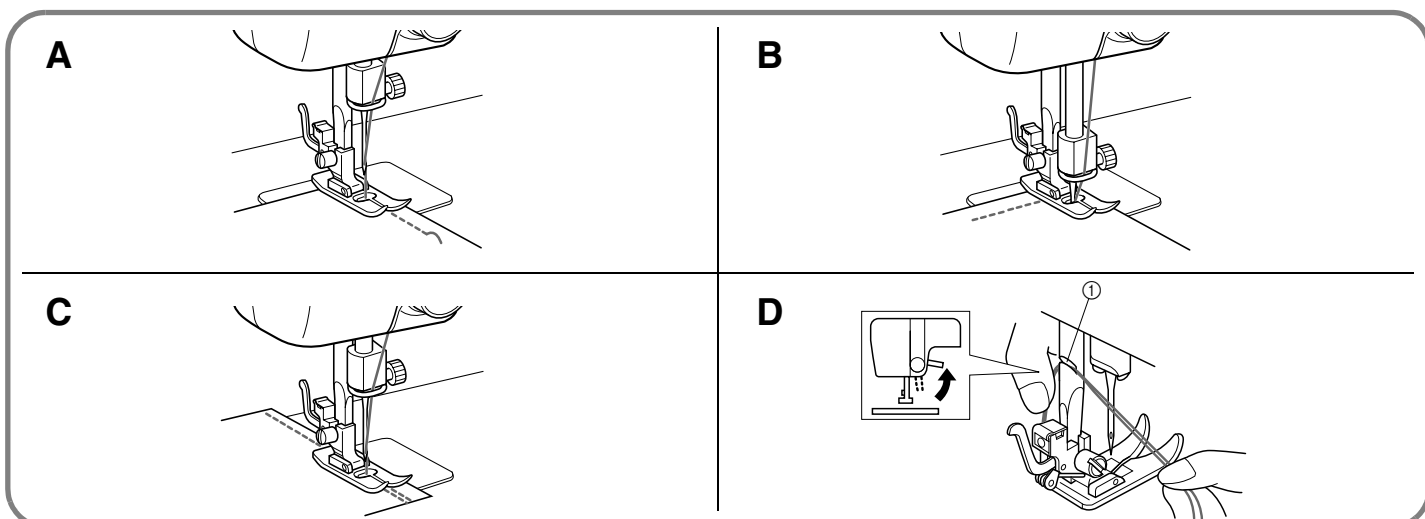

Cikcakk varrás

MINTA	
2	(Cikcakk Öltés)
3	(Cikcakk Öltés)
4	(Cikcakk Öltés)

CIKCAKK Varrás

Állítsa be a programválasztó tárcsát a megfelelő Cikcakk Varrásra (2, 3 or 4) a kívánt szélességgel.

Ajánlatos először Egyenes Varrással varrni és Cikcakk Varrással befejezni.

MINTA	
5	(Cikcakk (Szatén) Varrás)

CIKCAKK (SZATÉN) Varrás

A Szatén Varrás dekoratív öltések készítésére alkalmas. Állítsa be a mintaválasztó tárcsát a Cikcakk (Szatén) Varrásra (5).

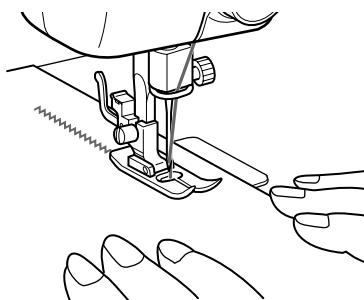

Vakszegély varrás

MINTA

12 (Vakszegély varrás)

A vakszegély varrást sztreccs ruhaanyagok esetén a szélek elvarrására használják, hogy az öltések ne látszanak.

1. Állítsa be a mintaválasztó tárcsát 12-re.
2. Mindkét szál ugyanolyan színű kell legyen mint a ruhaanyag.
3. Hajtsa vissza a ruhaanyagot a szegély kívánt helyén az ábrán (**A ábra**) látható módon. Majd, hajtsa vissza a ruhaanyag élét a képen (**B ábra**) látható módon. Hagyjon egy 6 mm átfedést a peremnél.
4. Varrjon a behajtásnál a C ábrán látható módon (**C ábra**).
5. Minthogy az anyag alában gyűrött egy láthatatlan szegést kapunk. Lásd **D ábra**.

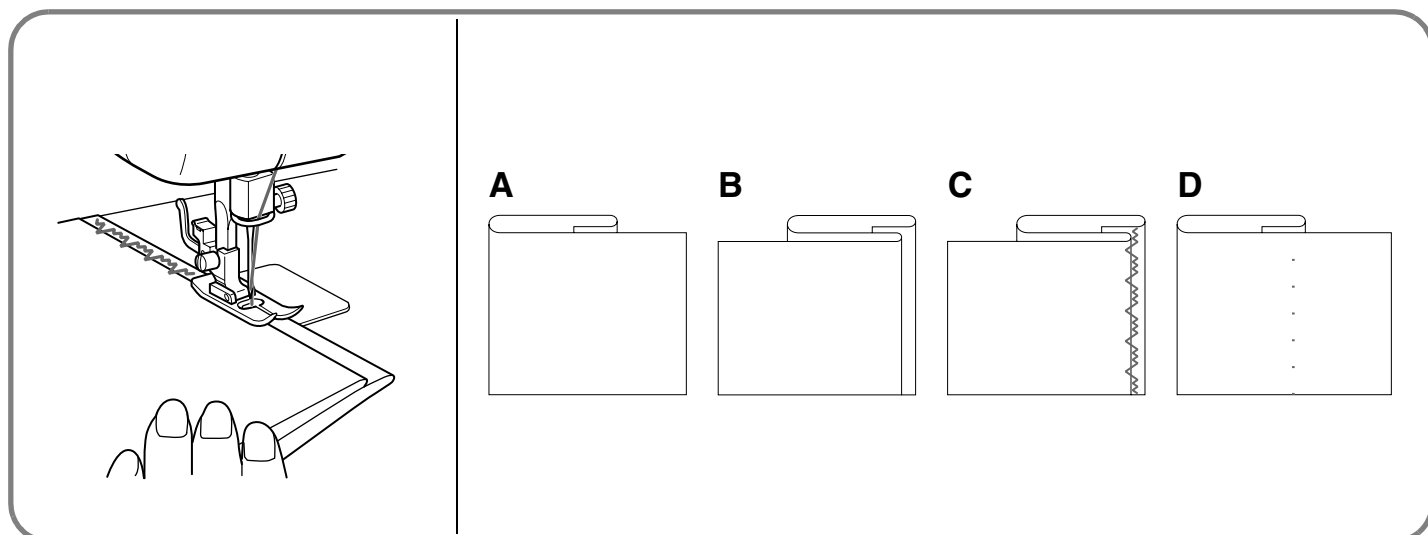

Rugalmas Varrás

MINTA

14 (Rugalmas varrás)

A rugalmas varrás három módon alkalmazható: foltozás, gumiszalag felvarrás vagy ruhaanyagok összevarrása. Mindhárom részletezve van az alábbiakban. Állítsa be a programválasztó tárcsát 14-re.

FOLTOZÁS

1. Helyezze a megerősítő anyagot a foltozandó hasadás alá.
2. Kövesse a hasadás vonalát, varrjon a Rugalmas Varrás alkalmazásával (Lásd **A ábra**).

GUMISZALAG FELVARRÁS

1. Helyezze a gumiszalagot a ruhaanyagra.
2. Varrás körben feszítse a gumiszalagot mind a nyomótalp előtt mind a nyomótalp mögött. (Lásd **B ábra**.)

RUHAANYAGOK ÖSSZEVARRÁSA

A Rugalmas Varrás két ruhadarab összekapcsolására használható és hatékony elvágott ruhadarabok összevarrásakor. Nylon szál alkalmazásakor, az öltés láthatatlan marad.

1. Helyezze a ruhák szélét össze és igazítsa középre a talp alatt.
2. Varrja együtt őket Rugalmas Varrást alkalmazva vigyázva a két ruhaanyag szélének zárt együtttartására. **C ábra**.

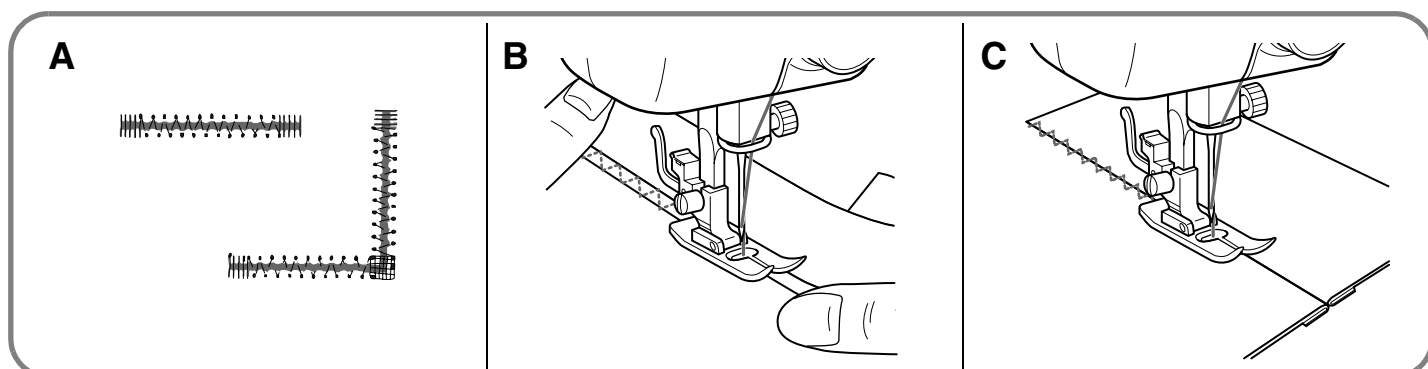

Szegővarrat

MINTA

13 (Szegővarrat)

A szegővarrat könnyű ruhaanyag szélének csipkésítésére használható.

1. Állítsa be a mintaválasztó tárcsát 13-ra.
2. Alkalmazzon a normálisnál szorosabb szálfeszítést.
3. Kis sebességnél varrja a ruhaanyagot átlósan, elhelyezve azt a nyomótalp alá úgy, hogy az egyenes öltések a szegélyre varródjanak, a cikk-cakk öltések pedig kissé a behajtott szél fölé.

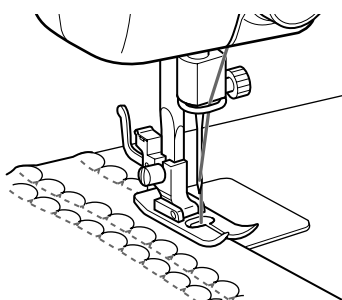

Gomblyuk készítés

MINTA	TALP
1(B AC D)	GOMBLYUKAZÓ TALP

MEGJEGYZÉS:

- 1.A gomblyuk elkészítését ajánlott megcsinálni a ruha összeállítása előtt, amikor még darabokkal dolgozunk.
- 2.Amikor finom ruhaanyagon készít gomblyukakat, akkor helyezzen stabilizáló anyagot a ruhaanyag hátoldalára.

A gomblyuk készítés egy egyszerű eljárás biztos eredménnyel.







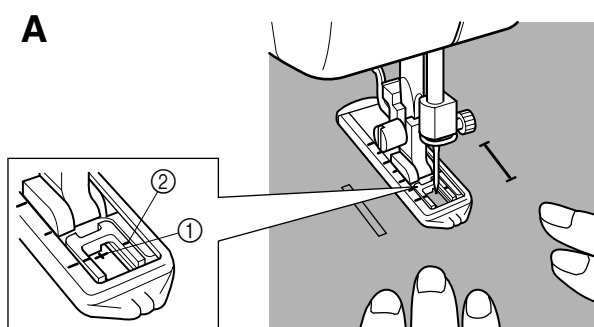

GOMBLYUK KÉSZÍTÉSE

- 1.Szabókrétát használva jelölje meg a gomblyuk pozícióját és hosszát a ruhaanyagon.
- 2.Tegye fel a gomblyukazó talpat , és nyomja a külső keretet hátra, amíg a keret jelölései látszanak.
- 3.A felső rigli lesz először megvarrva. Tegye az anyagot a nyomótalp alá úgy, hogy a szabókréta vonal elejének a közepe közvetlenül a nyomótalp közepénél legyen és igazítva legyen a két piros vonalhoz a kereten ahogy az alábbiakban be van mutatva.

- ①A kréta jelölésének eleje
- ②Piros vonalak



GOMBLYUK KÉSZÍTÉSE

LÉPÉS	VARRÁS RÉSZ	MINTA	HOGYAN VARRJUNK
A Lépés (A gomblyuk felső vége)			<ol style="list-style-type: none"> 1.Állítsa a programválasztó tárcsát az a -ra. 2.Engedje le a nyomótalpat és varrjon 5-6 öltést. 3.Állítsa meg a gépet, amikor a tű az öltések bal oldalán van, és emelje fel a tűt az anyagról.
B Lépés (Bal oldal)			<ol style="list-style-type: none"> 1.Állítsa a programválasztó tárcsát a b -re. 2.Varrja le az előre elhatározott hosszt a szabókréta vonalán. 3.Állítsa meg a gépet, amikor a tű az öltések bal oldalán van, és emelje fel a tűt az anyagról.
C Lépés (A gomblyuk alsó vége)			<ol style="list-style-type: none"> 1.Állítsa a programválasztó tárcsát a c -re (ugyanaz mint az a). 2.Engedje le a nyomótalpat és varrjon 5-6 öltést. 3.Állítsa meg a gépet, amikor a tű az öltések jobb oldalán van, és emelje fel a tűt az anyagról.
D Lépés (Jobb oldal)			<ol style="list-style-type: none"> 1.Állítsa a programválasztó tárcsát a d -re. 2.Varrja meg a jobb oldalt addíg, amíg a tű el nem éri az A lépésben készített öltéseket.

AZ ÖLTÉS MEGERŐSÍTÉSE ÉS A GOMLYUK KIVÁGÁSA

1. Az öltés megerősítéséhez, forgassa az anyagot 90 fokkal az óramutató járásával ellentétesen, állítsa a programválasztó tárcsát egyenes öltésre (6-10) az óhajtott hosszal és varrja meg a felső rigli sarkát.
2. Vegye ki a ruhaanyagot a gépből. Ajánlatos gombostűket keresztbe szúrni a gomblyuk mindkét végébe, hogy ezzel megakadályozza az öltések esetleges elvágását.
3. Vágjon nyílást a gomblyuk közepén egy lyukmetsző szerszámmal. Ügyeljen, nehogy valamelyik öltést átvágja.

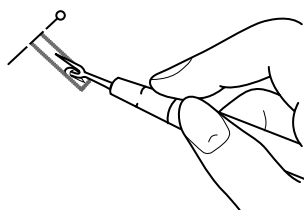

Gomblyuk finom beállítás

Ha az öltések a gomblyuk két oldalán nem tűnek egyformának, akkor a következő finombeállítás tehető meg.

1. A gomblyuk bal oldalának a megvarrása után, varrja meg a jobb oldalt és figyelje a vastagságot.
2. Ha a jobb oldal túl vastag, vagy túl vékony a bal oldalhoz képest, akkor szabályozza be a gomblyuk finom-beállító csavart az alábbiakban részletezett módon.

Ha a jobb oldal túl vastag, akkor forgassa a gomblyuk finom-szabályozó csavart a készülékhez mellékelt hosszú csavarhúzóval – irányba.

Ha a jobb oldal túl vékony, akkor forgassa a gomblyuk finom-szabályozó csavart a készülékhez mellékelt hosszú csavarhúzóval + irányba.

Ez a szabályozás lehetővé teszi, hogy a gomblyuk mindkét oldala egyforma legyen.

- ① Gomblyuk finom-szabályozó csavar
- ② Jobb sor
- ③ Túl vastag
- ④ Túl vékony

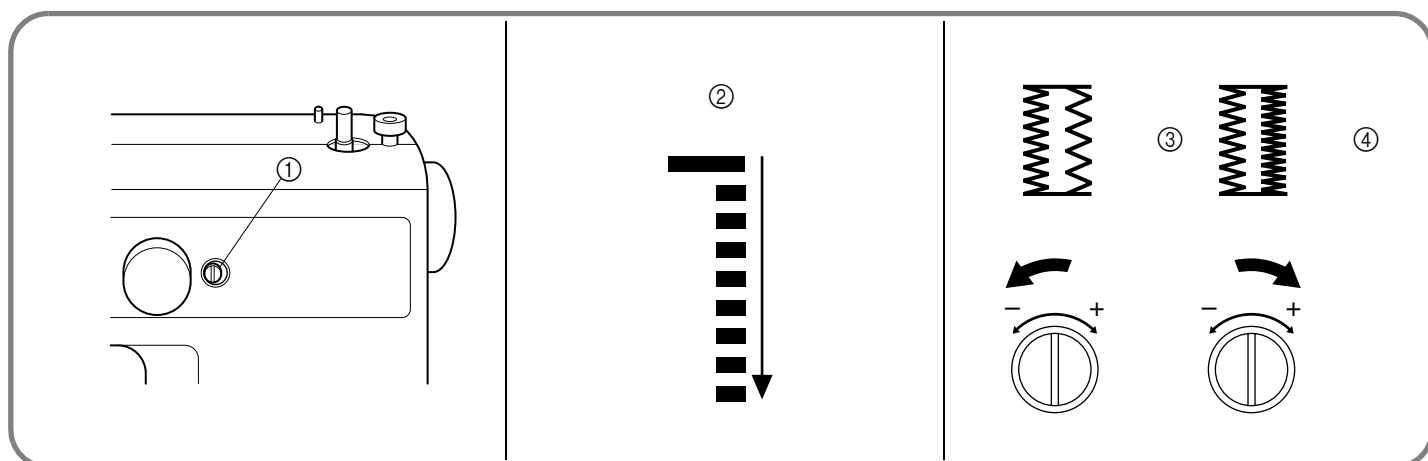

Gombfelvarrás

MINTA	TALP	EGYÉB
2, 3 VAGY 4	GOMB- VARRÓ TALP	STOPPOLÓ LAP

1. Mérje meg a lyukak távolságát, és állítsa be a programválasztó tárcsát a Cikcakk öltésre (2, 3 vagy 4) a kívánt szélességgel.

A LYUKAK KÖZTI TÁVOLSÁG	MINTA
1.6MM	2
3.2 MM	3
4.8 MM	4

2. Helyezze fel a gombvarró talpat.

3. Helyezze a stoppoló lapot a tű lapra ahogy az **A ábra** mutatja.

4. Tegye a gombot a talp és a ruhaanyag közé, forgassa a kézikereket, és győződjön meg arról, hogy a tű a lyukakba megy, anélkül, hogy a gombot megütné. Ha megüti, akkor nézze meg az 1. pontot.

5. Lassú sebességgel varrjon körülbelül 10 öltést.

6. Vegye ki az anyagot a gépből. Vágja el a felső és alsó szálát 15 cm hosszúságot meghagyva. Kézi varrotűt használjon, hogy átvezesse a felső szálát az anyag hátoldalára. Csomózza össze a két szálát, hogy a varrat biztosítva legyen.

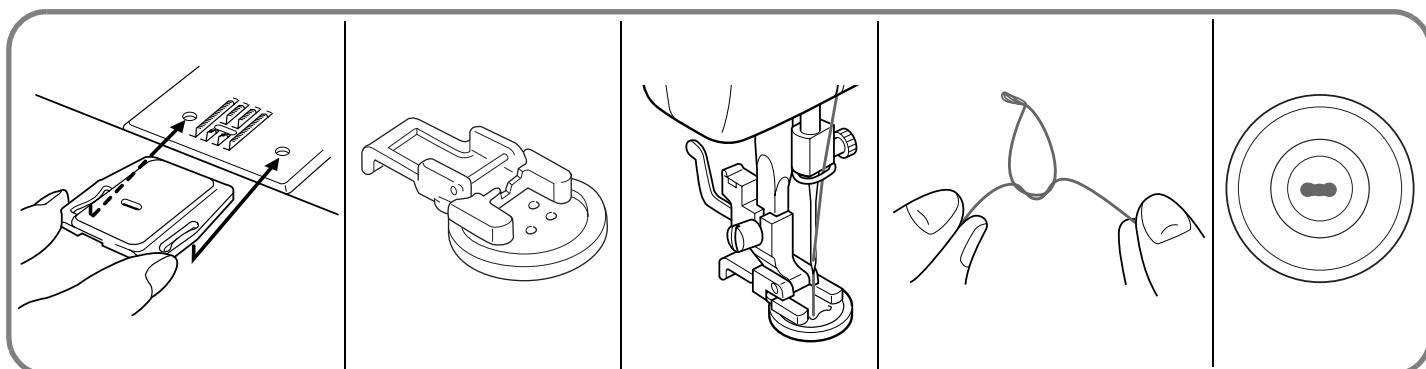

Cipzár felhelyezés

MINTA

6-10 (Egyenes öltés)

A cipzár talp különböző cipzárak felvarrására alkalmas és könnyen pozicionálható a tû jobb vagy baloldalára.

Amikor a cipzár jobb oldalát varrja, akkor rögzítse a szárat a cipzár talp bal peckéhez.

Amikor a cipzár bal oldalát varrja, akkor rögzítse a szárat a cipzár talp jobb peckéhez.

Lásd az **A ábrát**.

1. Állítsa a programválasztó tárcsát egyenes öltésre (6-10) a kívánt hosszal.
2. Engedje le a talp emelőkart és rögzítse a cipzár talp bal vagy a jobb peckét a szárhoz.
3. Hajtsa vissza az anyag szélét 2cm-el és tegye a cipzárt a behajtott rész alá.
4. Engedje le a tû a cipzár talp oldalán található horonyba.
5. Varrjon a cipzár aljától a teteje felé mindkét oldalon. A tûnek a talp cipzár felöli oldalán kell elhelyezkednie, hogy a legjobb eredmény szülessen. Lásd a **B ábrát**.
Varrja végig az anyagot közel a cipzár széléhez vezetve a cipzár talp által a cipzár fogak mentén.
6. A cipzár másik oldalának megvarrásához, engedje fel a talpat a kar megemelésével, amely a talpszár mögött van, helyezze fel a cipzár talpat a cipzár másik oldalára, és folytassa a varrást a másik oldali horonyt használva.

①cipzár talp

②Jobb pecek a cipzár bal oldalának megvarrásához

③Bal pecek a cipzár jobb oldalának megvarrásához

④Engedje le a tû a horonyba

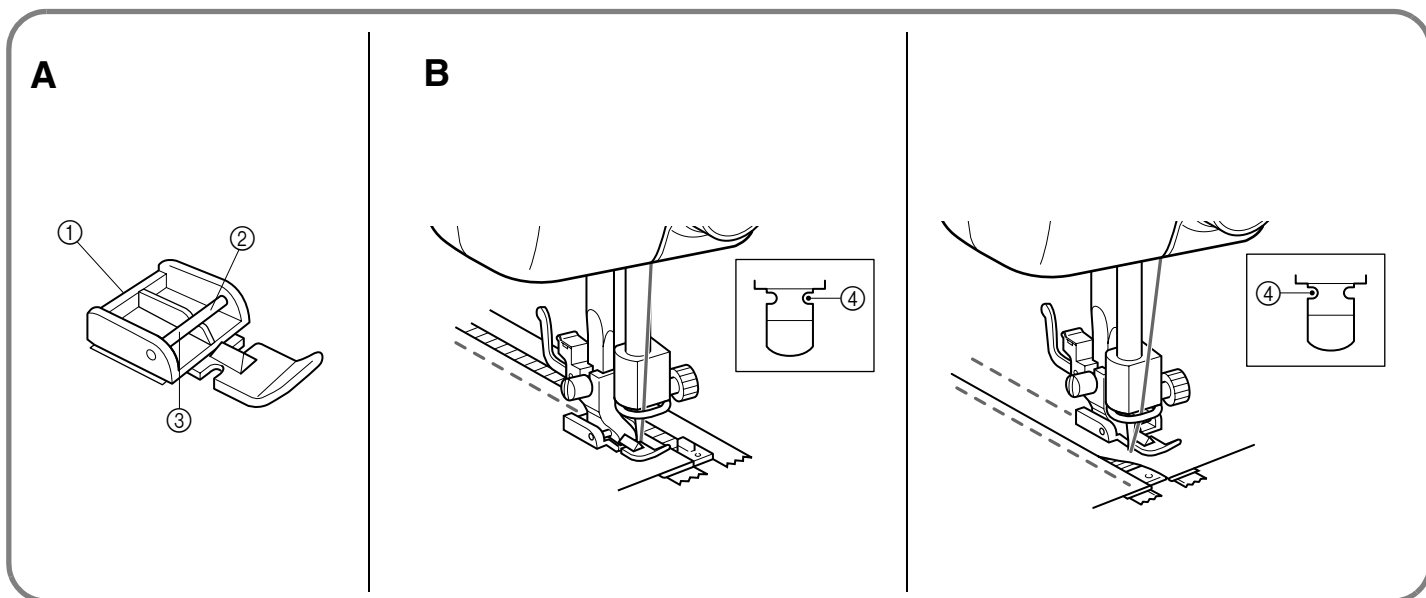

Ránchúzás

MINTA

6-10 (Egyenes öltés)

1. Állítsa a programválasztó tárcsát egyenes öltésre (6-10) a kívánt hosszal.
2. Lazítsa meg a felső szál szorítását (körülbelül 2-re), hogy így az alsó szál az anyag hátoldalán feküdjön.
3. Varjon egy sort, vagy több egymástól egyenlő távolsagra levő sort az egyenes öltéssel.
4. Húzza meg az alsó szálat, hogy összehúzza a ruhaanyagot.

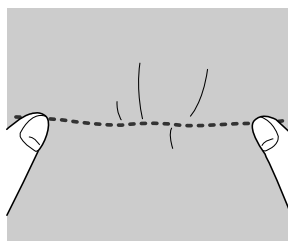

Stoppolás

MINTA	TALP	EGYÉB
6-10 (EGYENES ÖLTÉS)	NINCS	STOPPOLÓ LAP

1. Tegye a stoppoló lapot a tűlemezre ahogy az **A ábra** mutatja.
2. Állítsa a programválasztó tárcsát egyenes öltésre (6-10) a kívánt hosszal.
3. Helyezze a stoppolandó darabot a nyomótalp alá együtt egy alátét ruhaanyaggal megerősítésként.
4. Vagy távolítsa el a nyomótalpat és a talpszárat, vagy használjon egy himző nyomótalpat (külön megvásárolható)
5. Kezdje el a varrást finoman mozgatva az anyagot öntől távolabbra, majd ön felé vissza. A stoppoló lappal a készüléken az anyagtovábbító fogak nem mozgatják a ruhaanyagot. A ruhaanyag mozgatását a kezével valósítja meg
6. Ismétlje ezt a helyváltoztatást, addíg, amíg a stoppolandó darab ki nem lesz töltve párhuzamos vonalú öltésekkel. Lásd a **B ábrát**.

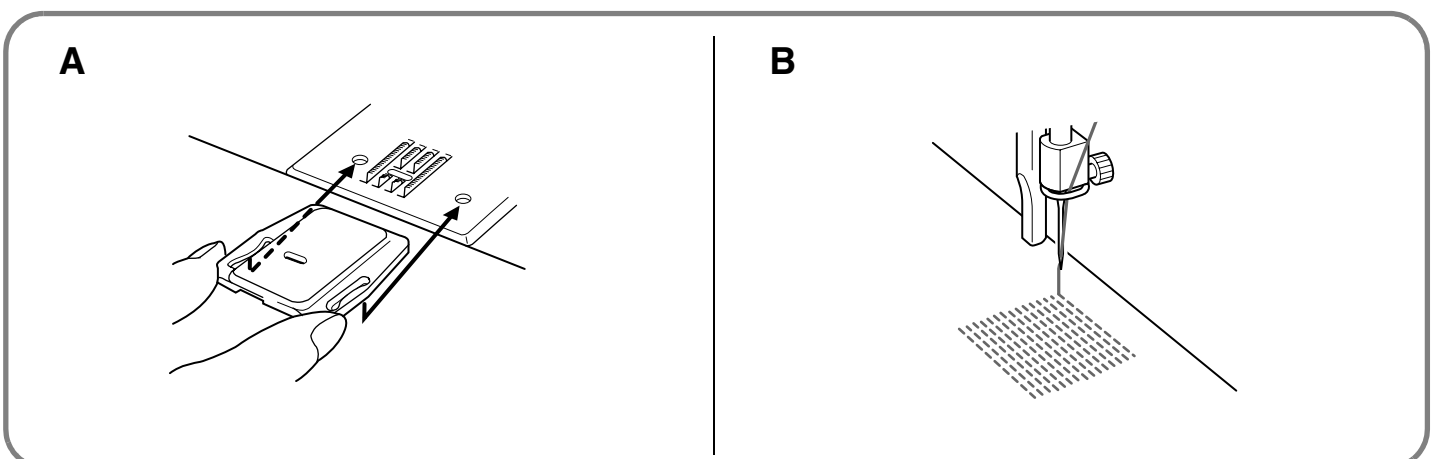

Applikálás

MINTA

2, 3, 4, 5(Cikcakk Öltés)

Egy applikáció úgy készíthető, hogy kivágunk egy formát egy elütő ruhaanyagból, amit dekorációként használunk egy ruhához, vagy egy projekthez.

1. Férceljen vágó tervet a ruhaanyagra az óhajtott helyen.
2. Gondosan varrja körül a vágó terv szélét a megfelelő cikcakk öltéssel (2, 3, 4 vagy 5).
3. Vágja le a felesleges ruhaanyagot az öltés körül.
4. Távolítsa el a fércelést, ha szükséges.

MEGJEGYZÉS:

Készítsen megerősítő egyenes öltéseket az öltések kezdeténél és végénél, hogy így stabillá tegye a munkáját.

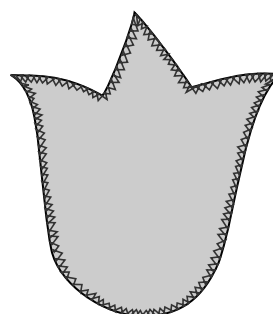
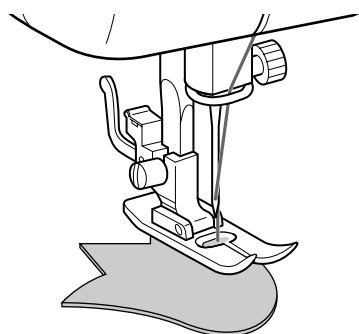

Monogram varrás és Hímzés

MINTA	TALP	EGYÉB
2, 3, 4, 5 (CIKCAKK ÖLTÉS)	NINCS	STOPPOLÓ LAP

MONOGRAMM VARRÁS ÉS HÍMZÉS ELŐKÉSZÍTÉSE

1. Helyezze a stoppoló lapot a tûlemezre.
2. Állítsa a programválasztó tárcsát a megfelelő cikcakk öltésre (2, 3, 4 vagy 5).
3. Rajzolja meg a betûket (a monogram varráshoz) vagy a tervrajzot (a hímzéshez) a ruhaanyag felszínén.
4. Nyújtsa ki a ruhaanyagot a hímzõkeretben amilyen erõsen csak lehet a ruhaanyag alsó oldalával a belsõ keret alján.
5. Tegye a munkát a tû alá és engedje le a nyomó rudat, amirõl már mind a nyomótalpat, mind a talpszárat eltávolította.
6. Húzza át az alsó szálát fel, keresztül a munkán a kezdõ pozíciójánál, oly módon, hogy a kézikereket megforgatja és néhány öltést készít, amivel rögzíti a szál végét.
7. Fogja a keretet mindkét kezének a hüvelyk és mutató ujjával, miközben a középsõ és gyûrûs ujjával nyomja a ruhaanyagot, a kisujjaival pedig támassza meg a keretet.

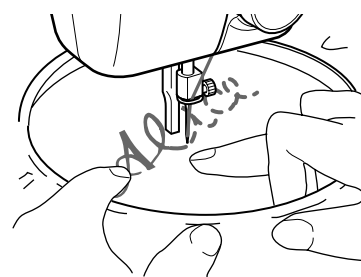
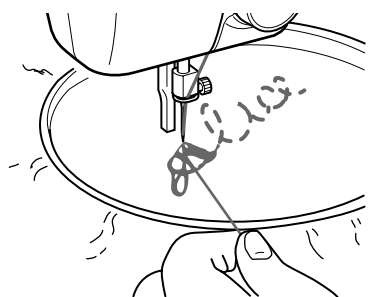

MONOGRAM VARRÁS (A ábra)

- 1.Úgy varrjon, hogy lassan, egyenletes sebességgel mozgatja a keretet a betük mentén.
- 2.Az öltés megerősítéséhez állítsa a programválasztó tárcsát egyenes öltésre (6-10) a kívánt hosszal és varrjon néhány öltést az utolsó betü végénél.

HÍMZÉS (B ábra)

- 1.Varrja meg a tervrajz kontúrvonalát a hímzőkeret mozgatásával.
- 2.Töltse ki a tervet váltogatva a tervrajz kontúrvonalától a belsejéig, és a belsejétől a a kontúrvonalig egészen addíg, amíg a tervrajz teljesen ki nem lesz töltve. Készítse az öltéseket közel egymáshoz.

MEGJEGYZÉS:

Egy hosszú öltés a hímző keret gyors mozgatásával, a rövid öltés pedig a keret lassú mozgatásával keletkezik.

- 1.Az öltés megerősítéséhez állítsa a programválasztó tárcsát egyenes öltésre (6-10) a kívánt hosszal és varrjon néhány öltést a tervrajz végénél.

FIGYELMEZTETÉS:

Tartsa az újjait távol a mozgó részeketől, különösen a tűtől.

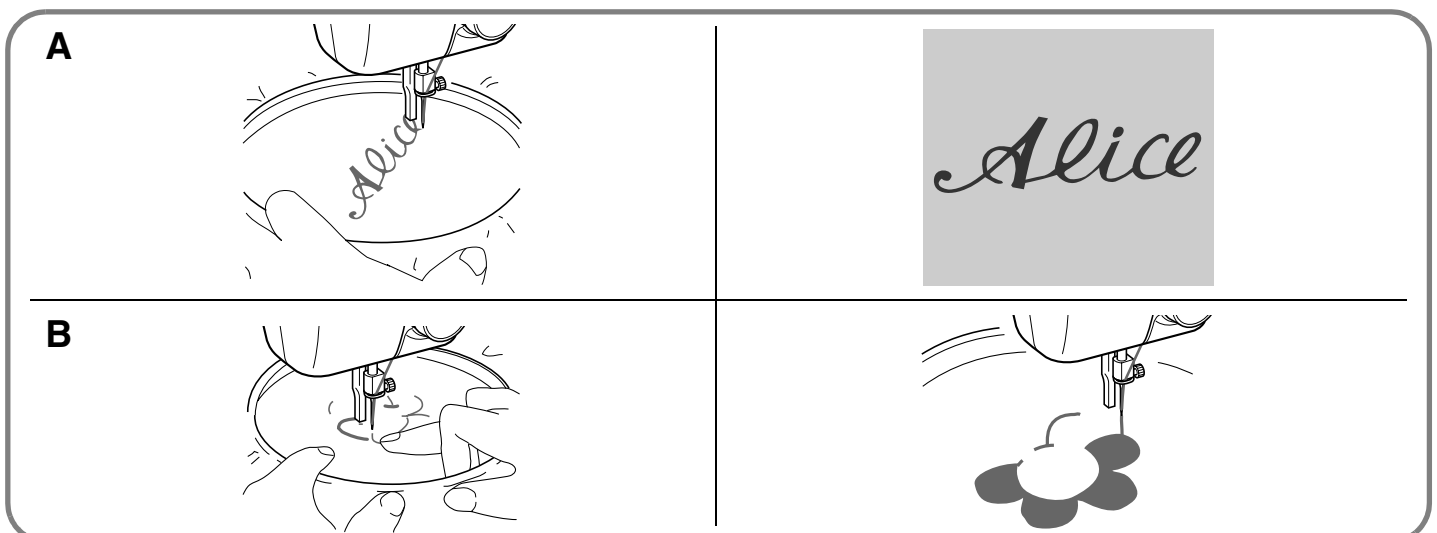

A világítás izzójának cseréje

1. Vegye ki a hálózati csatlakozót az elektromos konnektorból.
2. Lazítsa meg az előlap csavart, ahogy az **A ábra** mutatja.
3. Távolítsa el a készülékről az előapot, ahogy a **B ábra** illusztrálja.
4. Cserélje ki a varró lámpa izzót. Lásd a **C ábrát**.

① Izzó

② Meglazít

③ Megszorít

5. Helyezze vissza az előlapot és rögzítse a csavart, ahogy a **D ábra** mutatja.

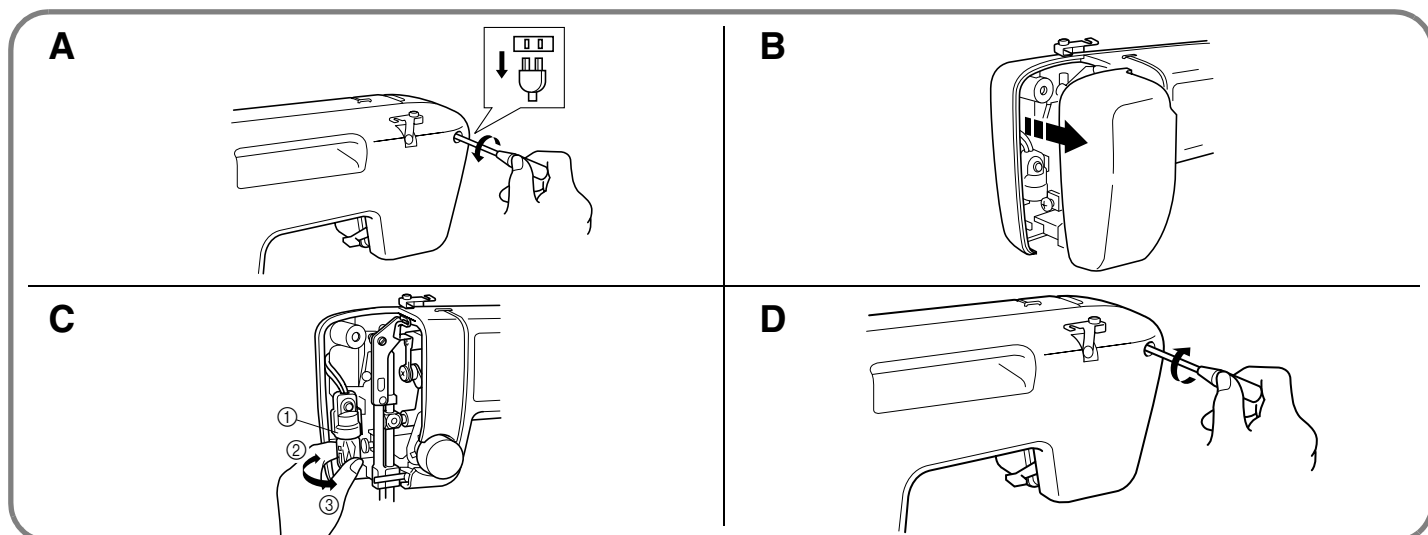

Olajozás

1. Vegye ki a hálózati csatlakozót az elektromos konnektorból.
2. Tegyen 2-3 csepp olajat minden az **A ábrán** jelzett helyre.
3. Olajozás után, kapcsolja a gépet nagy sebességre, a fej felszerelése nélkül, egy rövid ideig.
4. Győződjön meg arról, hogy minden felesleges olajat, ami kijött a gépből, letörölt.

MEGJEGYZÉS:

A készüléket hetente egyszer kell olajozni, akkor ha naponta több mint egy órát van használva. Ha még gyakrabban használja, akkor olajozza naponta. Varrógép olajat a viszonteladótól, vagy a szervíz központból tud beszerezni.

Ne használjon túl sok olajat, mert az a cérnára és a ruhaanyagra kerülhet.

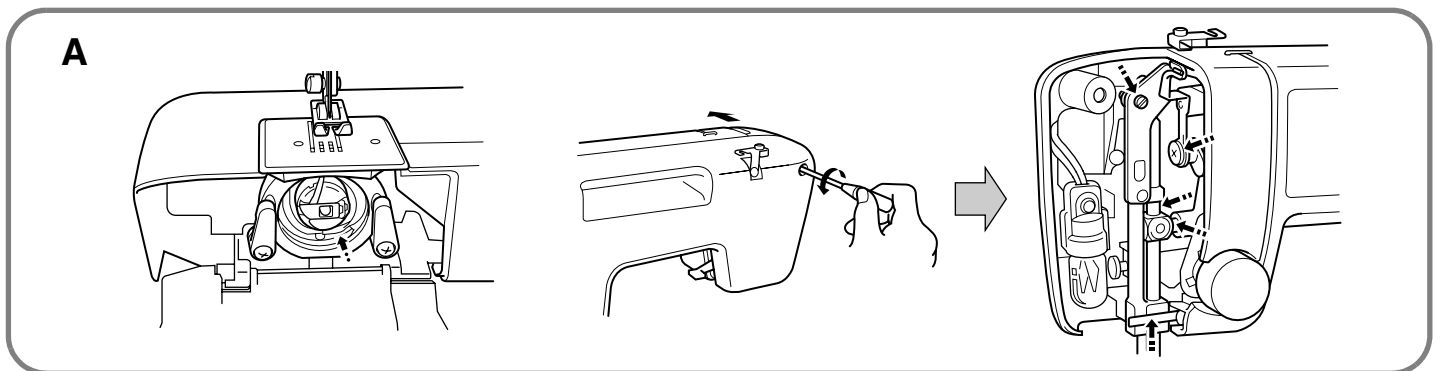

Tisztítás

A hurokfogó eltávolítása

1. Vegye ki a tût.
2. Távolítsa el az asztalkiegészítõt, és nyissa ki a hurokfogó ajtót a szabadkar előtt.
3. Vegye ki az orsótokat a zárának kinyitásával és a hurokfogó-csapból való kihúzással.
4. Csúsztassa a rögzítõ karokat ki a pályaelzáró karikákból és távolítsa el a pályaelzáró karikákat. Lásd az **A ábrát**.
5. Távolítsa el a hurokfogót, megfogva a hurokfogó középsõ oszlopát és kihúzva azt, ahogy a **B. ábra** mutatja.

MEGJEGYZÉS:

Amikor a tû le van engedve, a hurokfogót nem lehet kivenni.

A hurok fajta tisztítása

1. Távolítson el minden felhalmozódott ruhafoszlányt és cérnát a pályalezáró karikából, a hurokfogóból, a mozgató-félholdból, és a hurokfogópályából egy kefével.
2. Egy gépolajjal megnedvesített rongyot kell használni a hurokfogó-csap ruhafoszlányoktól való megtisztításához.
3. A hurokfogót is tisztítsa a ruhafoszlányoktól a 2. lépésben leírt módon.
4. Szerelje össze a hurokfogót a horonnyal a tetején és nyomja vissza a rögzítőkarokat a helyükre, hogy tartsa a pályalezáró karikát a helyén

①Pályalezáró karika

②Rögzítőkar

③Hurokfogó

④Hurokfogó-csap

⑤Mozgató-félhold

⑥Hurokfogópálya

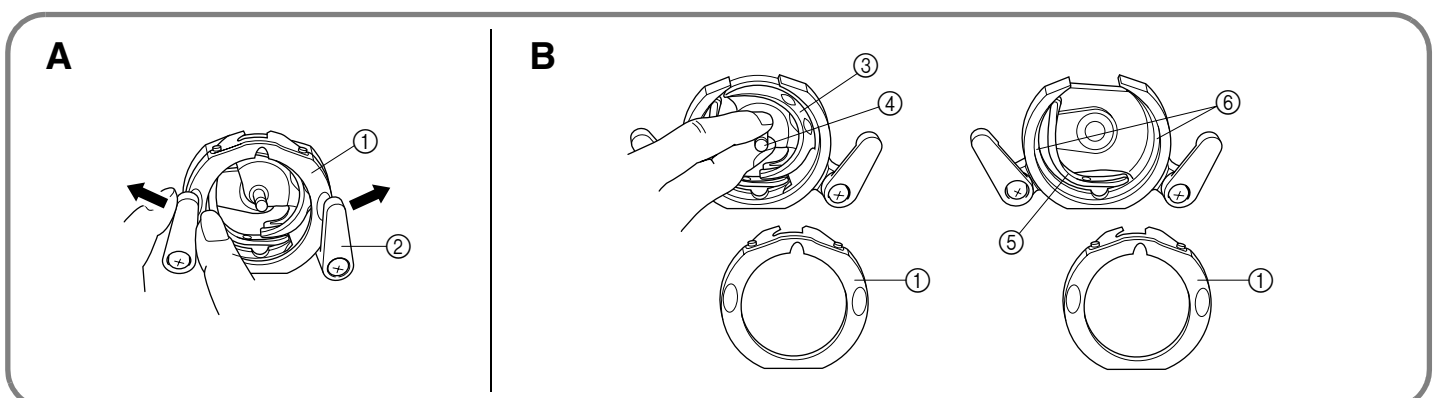

Az anyagtovábbító fogak tisztítása

1. Távolítsa el a talpszárat és a tût.
2. Távolítsa el a túlemez egy pénzérmét, vagy csavarhúzóval használva a csavarok kiszedéséhez.
3. Távolítsa el a ruhafoszlányokat az anyagtovábbító fogak felső részéről és a hurokfogó-csapról egy kefével.

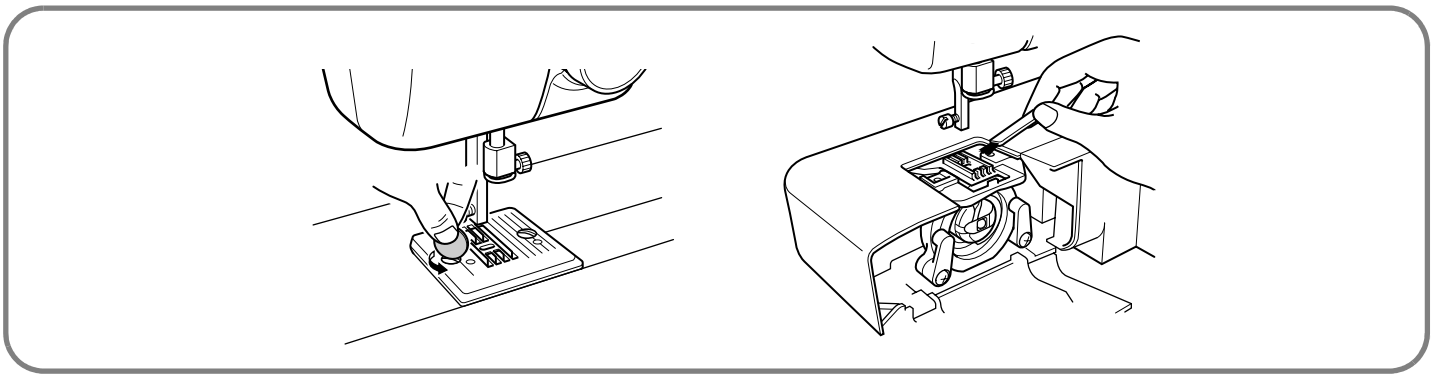

A kritériumok teljesítése

Amikor probléma keletkezik a varrásnál, akkor nézze át a kézikönyv ezen részét, ami részletezi a műveleteket amit teljesítenie kell ahhoz, hogy biztos legyen abban, hogy jól használja a készüléket. Ha a probléma megmarad, akkor a következő kritérium lista segíthet kijavítani a műveletet.

Ha ezek után is a megmarad a probléma, akkor vegye fel a kapcsolatot a legközelebbi szervíz központtal.

A KRITÉRIUMOK TELJESÍTÉSE

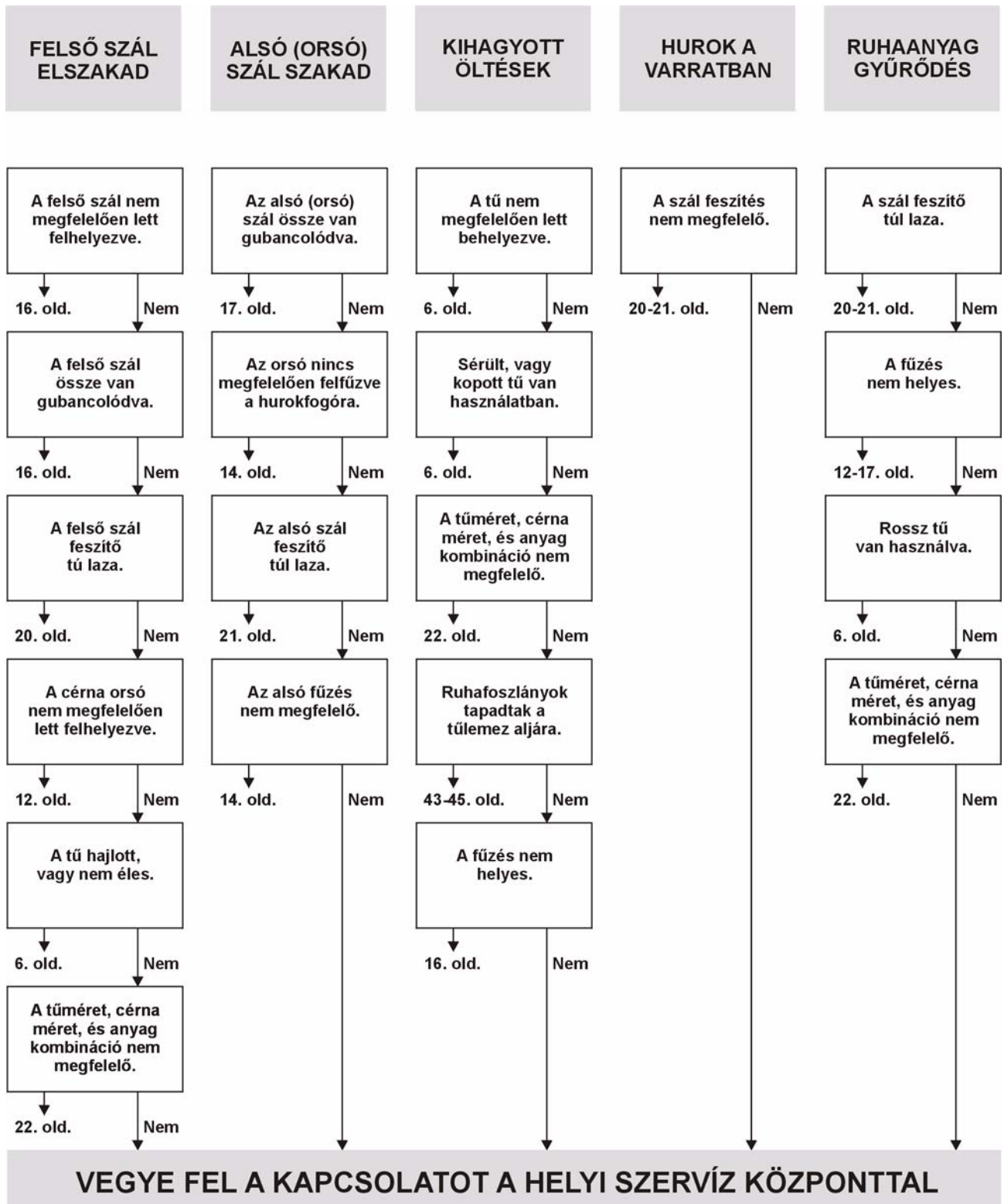

KRITÉRIUMOK TELJESÍTÉSE

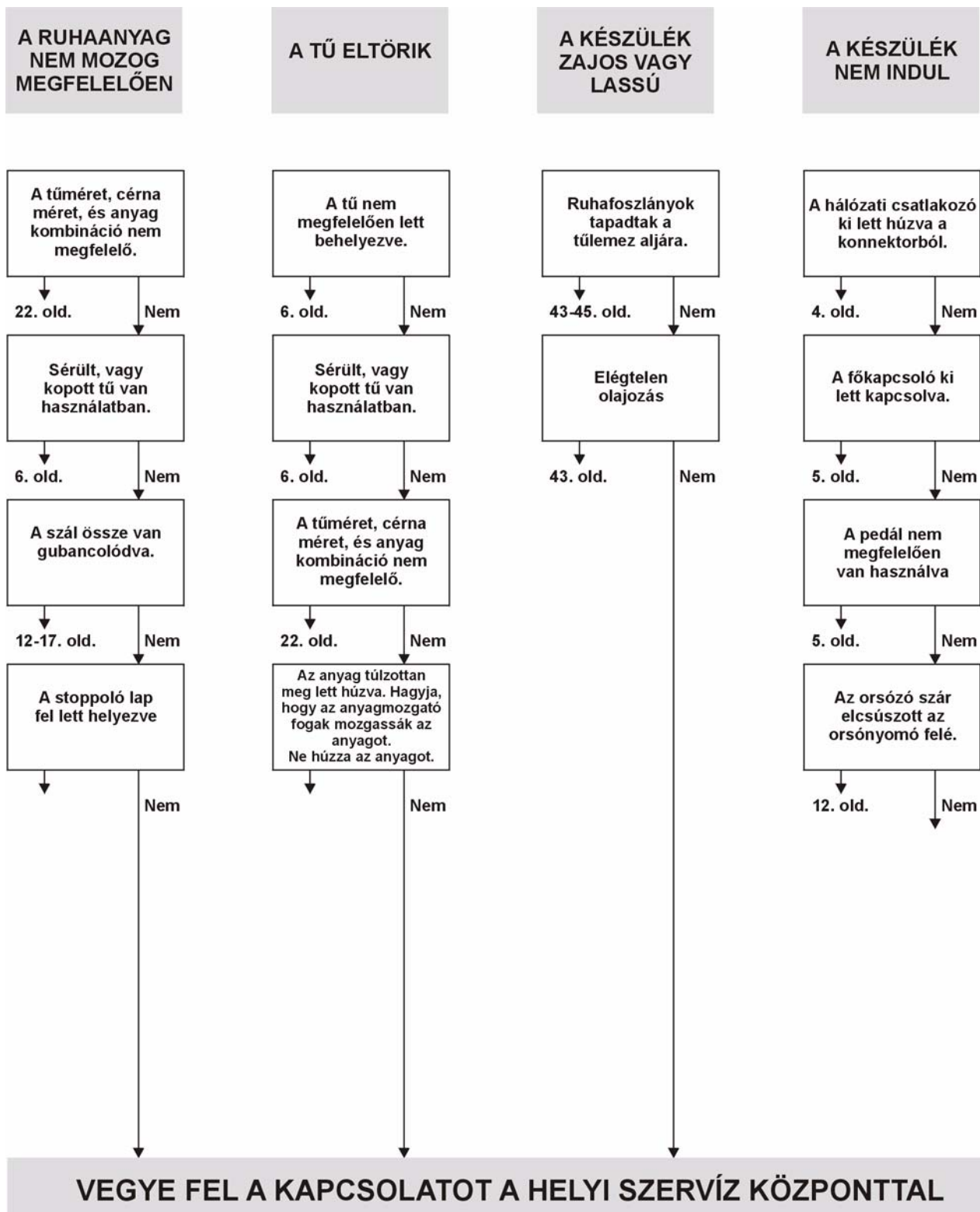

A varrógép újracsomagolása

Őrizze meg a karton dobozt és a csomagolóanyagokat. Szükségesek lehetnek a varrógép újraszállításakor. Nem megfelelően csomagolt gép illetve tartozékok tönkre mehetnek szállítás alatt. A gép újracsomagolásának módját az alábbiakban illusztráljuk.

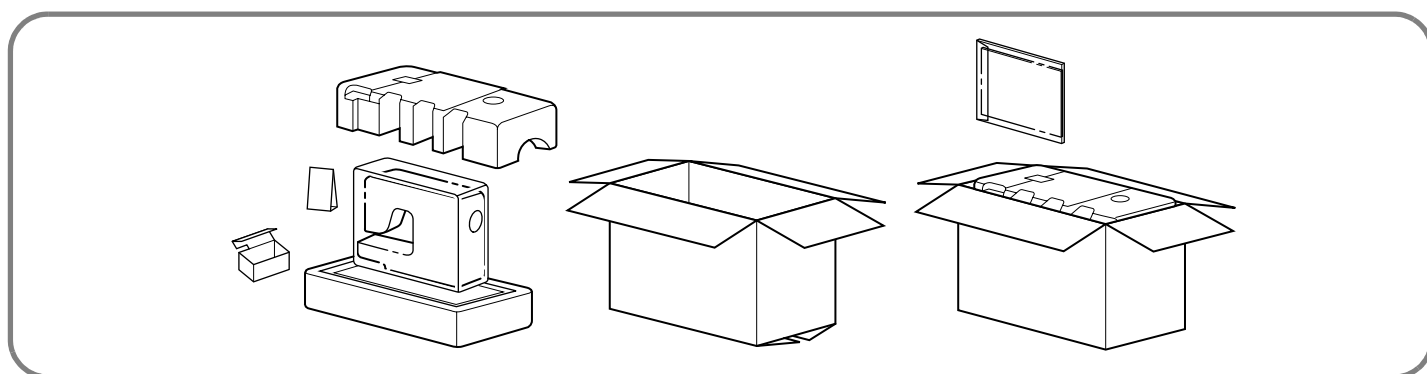

FONTOS

Ez a csomagolóanyag szállítás esetén védi a varrógépet. Őrizze meg ezt a csomagolóanyagot arra az esetre, ha szállítani kell a varrógépet.