

At your side.
brother®

KEZELÉSI ÚTMUTATÓ Háztartási varrógépekhez

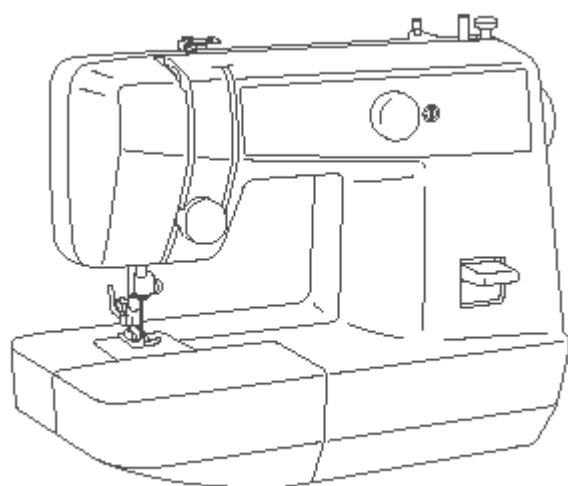

LS - sorozat

KEZELÉSI ÚTMUTATÓ
Háztartási varrógépekhez

TARTALOMJEGYZÉK

BIZTONSÁGI ELŐÍRÁSOK	3
A LEGFONTOSABB RÉSZEK	4
CSATLAKOZTATÁS	6
FŐKAPCSOLÓ, LÁMPAKAPCSOLÓ	6
A VARRÁSI SEBESSÉG SZABÁLYOZÁSA	7
A TÚ CSERÉJE	7
A TÚ ELLENŐRZÉSE	8
NYOMÓTALP CSERÉJE	8
VARRÁS A SZABAD KARON	8
ÖLTÉSHOSSZÚSÁG ÁLLÍTÁSA	9
VARRÁSIRÁNY	9
ALSÓSZÁL ORSÓZÁSA	10
ALSÓSZÁL BEFŰZÉSE	11
FELSŐSZÁL BEFŰZÉSE	12
ALSÓSZÁL FELHÚZÁSA	13
IKERTŰ	13
IKERTŰ BEHELYEZÉSE	14
IKERTŰ BEFŰZÉSE	14
BEÁLLÍTÁSI PONTATLANSÁGOK ÉS EREDMÉNYŰK	15
ANYAG, CÉRNA, TÚ TÁBLÁZAT	15
EGYENES VARRÁS	16
A VARRÁS ELKEZDÉSE	16
VARRÁSIRÁNY VÁLTÁS	16
VARRÁS BEFEJEZÉSE	17
MUNKADARAB KIVÉTELE	17
NAGYON VÉKONY ANYAG VARRÁSA	17
AZ ANYAG VEZETÉSE	17
GOMBLYUK ÉS GOMB VARRÁSA	18
GOMBLYUK VARRÁSA	18
GOMB VARRÁSA	19
ZIPZÁR VARRÁSA	20
STOPPOLÁS	21
RÁNCHÚZÁS KÉSZÍTÉSE	21
RÁTÉTEK FELVARRÁSA	22
MONOGRAMM VARRÁSA	23
HÍMZÉS	23
IZZÓ CSERÉJE	23
OLAJOZÁS	24
TISZTÍTÁS	24
A GÉP VISSZACSOMAGOLÁSA	25
TANÁCSOK PROBLÉMA ESETÉN	26
MMŰSZAKI ADATOK	27

FONTOS BIZTONSÁGI ELŐÍRÁSOK

A varrógép használatakor az alapvető előírások, mint az alábbiak mindig betartandók!
Használat előtt olvassa el az utasításokat!

VESZÉLY- áramütés veszélyének csökkentése:

Az üzembe helyezett gépet soha ne hagyjuk felügyelet nélkül. Használat után és tisztítás előtt mindig áramtalanítsuk a gépet.

Izzó cseréjekor mindig áramtalanítsuk a gépet (húzzuk ki a konnektort) és mindig 15 W teljesítményű izzót használjunk.

FIGYELMEZTETÉS – tűz, áramütés, sérülés veszélyének csökkentése:

1. Soha ne engedje a gépet játékként használni, gyermek közelében használat különleges figyelmet igényel.
2. A gépet csak a használati utasításnak megfelelően és csak a gyártó által ajánlott kiegészítőket használja.
3. Soha ne használj a gépet ha hibás a hálózati csatlakozója, a kábele, ha sérült, törött a készülék vagy ha víz érte. Vigye a készüléket a legközelebbi szervizbe átvizsgálás, beállítás céljából.
4. Ne használja a készüléket eltömődött, eltakart hűtőkkel, a gépet mindig tisztítsa meg a portól, fonaldaraboktól, szöszöktől.
5. Soha ne dobjon semmit a nyílásokba.
6. Szabadtéren ne használja a gépet.
7. Kikapcsoláskor állítsa a kapcsolót „O” állásba és utána húzza ki a hálózati csatlakozót.
8. Soha ne a kábellel húzza ki a csatlakozót.
9. Forgó részekhez ne nyúljon, különösen figyeljen a tűnél.
10. Mindig a megfelelő nyomótalpat használja.
11. Sérült tűt ne használjon.
12. Soha ne húzza az anyagot varrás közben. Tű törést okozhat.
13. Kapcsolja ki a gépet ha tűt cserél vagy állít a gépen.
14. Áramtalanítsa a gépet, ha olajozza vagy egyéb felhasználói szervizt, beállítást végez.

A gép háztartási használatra készült.

A meghibásodott készüléket - beleértve a hálózati csatlakozóvezetékét is- csak szakember (szerviz) javíthatja!

A legfontosabb részek:

1. Program kapcsoló
2. Gomblyuk finombeállító csavar
3. Szálhúzó
4. Gépasztal
5. Felső szál feszesség állító
6. Hátrafelé varrás
7. Szálvágó
8. Nyomótalp tartó
9. Nyomótalp csavar
10. Nyomótalp (cikkcakk)
11. Tülemezt (cikkcakk)
12. Hurokfogó
13. Orsók
14. Kelmetovábbító fogazata
15. Tű
16. Tűtartó csavar
17. Orsók fedőlemez
18. Cérna tartó
19. Orsózó
20. Kézi kerék
21. Hálózati/pedál csatlakozás
22. Nyomótalp emelő
23. Főkapcsoló/lámpakapcsoló
24. Beépített fogantyú
25. Szálfeszítő és szálvezető az orsóhoz
26. Pedál

Tartozékok:

1. Gomblyukázó talp (1 db)
2. Zippzár talp (1 db)
3. Gombvarró talp (1 db)
4. Tűkészlet (3 db)
5. Dupla tű (1 db)
6. Orsó (3db)
7. Stoppoló lemez (1 db)
8. Csavarhúzó
9. Második cérnatartó túske (1 db)

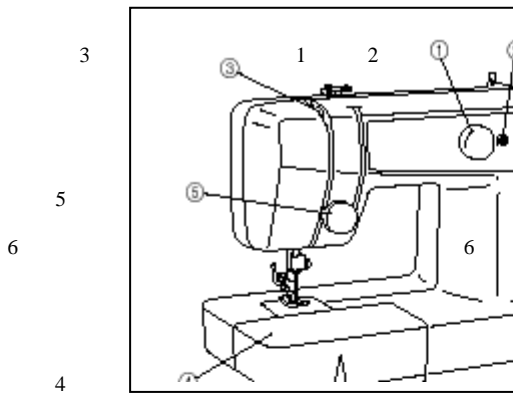

8
9
10

25

7

① X593 1. X59369-051 37 2. X59370051 75 3. X59375051 4. 129583001 5. X57521001

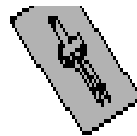
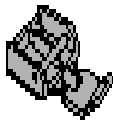
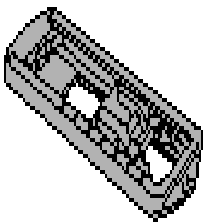

② 130920-1 9. 130920051

lakoztat

③ X528 6. X52800150

④ XA344 7. XA3442151

⑤ 16 8. X55467051

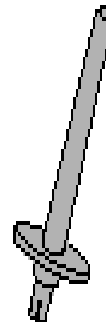
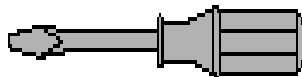
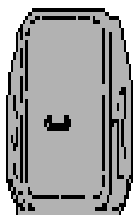
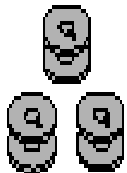

A varrógép használata

1.
Csatlakozta
ssa a
kábelen
lévő 3
nyílású
dugót a
géphez.

2. Hálózati dugót csatlakoztassa a fali aljzatba.

Figyelem!

Az áramütés veszélyének elkerülése céljából javasoljuk, hogy tű, orsó, izzócsere esetén ill. amikor nem használja a gépet húzza ki a hálózati csatlakozót.

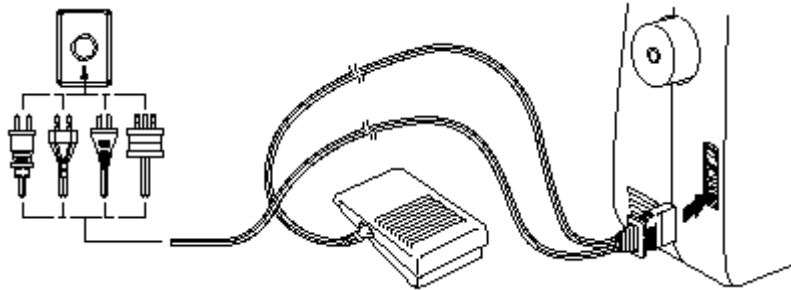

Főkapcsoló és lámpakapcsoló

Kapcsolóval lehet a készüléket áram alá helyezni és a lámpát kapcsolni.

1. Bekapcsolás
2. Kikapcsolás

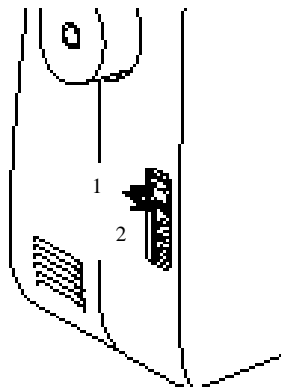

Szabályozó pedál

Az ábra szerint lépjen a pedálra. Gyenge nyomásra a gép lassan varr, erős nyomás esetén gyorsabban. Ha lábát leveszi a pedálról a gép megáll.

Megjegyzés

1. Figyeljen arra, hogy a pedálra ne rakjon semmit mikor a gépet nem használja.
2. Új és régen nem használt gépet az útmutató szerint meg kell olajozni.

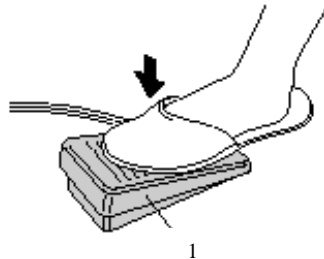

Tű cseréje

1. Húzza ki a hálózati csatlakozót.
2. Tűtartót emelje a legmagasabb helyzetbe.
3. Nyomótalpat engedje le.
4. A tűszorító lazítása után vegye ki a tűt.
5. Tegye az új tűt ütközésig lapos oldalával hátsó irányban.
6. Szorítsa meg a tűszorítót egy pénz érmével vagy csavarhúzóval.

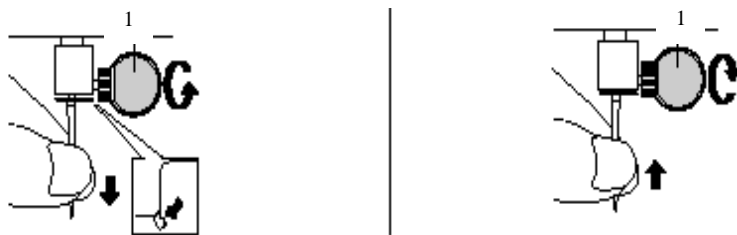

A tű ellenőrzése

1. A tűnek a megfelelő varrás érdekében mindig egyenesnek és hegyesnek kell lennie.
2. Ellenőrzéshez fektesse a tűt a lapos oldalára (lásd a képen)

3. Hajlott vagy csorbult tűt ki kell cserélni.

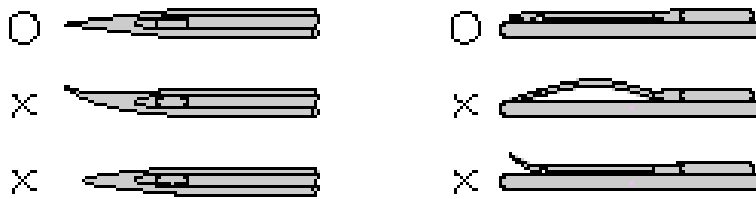

Nyomótalp cseréje

Annak megfelelően, hogy mit akar varrni, szükséges lehet a nyomótalp cseréje.

1. Emelje fel a tűt a legfelső helyzetbe és emelje fel a nyomótalpat.
2. Lazítsa ki a nyomótalpat a nyomótalp emelő karjának felemelésével.
3. Tegyen be egy új nyomótalpat.
4. Engedje le a nyomótalpat.

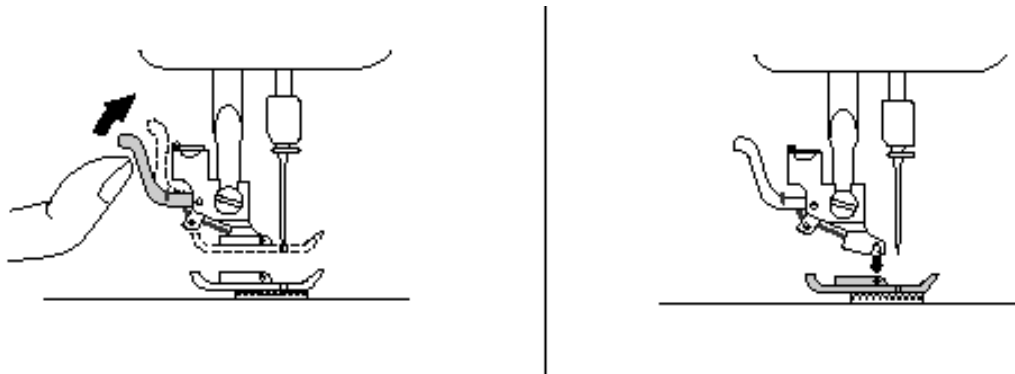

Varrás a szabad karon

Néhány esetben amikor hengeres vagy nehezen hozzáférhető részen kell varrni állítsa gépét „szabad kar” módra.

1. Emelje a gépasztal hosszabbítót maga felé.
2. Húzza ki a gépasztal hosszabbítót.
1. gépasztal hosszabbító

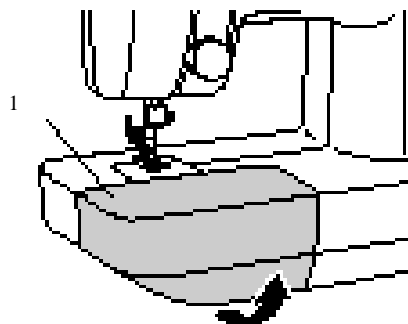

A gép elhelyez

Amennyiben a gépet egyenetlen felületre helyezi, csavarja a gép bal elején található gumi lábat addig, amíg a varrógép nem áll stabilan.

Egyéb beállítások

Programkapcsoló

Egy öltésminta kiválasztását a gép jobb oldalán található programkapcsolóval lehet elvégezni, amely mindkét irányban elfordítható.

1. programkapcsoló

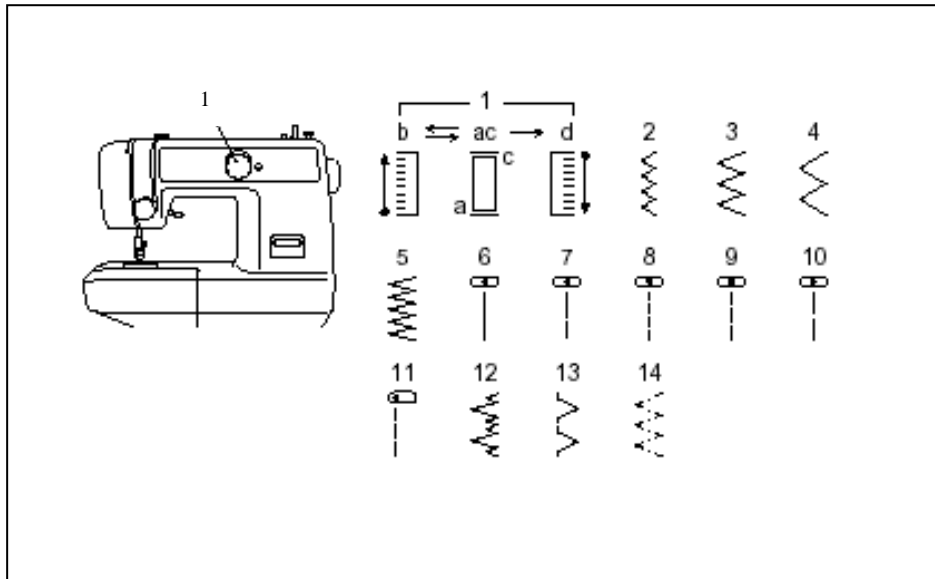

Hátrafelé varrás kapcsolója

A hátrafelé varráshoz nyomja ütközésig a gombot és tartsa mindaddig ebben a pozícióban, amíg ismét előre akar varrni. Ha a gombot elengedi, az visszaáll eredeti helyzetébe. Ez a varrásmód alkalmas például a varrat megerősítéséhez.



Alsószál orsózás

1. Tegye a tele cérna orsót az orsótartó tengelyre, és vezesse a cérnát a szálfeszítő lemezen keresztül.
 - 1, Szálfeszítő lemez
2. A cérna végét vezesse át belülről az üres orsón található lyukon, majd az orsót helyezze az orsózó tengelyre ügyelve arra, hogy az orsón található horony rácsússzon a tengely rugójára.
 - 2, Orsózó tengely
 - 3, Rugó
 - 4, Horony
3. Miközben a cérna végét fogja, lassan indítsa meg a gépet, hogy néhányszor a cérna tekeredjen körül az orsón, majd állítsa meg a gépet. Vágja le a kilógó cérnát az orsóról, majd folytassa a cérna csévélését.

Megjegyzés: A gép automatikusan megáll, amint az orsó megtelik.

5, Amikor a gép megáll, vágja el a cérnát, tolja a tengelyt bal felé, és vegye le a tele orsót a tengelyről.

FIGYELEM!

Bár orsózás közben a tűtartó nem mozog, de a kézi-kerék forog!
Ne érintse orsózás közben a kézi-kereket!

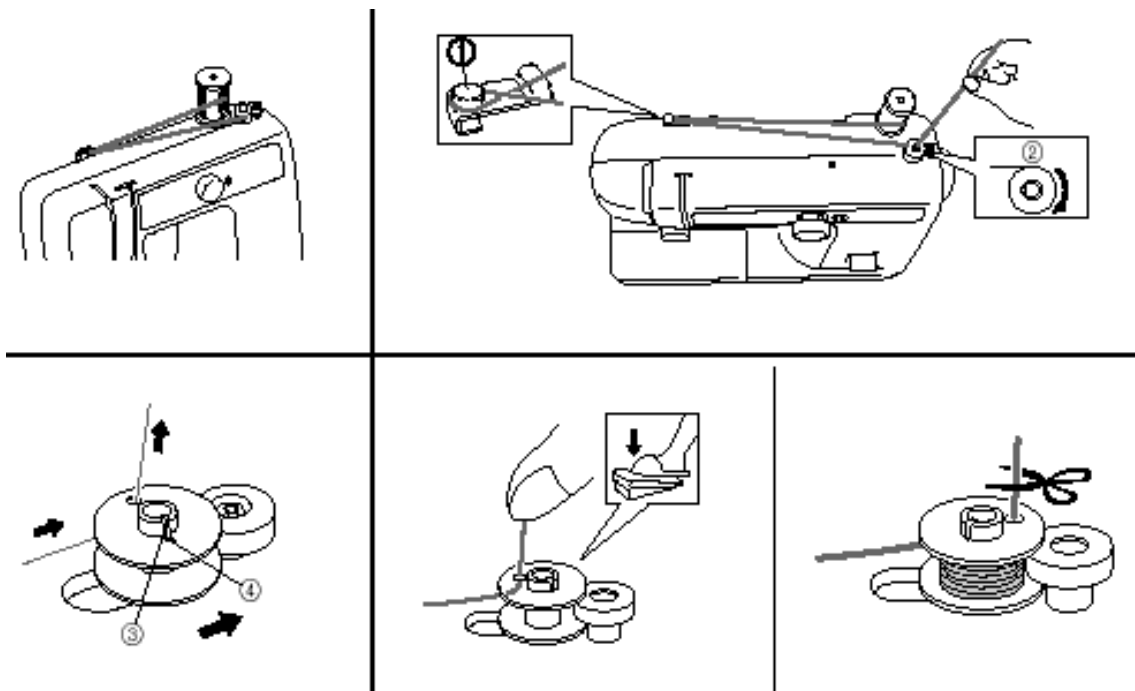

Alsószál befűzése:

1. Állítsa a tűt a legmagasabb helyzetbe a kézikerek segítségével és emelje fel a nyomótalpat.
2. Nyissa le a szabadkaron levő fedelet és húzza ki az orsótokat a fülénél fogva (ld. A ábra)
3. Húzzon ki kb. 10 cm-es szálat az orsóból. Helyezze az orsót az orsótokba és húzza be a szálat a tokon levő nyílásba mindaddig, amíg a feszítő rugó alatti nyílást el nem éri. (ld. B-1, B-2, B-3 ábra)
4. Az orsótokat a fülénél fogva, a kiálló fémrésszel felfelé helyezze a hurokfogóba. Nyomja be egészen az orsótokat ellenőrizve, hogy a megfelelő helyre került. (C ábra)
 1. orsótok fül
 2. felfelé mutató kiálló fémrész
 3. feszítő rugó
 4. hurokfogó nút

Megjegyzés: Nem megfelelő illeszkedés esetén az orsótok a gép indításakor kiesik.

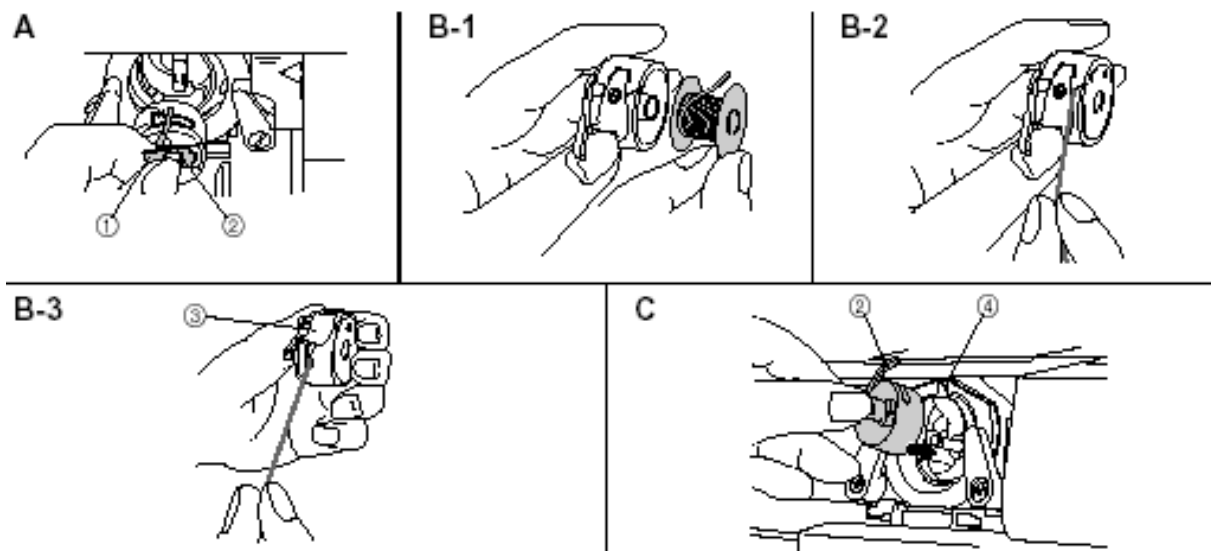

Felsőszál befűzése:

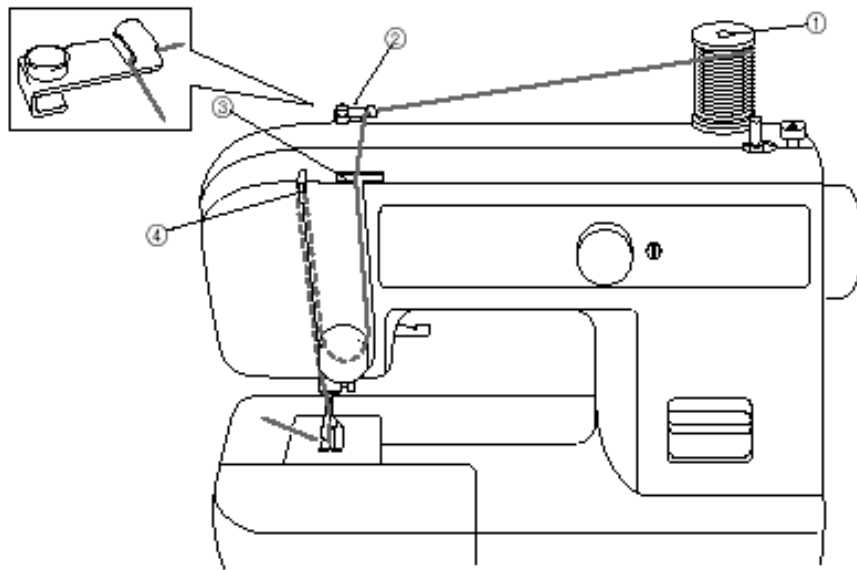

1. Emelje fel a nyomótalpat, és a kézi-kerék segítségével emelje a szálhúzó kart a legfelső állásba.
2. Az orsótartót húzza fel, és tegye rá a cérnát tartalmazó orsót.
3. A cérnát vezesse át először a hátsó, majd az első szálvezető

- 1,orsótartó tengely
- 2,hátsó szálvezető
- 3,első szálvezető
- 4,szálhúzó kar

4. Vezesse a szálát lefelé, majd jobbról balra felfelé a szálfeszítő tárcsán keresztül (A ábra). A cérnát meg kell feszíteni, hogy beakadjon a feszítő tárcsák közé. (B ábra)

- 1,szálfeszítő tárcsa
- 2,szálszorító rugó

5. Fűzze át a cérnát a szálhúzó karon, hogy a cérnát a kar mögé helyezze majd balra viszi. Vigye át a nyíláson a cérnát, hogy maga felé húzza.(C ábra)

- 3,szálhúzó kar

6. Húzza a cérnát le és helyezze a cérna vezető mögé. A tübe előlről hátrafelé fűzze be a cérnát és húzzon ki kb. 5 cm-t.(D ábra)

Megjegyzés: Nem megfelelő befűzés szálszakadást, anyag-gyűrődést eredményezhet.

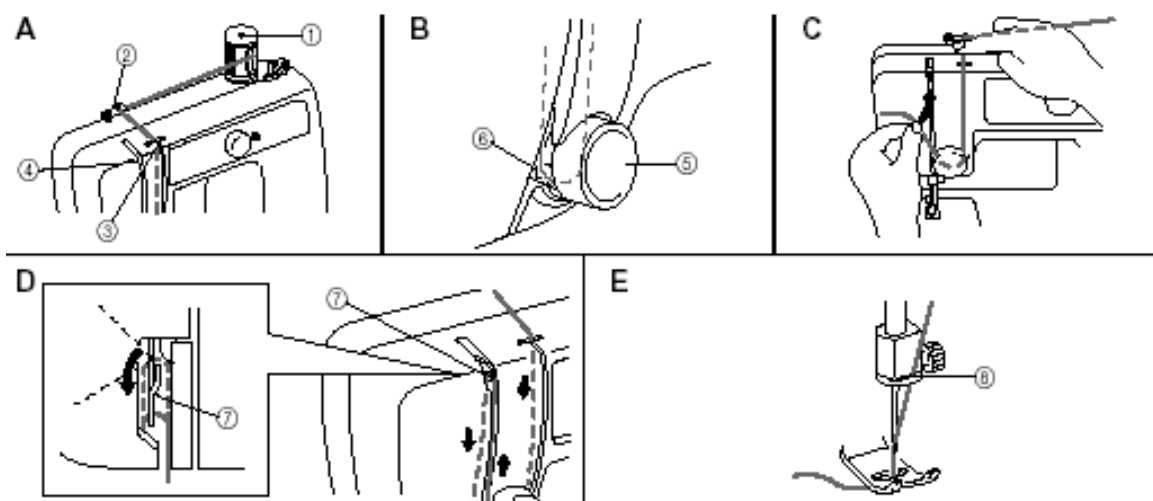

Alsószál felhúzás:

1. Emelje a nyomótalpat legfelső állásba.
2. Bal kézzel fogja meg a felső szálát, jobb kézzel tekerje e kézikereket maga felé, míg a tű ismét nem éri el a legfelső helyzetét.
3. A felső szál áthurkolta az alsót és ha maga felé húzza a felső szálát az orsóból elő jön az alsó szál.
4. Húzzon ki kb. 15 cm-t mindkét szálból és helyezze hátrafelé a varrótalpat mögé.
 - 1, felső szál
 - 2, alsó szál hurok
 - 3, alsó szál

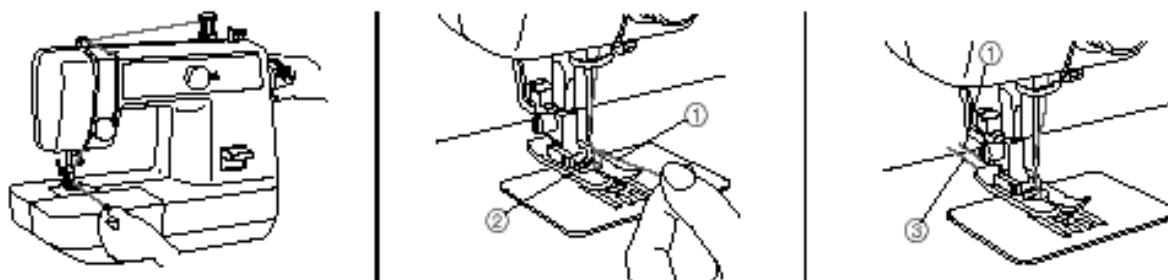

Ikertű

Az Ön varrógépe úgy lett megtervezve, hogy ikertűt is lehessen használni, amely lehetőséget ad egyszerre két különböző színű cérnával való varráásra. Ez esetben figyelni kell arra, hogy a két céna minősége, súlya egyforma legyen, ellenkező esetben az öltés hibás lesz.

Az ikertű behelyezése:

A behelyezés megegyezik a szimpla tű behelyezésének módjával. (lapos oldal hátrafelé, horony előre néz)

Második orsótartó:

A második orsótartó helye a gép jobb felső szélén található.

A tengelyt a lyukba kell helyezni.

(A ábra)

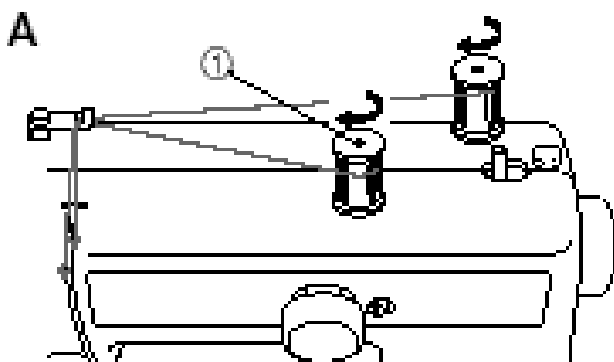

Ikertű befűzése:

A szimpla tű befűzésére vonatkozó utasításokat kövesse.

1. Fűzze be a jobb oldali tűt.
2. Fűzze be a bal oldali tűt.

A szálát nem a szálvezetőn, hanem előtte vezesse! (B ábra)

1. jobb tű szál szálvezetőn keresztül
2. bal tű szál szálvezető előtt

Megjegyzés:

1. Használjon cikkcakk nyomótalpat
2. Öltés szélesség max. 3-as fokozatban állhat
3. Tüpozicionáló „M” állásban legyen

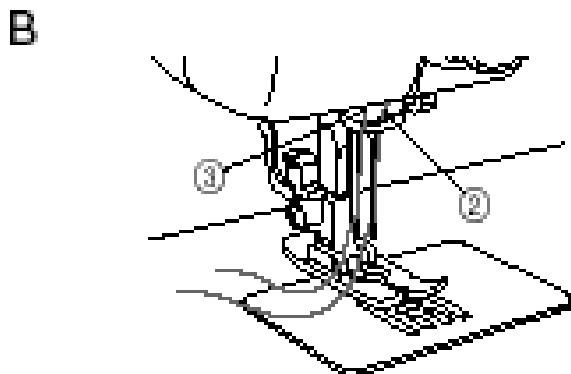

Szálfeszesség:

A szál feszessége meghatározza a varrás minőségét. Anyagtól függően állítást igényelhet.

Megjegyzés: Érdemes próbavarrást készíteni.

Előforduló beállítási pontatlanságok és eredményük:

- A- A felső szál túl szoros
Behúzás jelenik meg az anyagon
- A1- Felső szál feszesség állító gomb
Csökkentsük a feszítést a gomb kisebb fokozatra való fordításával
- B- Felső szál túl laza
Behúzás jelenik meg az anyag hátsó oldalán
- B1- Felső szál feszesség állító gomb
Növeljük a feszítést a gomb nagyobb fokozatra való fordításával.

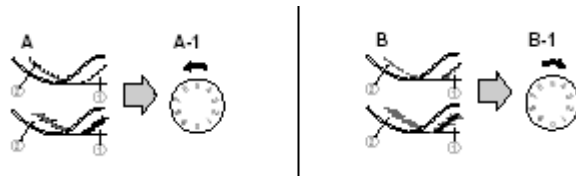

Megjegyzés: Az alsó szál gyárilag kerül beállításra, így nincs szükség módosításra. Azonban olyan ritka esetekben, mint például nagyon vékony anyagok varrása, a vékony cérnával a következő képen kell eljárni:

Laza alsó szál

A behúzás elkerülhető, a felső szál lazításával. Ha az eredmény nem megfelelő, az orsótokon kell állítani.

Orsótok (Bobin)

Feszítését lehet növelni, ha a csavart befelé csavarjuk (az óramutató járásával egyezően)

Azonban ügyeljünk arra, hogy ne csavarjuk egy fordulatnál többet! Ne felejtse visszaállítani a következő varrás előtt!

Anyag – tű – cérna táblázat

Varrt anyag	Anyag típus	Tű méret	Öltés méret
nagyon vékony	Finom csipke, vékony vászon, sifon, selyem	9	Pamut:80 Szintetikus, finom mercerizált pamut
könnyű súlyú	Műszál, selyem, batiszt	11	Pamut:60-80 Selyem, szintetikus mercerizált: 50-60
közepes	Pamut, puplin, szatén, bársony, muszlin, könnyű gyapjú	14 a géppel szállítva	Pamut:50-60 Selyem, szintetikus mercerizált: 50-60
erős	Farmer, tweed, gabardin, kordbársony	16	Pamut:40-50 Erős mercerizált

Megjegyzés:

1. Válassza ki a megfelelő tű és öltés méretet.
2. Alsó és felső szálnak ugyanolyan cérnát használjon!

Egyenes varrás:

5 (középső tűállás)
6 (baloldali tűállás)

A varrás elkezdése:

1. Emelje fel a tűt a legfelső helyzetbe, illetve emelje fel a nyomótalpat
2. Húzza fel az alsó szálat a kézikerek forgatásával és tegye mindkét szálat a nyomótalp mögé
3. Tegye az anyagot a nyomótalp alá, és vigye a tűt kb. 1 cm-re az anyag szélétől
4. Engedje le a nyomótalpat
5. Nyomja le a hátrafelé varrás gombot, és a pedál lassú lenyomásával varrjon 5-10 öltést
6. Engedje fel a gombot és a pedál nyomásával kezdje meg a varrást előre

Megjegyzés:

A hátrafelé indítás az öltés megerősítését szolgálja

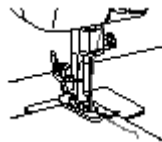

Varrásirány váltás:

1. Állítsa meg a gépet azon a ponton, ahol váltani kíván, úgy, hogy a tű az anyagban legyen
2. Emelje meg a nyomótalpat, és forgassa az anyagot megfelelő irányba.
3. Engedje le a nyomótalpat és folytassa a varrást

Megjegyzés:

Ikertű esetén emelje ki a tűt az anyagból!

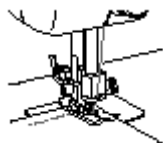

Varrás befejezése:

A hátrafelé varrást akkor használjuk, ha meg akarjuk erősíteni az öltést!

1. Az anyag szélén állítsa meg a gépet
2. Nyomja le a hátrafelé varrás gombot, indítsa a gépet, majd kb. 1 cm után ismét állítsa le



A munkadarab kivétele:

1. Állítsa meg a gépet
2. Emelje a tűt és a szálemelőt felső pozícióba a kézikerek forgatásával
3. Emelje fel a nyomótalpat
4. Vágja el mindkét cérnát a nyomótalp hátsó oldalán lévő cérnavágóval (1. cérnavágó)
5. Húzzon kb. 10 cm cérnát hátrafelé, ezzel ismét készen áll a gép a varrásra



Nagyon vékony anyag varrása:

Helyezzen az anyag alá egy vékony papírt. Ez megakadályozza az öltéskimaradást és az anyag összehúzódsát.

Az anyag vezetése:

Ne húzza az anyagot! Hagyja dolgozni a gépet. Az anyagot csak ujjaiival vezesse. A tű elgörbülhet, a cérna elszakadhat, ha húzza az anyagot.



Különleges anyagoknál – krepp, kötött – azonban javasoljuk, hogy a talp előtt és után is könnyedén vezesse az anyagot.

Gomblyuk varrás:

Minta	Nyomótalp
-------	-----------

A B C D	Gomblyuktalp
---------	--------------

Megjegyzés:

Ajánlott próba varrást készíteni!

Ajánlott szabókrétával bejelölni a gomblyuk hosszát, helyét.

A gomblyukvarrás folyamata:

I. Felső rigli készítése

1. Állítsa a programkapcsolót az A állásba
2. Varrjon 5-6 öltést
3. Állítsa meg a gépet, amikor az, az anyagban van

II. Jobb oldali szegés

1. Állítsa a programkapcsolót B állásba
2. Varrja végig a kívánt gomblyuk hosszát
3. Állítsa meg a gépet úgy, hogy a tű az anyagban legyen

III. Alsó rigli készítése

1. Állítsa a programkapcsolót C állásba (megegyezik az A állással)
2. Varrjon 3-6 öltést
3. Állítsa meg a gépet úgy, hogy a tű az anyagban legyen

IV. Bal oldali szegés

1. Állítsa a programkapcsolót D állásba
2. Varrja végig a gomblyukat
3. Állítsa meg a gépet olyan helyzetben, hogy a tű az anyagban legyen

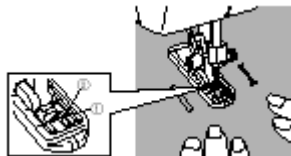
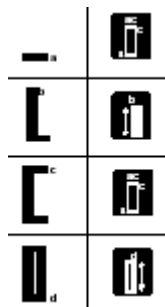

Öltés megerősítése, lyuk kivágása:

1. Forgassa el az anyagot 90° -al balra, és varrjon 5-6 öltést

2. Vegye ki az anyagot a gépből
3. Ajánlott 1-1 gombostűt szűrni a gomblyuk mindkét végébe
4. Vágja fel a gomblyukat



Gomblyuk finombeállítás:

Ha az öltések a gomblyuk két oldalán nem egyforma sűrűk, akkor a képen látható öltésegyensúly állítóval módosíthatja a beállítást.

Ha a jobboldali varrat túl durva, akkor a csavart a mellékelt csavarhúzó segítségével fordítsa negatív irányba.

Ha a jobboldali varrat túl finom, akkor a csavart a mellékelt csavarhúzó segítségével fordítsa pozitív irányba.

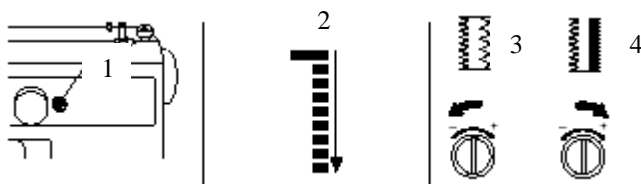

1. Gomblyuk finombeállító csavar
2. Jobboldali varrat
3. A varrat túl durva
4. A varrat túl finom

Gombfelvarrás:

Minta	Talp
1,2 vagy 3	Gombfelvarró talp

Mérje le a lyukak távolságát, és állítsa be a programkapcsolót a következő táblázat szerint:

Lyuktávolság	Minta
1,6 mm	1
3,2 mm	2
4,8 mm	3

1. Helyezze a stoppoló lapot a tű lapra, és nyomja a helyére
2. Tegye a gombot a nyomótalp és az anyag közé
3. Engedje le a nyomótalpat, és próbálja ki, és próbálja ki, hogy a tű nem üti-e a gombot

4. Lassan varrjon 8-10 öltést
5. Állítsa meg a gépet, és emelje fel a tűt
6. Vegye ki az anyagot, és vágja el a cérnát kb. 10 cm – ráhagyva. Normál varrótűvel varrja el a szálát
7. Vegye ki a stoppoló lapot

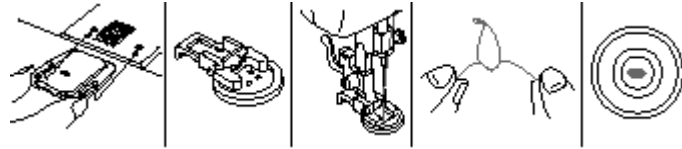

Zipzár varrása:

Minta
5 (egyenes varrás)

A zipzár talp különböző zipzárok bevarrására használatos, könnyen beépíthető a tű jobb vagy bal oldalára.

Ha a zipzár bal oldalát varrja, akkor a talp a tű bal oldalán legyen, és fordítva.

1. Állítsa a programkapcsolót egyenes varrásra (5)
2. Süllyessze le a tűt a varrótalp aljának horgonyrészébe (balra vagy jobbra)
3. Hajtsa be az anyag szélét kb. 2 cm szélesen és helyezze a zipzárt a behajtott rész alá
4. Varrjon szorosán a zipzár peremén
5. A zipzár ellentétes oldalán történő varráshoz lazítsa meg a talpat, és helyezze át a varrótalpat a másik oldalra

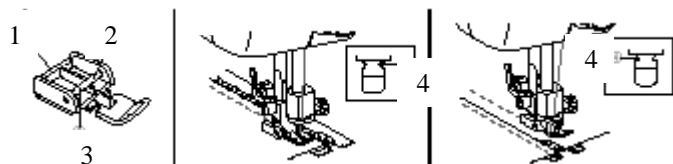

1. Zipzár talp
2. Baloldali varrás helye
3. Jobboldali varrás helye
4. A tű helye

Stoppolás:

Minta	Talp
-------	------

5 (Egyenes varrás)	Nem kell
--------------------	----------

1. Helyezze a stoppoló lapot a tülemezre és nyomja a helyére
2. Helyezze az anyagot egy alátét anyaggal a nyomótalp alá
3. Kezdje meg a varrást, és finoman mozgassa az anyagot ide-oda. Az anyagtovábbító ilyenkor nem működik, így az anyag mozgását Ön irányíthatja.

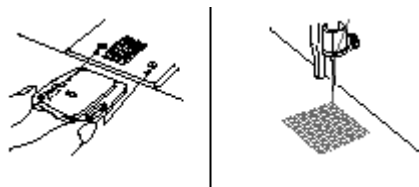

Ránchúzás készítése:

Minta
5 (Egyenes varrás)

1. Állítsa a programkapcsolót az 5. állásba
2. Lazítsa meg a felső szálát úgy, hogy az alsó szál az anyag hátsó oldalára kerüljön
3. Varrjon egy vagy több sort
4. Húzza meg az alsó szálát úgy, hogy az behúzza az anyagot

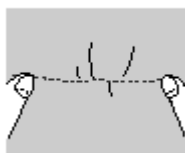

Rátétek felvarrása:

Minta
1, 2, 3, 4

1. Fércelje fel a mintát a kívánt helyre.
2. Varrja fel a mintát cikkcakk finomöltéssel.
3. Ha szükséges, a felesleges anyagot vágja le.
4. Távolítsa el a fércelést.

Megjegyzés: erősítse meg a varrás elejét és végét egyenes öltéssel.

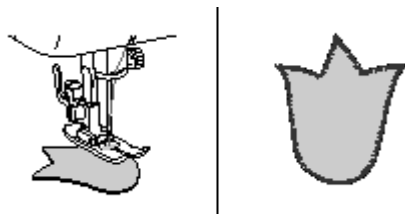

Monogramvarrás és hímzés:

Minta	Talp	Egyéb
1, 2, 3, 4	Nem kell	Stoppoló talp

1. Helyezze a stoppoló lapot a tülemezre.
2. Állítsa a programkapcsolót az 1, 2, 3 vagy 4 állásba.
3. Rajzolja a mintát az anyagra.
4. Az anyagot tegye a keretbe és engedje le a nyomótalp tartót.
5. Vezesse a keretet hüvelyk és mutató ujjával, középsővel feszítse az anyagot, a kis ujjával pedig kívülről támassza a keret.



Monogramkészítés:

1. Mozgassa a keretet lassan, egyenletes sebességgel a betűk mentén.

2. Az utolsó betű után néhány egyenes öltéssel erősítse meg a varrást.

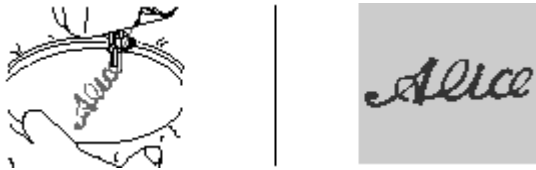

Hímzés:

1. Először a minta kontúrját varrja körbe.
2. A mintán belül szorosan egymás mellett vezesse az öltéseket kívülről befelé és fordítva.

Megjegyzés: Az öltés hossz határozza meg a mozgás sebességét. (hosszú öltés gyorsabb)

3. A munka befejezésekor néhány egyenes öltéssel erősítse meg a varrást.

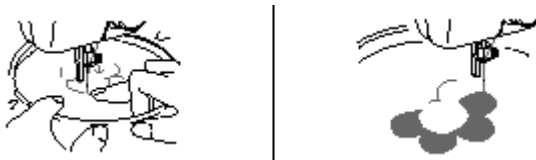

Izzó csere:

1. Hálózati csatlakozást húzza ki.
2. Csavarja le a homlok lemezt. (A ábra)
3. Emelje le a lemezt. (B. ábra)

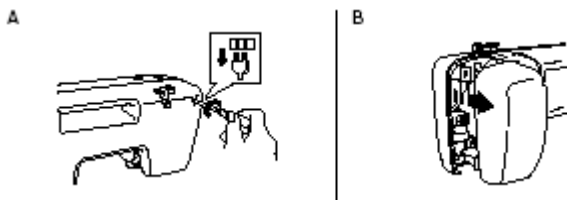

4. Cserélje ki az izzót. (C ábra)
 1. izzó
 2. lazít
 3. visszacsavar
5. Csavarja vissza a homlok lemezt. (D ábra)

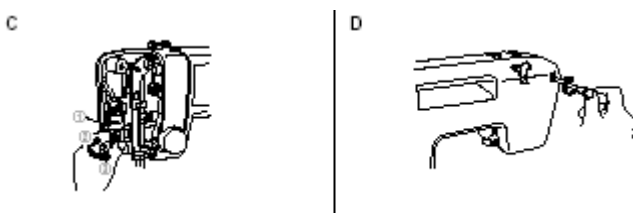

Olajozás:

1. Hálózati csatlakozást húzza ki.

2. Tegyen 2-3 csepp olajat az ábrán jelzett helyekre (A ábra)
3. Olajozás után anyag nélkül varrjon a géppel egy rövid ideig.
4. A felesleges olajat törölje le a gépről.

Megjegyzés: Ha napi egy óránál többet használja a gépet, hetente egyszer olajozza meg. Gyakoribb használat mindennapos olajozást igényel. Csak az eladó által ajánlott olajat használja. Vigyázzon az olaj mennyiségére, mert károsodást okozhat a gépében és a varrandó anyagban is.



Tisztítás:

A hurokfogó kivétele:

1. Emelje a tűt a legmagasabb állásba.
2. Nyissa le a szabadkaron levő fedelet.
3. Vegye ki az orsótokot. (bobbin)
4. Nyomja kifelé a rögzítő füleket és vegye ki a hurokfogó-pálya gyűrűt. (A ábra)
 1. gyűrű
 2. rögzítő fül
5. Távolítsa el a hurokfogót, miközben a csapot közepén erősen tartja. (B ábra)
 3. hurokfogó
 4. csap

Megjegyzés: Leengedett tű mellett a hurokfogót nem lehet kivenni.

Hurokfogó-pálya tisztítása:

1. Távolítsa el az összegyűlt fonalat, anyag darabkákat egy ecsettel.

5. hajtó villa
6. hurokfogó pálya
2. Egy enyhén olajos ronggyal törölje tisztára a hurokfogó pályát
3. Tisztítsa meg ilyen módon a hurokfogót.
4. Szerelje össze.

Megjegyzés: Visszaszereléskor is a tűnek felső állásban kell lennie.

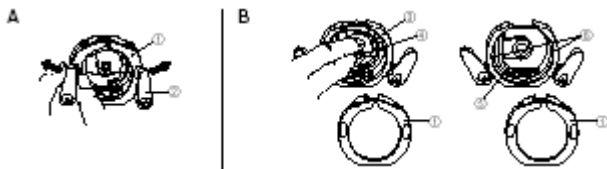

Továbbító tisztítása:

1. A csavarok kilazítása után vegye ki a túlemezt.
2. Ecsettel tisztítsa ki a fonal/anyag maradékot.

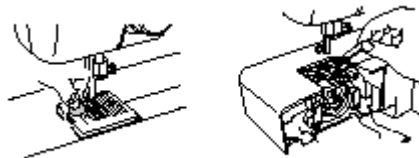

A gép visszacsomagolása

Szükségessé válhat a gép szállítása. A csomagolást úgy tervezték, hogy a gépet megvédje a szállítás során. Ezért javasoljuk a csomagoló anyagot megőrizni.

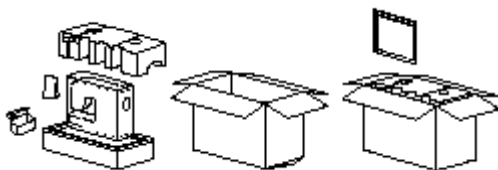

Mit tegyünk probléma esetén?

Ha szakad a felső szál:

- ellenőrizzük a szál befűzését
- tű csorbult
- szál túl feszes
- ellenőrizzük az orsó felhelyezését
- a használt szál és tű vastagság nem megfelelő

Ha szakad az alsó szál:

- hurokfogó nincs a helyén
- szál feszesség nem megfelelő
- befűzést ellenőrizzük

Hurokképződés:

- laza alsó/felső szál

Öltés kihagyás:

- tű nincs a helyén
- fonal/anyag darab a túlemez alatt

Anyagtovábbítás nincs:

- ellenőrizze az öltés hosszúság állító gombot
- stoppoló lap a gépen van
- nem megfelelő tű/cérna/anyag használat

Törik a tű:

- nincs a helyén megfelelően
- görbe a tű
- túl erősen húzza az anyagot

A gép hangos/lassú:

- a gép elkoszolódott
- a gépet meg kell olajozni

A gép nem indul:

- ellenőrizze a főkapcsolót
- ellenőrizze a hálózati csatlakoztatást/kábelt

Komolyabb probléma esetén forduljon a bolthoz, ahol a gépet vásárolta keresse fel a garancia jegyen feltüntetett szervizt.

MŰSZAKI ADATOK

Névleges feszültség: 230 V

Névleges frekvencia: 50 Hz
Névleges teljesítmény: 100W
Érintésvédelmi osztály: II:
Védettségi fokozat: IP20
Súly: 8 kg
Befoglaló méretek: 410*155*300 mm

MÉNŐSÉGTANÚSÍTÁS:

A 2/1984. (III.10.)BkM-IpM számú rendelet alapján, mint forgalmazó tanúsítjuk, hogy a készülék a vásárlási tájékoztatóban közölt adatoknak megfelel.