

Számítógépesített varró- és hímzőgép  
**FELHASZNÁLÓI KÉZIKÖNYV**

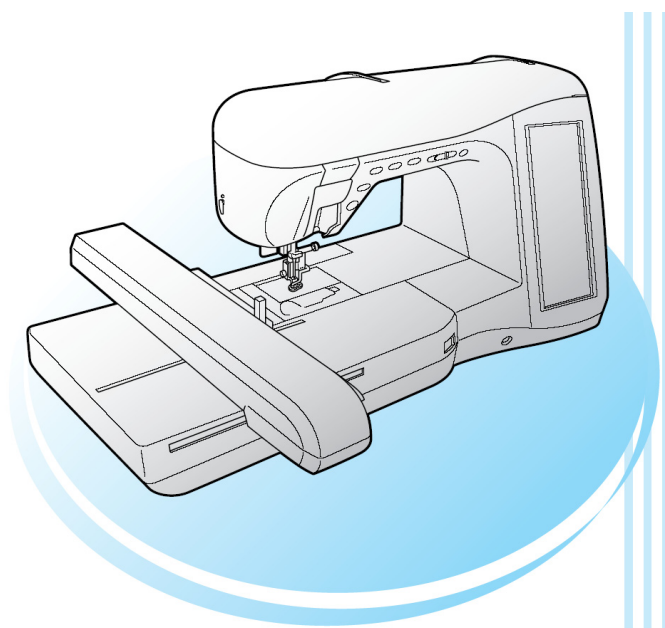

**1 ELŐKÉSZÜLET**

**2 VARRÁS ALAPOK**

**3 HASZNOS ÖLTÉSEK**

**4 KARAKTER / DÍSZÍTŐ  
ÖLTÉSEK**

**5 HÍMZÉS**

**6 HÍMZÉS SZERKESZTÉS**

**7 AZ ÉN EGYÉNI  
ÖLTÉSEM**

**8 FÜGGELÉK**

# FONTOS BIZTONSÁGI UTASÍTÁSOK

A varrógép használatakor alapvető biztonsági óvintézkedéseket mindig be kell tartani, többek között az alábbiakban leírtakat:

Használat előtt kérjük olvassa el az összes alábbi utasítást.

**VESZÉLY** – Az áramütés kockázatának csökkentésére:

1. A varrógépet soha nem szabad gazdátlanul hagyni amíg az a konnektorhoz van csatlakoztatva. Minden esetben közvetlenül használat után és tisztítás előtt húzza ki a varrógép dugóját az elektromos konnektorból.

**FIGYELMEZTETÉS** – Égési seb, tűz, áramütés, vagy személyi sérülés kockázatának csökkentésére:

1. Ne engedje, hogy ez a készülék játékként legyen használva. Nagyon oda kell figyelni, ha a készüléket gyermek, vagy fiatalok használja.
2. A varrógépet csak ebben a kézikönyvben leírtaknak megfelelően használja. Csak a gyártó által ajánlott (ebben a kézikönyvben tartalmazott) kiegészítőket használjon.
3. Soha ne használja a varrógépet akkor, ha az elektromos vezeték, vagy a dugó megsérült, ha nem megfelelően működik, ha le lett ejtve, vagy megsérült, vagy beleesett a vízbe. Vigye vissza a varrógépet a legközelebbi felhatalmazott viszonteladóhoz vagy szerviz központhoz átvizsgálásra, javításra, elektromos, vagy mechanikus beszabályozásra.
4. Soha ne használja a varrógépet akkor, ha bármelyik szellőzőnyílása elzáródott. Óvja a varrógép és a pedál szellőző nyílásait a pihe és por felhalmozódásától, illetve a ruhafoszlányoktól.
5. Soha ne dobjon, illetve ne tegyen semmilyen tárgyat a varrógép semelyik nyílásába.
6. Ne használja a készüléket szabadban.
7. Ne üzemeltesse a készüléket ott, ahol aeroszol (spray) termékek vannak használva, vagy ahol az oxigén elhasználódik.
8. A készüléket kikapcsolni úgy kell, hogy elforgatja a főkapcsolót az "O" szimbólum pozíciójába, ami a kikapcsolást jelenti, ezután pedig kihúzza a dugót a konnektorból.
9. Ne a vezetéknél fogva húzza ki a dugót a konnektorból. Ha ki akarja húzni, akkor fogja meg a dugót és azt húzza, ne a vezetéket.
10. Az ujjait tartsa távol az összes mozgó alkatrésztől. Különös figyelem szükséges a varrógép tűje körül.
11. Mindig a megfelelő tű lemezt használja. A rossz lemez a tű eltörését okozhatja.
12. Ne használjon elgörbült tűt.
13. Ne húzza vagy nyomja a ruhaanyagot varrás közben. Ez eltörheti a tűt.
14. Kapcsolja ki a varrógépet (az "O" szimbólum pozíciójába), mindig amikor valamit állít a tű környékén, mint például a tű befűzése, a tű cseréje, az orsó befűzése, vagy a lábpedál cseréje, illetve hasonló műveletek esetén.
15. Mindig húzza ki a készülék dugóját az elektromos konnektorból a fedőlapok eltávolításánál, kenésnél, vagy amikor más egyéb (ebben a felhasználói kézikönyvben megemlített) egyéni szerviz szabályozást csinál.
16. Ezt a varrógépet fiatal gyermek, vagy fogyatékos ember ne használja felügyelet nélkül.
17. A gyermekeket felügyelni kell, azért hogy biztosak lehessünk abban, hogy nem fognak játszani a varrógéppel.

**ŐRIZZE MEG EZEKET AZ UTASÍTÁSOKAT**  
**Ez a varrógép háztartási felhasználásra készült.**

**CSAK ANGLIAI, EIREI, MÁLTAI, ÉS CIPRUSI FELHASZNÁLÓKNAK**

## **FOR USERS IN THE UK, EIRE, MALTA AND CYPRUS ONLY**

If this machine is fitted with a three-pin non-rewireable BS plug then please read the following.

### **IMPORTANT**

If the available socket outlet is not suitable for the plug supplied with this equipment, it should be cut off and an appropriate three-pin plug fitted. With alternative plugs an approved fuse must be fitted in the plug.

### **NOTE**

The plug served from the main lead must be destroyed as a plug with bared flexible cords is hazardous if engaged in a live socket outlet. In the event of replacing the plug fuse, use a fuse approved by ASTA to BS 1362, i.e. carrying the mark, rating as marked on plug.

Always replace the fuse cover, never use plugs with the fuse cover omitted.

### **WARNING**

**DO NOT CONNECT EITHER WIRE TO THE EARTH TERMINAL WHICH IS MARKED WITH THE LETTER 'E', BY THE EARTH SYMBOL OR COLOURED GREEN OR GREEN AND YELLOW.**

The wires in this main lead are coloured in accordance with the following code:

As the colours of the wiring in the main lead of this appliance may not correspond with the coloured markings identifying the terminals in your plug, proceed as follows.

The wire which is coloured blue must be connected to the terminal which is marked with the letter 'N' or coloured black or blue.

The wire which is coloured brown must be connected to the terminal which is marked with the letter 'L' or coloured red or brown.

Blue Neutral

Brown Live

**CSAK EGYESÜLT ÁLLAMOKBELI FELHASZNÁLÓKNAK**

## **Federal Communications Commission (FCC) Declaration of Conformity (For USA Only)**

Responsible Party: Brother International Corporation  
100 Somerset Corporate Boulevard  
Bridgewater, NJ 08807-0911 USA  
TEL : (908) 704-1700

declares that the product  
Product Name: Brother Sewing Machine  
Model Number: Innov-ís 4000D/NV4000D

complies with Part 15 of the FCC Rules. Operation is subject to the following two conditions: (1) this device may not cause harmful interference, and (2) this device must accept any interference received, including interference that may cause undesired operation.

This equipment has been tested and found to comply with the limits for a Class B digital device, pursuant to Part 15 of the FCC Rules. These limits are designed to provide reasonable protection against harmful interference in a residential installation. This equipment generates, uses, and can radiate radio frequency energy and, if not installed and used in accordance with the instructions, may cause harmful interference to radio communications. However, there is no guarantee that interference will not occur in a particular installation. If this equipment does cause harmful interference to radio or television reception, which can be determined by turning the equipment off and on, the user is encouraged to try to correct the interference by one or more of the following measures:

- Reorient or relocate the receiving antenna
- Increase the separation between the equipment and receiver.
- Connect the equipment into an outlet on a circuit different from that to which the receiver is connected.
- Consult the dealer or an experienced radio/TV technician for help.
- The enclosed interface cable should be used in order to ensure compliance with the limits for a Class B digital device.
- Changes or modifications not expressly approved by Brother Industries, Ltd. could void the user's authority to operate the equipment.

## **Gratulálunk, hogy a mi varrógépünket választotta**

Az ön gépe a legfejlettebb számítógépesített háztartási hímző és varrógép. Ahhoz, hogy teljesen kihasználhassa a gép előnyeit, kérjük, hogy tanulmányozza át figyelmesen ezt a kézikönyvet.

### **A KÉSZÜLÉK HASZNÁLATBAVÉTELE ELŐTT KÉRJÜK, OLVASSA EL AZ ALÁBBI ÚTMUTATÁSOKAT**

#### **A BIZTONSÁGOS HASZNÁLAT ÉRDEKÉBEN**

1. Ne felejtse el varrás közben szemét a tűn tartani. Ne érintse meg a kézi kereket, a szálemelő kart, a tűt, és a többi mozgó alkatrészt.
2. Ne felejtse el a készüléket kikapcsolni és kihúzni a hálózati csatlakozót a konnektorból, ha
  - befejezte a varrógéppel való munkát,
  - a tűt vagy bármely egyéb alkatrészt kicseréli vagy kiveszi,
  - áramszünet történik a gép használata közben,
  - karbantartja a gépet,
  - őrizetlenül hagyja a gépet.
3. Ne tároljon semmit a pedálon.
4. Közvetlenül a falba csatlakoztassa a készüléket. Ne használjon hosszabbítókat.

#### **A készülék hosszabb élettartama érdekében**

1. Ne tegye ki a készüléket közvetlen napsütésnek és magas páratartalomnak. Ne használja vagy tárolja a készüléket közel a fűtőtesthez, vasalóhoz, halogén lámpához vagy egyéb forró tárgyhoz.
2. A burkolat tisztításához enyhén mosószeres vagy szappanos vizet használjon. Benzin, hígító és súrolópor kárt okozhat a burkolaton vagy a készülékben és így a készülék használhatatlanná válhat.
3. Ne dobálja vagy üsse a gépet.
4. Mindig nézzen utána a használati útmutatóban mielőtt kicserél, vagy beállít bármely részt, a nyomótalpat, a tűt vagy egyéb alkatrészt, hogy biztos lehessen az elvégzett művelet jó eredményében.

#### **A készülék javítása vagy beszabályozása**

Ha a készülék elromlik vagy szabályozásra szorul, kérjük először nézze át a használati útmutatóban található hibaelhárítási táblázatot, hogy a vizsgálatot és a beszabályozást saját maga is el tudja végezni. Amennyiben a felmerült probléma megmarad, vegye fel a kapcsolatot a helyi kijelölt Brother viszont eladóval.

**További és frissebb információkért látogasson el honlapunkra, a [www.brother.com](http://www.brother.com) -ra.**

**E kézikönyv tartalma és a termék specifikációk előzetes bejelentés nélkül megváltozhatnak.**

# AMIT EZZEL A KÉSZÜLÉKKEL MEGVALÓSÍTHAT

## Speciális tulajdonságok



Ellenőrizze a műveleteket és nézze meg a nagy méretű LCD (liquid crystal display) kijelzőn megjelenő tanácsot.



Készítse elő az orsó szálát egy érintéssel.



Az automatikus szál feszítés a próbavarrást szükségtelenné teszi.



Az automatikus befűzés a befűzést gyorsá és könnyűvé teszi.

## **1 ELŐKÉSZÜLET - 7. old**

*Az alapvető részek és a képernyők működésének megismerése*

## **2 VARRÁS ALAPOK - 37. old.**

*A varráshoz szükséges előkészületek és alapvető varrási műveletek megismerése.*

## **3 HASZNOS ÖLTÉSEK - 47. old.**

*Előprogramozva több mint 100 sűrűn használt öltéstípussal*

## **4 KARAKTER / DÍSZÍTŐ ÖLTÉSEK - 97. old.**

*Az öltések változatossága kiszélesíti az alkotóképességét.*

## **5 HÍMZÉS - 125. old.**

*Maximum 30 cm x 18 cm a nagy hímzési tervekhez.*

## **6 HÍMZÉS SZERKESZTÉS - 175. old.**

*A terveket egyesíteni, forgatni, illetve megnövelni lehet.*

## **7 AZ ÉN EGYÉNI ÖLTÉSEM – 8 FÜGGELÉK – 209. old. 199. old.**

*Készítsen eredeti díszítő öltéseket*

*A készülékről való gondoskodás, valamint a hibák és üzemzavarok kezelése.*

## HOGYAN HASZNÁLJUK EZT A KÉZIKÖNYVET

Az első és a második fejezet kifejti a varrógép alap műveleteinek folyamatait olyannak, aki először használ varrógépet. Ha hasznos öltéseket, illetve karakter / díszítő öltéseket akar varrni, akkor olvassa el az 1. és a 2. fejezetet, ezután lapozzon a 3. fejezethez (hasznos öltések), vagy a 4. fejezethez (karakter / díszítő öltések).

Ha az 1. és a 2. fejezet elolvasása után kész arra, hogy elkezdje használni a hímzési funkciót, akkor lapozzon az 5. fejezethez (Hímzés). Mihelyst megértette az 5. fejezetben kifejtett lépéseket, akkor a kényelmes hímzés szerkesztés funkciók leírásához lapozzon a 6. fejezethez (Hímzés szerkesztés). A lépésről lépésre útmutatókban kék háttérszínnel megjelenő képek azok a részek, amelyeket az adott műveletekhez használunk. Hasonlítsa össze a képet a valódi képernyővel és hajtsa végre a műveletet.

A gép használata közben ha valami olyasmit tapasztal, amit nem ért, vagy pedig egy funkciót jobban meg szeretne ismerni, akkor nézze meg a kézikönyv végén található tárgymutatót a tartalomjegyzékkel együtt, azért, hogy ilyen módon megtalálja a keresett részt ebben a kézikönyvben.

### **Ha hasznos öltéseket, illetve karakter / díszítő öltéseket akar varrni:**

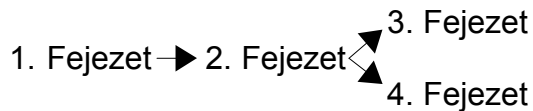

### **Ha a hímzési funkciót akarja használni:**



# Tartalomjegyzék

A BIZTONSÁGOS HASZNÁLAT ÉRDEKÉBEN.....	5	Csipkéző varrás .....	75
AMIT EZZEL A KÉSZÜLÉKKEL MEGVALÓSÍTHAT.6		Élvarrás .....	75
HOGYAN HASZNÁLJUK EZT A KÉZIKÖNYVET.....	7	Darázsöltés .....	76
A KÉSZÜLÉK RÉSZEGYSÉGEINEK NEVEI ÉS AZOK		Keresztöltés .....	76
FUNKCIÓI.....	1	Szalag vagy gumisalag varrása.....	77
Készülék.....	1	Ékszervarrás.....	78
Tű és nyomótalp rész.....	2	Egy-lépéses gomblyukak.....	80
Hímző egység.....	2	Négy-lépéses Gomblyukak .....	84
Műveleti gombok.....	3	Riglik.....	88
Tartozékok.....	3	Gombfelvarrás .....	90
Opcionális tartozékok.....	6	Fűzőlyuk.....	92
1.Előkészület.....	7	Többirányú varrás (Egyenes öltés és Cikkcakk öltés).....	93
A VARRÓGÉP KI ÉS BEKAPCSOLÁSA.....	8	Cipzár bevarrás.....	94
LCD KIJELEZÉS.....	9	4.Karakter / Díszítő öltések.....	97
Gépbeállítási mód gombnak a használata .....	12	AZ ÖLTÉSMINTÁK KIVÁLASZTÁSA.....	98
Gép műveleti mód gomb használata .....	17	Díszítő öltés minták / 7mm díszítő öltés minták / Szatén öltés	
Minta bemutató gomb használata.....	18	minták / 7mm szatén öltés minták / Kereszt öltés / Hasznos	
ALSÓ SZÁL BEFŰZÉSE.....	19	díszítő öltés minták.....	100
Az orsó tekerceselése.....	19	Ábécé karakterek.....	100
Az orsó beállítása.....	22	AZ ÖLTÉS MINTÁK MEGVARRÁSA.....	102
Az orsó szál felhúzása.....	23	Varrás szép kidolgozással.....	102
FELSŐ SZÁL BEFŰZÉSE.....	25	Alap varrás.....	102
Befűzés az „automatikus befűzés” gomb segítségével.....	25	Szabályozások kivitelezése.....	103
Befűzés kézzel.....	27	AZ ÖLTÉSMINTÁK SZERKESZTÉSE.....	105
Ikertű mód alkalmazása.....	29	A méret változtatása.....	106
Gyorsan letekeredő szálak használata .....	31	A hossz megváltoztatása (csak a 7mm-es szatén	
A NYOMÓTALP CSERÉJE.....	32	öltésmintáknál).....	107
A nyomótalp eltávolítása.....	32	Függőlegesen tükrözött képmás készítése.....	107
A nyomótalp csatlakoztatása.....	32	Vízszintesen tükrözött képmás készítése.....	107
A felső kelme továbbító talp csatlakoztatása.....	33	Minta varrása folyamatosan.....	107
A TŰ CSERÉJE .....	34	Szálsűrűség változtatása (csak a szatén öltésmintáknál).....	108
2.Varrás alapjai.....	37	A kép ellenőrzése.....	108
VARRÁS .....	38	ÖLTÉSMINTÁK EGYESÍTÉSE.....	110
Egy öltés varrása.....	38	Egyesítés előtt.....	110
Varrás erősítő öltések .....	40	Különböző öltésminták egyesítése.....	110
Görbék varrása.....	40	Nagy és kis öltésminták egyesítése.....	112
A varrási irány megváltoztatása.....	40	Vízszintesen tükrözött képmású öltésminták egyesítése .....	112
Nehézsúlyú anyagok varrása.....	41	Különböző hosszúságú öltésminták egyesítése .....	113
Könnyűsúlyú anyagok varrása .....	41	Lépésöltésminták készítése (csak a 7mm-es szatén	
ÖLTÉS BEÁLLÍTÁSOK.....	42	öltésmintáknál).....	114
Az öltés szélesség beállítása.....	42	A MEMÓRIA FUNKCIÓ HASZNÁLATA.....	116
Az öltés hosszúság beállítása.....	42	Öltés adat elővigyázatosságok.....	116
A szálfeszesség beállítása .....	43	Az öltésminta elmentése a készülék memóriájába.....	118
HASZNOS FUNKCIÓK.....	44	Az öltésminták mentése USB médiára (kereskedelemben	
Automatikus erősítő öltés.....	44	elérhető).....	120
Automatikus szálvágás.....	45	Az öltésminták mentése a számítógépre.....	121
A képernyő lezárása.....	46	Öltésminták visszatöltése a készülék memóriájából.....	122
3.Hasznos öltések .....	47	Visszatöltés USB médiáról.....	123
HASZNOS ÖLTÉSEK KIVÁLASZTÁSA.....	48	Visszatöltés a számítógépről.....	123
Egy öltés kiválasztása.....	48	5.Hímzés.....	125
Az ön öltés beállításainak az elmentése.....	50	HÍMZÉS MEGKEZDÉSE ELŐTT .....	126
Varrás típust kiválasztó gomb alkalmazása .....	51	Hímzés lépésről lépésre .....	126
AZ ÖLTÉSEK VARRÁSA .....	53	“W” hímző nyomótalp felszerelése .....	127
Egyenes öltések .....	53	Hímzőegység felszerelése.....	128
Szűkítő varrás .....	57	MINTÁK KIVÁLASZTÁSA.....	130
Ráncolás.....	57	Hímzőminták/szegélyminták/Heirloom	
Sima varrás.....	58	Patterns/Keresztminták/Virágos karakterminták kiválasztása ..	
Tűzött szegély.....	59	132	
Cikkcakk öltések .....	60	Ábécé karakterek kiválasztása .....	133
Rugalmas cikkcakk öltések .....	62	Keretminták kiválasztása .....	134
Szegővarrás.....	63	Minták kiválasztása a hímzőkártyákról (külön kapható) .....	135
Steppelés .....	67	Minták kiválasztása USB MÉDIARÓL /	
Vakszegély öltés.....	72	SZÁMÍTÓGÉPRŐL .....	135
Applikálás.....	73	VARRÁSI KÉPERNYŐ MEGTEKINTÉSE .....	136
Szegélybordázat varrás.....	74	SZÖVET ELŐKÉSZÍTÉSE .....	138
		Vasalható stabilizáló szövetre helyezése (backing) .....	138



Szövet hímzőkeretre feszítése.....	139	Hímzőminták / Diszító minták/Szegélyminták/Kereszt-öltés minták/ Virágos betűminták/Keretminták kiválasztása.....	178
Kisméretű szövetek vagy szövetsarkak hímzése .....	141	Abécé karakterminták kiválasztása .....	178
<b>HÍMZŐKERET FELSZERELÉSE .....</b>	<b>143</b>	<b>MINTÁK SZERKESZTÉSE.....</b>	<b>181</b>
<b>MINTA POZÍCIÓJÁNAK JÓVÁHAGYÁSA .....</b>	<b>144</b>	Minta mozgatása .....	183
Hímzéminta helyzetének az ellenőrzése .....	144	Minta forgatása .....	183
A befejezett minta előzetes megtekintése .....	145	Minta méretének megváltoztatása .....	184
<b>HÍMZŐMINTA KIVARRÁSA .....</b>	<b>146</b>	Minta törlése .....	185
Szépen kidolgozott varrások készítése.....	146	Az abécé karakterminták konfigurációjának megváltoztatása. .	185
Hímzőminták kivarrása .....	147	Abécé karakterek távolságának megváltoztatása.....	185
Rátétet használó minták varrása .....	148	Betűkarakter minta minden egyes betűje színének a megváltoztatása .....	186
<b>IGAZÍTÁSOK A HÍMZÉSI FOLYAMAT ALATT .....</b>	<b>150</b>	A cérnaszín megváltoztatása .....	187
Ha a szál elfogy az orsóról.....	150	Felhasználói cérnatáblázat létrehozása .....	188
Ha a szál elszakad hímzés ideje alatt.....	151	Egy szín kiválasztása a egyéni szálszín táblázatból.....	189
Újrakezdés előlről .....	152	Ismétlődő minták tervezése.....	190
Hímzés folytatása a tápfeszültség kikapcsolása után .....	152	Szerkesztés után .....	194
<b>IGAZÍTÁSOK A HÍMZÉSI MŰVELET KÖZBEN .....</b>	<b>154</b>	<b>MINTÁK KOMBINÁLÁSA.....</b>	<b>195</b>
Cérnafeszesség beállítása .....	154	Kombinált minták szerkesztése .....	195
Az automatikus szálvágás funkció használata .....	155	Kombinált minta varrása.....	197
A cérnalevágó funkció használata .....	155	<b>MEMÓRIA FUNKCIÓK HASZNÁLATA .....</b>	<b>198</b>
Hímzési sebesség beállítása .....	156	<b>7. Az én egyéni öltésem.....</b>	<b>199</b>
A cérnaszín képernyő megváltoztatása .....	156	<b>EGY ÖLTÉS TERVEZÉSE .....</b>	<b>200</b>
A hímzőkeret képernyő megváltoztatása.....	157	<b>ÖLTÉS ADATAINAK A BEKÉRÉSE.....</b>	<b>202</b>
<b>MINTA ELLENŐRZÉSE .....</b>	<b>159</b>	<b>AZ ELMENTETT EGYÉNI ÖLTÉSEK HASZNÁLATA. .</b>	<b>207</b>
A minta pozíciójának megváltoztatása .....	159	Egyéni öltések elmentése az ön listájára.....	207
A minta és a tű egy vonalba helyezése .....	159	Elmentett öltések visszahozása.....	208
Méret megváltoztatása .....	160	<b>8.Függelék.....</b>	<b>209</b>
Minta forgatása .....	161	<b>GONDOZÁS ÉS KARBANTARTÁS.....</b>	<b>210</b>
Vízszintesen tükrözött ábra létrehozása.....	162	Az LCD kijelző tisztítása.....	210
Sűrűség megváltoztatása (csak betűkarakterek és keretminták esetén).....	162	A gép burkolatának megtisztítása .....	210
Abécé karakterminta színének a megváltoztatása .....	163	A pálya tisztítása.....	210
<b>MEMÓRIA FUNKCIÓK HASZNÁLATA .....</b>	<b>164</b>	<b>A KÉPERNYŐ BEIGAZÍTÁSA.....</b>	<b>212</b>
Hímzőminta adatokra vonatkozó elővigyázatossági javaslatok .....	164	A képernyő láthatósága alacsony.....	212
Hímzőminták mentése a varrógép memóriájába.....	166	Az érintő panel nem működik jól.....	212
Hímzőminta mentése USB médiára (Kereskedelemben kapható) .....	168	<b>HIBAKERESÉS.....</b>	<b>214</b>
Hímzési minta mentése a számítógépre .....	169	<b>HIBAÜZENETEK.....</b>	<b>218</b>
Minták visszatöltése a készülék memóriájából .....	170	<b>SPECIFIKÁCIÓK.....</b>	<b>221</b>
Visszatöltés USB médiáról .....	170	<b>A KÉSZÜLÉK SZOFTVERÉNEK FELJAVÍTÁSA (UPGRADE).....</b>	<b>222</b>
Visszatöltés számítógépről .....	171	Upgrade eljárás az USB média használatával.....	222
<b>HÍMZÉSI ALKALMAZÁSOK .....</b>	<b>173</b>	Upgrade eljárás számítógép használatával.....	222
Keretminta használata rátét varrására (1) .....	173	<b>ÖLTÉS BEÁLLÍTÁS TÁBLÁZAT.....</b>	<b>224</b>
Keretminta használata rátét varrásához (2) .....	174		
<b>6.Hímzés szerkesztés.....</b>	<b>175</b>		
<b>FUNKCIÓK MAGYARÁZATA .....</b>	<b>176</b>		
<b>MINTÁK KIVÁLASZTÁSA SZERKESZTÉSHEZ .....</b>	<b>177</b>		



# A KÉSZÜLÉK RÉSZEGYSÉGEINEK NEVEI ÉS AZOK FUNKCIÓI

A varrógép különféle részegységeinek nevei és azok funkciói vannak az alábbiakban részletezve. A varrógép használata előtt gondosan olvassa végig ezeket a leírásokat, hogy így megtanulja készülék részegységeinek neveit.

## Készülék

### Előlnézet

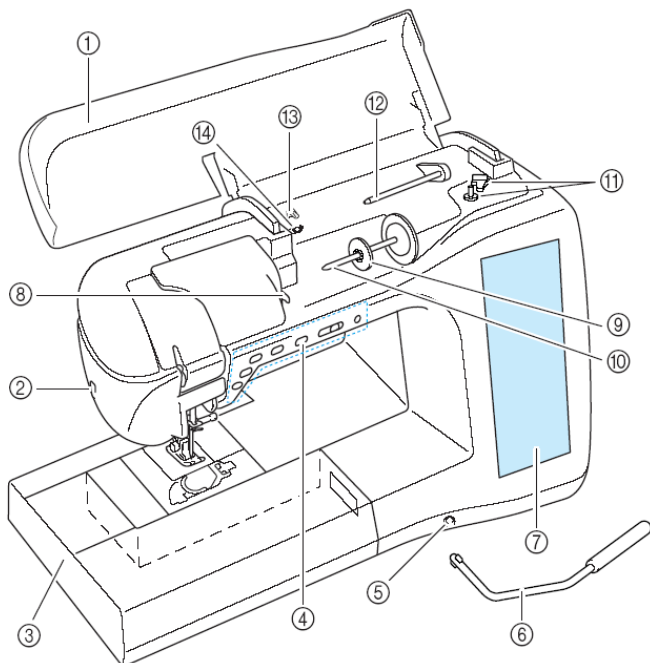

1. **Felső fedél** – Nyissa ki a felső fedél a gép befűzéséhez, és az orsó tekereléséhez.
2. **Szál vágó** – Vezesse a szálakat a szálvágón keresztül, hogy így elvágja azokat.
3. **Asztalkiegészítő tároló tartozékokkal** – Tárolja a nyomótalpakat és az orsókat az asztalkiegészítő tároló tartozékaiban. Amikor henger alakú darabokat varr, akkor vegye el az asztalkiegészítőt.
4. **Műveleti gombok (6 db) és varrási sebesség vezérlő** – Használja ezeket a gombokat és a csúszkát a varrógép üzemeltetéséhez.
5. **Térdemelő nyílás** – Helyezze be a térdemelőt a nyílásba.
6. **Térdemelő** – A térdemelőt a nyomótalp fel- és leengedéséhez használja.
7. **LCD (folyadékkristályos kijelző)** – A kiválasztott öltés beállításai és a hibáüzenetek jelennek meg a kijelzőn.
8. **Szálvezető lemez** – Vezesse a szálát a szálvezető lemez körül a felső szál fűzésekor.
9. **Orsó fedő** – Használja az orsó fedőt, hogy az orsót a helyén tartsa.
10. **Cérnatartó tűske** – Tegyen egy céma orsót a cérnatartó tűskére.
11. **Orsózó** – Az orsóra való tekereléshez.
12. **Második cérnatartó tűske** – Az orsó szál tekereléséhez, illetve a második cernát tartásához az ikertűs varrásnál.
13. **Szálvezető az orsózóhoz** – Vezesse a szálát a szálvezető körül az orsószál tekerelésénél.
14. **Előfeszítő lemez** – Vezesse a szálát az előfeszítő lemez körül az orsószál tekerelésénél.

### Hátulnézet

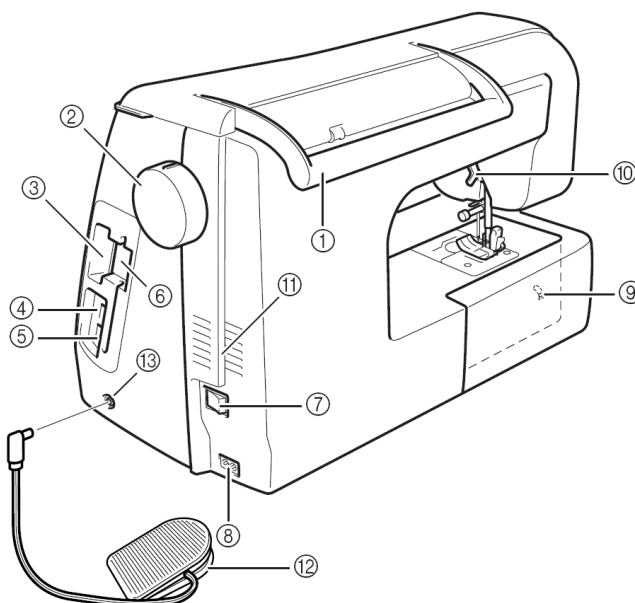

1. **Fogantyú** – Vigye a varrógépet a fogantyúja használatával amikor azt szállítja.
2. **Kézikerek** – Fordítsa a kézi kereket Ön felé, ilyen módon manuálisan emelheti fel és engedheti le a tűt. A keréknek a készülék eleje felé kell fordulnia.
3. **Hímző kártya nyílás** – Helyezze a hímzőkártyákat (külön megvásárolható) a hímző kártya nyílásba.
4. **Adattároló média USB csatlakoztathatóság** – Minták USB médiumon való tárolásához, illetve azok visszatöltéséhez csatlakoztassa az USB médiát közvetlenül az USB aljzatba.
5. **Számítógép USB csatlakoztathatóság** – Minták importálásához / exportálásához a készülék és a számítógép között csatlakoztassa az USB kábelt közvetlenül az USB aljzatba.
6. **Érintő toll tartó** – Az érintő toll tárolására szolgál, amikor az nincs használatban.
7. **Főkapcsoló** – Ezzel be- illetve kikapcsolhatja a készüléket.
8. **Csatlakozó dugó** – Helyezze az áram kábelt a csatlakozó dugóba.
9. **Kelmetovábbító fog pozíció váltó** – Használja ezt az adagoló leeresztéséhez.
10. **Talpemelő kar** – A nyomótalp felemeléséhez és leengedéséhez emelje fel illetve engedje le a talpemelő kart.
11. **Levegő nyílás** – A levegő nyílás lehetővé teszi a levegő beáramlását a motorhoz. Ne takarja le a levegő nyílást, amikor a varrógép használatban van.
12. **Pedál behúzó vezetékkel** – Nyomja le a pedált a varrási sebesség vezérléséhez.
13. **Pedál dugasz** – Csatlakoztassa a pedál dugóját a készülékbe.

## Tű és nyomótalp rész

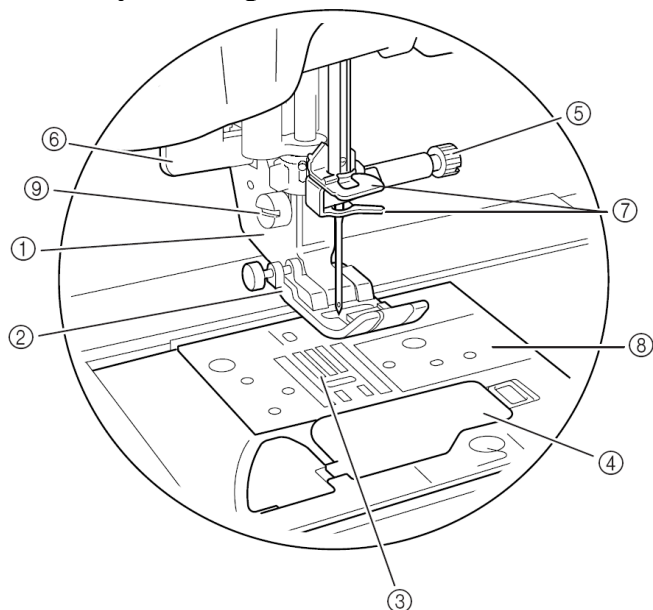

1. **Talpszár** – a nyomótalp a talpszárhoz van erősítve.
2. **Nyomótalp** - A nyomótalp egyenletes nyomást biztosít a ruhaanyag azon részén, ahol a varrás történik. Mindig a megfelelő nyomótalpat csatolja a kiválasztott öltéstípushoz.
3. **Adagoló** - Az adagoló adagolja a ruhaanyagot a varrás irányában.
4. **Orsó tető** - Nyissa fel az orsó tetőt, hogy beállítsa az orsót.
5. **Tűszorító csavar** - A tűszorító csavar ahhoz kell, hogy a tűt a helyén tartsa.
6. **Gomblyukázó kar** - Eressze le amikor gomblyukat varr és fémrúd fércelést készít.
7. **Szálvezetők** - Vezesse át a felső szálát a két szálvezetőn.
8. **Tülemez** - A tülemez iránymutatókkal van ellátva az egyenes varráshoz való segítségül.
9. **Talpszár csavar** - A talpszár csavar ahhoz kell, hogy a talpszárat a helyén tartsa.

## Hímző egység

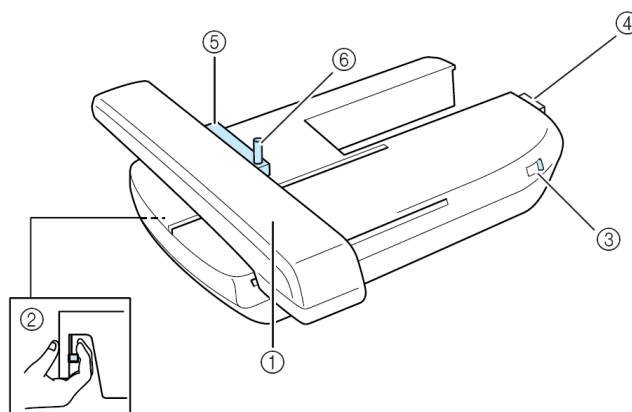

1. **Kocsi** – A kocsi automatikusan mozgatja a hímző keretet hímzés közben.
2. **Elengedő gomb (a hímző egység alatt található)** – Nyomja meg az elengedő gombot a hímző egység eltávolítására.
3. **Kelmetovábbító fog pozíció váltó** – Használja a kelmetovábbító fog pozíció váltót az adagoló fel- és leeresztéséhez, amíg a hímző egység csatolva van.
4. **Hímző egység csatlakozás** – Helyezze be a hímző egység csatlakozását a csatlakozó helyre, amikor a hímző egységet csatolja.
5. **Hímző keret tartó** – Helyezze be a hímző keretet a keret tartóba, hogy ilyen módon a keretet a helyén tartsa.
6. **Keret rögzítő kar** – Nyomja le a keret rögzítő kart, hogy ilyen módon rögzítse a hímző keretet.

## FIGYELEM

- Miután a hímző keret be lett állítva a keret tartóba, ellenőrizze, hogy a keret rögzítő kar megfelelően le lett-e engedve.

## MEGJEGYZÉS

- Ellenőrizze, hogy a kelmetovábbító fog pozíció váltó a hímző egység jobb oldalán van a hímzés közben.
- A csatolt hímző egységgel varrhat hasznos / díszítő öltéseket. Állítsa a hímző egységen levő kelmetovábbító fog pozíció váltót a megfelelő beállításokra.

## Műveleti gombok

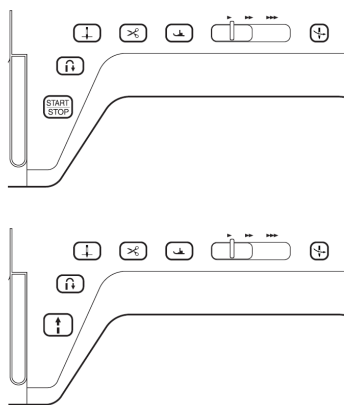

### 1. Start/Stop gomb

Nyomja meg a start/stop gombot és a készülék lassú tempóval elkezdje a varrást néhány öltésen keresztül, majd ezután a varrási sebesség vezérlővel beállított sebességen folytatja. Nyomja meg újra a gombot, és a gép leáll. Tartsa lenyomva a gombot, és a gép a lehető legkisebb sebességgel varr a amíg a gomb le van változtatja a színét.

Zöld: a gép kész a varráásra, vagy éppen most is varr  
Piros: a gép nem varrhat

### 2. Visszafelé/Elerősítő varrás gomb

Használja ezt a gombot ahhoz, hogy a varrás kezdeténél és a végénél megerősítse a varratot. Nyomja meg ezt a gombot, és a gép 3 öltést varr ugyanazokra a helyekre (ahol már előzőleg varrt) és ezután automatikusan leáll. Azon egyenes és cikcakk öltés minták esetében, amelyek visszafelé öltést csinálnak, a gép csak alacsony sebességgel és csak addig varr visszafelé, amíg a Visszafelé/Elerősítő varrás gomb lenyomva van.

### 3. Tű pozicionáló gomb

Akkor használja ezt a gombot, amikor megváltoztatja a varrás irányát, vagy egy részlet varrásánál egy kis területen. Nyomja meg a tű pozicionáló gombot, hogy felemelje, vagy leengedje a tűt. Ha kétszer nyomja meg a gombot, akkor egy öltést készít.

### 4. Szálvágó gomb

Varrás után nyomja meg ezt a gombot, hogy gép automatikusan lenyesse a felesleges szálát.

### 5. Talpemelő gomb

Nyomja meg a gombot, hogy a nyomótalpat leeressze, hogy így a nyomótalpat a ruhaanyagra nyomást gyakoroljon. Nyomja meg újra ezt a gombot, és így a nyomótalpat újra felemelkedik. A nyomótalpat a legmagasabb pozícióba úgy emelheti fel, ha a talpemelő gombot lenyomva tartja.

### 6. Varrás sebesség vezérlő

A varrás sebességének beszabályozásához használja ezt a vezérlőt. Csúsztassa a varrás sebesség vezérlőt balra, akkor ha kis sebességgel akar varrni, vagy pedig csúsztassa a varrás sebesség vezérlőt jobbra, ha nagy sebességgel akar varrni. A kezdőknek alacsony sebességgel kell varrni.

### 7. Automatikus befűző gomb

Akkor használja ezt a gombot, amikor automatikusan be akarja fűzni a tűt.

## FIGYELEM

- Ne nyomja meg a szálvágó gombot miután a szálak már el lettek vágva. Különben a tű eltörhet, a szálak összegubancolódhatnak, vagy a készülékben sérülés keletkezhet.

## Tartozékok

Húzza el az asztalkiegészítő tetejét, hogy így kinyissa a tartozék tárolót.

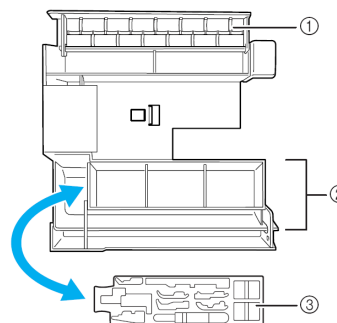
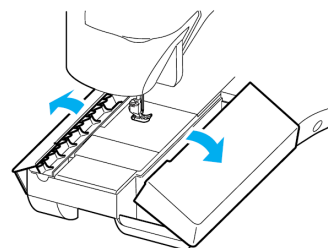

1. Tároló hely
2. Nyomótalpat tároló hely
3. Nyomótalpat tároló hely

A 29-32 számú tartozékokat a hímző egység tároló tartalmazza. Ahhoz, hogy kinyithassa a hímző egység tárolót le kell akasztania a két zárat a tárolóról. A zárok visszaakasztásához és a tároló biztos bezárásához, nyomja meg a zárat addig, amíg mind a kettő kétszer nem kattann.

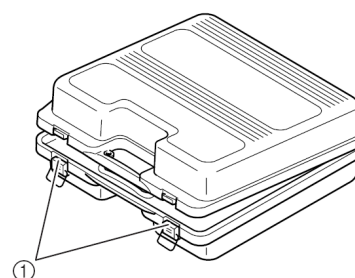

1. Zárok

# Tartozékok

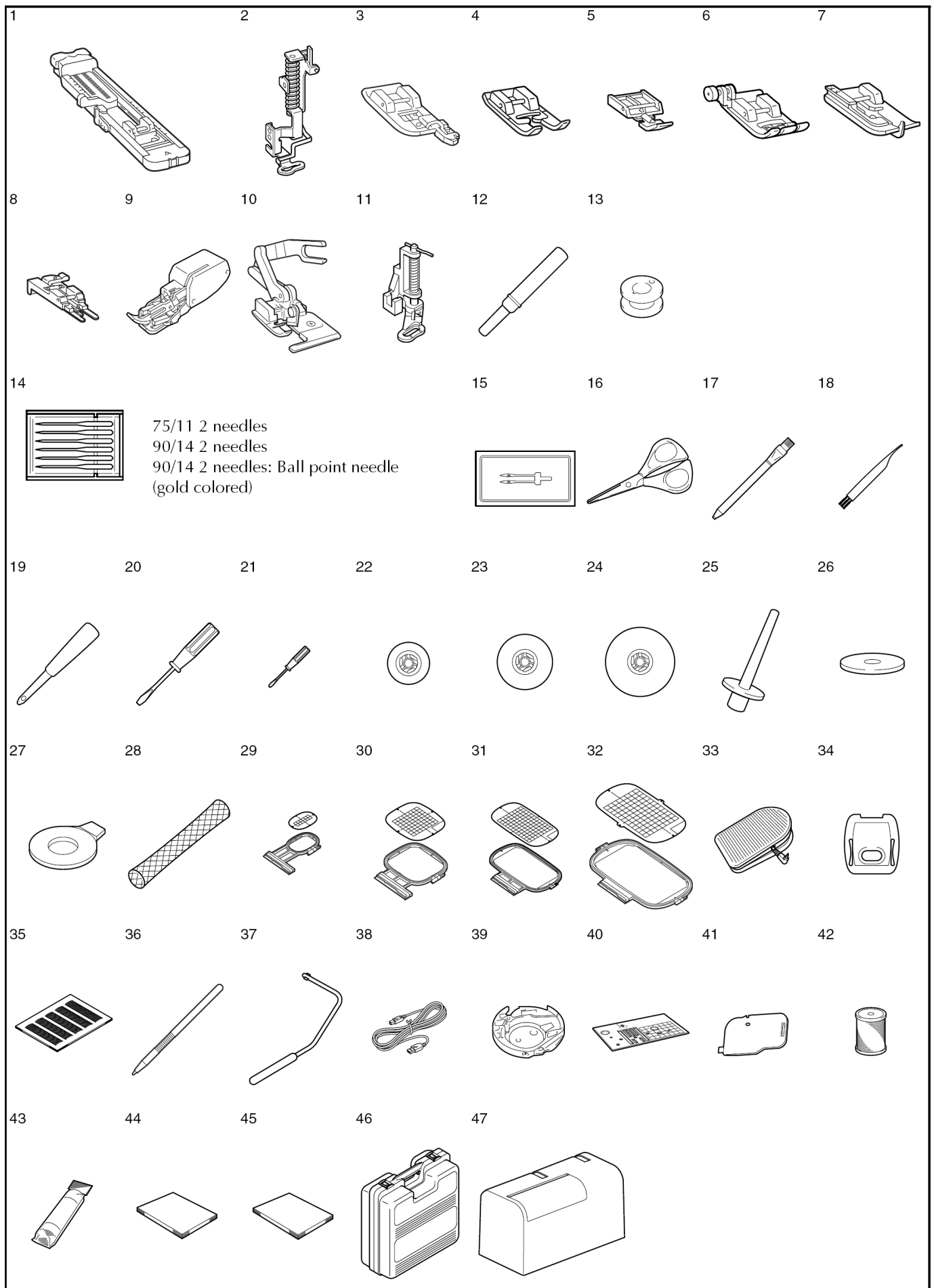

Sz.	Név	Kód
1	Gomblyuk-varrótalp "A"	X57789-151
2	Hímző-talp "W"	XC8156-051
3	Szegő-varrótalp "G"	XC3098-051
4	Monogramozó-talp "N"	X53840-351
5	Cipzár talp "I"	X59370-051
6	Cikcakk talp "J" (a gépen)	XC3021-051
7	Hólozó-talp "R"	X56409-051
8	Gombfelvarró-talp "M"	130489-001
9	Felső kelme továbbítás-talp	(SA-140*) F033N:XC2214-102
10	Oldalvágó-talp	(SA-177*) F054:XC3879-002
11	Szabadon-mozgó steppelő-talp	(SA-129*) F005N:XC1948-002
12	Gomblyuk kivágó	X54243-001
13	Orsó x 10	(SA-156*) SFB:XA5539-151
14	Tű készlet	X58358-051
15	Ikertű	X59296-151
16	Olító	184783-051
17	Kréta toll	184944-001
18	Tisztító kefe	X59476-051
19	Lyukasztó szerszám	135793-001
20	Csavarhúzó (nagy)	X55467-051
21	Csavarhúzó (kicsi)	X55468-051
22	Orsó tető (kicsi)	130013-154
23	Orsó tető (közepes) x 2	X55260-153
24	Orsó tető (nagy)	130012-054
25	Függőleges cématartó túske	XC8619-051
26	Orsózó filc	X57045-051
27	Tárcsa alakú csavarhúzó	XC1074-051
28	Cérna orsó háló	XA5523-050
29	Hímző keret készlet (kicsi) 2x6	(SA-437*) EF73:XC8479-052
30	Hímző készlet (közepes) 10x10	(SA-438*) FE74:XC8480-052
31	Hímző készlet (nagy) 18x13 cm	(SA-439*) EF75:XC8481-052
32	Hímző készlet (óriási) 30x18 cm	(SA-440*) EF76:XC8482-052
33	Pedál	XC8028-051
34	Tülemes takaró plexi	XA9939-051
35	Rácslap készlet	(SA-507*) GS3:X81277-001
36	Érintő toll (stylus)	XA9940-051
37	Térdemelő	XA9940-051
38	USB kábel	XC8897-051
39	Orsótok (rózsaszín csavar)	XC8167-051
40	Egyenes öltés tülemes	XC8362-051
41	Zsineges orsó fedő (egy lyukas)	XC8449-051
42	Hímző orsó szál	(SA-EBT*) EBT-CEN: X81164-001
43	Stabilizáló anyag	(SA-519*) BM3:X81175-101
44	Használati útmutató	XC8170-051
45	Gyors referencia útmutató	XC8173-051
46	Hímző egység szállító doboz	XC8150-051
47	Kemény doboz	XC7750-051

## Emlékeztető (csak USA részére)

(For U.S.A. only)

Foot controller: Model S

This foot controller can be used with this machine model Innov-is4000D/NV4000D.

## Emlékeztető

- Mindig csak az ajánlott alkatrészeket használja a géphez.
- A talpszár csavarját a viszonteladóján keresztül tudja beszerezni. (Részegység kód: XA4813-051)
- A 33, 44, és a 45-ös tartozék eltárolható a gép kemény dobozában

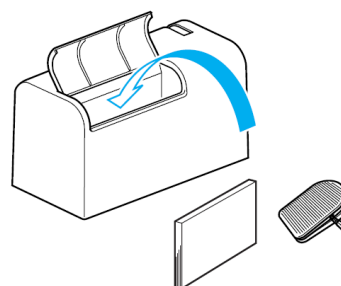

\*: USA - Kanada

## Opcionális tartozékok

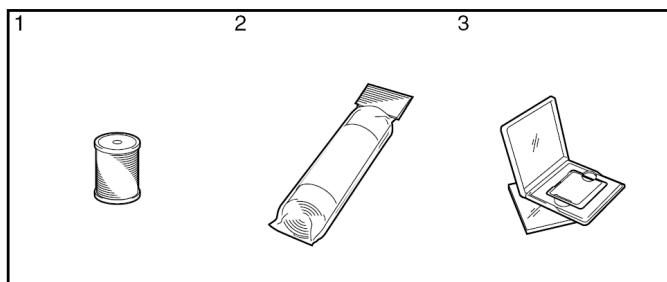

Sz.	Név	USA kód	kód
1	Hímző orsó szál (fehér) Hímző orsó szál (fekete)	SA-EBT SAEBT999	X81164-001 XC5520-001
2	Stabilizáló anyag Vízben oldódó stabilizáló	SA519 SA520	X81175-101 X81267-001
3	Hímzőkártya		
	No. 1 abc	SA298	X58317-001
	No. 2 virág	SA299	X58321-001
	No. 3 dinoszaurusz	SA300	X58362-001
	No. 6 Moszkovitz világa	SA303	X58497-001
	No. 7 vidéki élet	SA304	X59322-001
	No. 8 szabad napok	SA305	X59357-001
	No. 9 hobby hajó	SA306	X59511-001
	No. 10 monogram embléma	SA307	X59567-001
	No. 11 keret	SA311	XA0257-001
	No. 12 szállítás	SA312	XA0275-001
	No. 13 sport embléma	SA313	XA0517-001
	No. 14 nagy virág	SA314	XA1223-001
	No. 16 macskák és kutyák	SA316	XA1406-001
	No. 19 tengerész	SA319	XA2452-001
	No. 20 vékony tervek	SA320	XA2869-001
	No. 21 kézimunka	SA321	XA2873-001
	No. 22 nagy steppelés	SA322	XA3431-001
	No. 23 fehér a fehéren	SA323	XA3430-001
	No. 25 ló	SA325	XA3791-001
	No. 27 madarak	SA327	XA4289-001
	No. 28 karácsony	SA328	XA4502-001
	No. 29 csipke	SA329	XA4664-001
	No. 30 vadállatok	SA330	XA4771-001
	No. 31 nagy virág II	SA331	XA5037-001
	No. 32 hangszerek	SA332	XA5386-001
	No. 33 fák	SA333	XA5567-001
	No. 35 macskák és kutyák II	SA335	XA5629-001
	No. 36 gyümölcsök és zöldségek	SA336	XA5659-001
	No. 37 applikálás abc	SA337	XA5753-001
	No. 38 angyal	SA338	XA5781-001
	No. 39 baba arc	SA339	XA5978-001

Sz.	Név	USA kód	kód
3	No. 40 sport 3	SA340	XA6111-001
	No. 41 reneszánsz abc	SA341	XA6586-001
	No. 42 farm	SA342	XA6733-001
	No. 43 viktoriánus	SA343	XA6769-001
	No. 44 csipke 2	SA344	XA6849-001
	No. 45 hímzés	SA345	XA7770-001
	No. 46 ausztrál állatok	SA346	XA7893-001
	No. 47 pillangó	SA347	XA8206-001
	No. 48 ausztrál virágok	SA348	XA8250-001
	No. 49 népművészet	SA349	XA8348-001
	No. 50 tündér és virág	SA350	XA8414-001
	No. 52 macsó gyűjtemények	SA352	XA8511-001
	No. 53 táj	SA353	XA8936-001
	No. 54 tea idő	SA354	XA9129-001
	No. 55 kertészkedés	SA355	XA9348-001
	No. 56 ázsiai	SA356	XC0025-001
	No. 57 nagy karácsony	SA357	XC0057-001
	No. 58 nagy steppelő tradíciók	SA358	XC0861-001
	No. 60 nyári tréfa	SA360	XC1168-001
	No. 61 blúz díszítés	SA361	XC1304-001
	No. 62 zodiákus jelek	SA362	XC1502-001
	No. 63 nyuszi	SA363	XC1646-001
	No. 64 nagymami	SA364	XC2176-001
	No. 65 piros munka	SA365	XC4220-001
	No. 66 pop mix	SA366	XC4819-001
	No. 67 otthon dekor gyűjtemény	SA367	XC7048-001
	No. 68 kereszt öltés kollekció 1	SA368	XC7097-001
	No. 69 sport mez minták	SA369	XC7274-001
	No. 70 kereszt öltés kollekció 2	SA370	XC7550-001

### Emlékeztető

- Bármelyik fent felsorolt hímző kártyát használhat a készülékébe
- Legyen felkészülve arra, hogy némely specifikáció előzetes jelzés nélkül megváltozhat

### Megjegyzés

- Más országokból vásárolt hímző kártyák nem biztos, hogy működnek az ön gépeivel.



# 1.Előkészület

A VARRÓGÉP KI ÉS BEKAPCSOLÁSA.....	8
LCD KIJELZŐ.....	9
Gomb Funkciók.....	10
Gépbeállítási mód gombnak a használata .....	12
Hímzés beállítások.....	14
Képernyő fényességének beigazítása.....	15
A Kijelző Nyelvének kiválasztása.....	16
Gép műveleti mód gomb használata .....	17
Minta bemutató gomb használata.....	18
ALSÓ SZÁL BEFÜZÉSE.....	19
Az orsó tekerceselése.....	19
A második cérnatartó tűske használata.....	19
A cérnatartó tűske használata.....	21
Az orsó beállítása.....	22
Az orsó szál felhúzása.....	23
FELSŐ SZÁL BEFÜZÉSE.....	25
Befűzés az „automatikus befűzés” gomb segítségével.....	25
Befűzés kézzel.....	27
Ikertű mód alkalmazása.....	29
Gyorsan letekeredő szálak használata .....	31
Orsó háló alkalmazása.....	31
Függőleges cérnatartó tűske alkalmazása.....	31
A NYOMÓTALP CSERÉJE.....	32
A nyomótalp eltávolítása.....	32
A nyomótalp csatlakoztatása.....	32
A felső kelme továbbító talp csatlakoztatása.....	33
A TŰ CSERÉJE .....	34
A tűről.....	36
Anyag/Szál/Tű kombináció .....	36

# A VARRÓGÉP KI ÉS BEKAPCSOLÁSA

## FIGYELEM!

- Használjon szabványos háztartási konnektort áramforrásként. Más áramforrások tüzet, elektromos áramütést vagy a gép károsodását okozhatják.
- Kapcsolja le a főkapcsolót és húzza ki a fali csatlakozót a következő esetekben:
  - Ha otthagyja a varrógépet.
  - A gép használata után.
  - Áramkimaradás esetén.
  - Ha rossz összekötés vagy összekötés hiánya miatt a gép nem működik helyesen.
  - Ha villámlik.

## VIGYÁZAT!

- Ne használjon hosszabbítót vagy olyan elosztót, amelybe több fogyasztó csatlakozik. Tüzet vagy áramütést okozhat.
- Ne fogja meg a csatlakozót vizes kézzel. Áramütést okozhat.
- Mielőtt kihúzza a csatlakozót, mindig kapcsolja le előbb a főkapcsolót. Mindig a dugónál fogva húzza ki a kábelt. Ha a kábelt húzza, az megsérülhet, tűzhez és áramütéshez vezethet.
- Ügyeljen arra, hogy a kábelt ne vágja el, ne rongálja, ne változtassa, ne törje meg, ne húzza, ne csavarja, ne csomózza. Ezekkel a dolgokkal megrongálhatja a kábelt, ami tüzet vagy áramütést okozhat. Ha a csatlakozó vagy a kábel megsérült, vigye el a gépet a legközelebbi Brother szervizbe, javításra.
- Ha hosszú ideig nem használja a gépet, húzza ki a csatlakozót. Különben tüzet okozhat.
- Ha a gépet felügyelet nélkül hagyja, kapcsolja ki a gépet és húzza ki a csatlakozót.
- A gép szervizelésekor, fedőlapok eltávolításakor, vagy égőcsere esetén mind a gépet mind pedig az elektromos részeket húzza ki konnektorból.
- Csak USA részére

For U.S.A. only

This appliance has a polarized plug (one blade wider than the other). To reduce the risk of electrical shock, this plug is intended to fit in a polarized outlet only one way.

If the plug does not fit fully in the outlet, reverse the plug. If it still does not fit, contact a qualified electrician to install the proper outlet. Do not modify the plug in any way.

1. Csatlakoztassa a tápkábelt a tápkábel dugaszhoz, majd helyezze be a csatlakozót egy fali konnektorba.

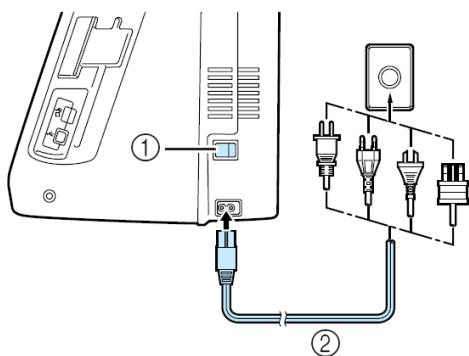

1. Főkapcsoló
2. Elektromos kábel

2. Kapcsolja be a gépet a főkapcsoló „I” pozícióba állításával.

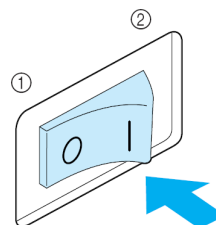

1. Ki (OFF)
2. Be (ON)

3. Kapcsolja ki a gépet a főkapcsoló „O” pozícióba állításával.

## LCD KIJELEZŐ

Amikor a gépet bekapcsoljuk, a képernyőn a varrógép neve jelenik meg. Érintse meg a képernyőt, hogy megjelenítse a típus-öltéseket. Az „Egyenes öltés (bal)” (1-01) automatikusan van kiválasztva. Nyomjon meg egy gombot az ujjával, hogy kiválassza az öltés mintát, hogy kiválasszon egy gép funkciót vagy, hogy kiválasszon egy műveletet amit a gomb ábrázol.

### Megjegyzés

Amikor az egyenes öltés túlemez van a gépen a tű automatikusan közép-re helyeződik.

### Emlékeztető

Csak meg kell érintenie a képernyőt az ujjával vagy a mellékelt érintő tollal. Ne használjon éles ceruzát, csavarhúzó, vagy más kemény vagy éles eszközt. Nem szükséges erővel nyomni a képernyőt. A túl erőteljes nyomás vagy éles eszköz használata megrongálhatja a képernyőt.

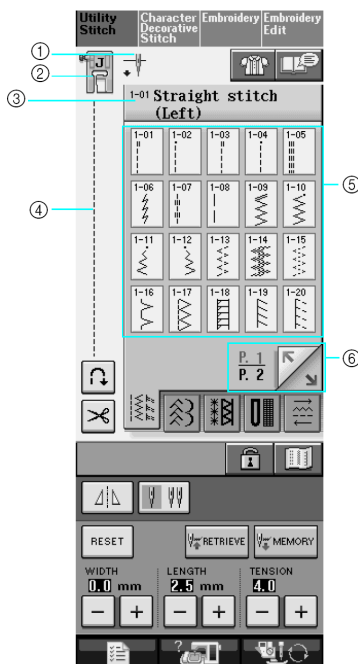

1. Megmutatja az egy vagy ikertű mód beállításokat és a tű stop pozícióját.



egy tű alsó pozíció



egy tű felső pozíció



ikertű alsó pozíció



ikertű felső pozíció

2. Megmutatja a nyomótalp kódot. Csatolja fel a képernyőn megjelenített nyomótalpat a varrás elkezdése előtt.

3. Megmutatja a kiválasztott öltés nevét és kódszámát.

4. Megmutatja a kiválasztott öltésmintát.

5. Megmutatja az öltés mintákat.







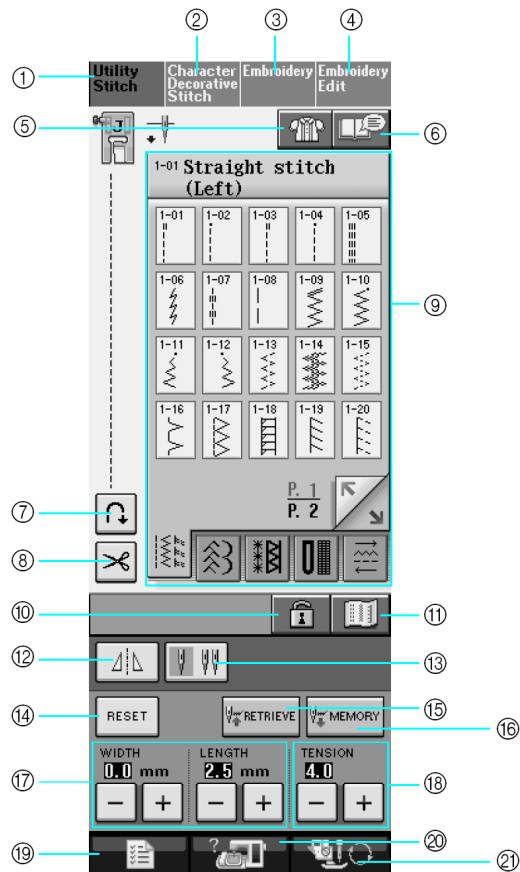



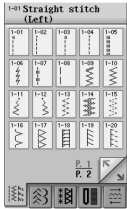

6. Kiválasztható kiegészítő oldalakat mutat meg.

\*A képernyő mindegyik gomb funkcióját a következő oldalon mutatjuk be a „Gomb funkciók” táblázatban.

## ■ Gomb Funkciók



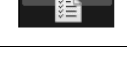

Sorszám	Kijelző	Gomb neve	Leírás	Oldal
1		Típus-öltés gomb	Nyomja meg ezt a gombot, hogy kiválasszon egy egyenes öltést, cikkcakk öltést, gomblyuk öltést, vakszegély öltést, vagy más öltéseket melyek az öltözet elkészítésében használatosak.	48
2		Karakter/Díszítő öltés gomb	Nyomja meg ezt a gombot, hogy karakter illetve díszítő öltésmintákat válasszon ki.	98
3		Hímzés gomb	Csatlakoztassa a hímző egységet, és nyomja meg ezt a gombot, hogy hímzést készíthessen.	130
4		Hímzést szerkesztő gomb	Nyomja meg ezt a gombot, hogy kombinálhassa a hímzésmintákat. Hímzést szerkesztő gombbal, ön eredeti hímzés-, vagy keretmintákat kreálhat.	177
5		Öltéstípust kiválasztó gomb	Nyomja meg ezt a gombot, amikor segítségre van szüksége az öltéstípus kiválasztásában, vagy eligazításra van szüksége az öltésminta varrásához.	51
6		Minta bemutató gomb	Nyomja meg ezt a gombot, hogy megnézhesse egy bemutatót a kiválasztott mintáról.	18
7		Automatikusan elerősítő öltés gomb	Nyomja meg ezt a gombot, hogy az automatikusan elerősítő öltés (visszafelé varrás) beállítását használhassa. Ha varrás előtt kiválasztja ezt a beállítást a gép automatikusan elerősítő öltéseket varr a varrás elejére és végére (az elerősítő öltést a gép az alkalmazott öltésmintától függően választja ki)	44
8		Automatikus szálvágó gomb	Nyomja meg ezt a gombot, hogy beállíthassa az automatikus szálvágást. Ha varrás előtt kiválasztja ezt a beállítást a gép automatikusan elerősítő öltéseket varr a varrás elejére és végére (az elerősítő öltést a gép az alkalmazott öltésmintától függően választja ki) és a varrás végén elvágja a szálakat.	45

Sorszám	Kijelző	Gomb neve	Leírás	Oldal
9		Öltésválasztó képernyő	Nyomja meg azt a gombot, amelyen a kiválasztott minta van. Használja a következő gombokat....., hogy cserélgesse a kiválasztó képernyőket.	48
10		Kijelzőt lezáró gomb	Nyomja meg ezt a gombot, hogy lezárja a kijelzőt. Amikor a kijelző le van zárva, a különböző beállítások, mint az öltésszélesség vagy az öltéshossz, le vannak blokkolva, és nem lehet megváltoztatni őket. Nyomja meg ezt a gombot újra, hogy a beállításokat megváltoztathassa.	46
11		Kép gomb	Nyomja meg ezt a gombot, hogy a kiválasztott öltésmintát kinagyítva megjelenítse.	49
12		Tükörkép gomb	Nyomja meg ezt a gombot, hogy a kiválasztott öltésminta tükörképét megjelenítse. Ha a gomb kijelzője világosszürke, az adott öltésminta tükörképét nem lehet kivarni.	49
13		Tű mód kiválasztó gomb	Nyomja meg ezt a gombot, hogy kiválassza az ikertűvel varrás módot. A gomb ismételt megnyomásával átválthat az ikertű módról az egy tűs módra és vissza. Ha a gomb kijelzője világosszürke, az adott öltésminta nem varrható ikertűvel.	29
14		Reset gomb	Nyomja meg ezt a gombot, hogy az elmentett öltésminta beállításokat visszaállítsa az eredetire.	42- 43
15		Viszatöltő gomb	Egy elmentett minta visszatöltésére szolgál.	
16		Kézi memória gomb	Változtassa meg az öltésminta beállításokat(cikkcakk szélesség és öltéshossz, szálfeszesség, automatikus szálvágás vagy automatikus megerősítő öltés, stb.), majd mentse el ezeket a kézi memória gomb megnyomásával. Egyetlen öltésmintához öt csoport beállítás menthető el.	50
17		Öltésszélesség és öltéshossz gomb	Az aktuálisan kiválasztott öltésminta cikkcakk szélesség és öltéshossz beállításait mutatja meg.	42
18		Szálfeszesség gomb	Az aktuálisan kiválasztott öltésminta szálfeszesség beállítását mutatja meg. A szálfeszesség általában automatikusan állítódik be. A szálfeszesség megváltoztatásához használja a plusz vagy mínusz gombokat.	43
19		Gépbeállítási mód gomb	Nyomja meg ezt a gombot, hogy megváltoztassa a tű stop pozíciót, kapcsolja a berregőt ON/OFF- ra, igazítsa be a mintát vagy a kijelzőt, és változtasson más gép beállításokat.	12
20		Gép műveleti mód gomb	Nyomja meg ezt a gombot, hogy eligazítást kapjon a felső szál befűzéséről, az orsó tekerceseléséről, a nyomótalp cseréjéről, és a gép használati lehetőségeiről.	17
21		Nyomótalp/Tűcsere gomb	Nyomja meg ezt a gombot a tű kicserélése előtt, nyomótalp cseréje előtt, stb. Ez a gomb lezár minden gomb funkciót, hogy megelőzze a gép működésbe lépését.	32-35

## ■ Gépbeállítási mód gombnak a használata

Nyomja meg ezt a gombot, hogy az alapértelmezett gépbeállításokat megváltoztassa (tű stop pozíció, hímzési sebesség, kijelző megnyitása, stb.). Nyomja meg a **Sewing**, **General** vagy **Embroidery** gombokat, hogy megjelenjenek a különböző beállító képernyők.

### Emlékeztető

- Ez a funkció elérhető lesz a jövőben a technológiai bővítésekben.
- Nyomja meg a  vagy  gombot hogy megjelenjenek a különböző beállító képernyők.

### Varrás beállítások

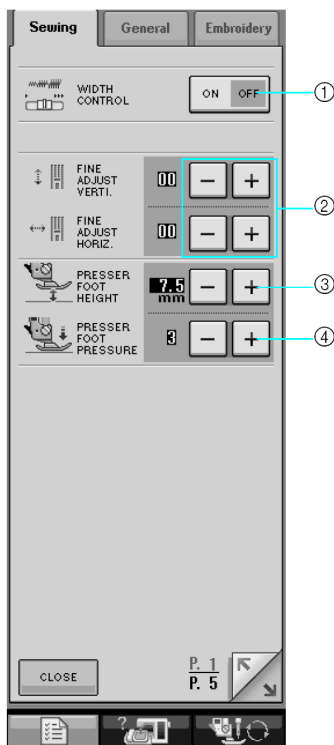

1. Beállíthatja a varrás sebesség szabályozót, hogy meghatározza a cikkcakk szélességet (Lásd 70. oldal).
2. Végezzen igazításokat a karakter vagy díszítő öltésmintákon (lásd 103. oldal).
3. Igazítsa be a nyomótalp magasságát (Válassza ki a nyomótalp magasságot amíg a nyomótalp fel van emelve).
4. Igazítsa be a nyomótalp nyomást (A nagyobb szám nagyobb nyomótalp nyomást jelöl. Állítsa be 3-ra normál varrás esetén ezt az értéket).

## Általános beállítások

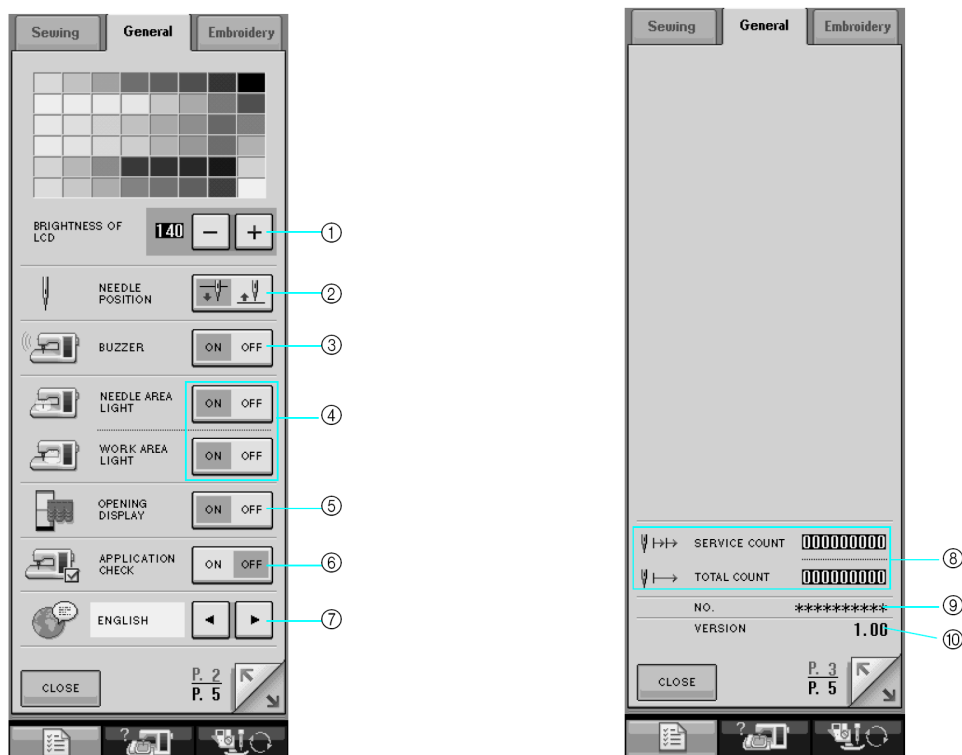

1. A kijelző fényességének a változtatása (lásd 15. oldal).
2. Válassza ki a tű stop pozíciót (Az a tű pozíció amikor a gép nem működik)mely lehet magasabban vagy alacsonyabban.
3. Kapcsolja be/ki (ON/OFF) a berregőt.
4. Kapcsolja be/ki (ON/OFF) a Tű Terület és Munka Terület Világításokat.
5. Kapcsolja be/ki (ON/OFF) a képernyő megnyitó kijelzőt.
6. Használja amikor egy alkalmazást futtat.
7. A képernyő nyelvezetének változtatása.
8. Megjeleníti a szervizelések számát és a hímzés öltések összes számát. A szervizelések száma egy emlékeztető, a rendszeres szervizelések végett.(Vegye fel a kapcsolatot a hivatalos szakszervizzel, a részletek megismeréséért.)
9. A „NO” a hímző és varrógép száma.
10. Megjeleníti a program verziószámát.

### Emlékeztető:

A legújabb verziószámú szoftver van feltelepítve az ön gépére. Ellenőrizze az ön helyi Brother kereskedőjével, vagy a [www.brother.com](http://www.brother.com) honlapon az elérhető frissítéseket (lásd 224. oldal).

## ● Hímzés beállítások

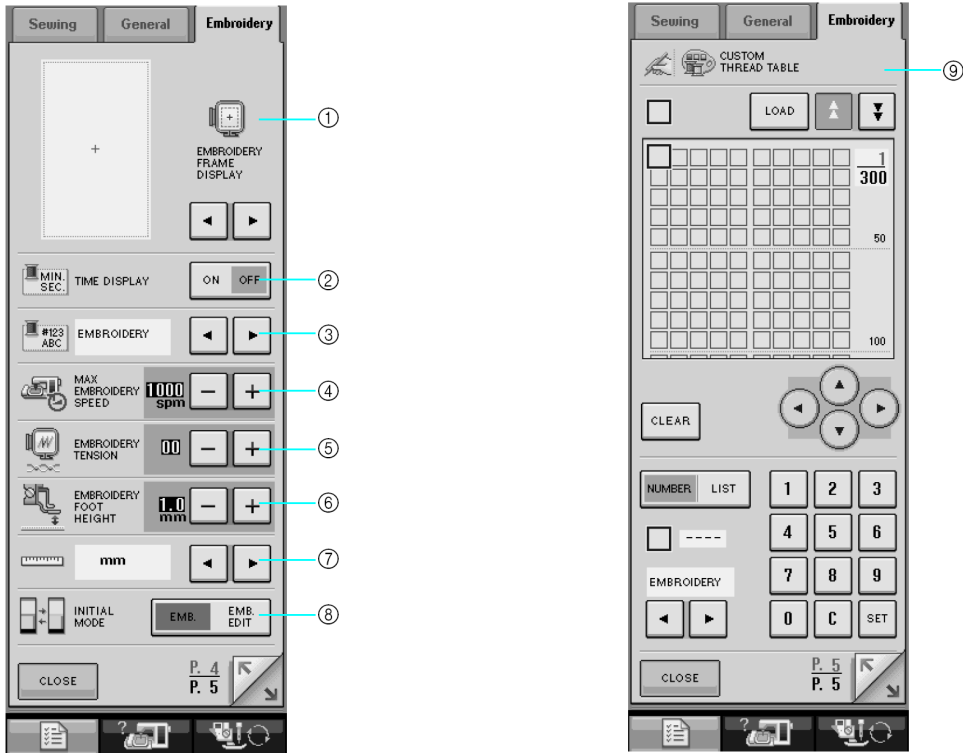



1. Válasszon a 10 hímző keret megjelenítő képernyők közül (lásd a 157. oldalt).
2. Állítsa be az idő kijelzőt a hímzés képernyőn.
3. Változtassa a szál szín kijelzőt a hímzés képernyőn (lásd a 156. oldalt).
4. Igazítsa be a maximális hímzés sebességet (lásd a 156. oldalt).
5. Igazítsa be a szálfeszességet a hímzéshez.
6. Válassza ki a „W” hímző talp magasságát a hímzés időtartamára (lásd a 138. oldalt).
7. Változtassa meg a képernyő egységeit (mm/inch).
8. Változtassa meg a képernyő kezdő módját (hímzés/hímzés szerkesztés).
9. Igazítsa be a szál színének számozását (lásd a 188. oldalt).



## ■ Képernyő fényességének beigazítása

### Megjegyzések:



- A teljes vagy egy része a képernyőnek időnként sötétedhet vagy világosodhat például a levegő hőmérséklet változása miatt, vagy más a képernyő körüli környezetváltozások miatt. Ez normális nem tulajdonítható hibás működésnek. Igazítsa a képernyőt ha nehéz arról olvasni.
- A képernyő fekete lehet azonnal a gép bekapcsolása után is. Ez jellemzi a kijelzőt és nem jelent hibát. A képernyő körülbelül 10 perc alatt kerül normál állapotba a bekapcsolás után.
- Ha ön nem ül egyenesen szemben a géppel, amikor a kijelzőt nézi, a színek változóknak tűnhetnek, esetleg a képernyő nehezen olvasható. Ez jellemző a kijelzőre és nem jelent meghibásodást. A legjobb eredmény eléréséhez állítsa a képernyőt amikor egyenesen szemben ül a géppel.

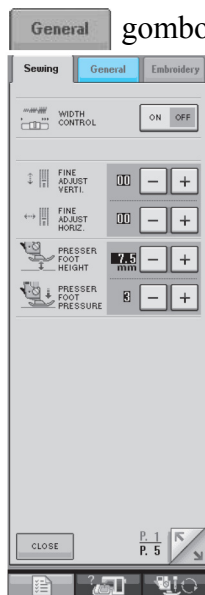

1. Nyomja meg a  gombot.  
- A varrás beállítási képernyő megjelenik.
2. Nyomja meg a  gombot.





-Az általános beállítások képernyő megjelenik.

### Emlékeztető:

- Nyomja meg a a  vagy  gombot, hogy egy másik beállítási képernyő megjelenjen.

3. A képernyő fényesség beállításához használja a  illetve a  gombokat.

  - Nyomja meg a  a képernyő sötétítéséhez.
  - Nyomja meg a  a képernyő világosításához.

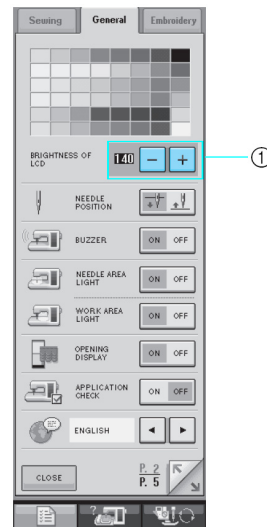

1. A kijelző fényessége



4. Nyomja meg a  gombot.

## ■ A Kijelző Nyelvének kiválasztása

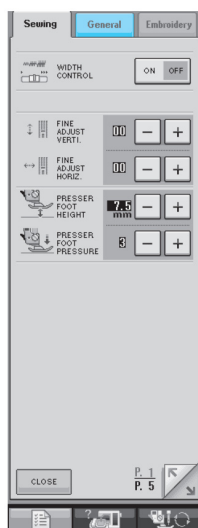
1. Nyomja meg a  gombot.  
-A varrás beállítási képernyő jelenik meg.
2. Nyomja meg a  gombot.



-Az általános beállítási képernyő jelenik meg.

3. Használja a  és  gombokat, hogy kiválassza a kijelző nyelvét.

\* Válasszon a következő nyelvek közül:  
(ENGLISH=ANGOL, GERMAN=NÉMET,  
FRENCH=FRANCIA, ITALIAN=OLASZ,  
DUTCH=, SPANISH=SPANYOL,  
JAPANESE=JAPÁN)

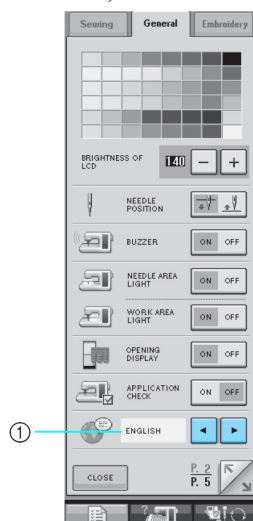



1. Jelenítse meg a nyelvet

4. Nyomja meg a  gombot.

## Gép műveleti mód gomb használata

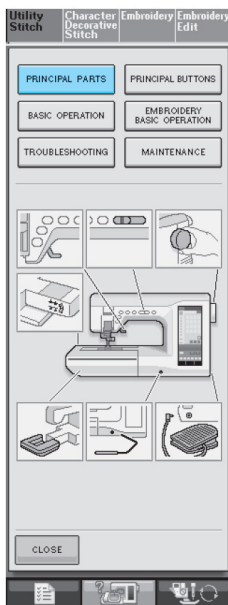
Nyomja meg a  gombot, hogy megnyissa az alábbi képernyőt. Hat kategória van megjelenítve a képernyő tetején. Nyomjon meg egy gombot, további információkért erről a kategóriáról.



**PRINCIPAL PARTS** Főbb részek – a gép főbb részeiről és azok funkcióiról nyújt információt. Ez az első információ a  gomb megnyomásakor.

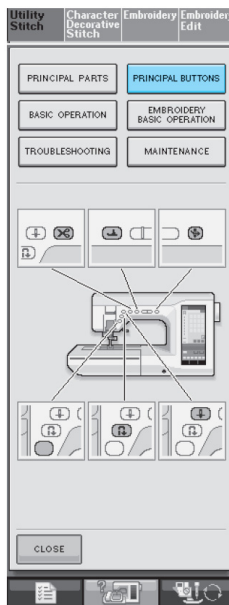

**PRINCIPAL BUTTONS** Főbb gombok – információt ad a műveleti gombokról.

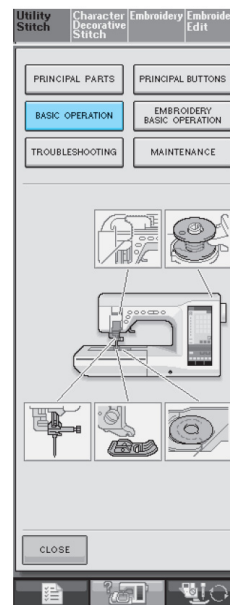

**BASIC OPERATION** Alap művelet – a gép befűzéséről, nyomótalp cseréről, stb. nyújt információkat.

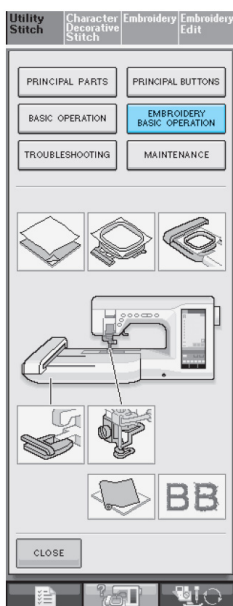

**EMBROIDERY BASIC OPERATION** Hímzési alap művelet – a hímzőegység csatlakoztatásáról, a ruhaanyag hímzéshez való előkészítéséhez, stb. nyújt információkat.



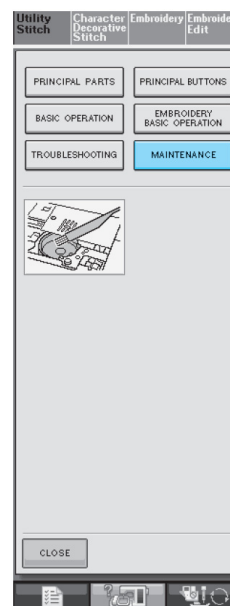

**TROUBLESHOOTING** Hibakeresés – Hibakeresési információkat nyújt.



**MAINTENANCE** Karbantartás – a gép tisztításáról, stb. nyújt információkat.

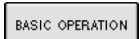

Példa: Felső szál befűzéséről nyújt információt.

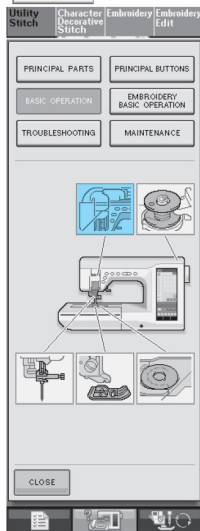
1. Nyomja meg a  gombot.
2. Nyomja meg a  gombot.  
- A képernyő alsó fele megváltozik.
3. Nyomja meg a  (felső szál befűzése).



- A képernyő a szálak befűzésével kapcsolatos információkat mutat.

4. Az utasítások olvasása.

- Nyomja meg a , hogy megtekintsen egy videót a megjelenített utasításokról.
- Nyomja meg a , hogy megtekintse a következő oldalt.

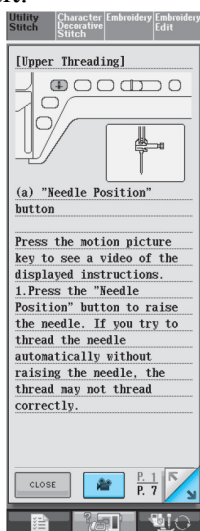



5. Nyomja meg a , hogy visszalépjen az eredeti képernyőhöz.

## Minta bemutató gomb használata

Ha többet szeretne megtudni egy öltésminta használatáról, válassza ki a mintát, és nyomja meg a  gombot, hogy az öltéskiválasztásról egy leírást megtekinthessen.

**Példa:** Információ bemutatás a -ról.

1. Nyomja meg a  gombot.
2. Nyomja meg a  gombot.



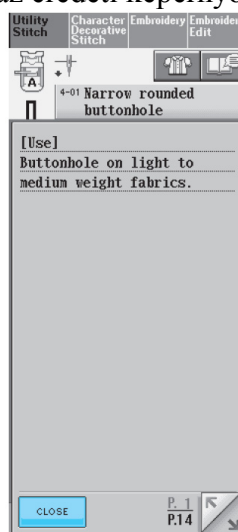

- A képernyő információt mutat, a -ról.

3. Nyomja meg a  gombot, hogy visszalépjen az eredeti képernyőhöz.

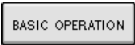

## ALSÓ SZÁL BEFŰZÉSE

### Az orsó tekerése

Nyomjon  ->  ->  -> 

gombokat ebben a sorrendben, hogy megtekinthesen a kijelzőn egy videót az orsó tekeréséről (lásd 18. oldal). Kövesse az alábbiakban leírt lépéseket, hogy a művelet végre tudja hajtani.

### VIGYÁZAT!

A mellékelt orsó speciálisan ehhez a géphez készült. Ha más varrógéphez készített orsót használ, a gép nem működik helyesen. Használja csak a mellékelt orsót vagy hasonló típusú orsókat (rész kód: SA156, (XA5539-151)).

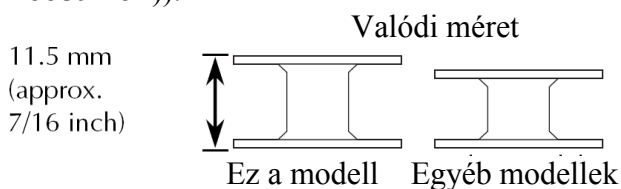

### ■ A második cérnatartó tüske használata

Ezzel a géppel az orsó feltekeréselhető varrás közben. Amíg hímzéshez a első cérnatartó tuskét használja, ön feltekeréselheti az orsót a második cérnatartó tüske segítségével.

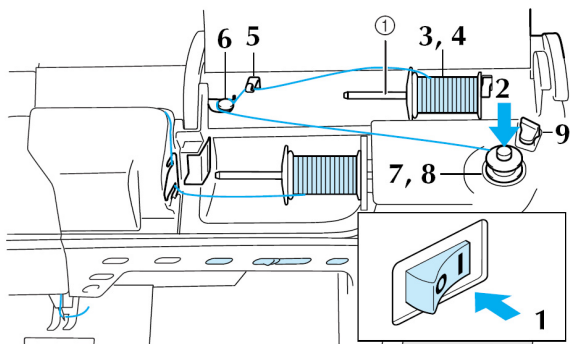

1. Második cérnatartó tüske

1. Kapcsolja be a főkapcsolót (ON).
2. Állítsa be a horonyt az orsóban az orsó tekeréselő tengelyén levő rugóval, és állítsa be az orsót a tengelyre.

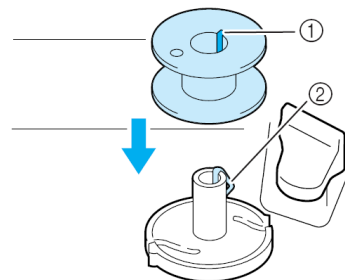

1. Az orsó hornya

2. Rugó a tengelyen

3. Állítsa a második cérnatartó tuskét „felső” pozícióba.

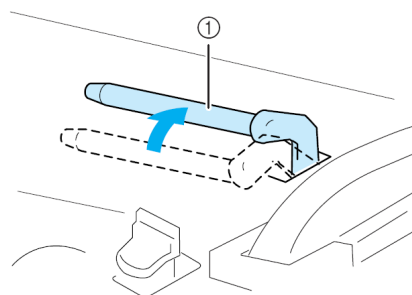

1. Második cérnatartó tüske

4. Helyezze a cérnaorsót a második cérnatartó tükére úgy, hogy a szál ne tekeredjen le a végéről. Majd nyomja az orsó tetőt a cérnatartó tükére amennyire csak lehet, hogy megvédje a cérnaorsót.

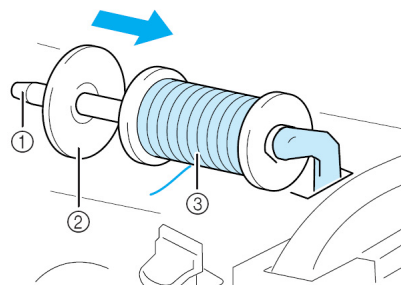

1. Cérnatartó tüske

2. Orsó tető

3. Cérnaorsó

## VIGYÁZAT!

- Ha a cérnaorsó és/vagy orsótető helytelenül van betéve, a szál összebogozódhat a cérnatartó tuskén és a tű eltörését okozhatja.
- Használjon olyan orsótetőt (széles, közepes, kicsi) mely méretben legközelebb áll a cérnatartó tüske méretéhez. Ha kisebbet használ a szál beleakadhat az orsó szélén levő nyílásba és a tű eltörését okozhatja.

## EMLÉKEZTETŐ

Amikor finom, kereszt csévélt szállal varrunk, használja a kicsi orsó tetőt, és hagyjon szabadon egy kis helyet az orsó tető és a cérnaorsó között.

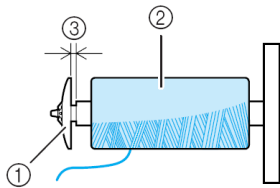

1. Orsó tető (kicsi)
2. Cérnaorsó (kereszt csévélt)
3. Szabad hely

5. Jobb kézzel tartsa a szálát közel a cérnasóhoz. Bal kézzel, tartsa a szál végét és használja mindkét kezét, hogy a szálát áthúzza a szálvezetőn.

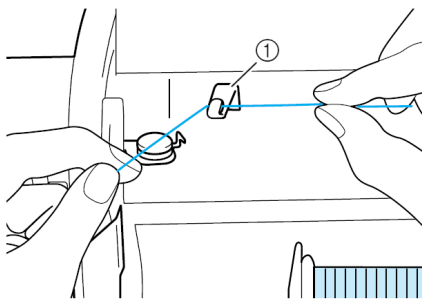

1. Szálvezető

6. Vezesse a szálát a szálvezető füle alatt, és vezesse a szálát az előfeszítő tárcsa körül és győződjön meg arról, hogy a szál az előfeszítő tárcsa alatt van.

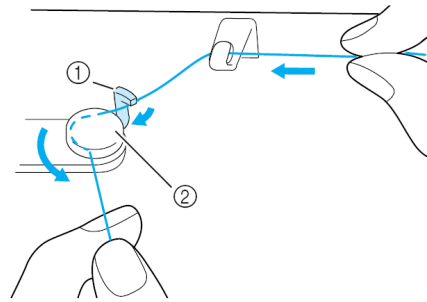

1. Fül
2. Előfeszítő tárcsa

7. Tekerje a szálát óramutató járásával megegyező irányban az orsó körül 4-5-ször.

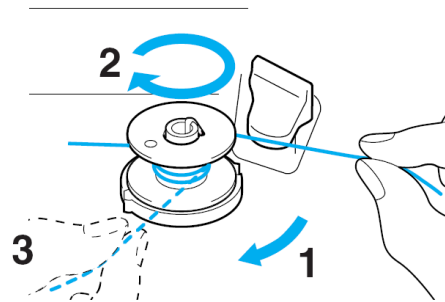

8. Vezesse a szál végét a szálvezető résen át az orsó peremében, és húzza a szálát jobbra, hogy elvágja azt a szálvágóval.

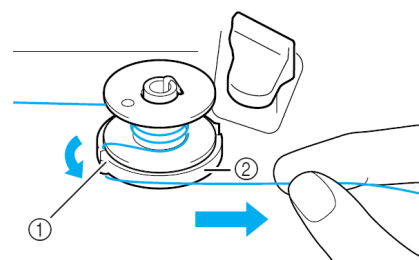

1. Szálvezető rész
2. Orsó perem

## VIGYÁZAT!

Kövesse szigorúan a leírt módszert. Ha a szál nincs elvágva a szálvágóval, és az orsó tekercselődik miközben a szál kissé megszaladt a szál összegubancolódhat az orsón és a tű eltörését okozhatja.

9. Állítsa be az orsó tartót balra, amíg az bekattintódik a helyére.

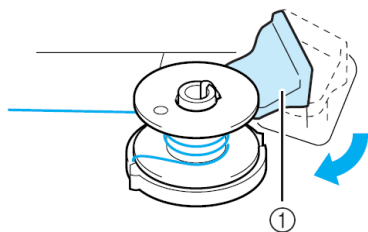

1. Orsó tartó (kapcsoló)

### EMLÉKEZTETŐ:

Amikor az orsó tartó balra van állítva, kapcsolóként működik, az orsózást automatikusan végrehajtja.

- Az orsó automatikusan kezdi meg a tekerceselést és megállítja a forgatást amikor az orsózást befejezte. Az orsó tartó visszatér az eredeti helyzetébe.

10. Vágja el a szálát a vágóval és távolítsa el az orsót.

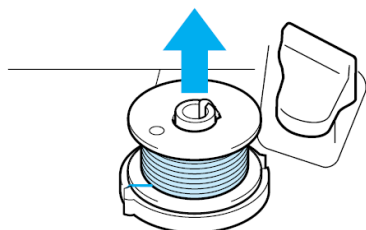

### EMLÉKEZTETŐ:

Az orsó eltávolításakor, ne húzza fel az orsó peremet. Ha így tenne az orsó perem kitérülhetne vagy leeshetne, a gép károsodna.

### VIGYÁZAT!

Az orsó helytelen módon való felszerelése esetén szálfeszesség lazulhat, a tű eltörhet esetleg balesetet is okozhat.

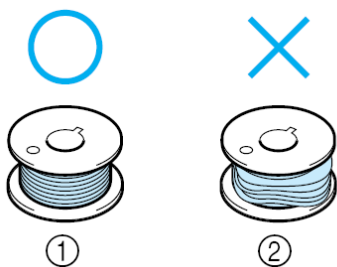

### ■ A cérnatartó tűske használata

Az első cérnatartó tűskét orsózáshoz használhatja varrás előtt. Ez nem használható varrás közben.

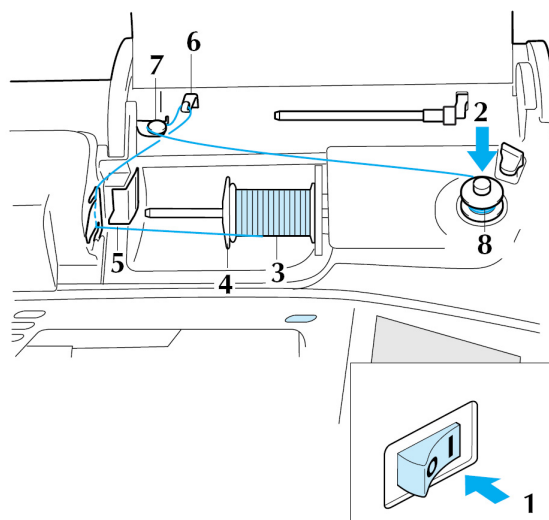

1. Kapcsolja be a főkapcsolót (ON).
2. Állítsa egy vonalba az orsó horonyt az orsózó tengelyen levő rugóval, és így állítsa az orsót az orsózó tengelyre.

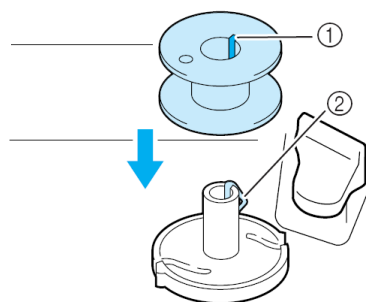

1. Orsó horonyt
2. Rugó az orsózó tengelyen

3. Forgassa a cérnatartó tűskét merőlegesen felfele. Helyezze a cérnaorsót a cérnatartó tűskére úgy, hogy a szál ne tekeredjen le az orsó elejéről.

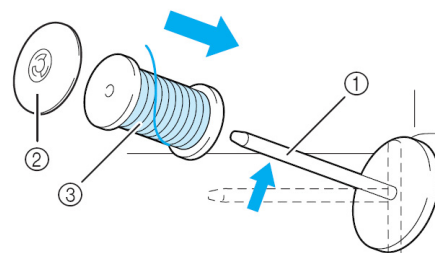

1. Cérnatartó tűske
2. Orsó tető
3. Cérnaorsó

- Tolja az orsó tetőt a cérnatartó tuskére amennyire csak lehetséges, majd fordítsa a cérnatartó tuskét az eredeti pozíciójába.
- Tartsa a szálát kezeivel, csúsztassa a szálát a szálvezető lemez hornyaiba.

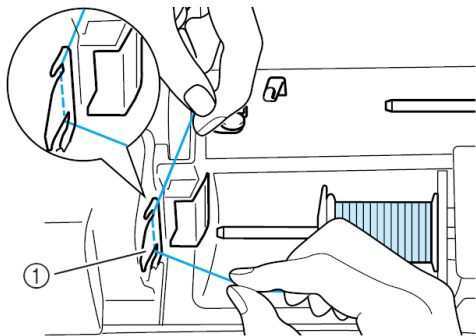

1. Szálvezető lemez

- Vezesse a szálát a szálvezetőn át.

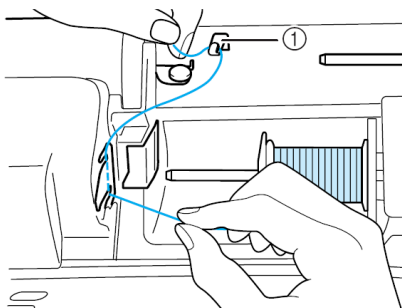

1. Szálvezető

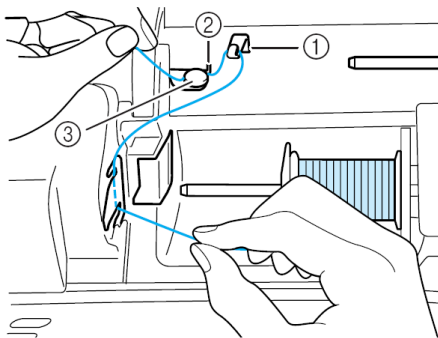

- Vezesse a szálát a fül alatt. Vezesse a szálát az előfeszítő tárcsa körül. Bizonyosodjon meg arról, hogy a szál az előfeszítő tárcsa alatt van.



- Szálvezető
- Fül
- Előfeszítő tárcsa

- Kövesse 7-től 10-ig lépéseket a 20-21 oldalakon leírtak szerint.

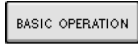
## Az orsó beállítása

Nyomjon  ->  ->  ->  gombokat ebben a sorrendben, hogy megtekinthessen a kijelzőn egy videót a műveletről (lásd 18. oldal). Kövesse az alábbiakban leírt lépéseket, hogy a műveletet végre tudja hajtani.

### VIGYÁZAT!

- Használjon helyesen tekerceslt orsót. Különben a tű eltörhet vagy a szálfeszesség nem lesz megfelelő.

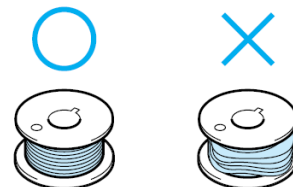

- Nyomja meg a „Nyomótalp emelő” gombot, hogy felemelje a nyomótalpat.
- Csúsztassa az orsózó fedelének zárját jobbra.

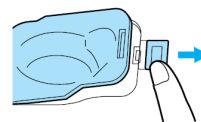

- Orsózó fedele
  - Zár
- > Az orsózó fedele kinyílik.

- Távolítsa el az orsózó fedelét.
- Tartsa az orsózt jobb kezével és tartsa a szál végét a bal kezével.

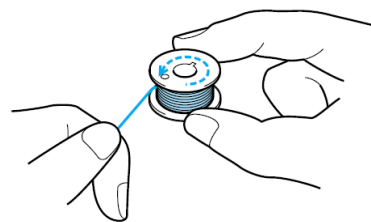



5. Állítsa be az orsót az orsótokba, úgy hogy a szál ne tekeredjen le balra.

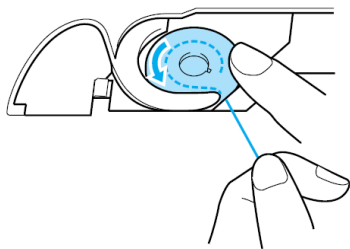

6. Tartsa az orsót könnyedén a jobb kezével, és vezesse a szálát bal kézzel.

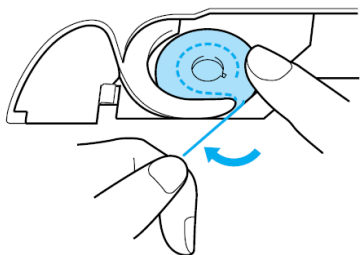

7. Vezesse a szálát a szálvezetőn keresztül majd húzza ki a szálát előre.

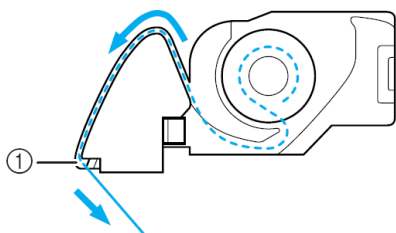

1. Vágó

-> A vágó elvágja a szálát.

## VIGYÁZAT!

- Figyelmesen fogja le az orsót az ujjával, és gombolyítsa le az orsó fonálát helyesen. Egyébként a szál elszakadhat vagy a szálfeszültség lesz helytelen.

8. Helyezze be a fület az orsózó fedő bal-alsó sarkába, majd könnyedén nyomja le jobb oldalra, hogy a fedőt lezárja.

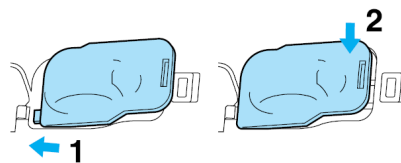

## Az orsó szál felhúzása

Néhány varrás alkalmazásnál önnek fel kell húznia a szálát: pl. ráncolásnál, szabad kezes steppelésnél vagy hímzés esetén.

### EMLÉKEZTETŐ:

Az orsó szál felhúzható a felső szál befűzése után (lásd felső szál befűzése 25. oldal).

- Vezesse az orsó szálát a hornyon keresztül, követve az alábbi ábrán a nyilat.
- Ne vágja el a szálát a vágóval.
- Ne cserélje ki az orsó tokot.

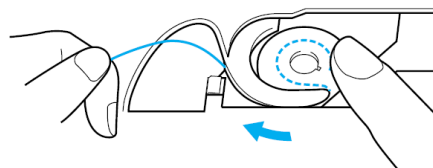

- Amíg a felső szálát tartja, nyomja meg a tű pozíció gombot, hogy leeressze a tűt.

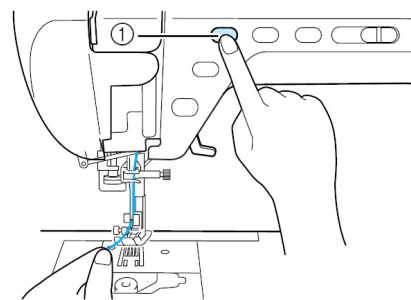

1. Tű pozíció gomb

3. Nyomja meg a „Tű pozíció” gombot, hogy leeresse a tűt.
4. Finoman húzza meg a felső szálat, és egy hurok fog kialakulni az orsó szálból a tűlemez részében.

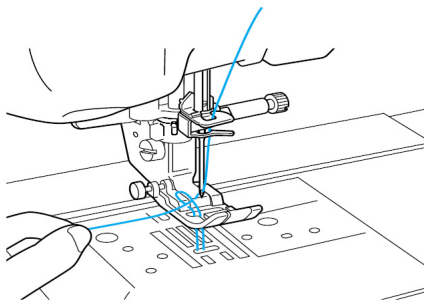

5. Húzza fel az orsó szálát, majd vezesse azt a nyomótalp alatt és húzzon kb. 100 mm-nyit a gép hátsó részének irányába, ugyanezt ismételje meg a felső szállal is.

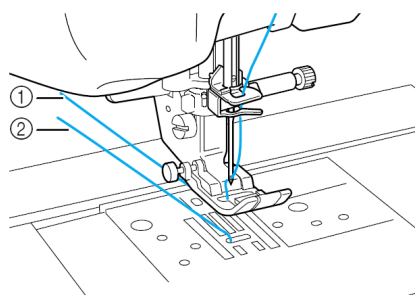

1. Felső szál

2. Orsó szál

6. Cserélje ki az orsó tetőt.

## FELSŐ SZÁL BEFŰZÉSE

### Befűzés az „automatikus befűzés” gomb segítségével

Nyomja meg a  ->  ->  ->

 gombokat ebben a sorrendben, hogy megtekinthesen a kijelzőn egy videót a műveletről (lásd 18. oldal). Kövesse az alábbiakban leírt lépéseket, hogy a műveletet végre tudja hajtani.

### VIGYÁZAT!

- Figyeljen arra, hogy helyesen legyen befűzve a szál a gépbe.. Különben a szál összegubancolódhat, a tű eltörhet és balesetet okozhat.
- Ha kiegészítőket használ, melyek nem voltak a géphez mellékelve, azokat csak befűzés után szerelje fel a gépre..

### EMLÉKEZTETŐ:

- Az automatikus befűzés funkció a 75/11 -től 100/16-os varrógép tűkig alkalmazható..
- Szálak, mint átlátszó nejlon egyszálás szál, vagy 130/20-as vastagságú fonál, vagy ennél vastagabb, nem használható automatikus befűzés funkcióval.
- Az automatikus befűzés funkció nem alkalmazható csoport vagy ikertű esetén.
- Ha az automatikus befűzés funkció nem alkalmazható, lásd a „Befűzés kézzel” a 27. oldalon.

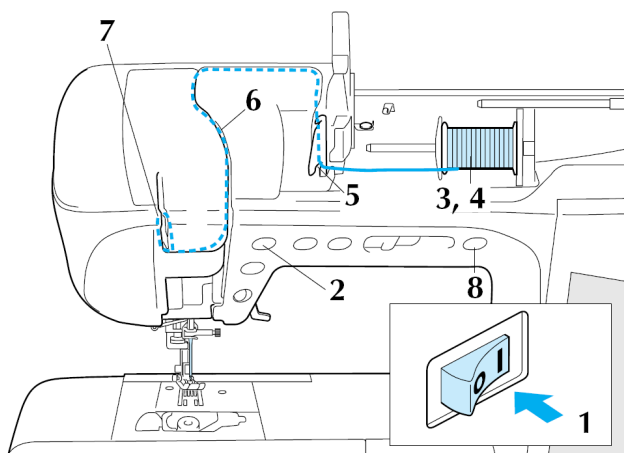

- Kapcsolja be a főkapcsolót (ON).
- Nyomja meg a „Tű pozíció” gombot, hogy felemelje a tűt.

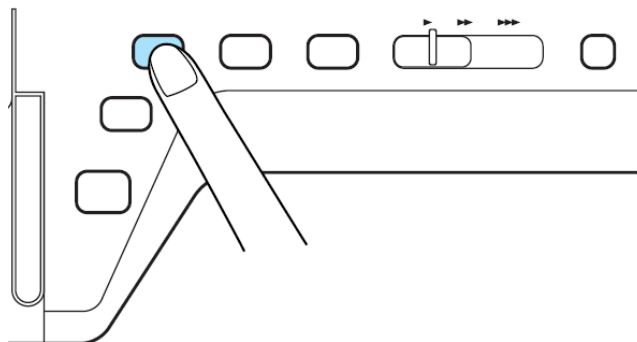

### MEGJEGYZÉS:

Ha tű felemelés nélkül próbálja meg a szálát befűzni automatikus befűzés funkcióval, a befűzés nem lesz helyesen végrehajtva.

- Forgassa a cértartó tüskét merőlegesen felfele. Helyezze a cértartó tüskére úgy, hogy a szál ne tekeredjen le az orsó elejéről.

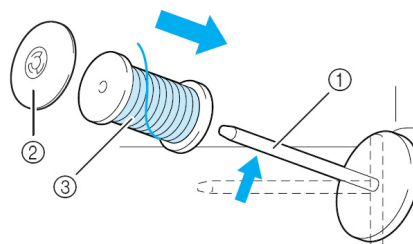

- Cértartó tüske
- Orsó tető
- Cértartó

- Tolja az orsó tetőt a cértartó tüskére amennyire csak lehetséges, majd fordítsa a cértartó tüskét az eredeti pozíciójába.

### VIGYÁZAT!

- Ha a cértartó és/vagy orsótető helytelenül van betéve, a szál összegubancolódhat a cértartó tüskén és a tű eltörését okozhatja.
- Használjon olyan orsótetőt (széles, közepes, kicsi) mely méretben legközelebb áll a cértartó tüske méretéhez. Ha kisebbet használ a szál beleakadhat az orsó szélén levő nyílásba és a tű eltörését okozhatja.

## EMLÉKEZTETŐ:

Amikor vékony szállal (kereszt csévél) varrunk, használjon kis orsó tetőt, és hagyjon egy kis helyet a tető és a cérnaorsó között.

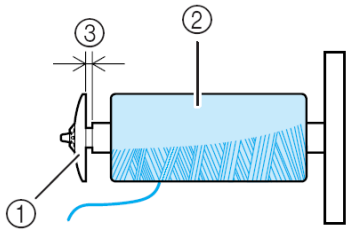

1. Orsó tető
2. Cérnaorsó (kereszt csévél szál)
3. Szabad hely

5. A szálát mindkét kezével tartva, csúsztassa a szálát a szálvezető lemez hornyaiba.

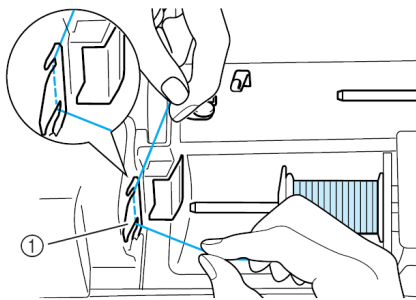

1. Szálvezető lemez

6. Amíg a szálát jobb kezében tartja, vezesse a szálát a szálvezetőn keresztül, a jelzett irányban.

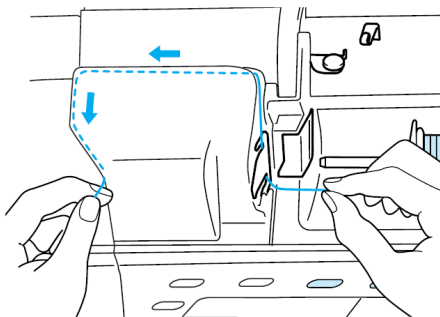

7. Amikor befejezte a szál áthúzását a szálvezetőn, vágja el a szálát és engedje el a szálát ebben a pozícióban.

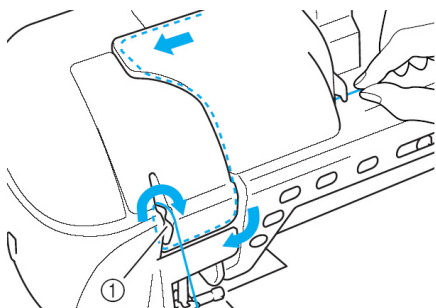

1. Vágó

8. Nyomja meg az „Automatikus befűzés” gombot, hogy a gép automatikusan befűzze a tűbe a szálát.

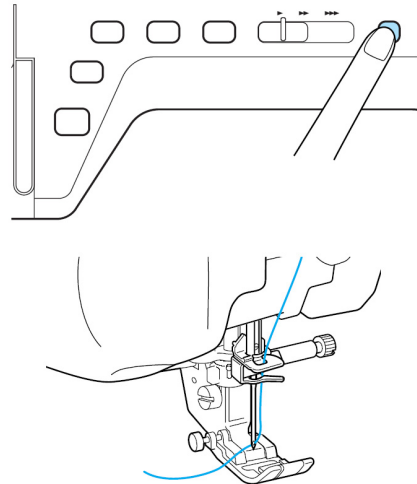

*Felső szál befűzése befejezve.*

## EMLÉKEZTETŐ:

Amikor az „Automatikus befűzés” gomb meg lett nyomva, a nyomótalp automatikusan le van engedve.

## MEGJEGYZÉS:

Ha a tű nincs teljesen befűzve, lassan húzza át a hurkot a tű mögöl.

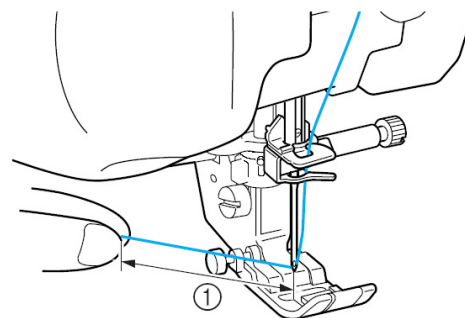
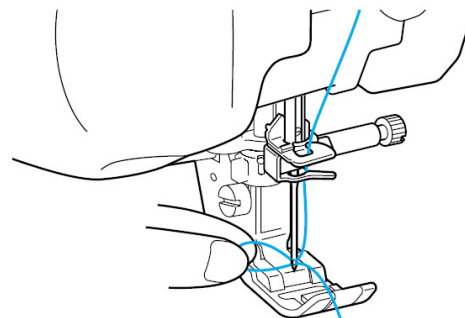

## EMLÉKEZTETŐ:

Ha a tűbe nem sikerült befűzni vagy a szál nem ment át a tű szálvezetőjén, ismételje meg a lépéseket a 3. lépéstől.

## MEGJEGYZÉS:

Amikor az „Automatikus befűzés” gomb meg lett nyomva, a nyomótalp automatikusan le van engedve.

Ha helytelen tű és szál kombinációt használ, a horog időnként beleakadhat a tűbe. Ha ez megtörténik, távolítsa el a horgot a tűből az alábbiakban leírtak szerint.

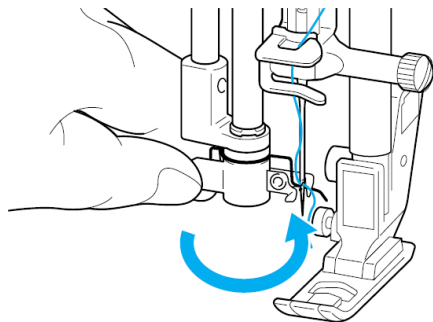

## VIGYÁZAT!

- A szálbefűző szerkezet automatikusan befűz a tűbe, ha az „Automatikus befűzés” gomb meg lett nyomva.

Legyen óvatos, tartsa távol kezeit és más egyebeket a tű környezetétől, egyébként sérülés történhet.

## Befűzés kézzel

Automatikus befűzés nem alkalmazható csoportos vagy ikertű használata esetén, vagy ha a befűzendő szál vastagsága 130/20 vagy nagyobb. Ezekben az esetekben az alábbiakban leírt módszert kell alkalmazni.

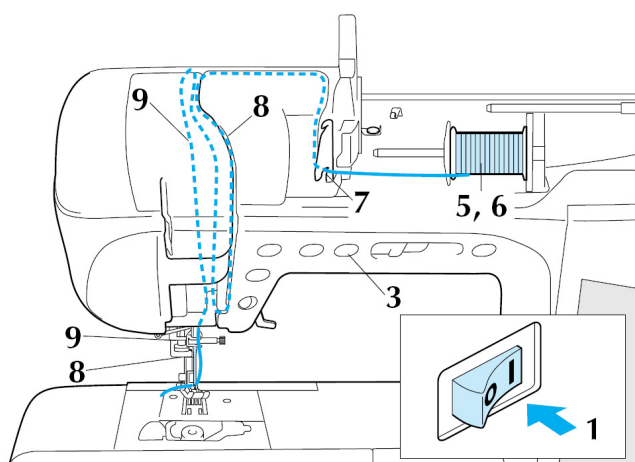

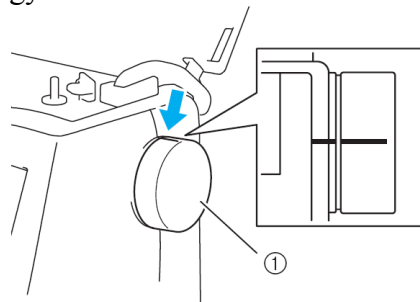

1. Kapcsolja be a főkapcsolót (ON).
2. Fordítsa a kézi kereket úgy, hogy a gépen levő vonal egybe essen a kézi kereken levő vonallal.

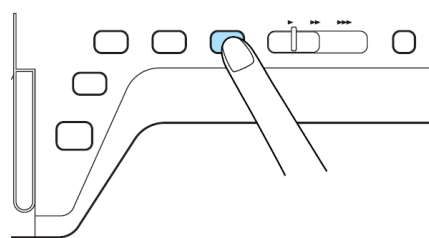

1. Kézi kerék

3. Nyomja meg a „Nyomótalp emelő” gombot, hogy felemelje a nyomótalpat.



4. Nyomja meg a  gombot.  
- A gomb így jelenik meg .
5. Forgassa a cérnatartó tüskét merőlegesen felfele. Helyezze a cérnaorsót a cérnatartó tüskére úgy, hogy a szál ne tekeredjen le az orsó elejéről.

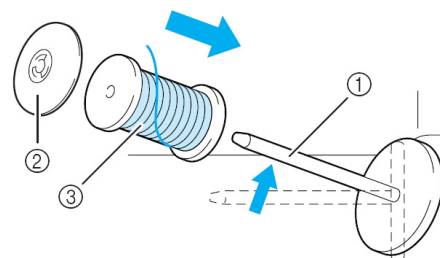

1. Cérnatartó tüske
2. Orsó tető
3. Cérnaorsó

6. Tolja az orsó tetőt a cérnatartó tuskére amennyire csak lehetséges, majd fordítsa a cérnatartó tuskét az eredeti pozíciójába.

### VIGYÁZAT!

- Ha a cérnaorsó és/vagy orsótető helytelenül van betéve, a szál összebogozódhat a cérnatartó tuskén és a tű eltörését okozhatja.
- Használjon olyan orsótetőt (széles, közepes, kicsi) mely méretben legközelebb áll a cérnatartó tüske méretéhez. Ha kisebbet használ a szál beleakadhat az orsó szélén levő nyílásba és a tű eltörését okozhatja.

7. A szálát mindkét kezével tartva, csúsztassa a szálát a szálvezető lemez hornyaiba.

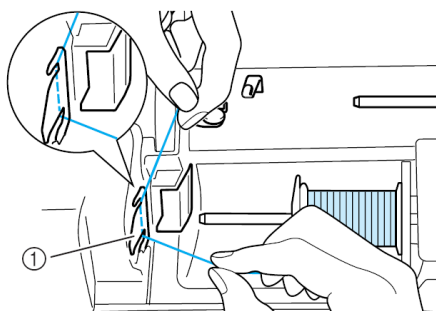

1. Szálvezető lemez

8. Amíg a szálát jobb kézben tartja, vezesse a szálát a szálvezetőn keresztül, a jelzett irányban.

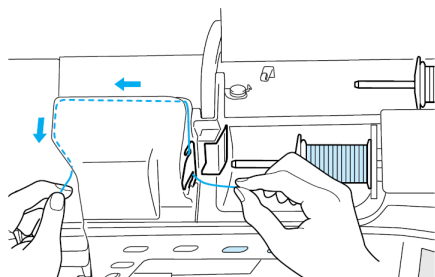

9. Húzza a szálát az (A) alatt, vezesse vissza fel a (B)-hez a szálvezető csúcsára. Majd húzza a szálát vissza le és a (C) a tű rúd alatt.

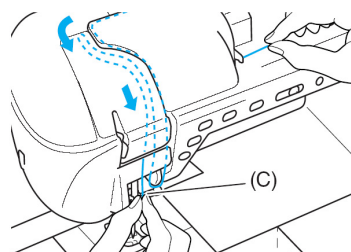
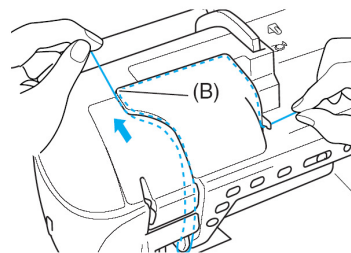
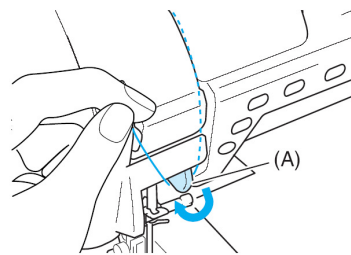

10. Engedje le a nyomótalpat.

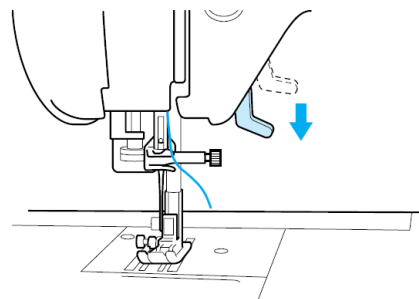

11. Vezesse a szálát a tű szálvezetőjén keresztül.

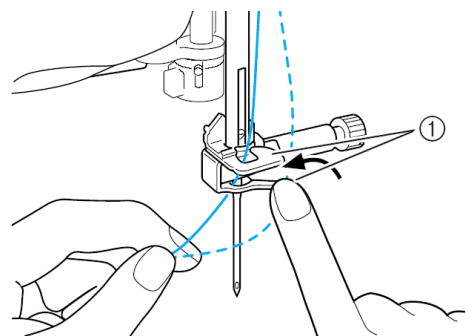

1. Tű szálvezetője

12. Vezesse a szálát a tű fokán át előlről hátrafelé.

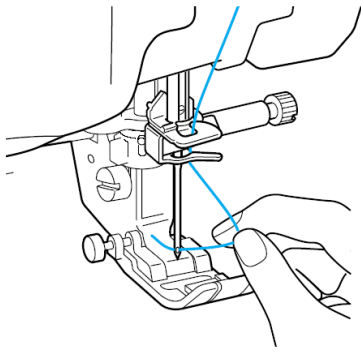

13. Vezesse a szálát a nyomótalpon keresztül és húzzon kb. 100-150 mm szálát a gép hátsó részének irányában.

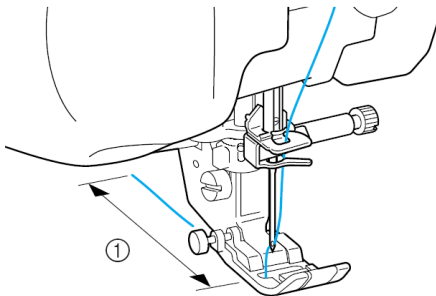

1. 100-150 mm

14. Nyomja meg a  gombot, hogy feloldja az összes gombot.

### Ikertű mód alkalmazása

Az ikertűket csak azon minták esetében lehet használni, ahol a minta kiválasztása után megjelenik a következő jelölés . Mielőtt egy öltésmintát kiválaszt, bizonyosodjon meg arról, hogy az ikertű módban varrható (hivatkozás a „Öltés beállítási táblázat”-ra e könyv végén).

### VIGYÁZAT!

- Használjon csak ehhez a géphez gyártott ikertűt (X59296-151). Más tűk eltörhetnek, kárt okozva.
- Győződjön meg arról, hogy ikertű használatakor be van állítva az ikertű mód. Máskülönben a tűk eltörhetnek, kárt okozva ezzel.
- Ne varrjon elgörbült tűvel. A tű eltörhet és sérülést okozhat.
- Ikertű használatakor csak „J” nyomótalpat használjon.

1. Nyomja meg a  gombot, és telepítse fel az ikertűt (lásd „A tű cseréje” 34. oldal).

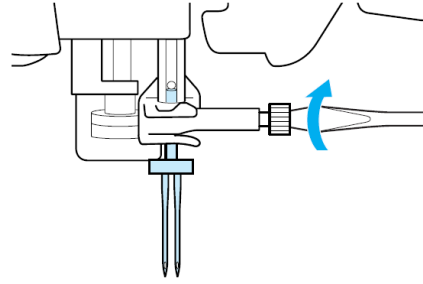

2. Fűzze be a szálát kézzel.  
\*Kövesse az egyetlen tűbe való befűzés lépéseit az első befűzéshez (lásd „Befűzés kézzel” 27. oldal).

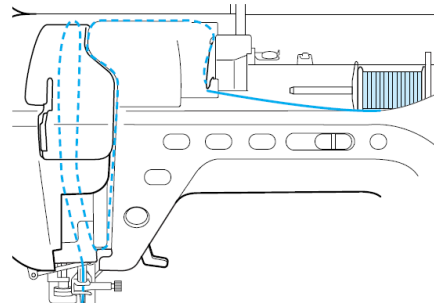

3. Vezesse a szálát a tűk szálvezetőin keresztül a tűrúdon, majd fűzze be a szálát a tűbe bal irányba.

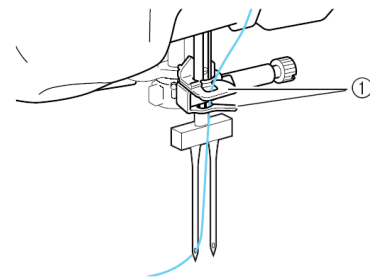

1. Tűk szálvezetői

**MEGJEGYZÉS:** Az „Automatikus befűzés” gomb nem használható. Fűzze be kézzel a szálát az ikertűbe előlről hátra. Az „Automatikus befűzés” gomb használata ilyen esetben kárt okozhat a gépben.

4. Húzza fel a második cértartó tuskét és állítsa be a felső pozícióba.

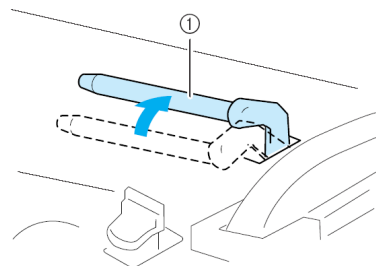

1. Második cértartó túske

5. Helyezze a második cérnaorsót a második cérnatartó tuskéra, úgy, hogy a szál ne tekeredjen le az elejéről. Tolja az orsó tetőt a cérnatartó tuskéra amennyire csak lehetséges, hogy megvédje a cérnaorsót.

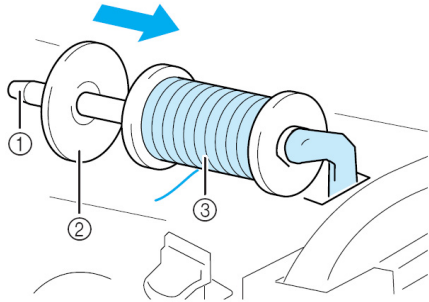

1. Cérnatartó tuské
2. Orsó tető
3. Cérnaorsó

6. Tartsa az orsó fonalát minkét kezével és helyezze a szálát a szálvezetőbe.

\* Ne helyezze a szálát az orsózó szálvezetőjébe.

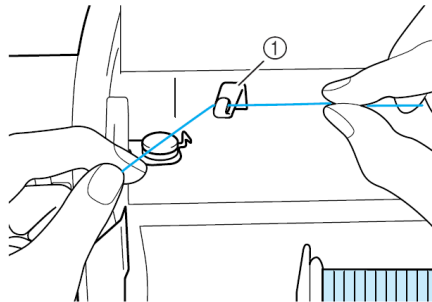

1. Szálvezető

7. Vezesse a szálát a szálvezető lemezen át, a következőkben leírtaknak megfelelően.

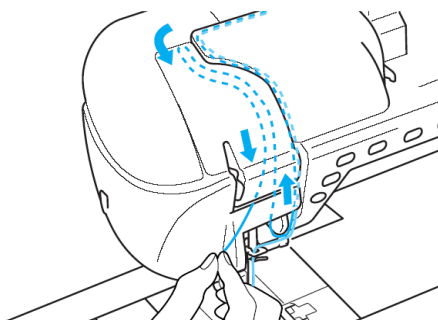
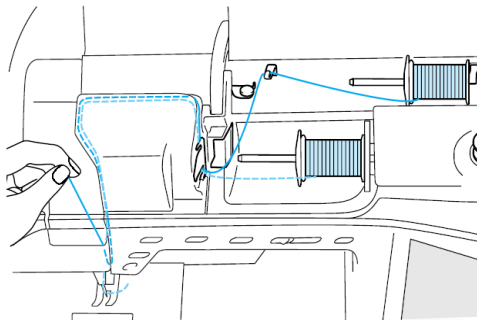

8. Ne vezesse a szálát a tűk szálvezetőin keresztül és a tű rúdon, hanem fűzze be a szálát a tübe jobb oldalon.

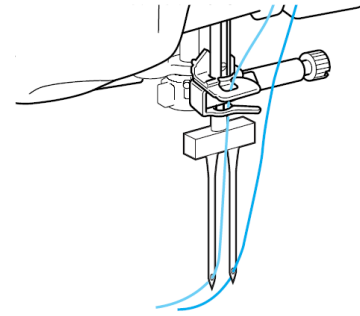

9. Nyomja meg a  gombot.

10. Válasszon ki egy öltés mintát (Például: ).

\*Hivatkozás a „Öltés beállítási táblázat”-ra a könyv végén, adott öltéshez a megfelelő nyomótalp).

-A kiválasztott öltés megjelenítve.

### MEGJEGYZÉS:

Ha a  gomb világosszürke az öltés kiválasztása után, a kiválasztott öltés nem varrható ikertű módban.

7. Nyomja meg a  gombot, hogy kiválassza az ikertű módot.

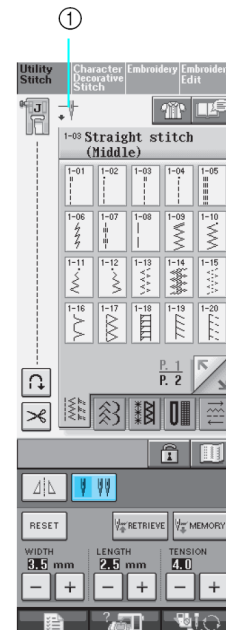

1. Egy tűs/ikertűs beállítás

-  megjelenítődik.



## VIGYÁZAT!

- Győződjön meg arról, hogy ikertű használatakor be van állítva az ikertű mód. Máskülönben a tűk eltörhetnek, kárt okozva ezzel.

12. Kezdd el varrni.

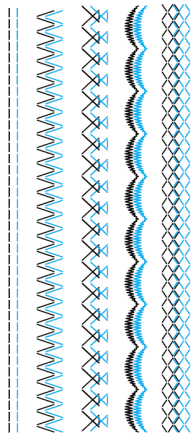

*Ikertűs varrás minta.*

## Gyorsan letekeredő szálak használata

### ■ Orsó háló alkalmazása

Amikor átlátszó nejlonszál, fémesszál vagy más kemény szál használatakor helyezze a mellékelt orsó hálót az orsóra mielőtt használni kezdené. Ilyen szálak alkalmazása esetén a szálbefűzés mindig kézzel kell történnjen. Ha az orsó háló túl hosszú hajtsa be egyszer, hogy egyezzen a mérete az orsó méretével, mielőtt elhelyezi azt az orsó fölött.

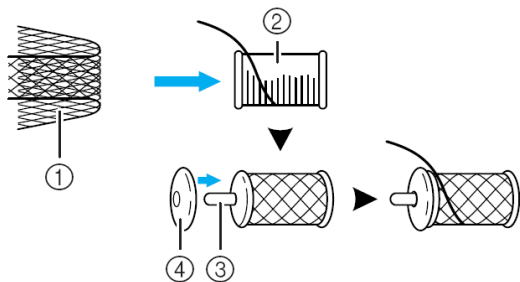

1. Orsó háló
2. Cérnaorsó
3. Cérnatartó tűske
4. Orsó tető

### EMLÉKEZTETŐ:

- Amikor orsó hálót használunk körbetekerjük az orsót, lehetőség szerint, hogy a szál nem lóg ki eléggé. Figyeljen arra, hogy 5-6 cm szál legyen letekerve az orsóról.
- Szükséges lehet, hogy beigazítsa a szálfeszességet amikor orsó hálót alkalmaz.

## ● Függőleges cérnatartó tűske alkalmazása

Függőleges cérnatartó tűskét alkalmazzon, ha szabálytalanul formázott cérnaorsót használ és amikor fémesszállal varrunk vagy hímzünk.

1. Helyezze be a függőleges cérnatartó tűskét az orsózó tengely végébe.

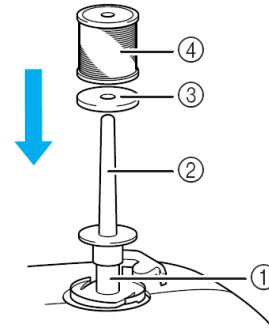

1. Orsózó tengely
2. Függőleges cérnatartó tűske
3. Orsózó filc
4. Cérnaorsó



2. Telepítse fel az orsózó filcet és a cérnaorsót ebben a sorrendben, fűzze be a felső szálát.

### EMLÉKEZTETŐ:

- A cérnaorsó elhelyezésekor, állítsa be azt úgy, hogy a szál tekercsre kerüljön az orsó elejéről.
- Ha fémesszállat használ, javasoljuk, hogy használjon 90/14-es háztartási varrógéphez készült tűt használjon.
- Ez a módszer megakadályozza, hogy a szál megcsavarodjon ahogyan lejön a cérnatartó tűskéről.

## A NYOMÓTALP CSERÉJE



### VIGYÁZAT!

- Mindig nyomja meg a  gombot mielőtt kicseréli a nyomótalpat. Ha a  gomb nem volt megnyomva és a „Start/Stop” gomb vagy más gomb meg lett nyomva, a gép működni kezd és sérülést okozhat.
- Mindig a megfelelő nyomótalpat használja az adott öltésmintához. Nem megfelelő nyomótalpat használatakor a tű eltörheti a nyomótalpat és elgörbülhet vagy eltörhet, és sérülést okozhat.
- Csak ehhez a géphez készült nyomótalpat használja. Más nyomótalpat használata balesetet okozhat.

### A nyomótalpat eltávolítása

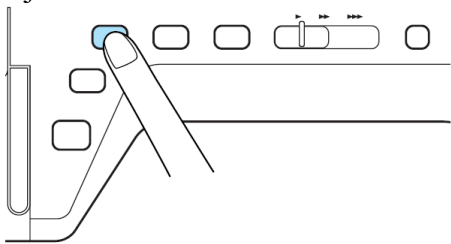
1. Nyomja meg a „Tű pozíció” gombot, hogy felemelje a tűt.



2. Nyomja meg a  gombot.  
-A gomb megjelenik mint .
3. Emelje fel a nyomótalpat emelő kart.

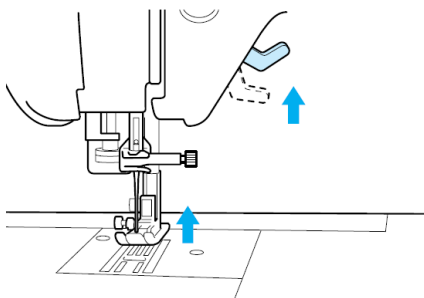

4. Nyomja meg a fekete gombot a talpszárnál és távolítsa el a nyomótalpat.

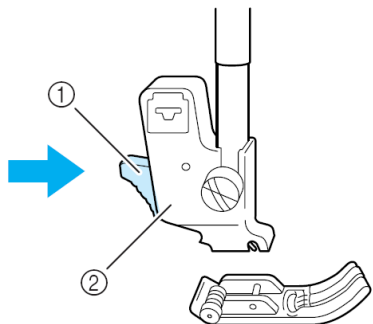

1. Fekete gomb
2. Talpszár

### A nyomótalpat csatlakoztatása

1. Helyezze az új nyomótalpat a talpszár alá, egy vonalba helyezve a csapot a talpszár hornyával.

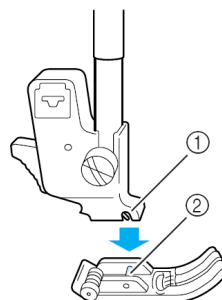

1. Horony
2. Csap

2. Nyomja meg a  gombot, hogy feloldjon minden gombot.
3. Emelje fel a nyomótalpat emelő kart.

## A felső kelme továbbító talp csatlakoztatása

A felső kelme továbbító talp tartja a ruhaanyagot a nyomótalp és az anyagtovábbító fogak között. Ez lehetővé teszi azt, hogy a nehezebben varrható anyagokat kényelmesebben adagolja (pl. paplan vagy bársony) vagy olyan anyagok esetén melyek könnyen csúsznak (pl. vinyl, bőr, vagy műbőr).

### MEGJEGYZÉS:

A felső kelme továbbító talp alkalmazásakor, varrjon középestől lassú sebességekkel.

### EMLÉKEZTETŐ:

A felső kelme továbbító talp csak egyenes vagy cikkcakk öltésmintákkal használható. Visszafele öltéseket nem lehet felső kelme továbbító talppal varrni. Válasszon csak egyenes vagy cikkcakk öltésmintákat elerősítő öltésekkel.

1. Kövesse a „Nyomótalp eltávolítása” részben leírt lépéseket.
2. Lazítsa meg a talpszár csavarját, hogy eltávolítsa a talpszárt.

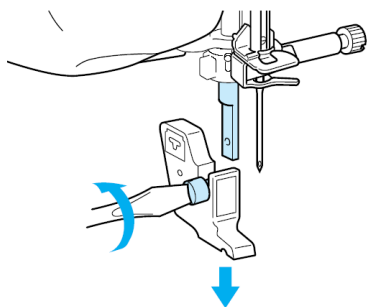

3. Állítsa be a felső kelme továbbító talp mozgató karját, úgy hogy a tűfogó csavar az elágazás között van, és pozicionálja a felső kelme továbbító talpat a nyomótalp rúdra.

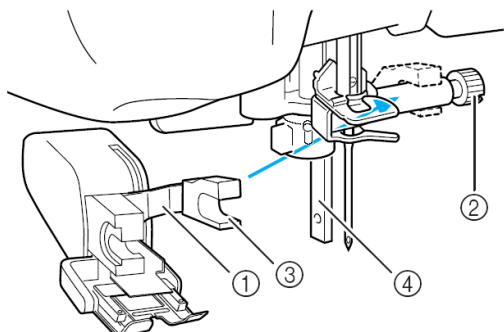

1. Mozgató kar
2. Tűfogó csavar
3. Elágazás
4. Nyomótalp rúd

4. Engedje le a nyomótalp emelő kart. Helyezze be a csavart, és húzza meg erősen a csavart a csavarhúzóval..

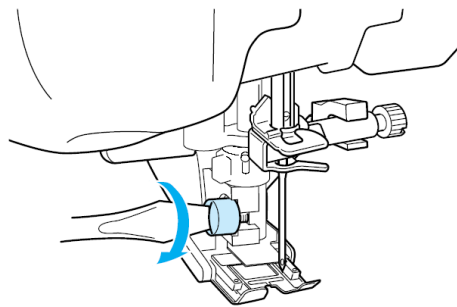



### VIGYÁZAT!

- Használjon csavarhúzót, hogy erősen meghúzza a csavart. Ha a csavar laza, a tű ütheti a nyomótalpat és sérülést okozhat.
- Ellenőrizze a kézikerek önmaga felé forgatásával, hogy a tű nem üti-e a nyomótalpat. Ha a tű üti a nyomótalpat az sérülést eredményezhet.

## A TŰ CSERÉJE

### VIGYÁZAT!

- Mindig nyomja meg a  a képernyőn mielőtt kicseréli a nyomótalpat. Ha  nem volt megnyomva és a „Start/Stop” gomb vagy más műveleti gomb meg lett nyomva, a gép működni kezd és sérülést okozhat.
- Csak háztartási géphez készült tűt használjon. Másfajta tű elgörbülhet vagy eltörhet, használata balesetet okozhat.
- Sohase varrjon görbe tűvel. A görbe tű könnyen eltörhet és sérülést okozhat.

### EMLÉKEZTETŐ:

A tűt leellenőrizheti, ha lapos részével egy lapos helyre fekteti. Ellenőrizze a tűt a tetejétől és az oldalait. Dobja el a hibás tűt.

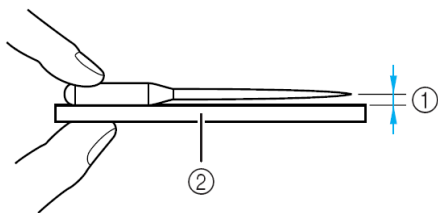

1. Párhuzamos rész
2. Sík felület (orsó tető, íveg, stb.)

1. Nyomja meg a „Tű pozíció” gombot, hogy felemelje a tűt.

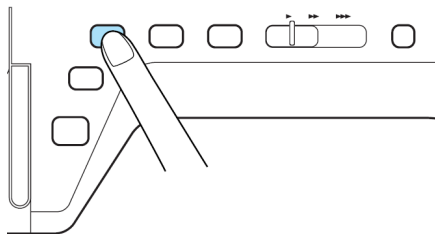

2. Nyomja meg a  gombot.

- A gomb megjelenik mint 

3. Használja a csavarhúzózt, hogy a gép eleje felé fordítva azt meglazítsa a csavart majd távolítsa el a tűt.

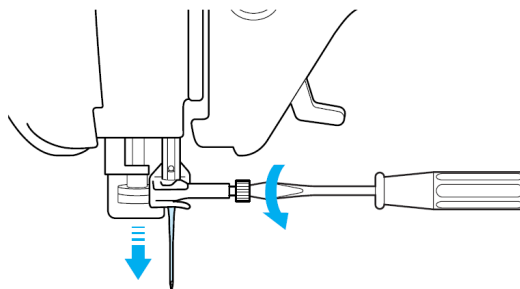

### MEGJEGYZÉS:

Ne gyakoroljon nyomást a tűfogó csavarra. Ha így tenne megsérthetné a tűt vagy a gépet.

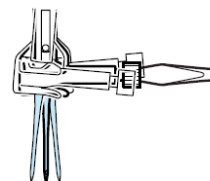

4. A tű lapos részével hátrafelé, helyezze be az új tűt egészen az ütköző csúcsáig (néző ablak) a tű tartóban. Használjon csavarhúzóval, hogy erősen meghúzza a tű tartó csavart.

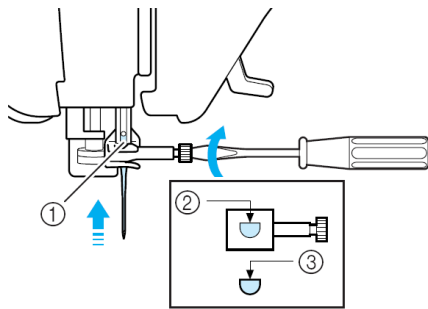

1. Ütköző

2. Rés a tű behelyezéséhez

3. Tű lapos része

### VIGYÁZAT!

- Győződjön meg arról, hogy a tű be van nyomva a tű elzáróig és erősen húzza meg a tű tartó csavart egy csavarhúzóval. Ha a tű nincs rendesen betéve, vagy a tűtartó csavar laza, a tű eltörhet vagy a gép megsérülhet.
5. Nyomja meg a  gombot, hogy feloldjon minden gombot.

## ● A tűről

A varrógép tűje valószínűleg a varrógép legfontosabb része. A tű helyes kiválasztása az adott varráshoz nagyon jó eredménnyel és kevesebb problémával jár. Az alábbiakban felsoroltunk néhány fontos dolgot a tűkkel kapcsolatosan.

- Minél kisebb a tű száma, annál vékonyabb a tű. A számok növekedésével, a tűk vastagabbak.
- Használjon vékony tűt könnyebb anyagokhoz, és vastagabb tűket vastagabb anyagokhoz.
- Hogy elkerülje az öltések elugrását használjon gömb hegyű tűt (arany színezetű) 90/14-eset sztreccs anyagokhoz.
- Hogy elkerülje az öltések elugrását használjon gömb hegyű tűt (arany színezetű) 90/14-eset, karakter vagy dekoratív öltésekhez.
- Használjon 75/11 tűt hímzésekhez. A 90/14-es gömb hegyű tű nem megfelelő hímzésekhez, mert azok elgörbülhetnek vagy eltörhetnek, sérülést okozva.
- A 90/14-es tűk erősen nehéz anyagok hímzéséhez ajánlottak vagy a stabilizáló anyagokhoz (pl. vászonszövet, stb.). A 75/11-sek elgörbülhetnek vagy eltörhetnek, sérülést okozva.
- Egy 75/11-es tű van beszerelve a varrógépbe.

## ■ Anyag/Szál/Tű kombináció

A következő táblázat információkat tartalmaz a megfelelő szálról és tűről különböző anyagokhoz.

Kérjük, nézze át a következő táblázatot, ha a varrandó anyaghoz a megfelelő szál és a tűt szeretné kiválasztani.

Anyag		Szál		Tű méret
		Típus	Méret	
Közepesen vastag anyag	Broadcloth	Pamutfonal	60-80	75/11- 90/14
	Taft	Fényesített műanyag	60-80	
	Flanel, Gabardine	Selyem vagy kikészített festett	50-80	
Könnyűsúlyú anyag	Vászon, Batiszt	Pamutfonal	60-80	65/9- 75/11
	Georgette	Fényesített műanyag	60-80	
	festett, Szatén	Selyem	50-80	
Nehéz súlyú anyag	Vászonszövet	Pamutfonal	30-50	90/14- 100/16
	Kordbársony	Fényesített műanyag	50	
	Gyapjúsövet	Selyem	50	
Sztreccs anyag	Zsörzé	Kötéshez való fonal	50-60	gömb hegyű tű (arany színezetű) 75/11-90/14
	Kötött			
Felsőrész varráshoz		Fényesített műanyag	30	90/14- 100/16
		Selyem	30	

### EMLEKEZTETŐ:

Átlátszó nejlon szálhoz használjon mindig 90/14-100/16 tűt.

Ugyanílyen fonalat gyakran használnak orsózáshoz és felső szál befűzéshez.

### VIGYÁZAT!

- Kövesse mindig a táblázatban leírt kombinációkat. Nem megfelelően kiválasztott kombináció esetén, pl. vastag anyag -vékony tű esetén a tű elgörbülhet vagy eltörhet, sérülést okozva. A szegély egyenetlenné válhat, az anyag gyűrődhet vagy a gép öltéseket ugorhat át.

## 2.Varrás alapjai

VARRÁS .....	38
Egy öltés varrása.....	38
A pedál használata.....	39
Varrás elerősítő öltések .....	40
Görbék varrása.....	40
A varrási irány megváltoztatása.....	40
Nehézsúlyú anyagok varrása.....	41
Ha az anyag nem illeszkedik be a nyomótalp alá .....	41
Ha az anyag nem adagolódik a varrás kezdetén.....	41
Könnyűsúlyú anyagok varrása .....	41
ÖLTÉS BEÁLLÍTÁSOK.....	42
Az öltés szélesség beállítása.....	42
Az öltés hosszúság beállítása.....	42
A szálfeszesség beállítása .....	43
Megfelelő szál feszesség .....	43
A felső szál túl feszes .....	43
A felső szál túl laza .....	43
HASZNOS FUNKCIÓK.....	44
Automatikus elerősítő öltés.....	44
Automatikus szálvágás.....	45
A térdemelő alkalmazása.....	46
A képernyő lezárása.....	46

# VARRÁS

## VIGYÁZAT!

- A baleseteket elkerülendő a gép működése közben nagyon figyeljen a tűre. Tartsa távol a kezét a mozgó alkatrészekről.
- Ne feszítse és ne húzza az anyagot varrás közben. Ha így tenne az balesethez vezethetne.
- Ne használjon görbe vagy eltört tűt, mert az balesethez vezethet.
- Figyeljen oda, hogy a tű ne üssön fércelő gombostűt vagy más tárgyat varrás közben, mert a tű eltörhet és sérülést okozhat.
- Ha az öltések gubancolódnak, csökkentse az öltés méretét a varrás folytatása előtt. Egyébként a tű eltörhet és sérülést okozhat.

## Egy öltés varrása

1. Kapcsolja be a főkapcsolót (ON), majd nyomja meg a „Tű pozíció” gombot, hogy felemelje a tűt.
2. Nyomja meg azt az öltés gombot mellyel szeretne varni.
4. Helyezze az anyagot a nyomótalp alá. Tartsa az anyagot és a szál végeket bal kézben, és fordítsa a kézi kereket, hogy beállítsa a tűt a varrás kezdő pozícióba.

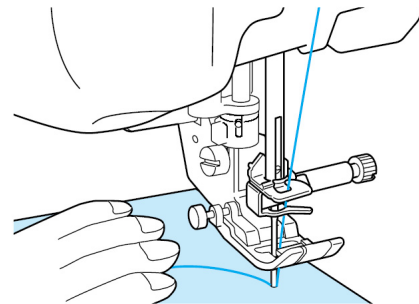
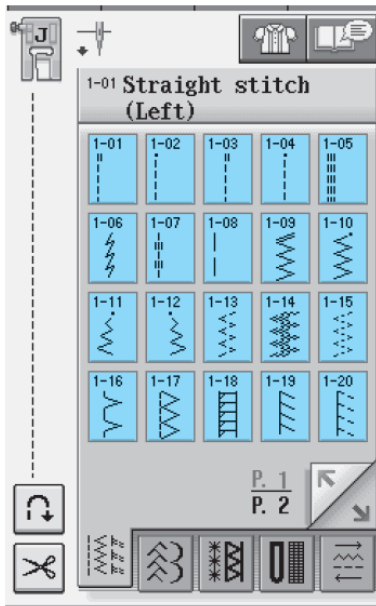

## EMLÉKEZTETŐ:

A nyomótalp bal oldalán levő fekete gombot csak abban az esetben kell nyomva tartani, ha az anyag nem adagolódik vagy ha varrás sűrűnek tűnik (lásd 41. oldal). Általában a fekete gomb nyomva tartása nélkül lehet varni.

- A használandó nyomótalp jele a kijelző bal felső sarkában jelenik meg.
3. Telepítse fel a megfelelő nyomótalpat (lásd „A nyomótalp cseréje” a 32. oldalon).

## VIGYÁZAT!

- Mindig használja a megfelelő nyomótalpat. Ha nem megfelelő nyomótalpat használ, a tű eltörheti a nyomótalpat, a tű eltörhet vagy elgörbülhet, és sérülést okozhat.

5. Engedje le a nyomótalpat.
  - \*Nem kötelező az orsó szálát felhúznia.
6. Igazítsa be a varrás sebességét a sebességvezérlő csuszkával.
  - \* Ezzel a csuszkával varrás közben is beigazíthatja a varrás sebességét.

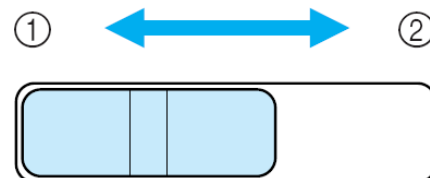

1. Lassú

2. Gyors



7. Nyomja meg a „Start/Stop” gombot, hogy elkezdje a varrást.

\* Vezesse az anyagot finoman kézzel.

Nyomja meg a „Start/Stop” gombot, hogy abbahagyja a varrást.

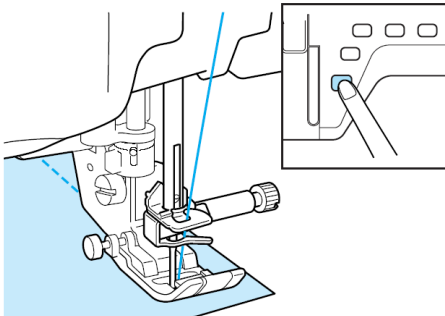

8. Nyomja meg a „Szál Vágó” gombot, hogy elvágja a szálakat.

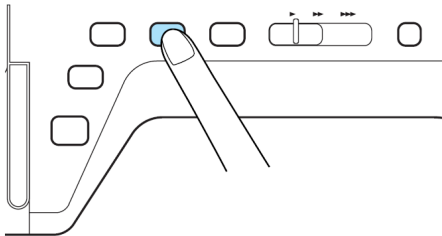

- A tű visszatér a fenti pozíciójába automatikusan.

### VIGYÁZAT!

- Ne nyomja meg a „Szál Vágó” gombot, miután a szálak ellettek vágva. Máskülönben a szál össze gubancolódhat, a tű eltörhet, a gép megsérülhet.
- Ne nyomja meg a „Szál Vágó” gombot, amikor nincs anyag behelyezve a géphez vagy a gép műveletvégzése közben. Máskülönben a szál össze gubancolódhat és sérülést okozhat.

### MEGJEGYZÉS:

- Amikor \*30-nál vastagabb szálát vág el, nejlonszál, vagy más díszítő szál esetén használja a gép oldalán lévő szál vágót.

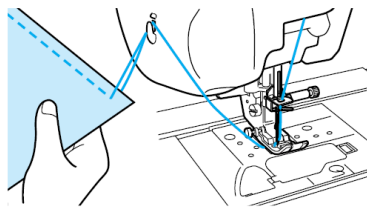

10. Amikor a tű megállt, emelje fel a nyomótalpat és távolítsa el az anyagot.

### EMLÉKEZTETŐ:

A gép egy orsó szál szenzorral van felszerelve, mely jelez amikor az orsó szál majdnem elfogyott. Ilyenkor a gép automatikusan leáll. Mégis ha a „Start/Stop” gombot megnyomja néhány öltést még varrhat. Ha jelzés történt azonnal fűzze újra a gépet.

### ■ A pedál használata

A varrás megkezdéséhez illetve megállításához használhatja a pedált is.

### VIGYÁZAT!

- Ne hagyja, hogy anyag darabok és kosz gyűljön fel a pedálban, mert az tüzet vagy áramütést okozhat.

### EMLÉKEZTETŐ:

- Amikor a pedált használja a „Start/Stop” gombnak nincs hatása a varráskor.
  - A pedál nem használható hímzéskor.
  - A pedál használható varrási alkalmazásokhoz és díszítő varráshoz ha a hímző egység csatlakoztatva van a géphez.
1. Helyezze be a pedál csatlakozóját a gépen található dugaljba.

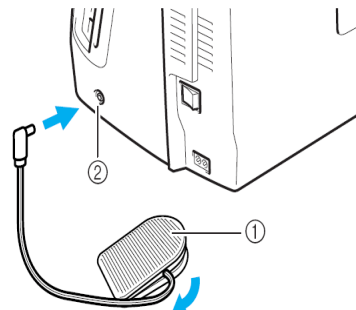

1. Pedál

2. Pedál dugalj

### MEGJEGYZÉS:

- Ne húzza ki a kihúzható zsinórt a zsinóron található piros jelzésen túl.

2. Lassan engedje el a pedált, hogy elindítsa a varrást.

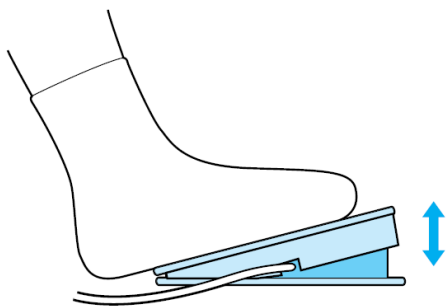

### EMLÉKEZTETŐ:

- A beállított sebesség amelyet a varrás sebesség vezérlővel beállítottunk a maximális varrási sebesség.

3. Engedje el a pedált, hogy leállítsa a gépet.

### EMLÉKEZTETŐ - CSAK USA részére!

(For U.S.A. only)

Foot controller: Model S

This foot controller can be used with model Innov-ís 4000D/NV4000D

### Varrás elerősítő öltések

Visszafelé/elerősítő öltések általában szükségesek a varrás elején illetve végén. A „Visszafelé/Elerősítő Öltés” gomb használható a visszafelé/elerősítő öltések manuális varrásához. (lásd 3. oldal).

Ha „automatikus elerősítő öltés” van kiválasztva a képernyőn, fordított öltéseket (vagy elerősítő öltéseket) varr a gép automatikusan a „Start/Stop” gomb megnyomásakor. Nyomja meg a „Visszafelé/Elerősítő Öltés” gombot, hogy fordított öltéseket (vagy elerősítő öltéseket) varrjon a gép automatikusan a varrás végén (lásd 44. oldal).

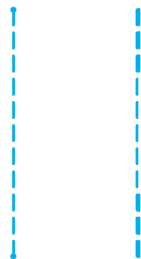

### Görbék varrása

Varrjon lassan, a varrást párhuzamosan tartva az anyag élével az anyagnak a görbe mentén való vezetésekor.

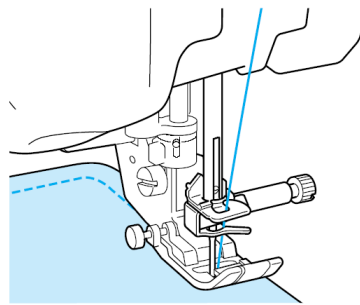

### A varrási irány megváltoztatása

Állítsa le a gépet. Engedje le a tűt az anyagba és nyomja meg a „Nyomótalp emelő” gombot, hogy megemelve a nyomótalpat. A tűt tengelyként használva forgassa az anyagot úgy, hogy az új irányba tudjon varrni. Nyomja meg a „Nyomótalp emelő” gombot, hogy leengedje a nyomótalpat és elkezdhesen varrni.

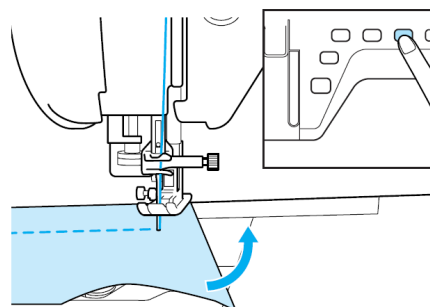

Élvarráskor amikor a tű közel van az anyag széléhez a nyomótalp lehet, hogy nem tud lefedni a megfelelő adagoláshoz, mielőtt elkezdi varrni varrjon egy fércelő szálát a sarokpontra és amikor megváltoztatja az irányt a saroknál, kezdjen el varrni úgy, hogy húzza a fércelő szálát hátrafelé.

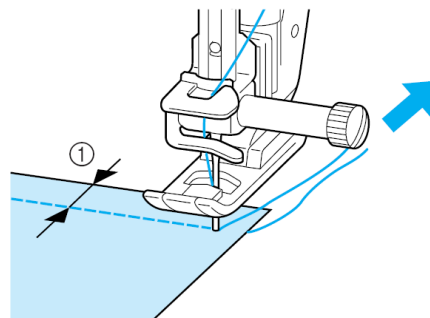

1. 5 mm

## Nehézsúlyú anyagok varrása

A varrógéppel 6 mm vastagságot elérő anyagok is varrhatóak. Ha a szegély vastagsága ferde varráshoz vezet, irányítsa az anyagot kézzel és varrjon lefelé irányulóan.

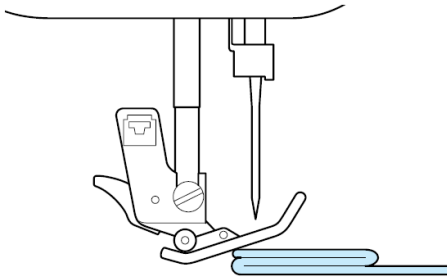

### VIGYÁZAT!

Ne nyomja erőteljesen a 6 mm-nél vastagabb anyagokat át a varrógépen. Különbön eltörheti a tűt és sérülést okozhat.

### ■ Ha az anyag nem illeszkedik be a nyomótalp alá

Ha a nyomótalp felső pozícióban van és többretegű vagy nagyon vastag anyagot varr, mely nem illeszkedik

be könnyen a nyomótalp alá, használja a nyomótalp emelőt, hogy felemelje a nyomótalpat a legfelsőbb pozíciójába.

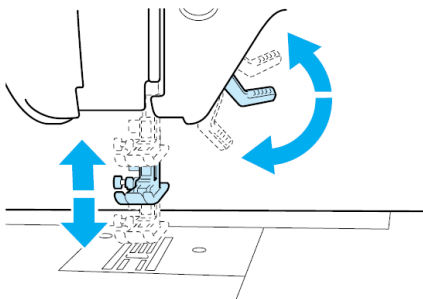

### EMLÉKEZTETŐ:

- A nyomótalp emelővel nem emelhető fel a nyomótalp még jobban, ha a nyomótalpat a „Nyomótalp emelő” gombbal emelte fel.

### ■ Ha az anyag nem adagolódik a varrás kezdetén

Ha a ruhaanyag nem adagolódik a varrás kezdetekor illetve vastag anyagok varrásakor, nyomja meg a „J” nyomótalp bal oldalán elhelyezkedő fekete gombot.

1. Emelje fel a nyomótalpat.
2. Amíg a „J nyomótalp” bal oldalán lévő fekete gombot nyomva tartja, nyomja meg a „Nyomótalp emelő” gombot, hogy leeresse a nyomótalpat.

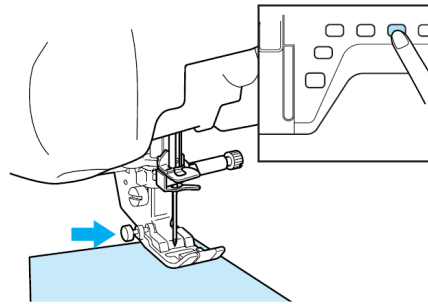

3. Engedje el a gombot.

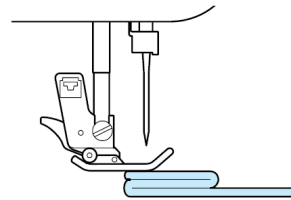

- A nyomótalp magasan marad, képessé válva az anyag adagolására.

### EMLÉKEZTETŐ:

- Amint a problémás helyet elhagyta, a talp visszatér normál pozíciójába.

## Könnyűsúlyú anyagok varrása

Helyezzen vékony papírt vagy letéphető hímzés stabilizáló anyagot, hogy könnyebbé váljon a varrás. Óvatosan tépje le a papírt, vagy stabilizáló anyagot varrás után.

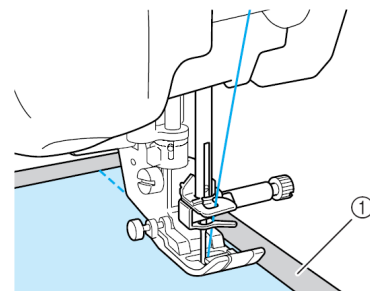

1. Vékony papír

## ÖLTÉS BEÁLLÍTÁSOK

Amikor egy öltést kiválaszt, a gép automatikusan beállítja a megfelelő öltésszélességet, öltéshosszúságot, és felső feszültséget. Mégis, ha szükséges bármelyik beállítás megváltoztatható.

### MEGJEGYZÉS:

Néhány öltés beállításai nem változtathatóak meg (lásd az „Öltés beállítási táblázat” e könyv végén).

Ha kikapcsolja a gépet, vagy másik öltést választ ki anélkül, hogy elmentené az öltés beállításokat (lásd „Az öltésbeállítások elmentése” az 50. oldalon), az öltésbeállítások az alapértelmezett beállítások lesznek.

### Az öltés szélesség beállítása

Kövesse a következő lépéseket, amikor a cikkcakk öltés szélességét szeretné megváltoztatni.

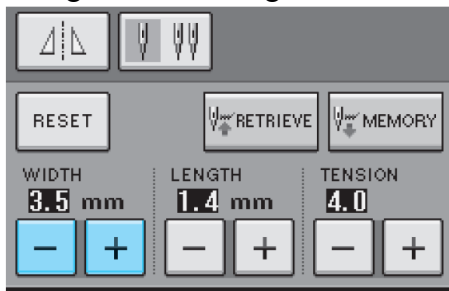

### EMLÉKEZTETŐ:

- Egy másik öltésszélesség, sebesség vezérlő segítségével való megváltoztatása módszerének megismeréséhez, lásd a 70. oldalon.

### Példa:

Nyomja meg a **-** gombot, hogy keskenyítse a cikkcakk öltés minta szélességét.

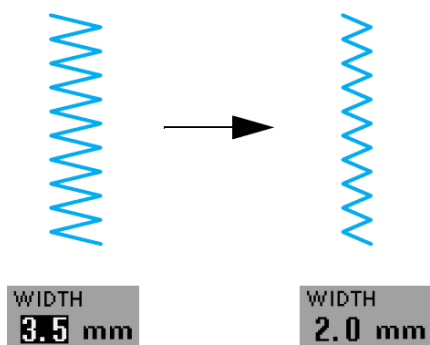

- A képernyőn levő érték csökken.

Nyomja meg a **+** gombot, hogy növelje a cikkcakk öltés minta szélességét.

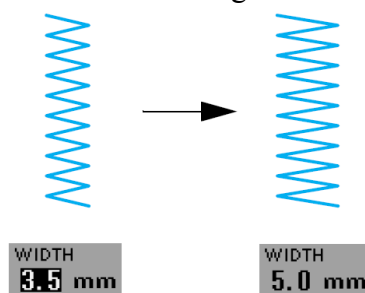

A képernyőn levő érték nő.

### EMLÉKEZTETŐ:

- Nyomja meg a **RESET** gombot, hogy visszatérjen az öltésszélesség eredeti értékéhez.

### Az öltés hosszúság beállítása

Kövesse a következő lépéseket, amikor az öltés hosszát szeretné megváltoztatni.

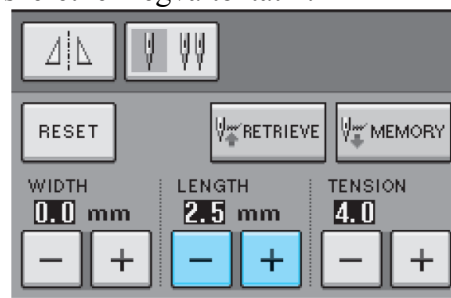

### Példa:

Nyomja meg a **-** gombot, hogy csökkentse az öltés minta hosszát.

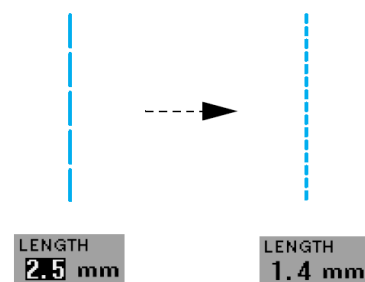

A képernyőn levő érték csökken.

Nyomja meg a **+** gombot, hogy növelje az öltés minta hosszát.

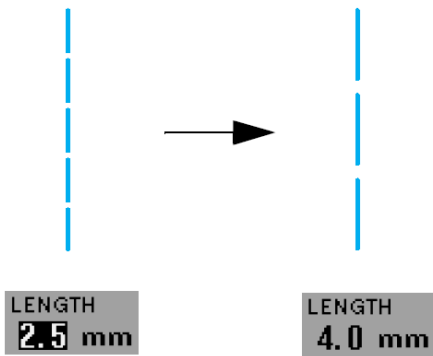

- A képernyőn levő érték nő.

### EMLÉKEZTETŐ:

- A Kép gomb használatával, ellenőrizheti az öltésen eszközölt változtatásokat
- Nyomja meg a **RESET** gombot, hogy visszatérjen az öltéshossz eredeti értékéhez.

### VIGYÁZAT!

Ha az öltések összegubancolódtak, növelje meg az öltéshosszt és folytassa a varrást. Ne folytassa az öltéshossz növelése nélkül a varrást.

Ellenkező esetben a tű eltörhet és sérülést okozhat.

### A szálfeszesség beállítása

A szálfeszesség beállítására szükség lehet az anyag illetve az alkalmazandó száltól függően. Kövesse az alábbi lépéseket, hogy a szükséges változtatásokat végrehajtsa.

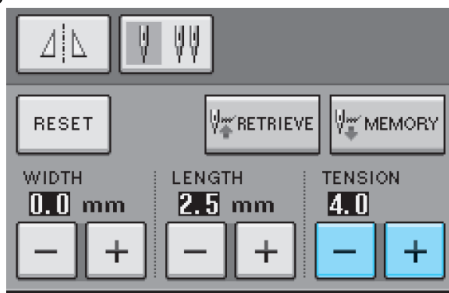

### ■ Megfelelő szálfeszesség

A felső illetve alsó szálak az anyag közepéhez közel kell egymást keresztezzék. Ha a szálfeszesség nincs jól beállítva, akkor a szegélynek csúnya széle lesz vagy az anyag fog meggyűrődni.

1. *Fonák oldal Felület*
2. *Felső szál*
3. *Orsó szál*

### ■ A felső szál túl feszes

Ha az orsó szál az anyag felületén látszik, nyomja meg a **-** gombot.

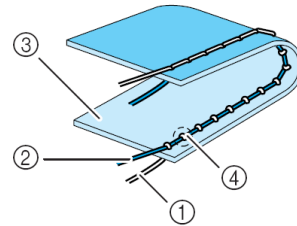

1. *Felső szál*
2. *Orsó szál*
3. *Felső felület*
4. *Csomók az anyag fonák oldalán*

### ■ A felső szál túl laza

Ha az orsó szál az anyag felületén látszik, nyomja meg a **+** gombot.

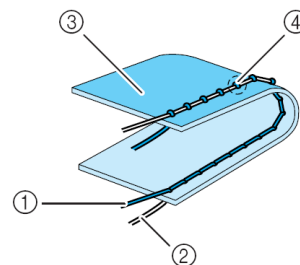

1. *Orsó szál*
2. *Felső szál*
3. *Fonák oldal*
4. *Csomók az anyag fonák oldalán*

### EMLÉKEZTETŐ:

- Nyomja meg a **RESET** gombot, hogy visszatérjen az szálfeszesség eredeti mértékéhez.

## HASZNOS FUNKCIÓK

### Automatikus elerősítő öltés

Miután kiválasztott egy öltésmintát, kapcsolja be az automatikus elerősítő öltés funkciót, mielőtt varrni kezd, és a gép automatikusan elerősítő öltéseket fog varrni, (vagy visszafelé öltéseket, az öltésmintától függően) a varrás elején és végén.

1. Válasszon ki egy öltés mintát.
2. Nyomja meg a  gombot, hogy beállítsa az automatikus elerősítő öltés funkciót.

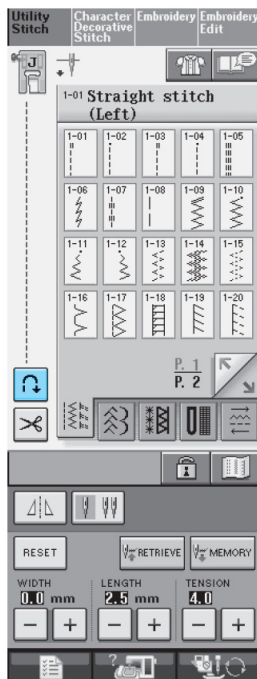

-A gomb a következőképpen jelenik meg .

### EMLÉKEZTETŐ:

- Néhány öltéstípus, mint a gomblyuk és rigli varrás esetén szükséges az elerősítő öltés a varrás kezdetén. Ha egyet ezen öltések közül kiválaszt, a gép automatikusan bekapcsolja ezt a funkciót (a  gomb megjelenik amikor az öltést kiválasztja).

3. Helyezze az anyagot kezdeti pozícióba és kezdje el a varrást.

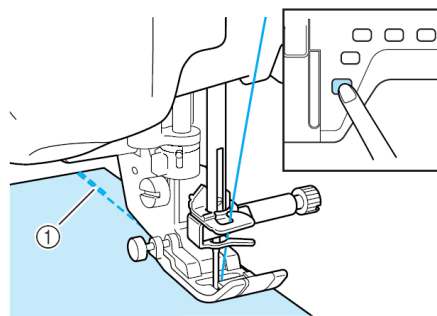

### 1. Visszafelé öltések(vagy elerősítő öltések)

-A gép automatikusan elkezdi visszafelé öltéseket varrni(vagy elerősítő öltéseket), majd folytatja a varrást.

### EMLÉKEZTETŐ:

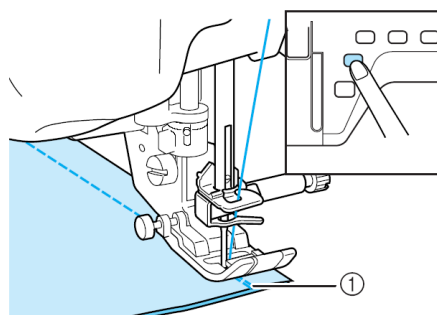

- Ha megnyomja a „Start/Stop” gombot, hogy leállítsa a varrást nyomja meg ismét a gombot, hogy folytassa a varrást. A gép nem fog újra elerősítő öltéseket varrni.
4. Nyomja meg a „Visszafelé/Elerősítő Öltés”gombot.



### 1. Visszafelé öltések(vagy elerősítő öltések)

-A gép elkezdi visszafelé öltéseket varrni (vagy elerősítő öltéseket), majd leáll.

### EMLÉKEZTETŐ:

- Hogy kikapcsolja az automatikus elerősítő öltés funkciót, nyomja meg a  gombot újra, és megjelenik így .

## Automatikus szálvágás

Egy öltésminta kiválasztása után, kapcsolja be az automatikus szálvágás funkciót varrás előtt, és a gép automatikusan fog elerősítő öltéseket(vagy visszafelé öltéseket a kiválasztott mintától függően) varni a varrás elején és végén. Ez a funkció hasznos gomblyuk illetve rigli varráskor.

1. Válasszon ki egy öltésmintát.
2. Nyomja meg a  gombot hogy kiválassza az automatikus szálvágó funkciót.

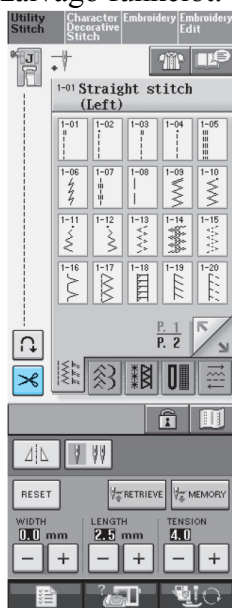

- A gomb így lesz megjelenítve .

### EMLÉKEZTETŐ:

- Ez a funkció automatikusan beállítódik hímzés esetén.

3. Állítsa be az anyagot start pozícióba és kezdjen el varni.

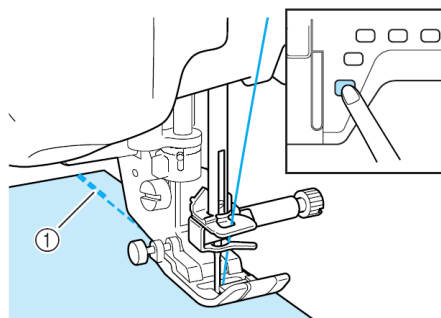

1. *Visszafelé öltések(vagy elerősítő öltések)*

-A gép automatikusan elkezdi visszafelé öltéseket varni(vagy elerősítő öltéseket), majd folytatja a varrást.

### EMLÉKEZTETŐ:

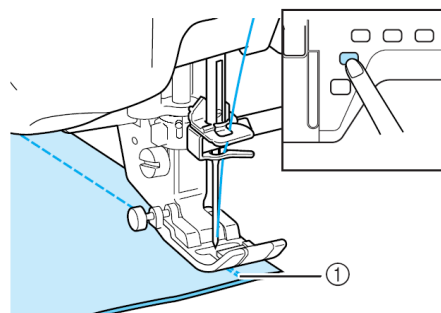

- Ha megnyomja a „Start/Stop” gombot , hogy leállítsa a varrást nyomja meg ismét a gombot, hogy folytassa a varrást. A gép nem fog újra elerősítő öltéseket varni.



1. *Visszafelé öltések(vagy elerősítő öltések)*

-A gép visszafelé(vagy elerősítő) öltéseket fog varni, majd elvágja a szálát.

### EMLÉKEZTETŐ:

- Hogy kikapcsolja az automatikus szál vágó funkciót, nyomja meg a  gombot újra, és megjelenik így .

## ● A térdemelő alkalmazása

A térdemelő segítségével, ön a térde segítségével megemelheti illetve leengedheti nyomótalpat, így mindkét kezével szabadon kezelheti az anyagot.

1. Helyezze a fület a térdemelőre a hornyukkal a dugaszba és nyomja be a térdemelőt amennyire csak tudja.

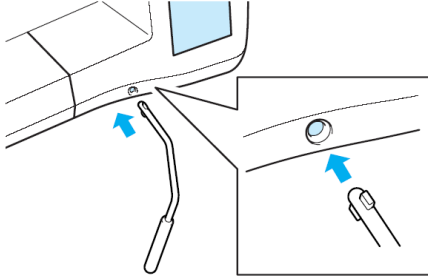

### MEGJEGYZÉS:

Ha a térdemelőt nem nyomja jól be a dugaszba (amennyire csak lehet), használat közben kieshet.

2. Használja a térdét, hogy jobbra nyomja a térdemelőt, amikor fel kívánja emelni a nyomótalpat. Engedje el a térdemelőt, hogy leengedje a nyomótalpat.

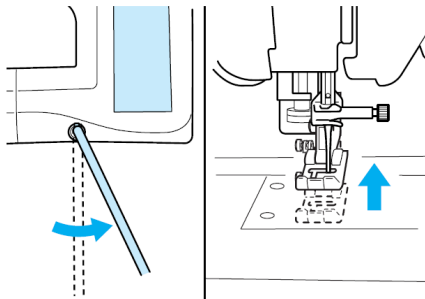



### VIGYÁZAT!



- Figyeljen arra, hogy varrás közben tartsa távol a térdeit a térdemelőtől. Ha a térdemelőt varrás közben megnyomja, a tű eltörhet vagy a szálfeszesség lazul ki.

## A képernyő lezárása

Ha a képernyő le van zárva a varrás megkezdése előtt, a különböző beállítások, mint az öltésszélesség és öltéshossz le vannak zárva és nem lehet megváltoztatni őket. Ez megelőzi, hogy balesetszerűen legyenek megváltoztatva a beállítások, vagy a gépleállást amikor nagy méretű anyagokat vagy munkát varrunk. A képernyő lezárható amikor alkalmazott vagy karakter díszítő öltéseket varrunk.

1. Válasszon ki egy öltés mintát.
2. Ha szükséges, igazítsa be bármelyik beállítást mint az öltésszélesség, vagy öltéshossz.
3. Nyomja meg a  gombot, hogy lezárja a képernyő beállításokat.  
-A gomb így  jelenik meg.
4. Varrja a munkáját.
5. Amikor befejezte a varrást, nyomja meg a  gombot, hogy feloldja a képernyő beállításokat.

### VIGYÁZAT!

- Ha a képernyő le van zárva () , oldja fel a képernyőt, a  gomb lenyomásával. Amíg a képernyő le van zárva, más gomb nem működik.
- A beállítások fel lesznek oldva a gép ki- illetve bekapcsolásakor.



## 3. Hasznos öltések

HASZNOS ÖLTÉSEK KIVÁLASZTÁSA.....	48	Darabolás.....	68
Egy öltés kiválasztása.....	48	Steppelés.....	68
Öltés kiválasztó képernyők.....	48	Applikálás.....	69
A tűkörkép gomb használata.....	49	Steppelés szatén öltéssel.....	70
A kép gomb használata.....	49	Szabad kezes Steppelés.....	71
Az ön öltés beállításainak az elmentése.....	50	Vakszegély öltés.....	72
Beállítások mentése.....	50	Ha a tű nem fogja be a behajtást.....	73
Elmentett beállítások előhozása.....	50	Ha a tű túl sokat befog a behajtásból.....	73
Varrás típust kiválasztó gomb alkalmazása.....	51	Applikálás.....	73
AZ ÖLTÉSEK VARRÁSA.....	53	Éles görbületek varrása.....	74
Egyenes öltések.....	53	Szegélybordázat varrása.....	74
A tű pozíciójának megváltoztatása (Bal vagy Közép tű pozíciójú öltések esetén csak).....	55	Csipkéző varrás.....	75
Az egyenes öltés tű lapjának alkalmazása.....	55	Élvarrás.....	75
Férceles.....	56	Darázsöltés.....	76
Szűkítő varrás.....	57	Keresztöltés.....	76
Ráncolás.....	57	Szalag vagy gumiszalag varrása.....	77
Sima varrás.....	58	Ékszervarrás.....	78
Tűzött szegély.....	59	Szegélyvarrás (1) (Margaréta Öltés).....	78
Cikkcakk öltések.....	60	Szegélyvarrás (2) (Azsúrozott kézimunka).....	78
Szegővarrat (Cikkcakk öltéssel).....	60	Szegélyvarrás (3).....	79
Applikálás (Cikkcakk öltéssel).....	60	Egy-lépéses gomblyukak.....	80
Foltvarrás (Bolondos steppeléshez).....	61	Sztreccs anyagok varrása.....	83
Görbék varrása (Cikkcakk öltéssel).....	61	Furcsa alakú gombok/Gombok amelyek nem férnek be a Gomb Tartó Lemezbe.....	83
Zsinórvezető Orsó tető (Cikkcakk öltéssel).....	61	Négy-lépéses Gomblyukak.....	84
Rugalmas cikkcakk öltések.....	62	Stoppolás.....	86
Szalag varrás.....	62	Riglik.....	88
Szegővarrat készítése.....	62	Riglik vastag anyagokon.....	89
Szegővarrás.....	63	Gombfelvarrás.....	90
Szegővarrat „G” nyomótalp alkalmazásával.....	63	Négylyukú gomb felvarrása.....	91
Szegővarrat „J” nyomótalp alkalmazásával.....	64	Szár varrása a gombhoz.....	91
Szegővarrat oldalvágó alkalmazásával.....	65	Fűzőlyuk.....	93
Egyenes öltés varrása oldal vágó használatával.....	66	Többirányú varrás (Egyenes öltés és Cikkcakk öltés).....	94
Steppelés.....	67	Cipzár bevarrás.....	95
		Középső cipzár.....	95
		Oldal cipzár bevarrása.....	96

# HASZNOS ÖLTÉSEK KIVÁLASZTÁSA

## Egy öltés kiválasztása

### ● Öltés kiválasztó képernyők

Öt kategória hasznos öltés van.  mutatja, hogy több mint egy öltés kiválasztó képernyő van ebben a kategóriában.

Egyenes/Szegővarrat/Steppelő öltések

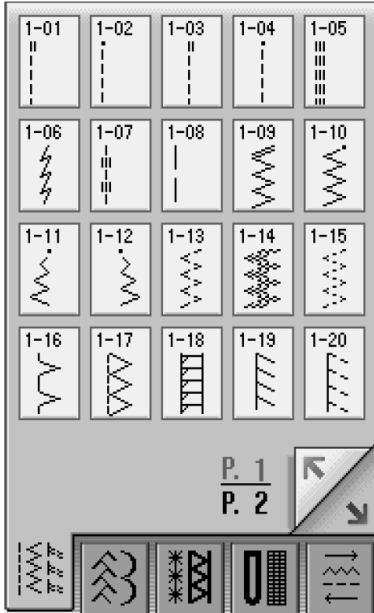

Egyenes/Szegővarrat/Steppelő öltések

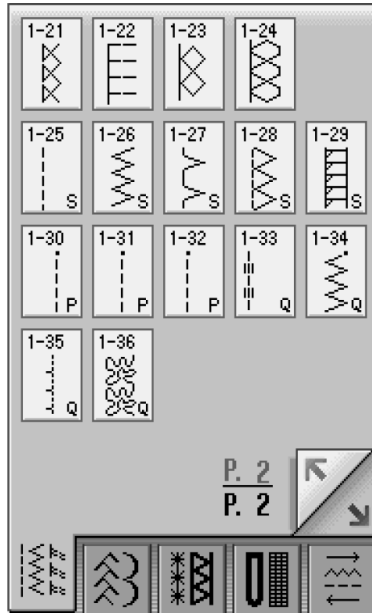

Díszítő öltések

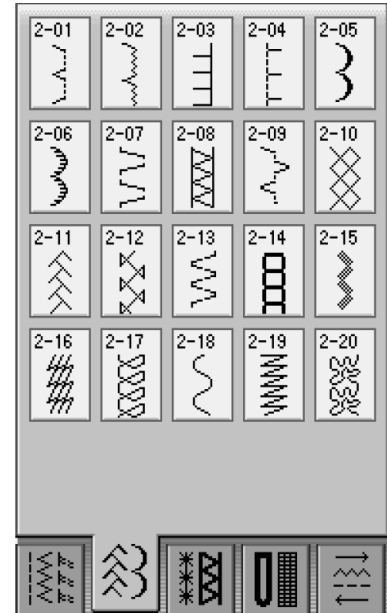

Díszítő varrás

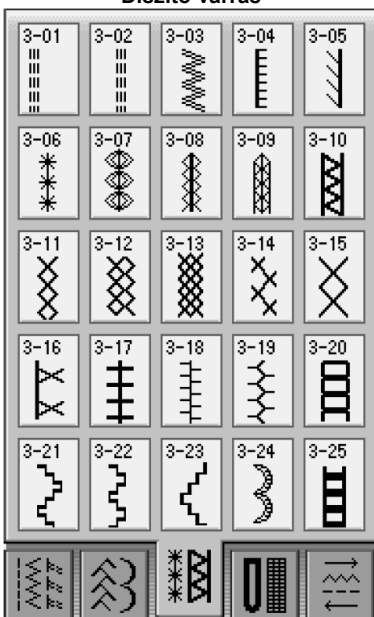

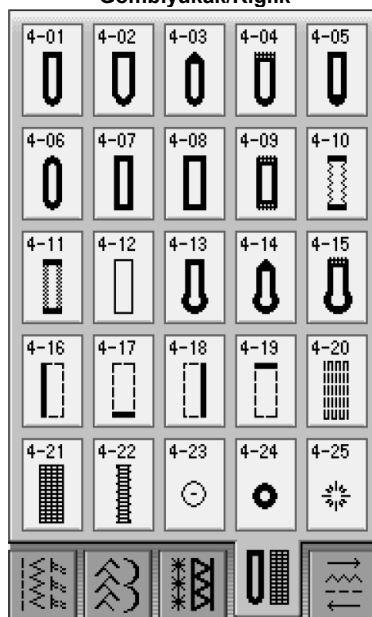

Gomblyukak/Riglik

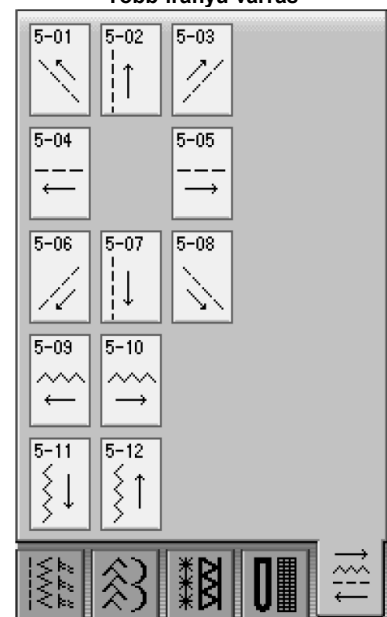

Több-irányú varrás



Kapcsolja be a gépet (ON).

1. Használja , hogy kiválassza a kívánt kategóriát.
- Nyomja meg a **Utility Stitch** gombot, hogy ezt a képernyőt láthassa ha más képernyő volt megjelenítve.
- Nyomja meg a  gombot, hogy láthassa a következő oldalt.

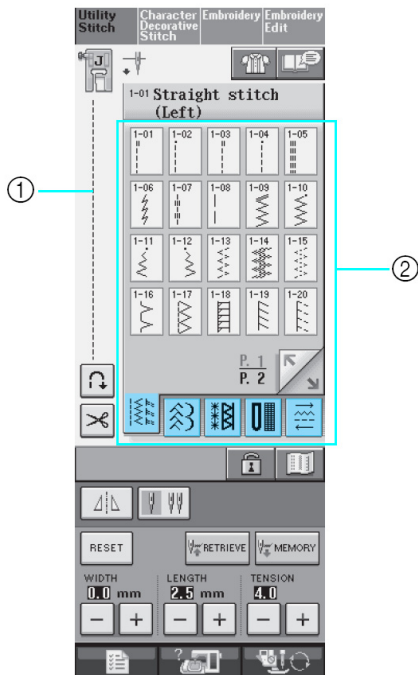

1. Bemutató a kiválasztott öltésről
2. Öltés kiválasztó képernyő

-A gyakran használt "1-01 Egyenes(bal)" öltés automatikusan ki van választva.

3. Nyomja meg azt a gombot amilyen öltéssel szeretne varrni.

#### 4. EMLÉKEZTETŐ:

Részletekért bármelyik öltésről, lásd „Öltés beállítási táblázat”-ot e könyv végén.

#### ■ A tükörkép gomb használata

A kiválasztott hasznos öltéstől függően, képessé lesz a kiválasztott öltés tükörképét varrni.

Ha  van megjelenítve, amikor egy öltést kiválaszt, lehetővé válik az adott öltés vízszintes tükörképének a varrása.

#### MEGJEGYZÉS:

Ha a  világosszürke egy öltés kiválasztása után, vízszintes tükörképe az öltésnek nem varrható (Pl. gomblyuk, többirányú varrás, és más esetekben).

Nyomja meg a  gombot az öltés vízszintes tükörképének a kivarrásához.

A gomb így jelenik meg: 

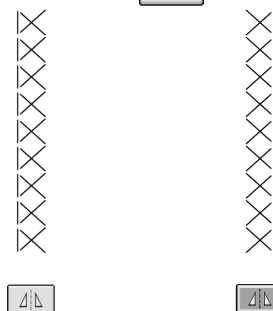

#### ● A kép gomb használata

Ezzel megjeleníthető a kiválasztott aktuális méretű öltés. A kép színe megtekinthető illetve megváltoztatható a képernyőn.

1. Nyomja meg a  gombot.

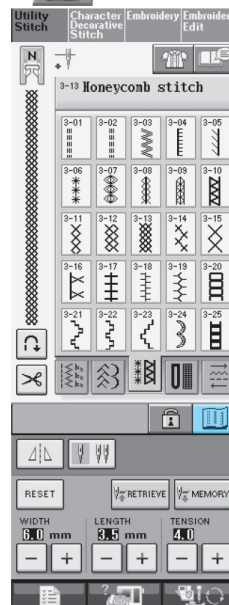

-> A kiválasztott öltés képe jelenik meg a képernyőn.

Nyomja meg  gombot, hogy az öltés szálszínét megváltoztassa a képernyőn.

\*Nyomja meg  gombot, hogy az öltés kinagyított képét láthassa a képernyőn.

### EMLÉKEZTETŐ:

- A szín megváltozik a  gomb minden egyes lenyomásával.
- A megjelenített öltés mértékegysége mm-ben van megadva.

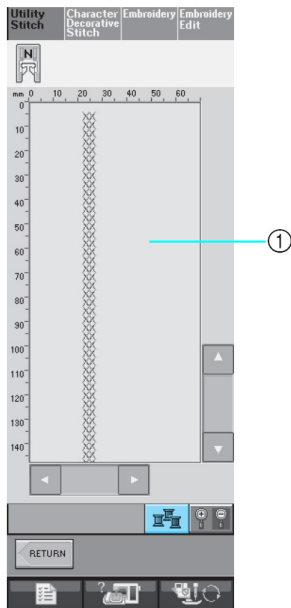

1. Öltés képernyő

3. Nyomja meg a  gombot, hogy visszalépjen az eredeti képernyőhöz.

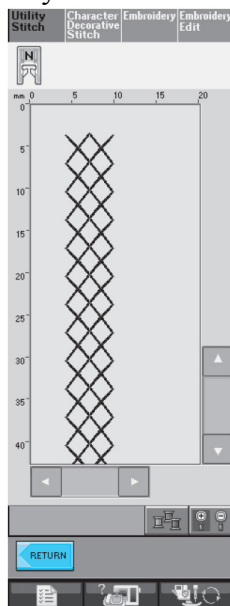

## Az ön öltés beállításainak az elmentése

A cikkcakk öltések szélessége, hosszúsága, szálfeszessége, automatikus szál vágása, automatikus elerősített varrása, stb., előre be vannak állítva minden öltéshez. Mégis, ha önnek speciális beállításokra van szüksége, melyeket el szeretne menteni, mert ismételten szeretné használni akkor ezt is megteheti. Öt csoport beállítást menthet el egy adott öltéshez.

### ■ Beállítások mentése

1. Válasszon ki egy öltést. (Pl.  ).

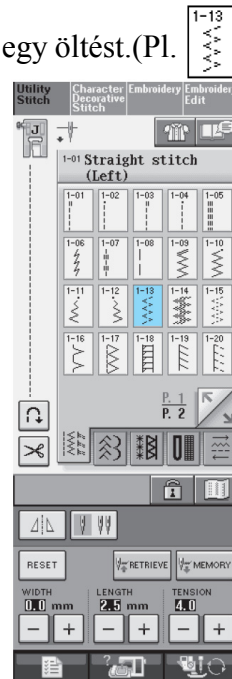

2. Határozza meg a kívánt beállításokat.

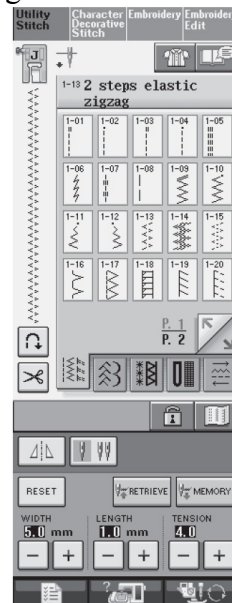

3. Nyomja meg a  gombot.

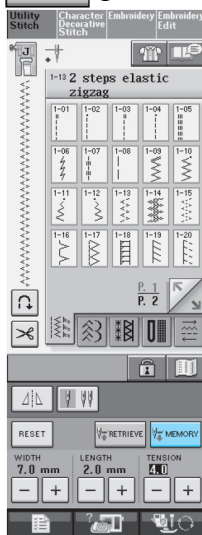

-> A beállításokat elmentette és az eredeti képernyő megjelenik.

### EMLÉKEZTETŐ:

- Ha megpróbál elmenteni beállításokat, amikor már öt csoport beállítás el van mentve egy öltéshez, egy üzenet jelenik meg. Kövesse az utasításokat, hogy az elmentett beállítás csoportok egyikét kitörölhesse és a kívánt új beállítást elmenthesse.

### ■ Elmentett beállítások előhozása

1. Válasszon ki egy öltést.

### EMLÉKEZTETŐ:

- Amikor kiválaszt egy öltést, a legutóbb előhozott beállítások jelennek meg. A legutóbb előhozott beállítások lesznek megőrizve mindig amikor a gép ki lett kapcsolva, vagy más öltés lett kiválasztva.

2. Nyomja meg a  gombot.

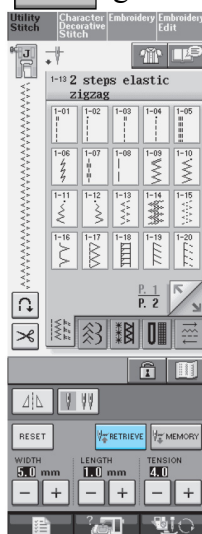

3. Nyomja meg a beállítás számozott gombját melyet szeretne előhozni.

\*Nyomja meg a  gombot, hogy visszalépjen az eredeti képernyőre, a beállítások előhozása nélkül.

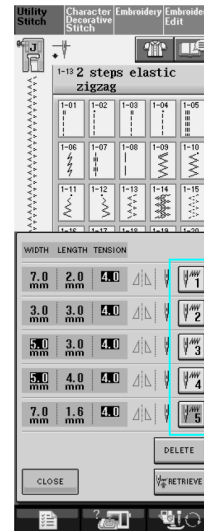

1. Számozott gombok

4. Nyomja meg a  gombot.

### EMLÉKEZTETŐ:

- A kiválasztott beállításokat a  gomb megnyomásával törölheti.
- A kiválasztott beállítások előhozva, és az eredeti képernyő automatikusan megjelenik.

### Varrás típusát kiválasztó gomb alkalmazása

A hasznos öltések kiválaszthatóak a  gomb segítségével is. Használja ezt a gombot amikor nem tudja biztosan milyen öltést kellene kiválasztania, vagy tanácsot szeretne kapni a bizonyos öltések varrásáról. Például, ha szegővarratot szeretne varrni és nem tudja melyik öltéstípust használja, vagy, hogy hogyan varrja az öltést. A kezdők számára javasoljuk, hogy használják ezt az öltéskiválasztó módszert.

## Példa:

### Információ megjelenítése a szegővarratról

1. Nyomja meg a  gombot.

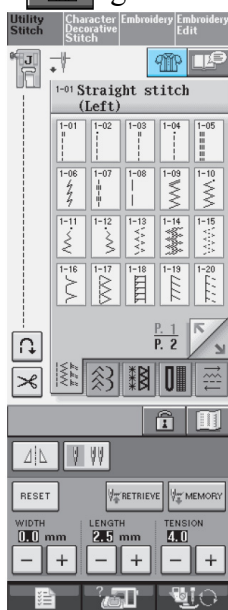

-A tanácsadó képernyő megjelenik.

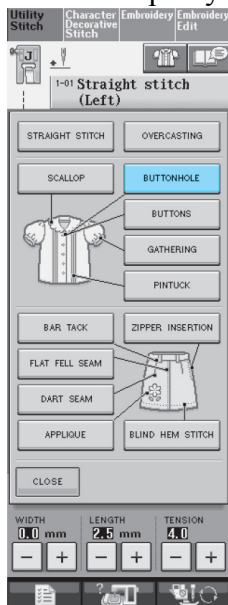

2. Nyomja meg a  gombot.

\*Nyomja meg a  gombot, hogy visszalépjön az eredeti képernyőre.



- A képernyő felső részén megjelenik egy válogatás a szegővarratokról leírásokkal.

3. Olvassa el a leírásokat és válassza ki a megfelelő öltést.

\*Nyomja meg a  vagy , hogy a képet görgethesse.

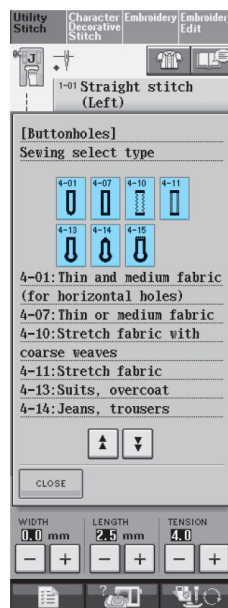

-A képernyőn útbaigazítások jelennek meg a kiválasztott öltések varrásáról.

4. Kövesse az utasításokat az öltés varrásához.

\*Nyomja meg  gombot, hogy megjelenítse a következő oldalt.

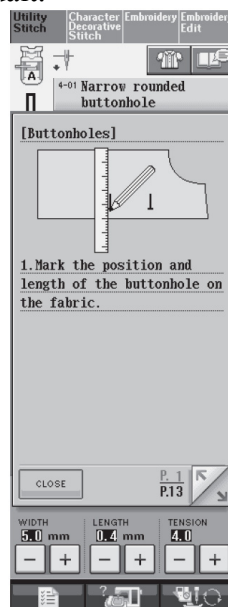

# AZ ÖLTÉSEK VARRÁSA

## Egyenes öltések

Öltés	Öltés név	Nyomótalp	Alkalmazások	Öltésszélesség (mm)		Öltéshossz(mm)		Ikertű
				Auto.	Kézi	Auto.	Kézi	
	Egyenes öltés (Bal)		Általános varrás, ráncolás, tűzött szegély, stb. Visszafelé öltést a „Visszafelé/Elerősítő Öltés” gomb lenyomásakor varrhat	0.0	0.0-7.0	2.5	0.2-5.0	OK (J)
	Egyenes öltés (Bal)		Általános varrás, ráncolás, tűzött szegély, stb. Visszafelé öltést a „Visszafelé/Elerősítő Öltés” gomb lenyomásakor varrhat	0.0	0.0-7.0	2.5	0.2-5.0	OK (J)
	Egyenes öltés (Közép)		Általános varrás, ráncolás, tűzött szegély, stb. Visszafelé öltést a „Visszafelé/Elerősítő Öltés” gomb lenyomásakor varrhat	3.5	0.0-7.0	2.5	0.2-5.0	OK (J)
	Egyenes öltés (Közép)		Általános varrás, ráncolás, tűzött szegély, stb. Visszafelé öltést a „Visszafelé/Elerősítő Öltés” gomb lenyomásakor varrhat	3.5	0.0-7.0	2.5	0.2-5.0	OK (J)
	Hármas sztreccs öltés		Általános varrás az elerősített és díszítő felsőrészvarráshoz	0.0	0.0-7.0	2.5	1.5-4.0	OK (J)
	Díszűzés		Elerősített öltés, varrás és díszítő alkalmazások	1.0	1.0-3.0	2.5	1.0-4.0	OK (J)
	Díszítő öltés		Díszítő öltések, felsőrész varrás	0.0	0.0-7.0	2.5	1.0-4.0	OK (J)
	Fércelő öltés		Fércelés	0.0	0.0-7.0	20.0	5.0-30.0	NEM

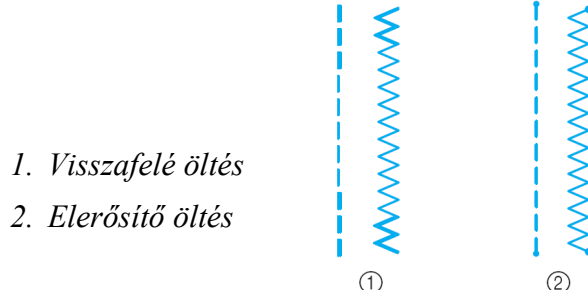
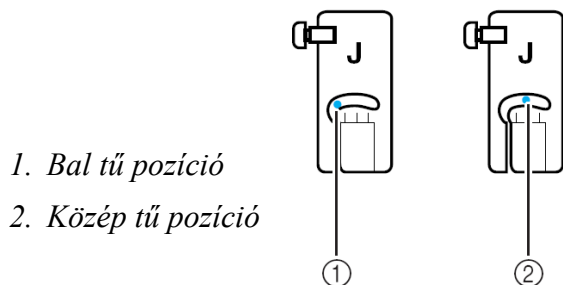

### EMLÉKEZTETŐ:

- Ha a kiválasztott öltésnek van egy kettős jele „” a képernyő gomb felső részén, visszafelé öltéseket varrhat a „Visszafelé/Elerősítő Öltés” gomb lenyomva tartásával.
- Ha a kiválasztott öltésnek pont jele van „.”, a képernyő gomb felső részén, elerősítő öltéseket varrhat a „Visszafelé/Elerősítő Öltés” gomb lenyomva tartásával (lásd 40. oldal).

1. Válasszon ki egy öltést.

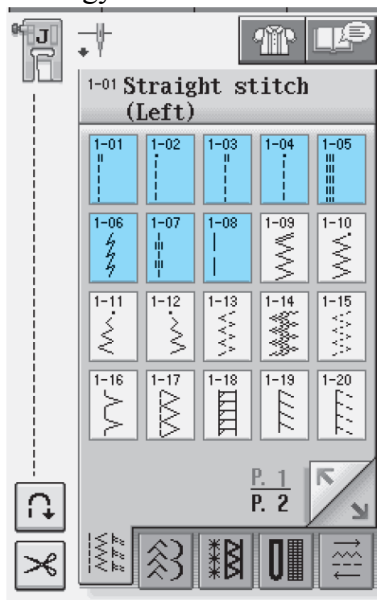

2. Kapcsolja fel a „J” nyomótalpat.
3. Tartsa a szálvégeket és az anyagot a bal kezével, forgassa a kézi kereket jobb kezével, hogy a tű behatoljon az anyagba.

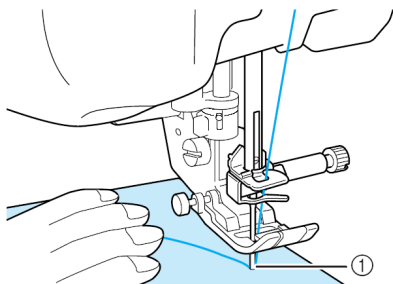

1. Kezdő pozíció varrása

4. Engedje le a nyomótalpat, és tartsa a „Visszafelé/Elerősítő Öltés” gombot lenyomva 3-4 öltés varrásáig.  
- A gép visszafelé- vagy elerősítő öltéseket varr.
5. Nyomja meg a „Start/Stop” gombot, hogy előrefelé varrjon.

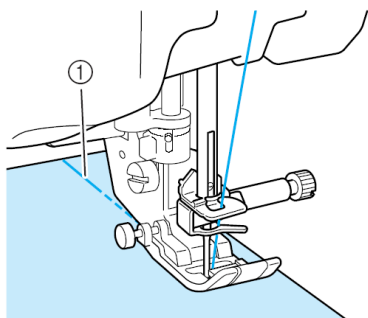

1. Visszafelé varrás

- A készülék lassan elkezd varrni.

## VIGYÁZAT!

- Figyeljen, hogy a tű ne üssön fércelő gombostűket varrás közben. A szál összegubancolódhat vagy a tű eltörhet és sérülést okozhat.
6. Amikor a varrás végéhez ért tartsa a „Visszafelé/Elerősítő Öltés” gombot lenyomva 3-4 visszafelé vagy elerősítő öltés varrásáig a szegély szélénél.

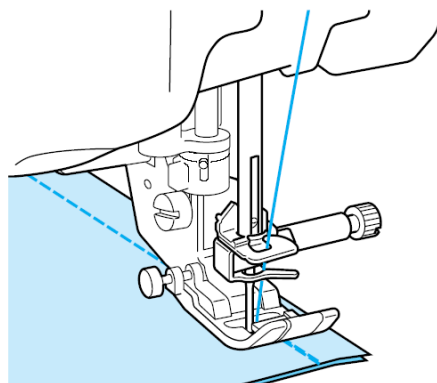

7. Varrás után, nyomja meg a „Szál Vágó” gombot, hogy elvágja a szálakat.

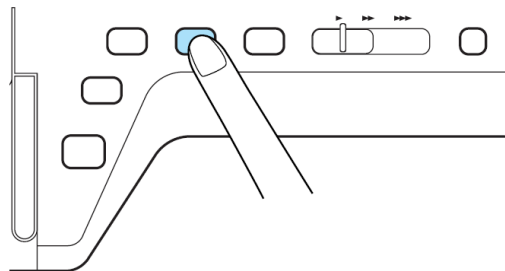

## EMLÉKEZTETŐ:

- Ha az automatikus szál vágás, és automatikusan elerősítő öltés gombok a képernyőn ki vannak választva, visszafelé (vagy elerősítő öltések) lesznek automatikusan varrva a varrás elején amikor a „Start/Stop” gombot megnyomja. Nyomja meg a „Visszafelé/Elerősítő Öltés” gombot, hogy visszafelé/elerősítő öltéseket varrjon és elvágja a szálakat a varrás befejeztekor.



**● A tű pozíciójának megváltoztatása (Bal vagy Közép tű pozíciójú öltések esetén csak)**

Amikor bal vagy közép tű pozíciójú öltéseket választ ki, használhatja a **-** és **+** a öltés szélesség kijelzőn, hogy a tű pozícióját megváltoztassa. Hasonlítsa össze a távolságot a nyomótalp jobb szélétől az adott szélességű öltés tű pozíciójáig, majd igazítsa be a nyomótalp széléhez a ruhaanyag szélét a varrás során, a vonzó eredmény eléréséhez.

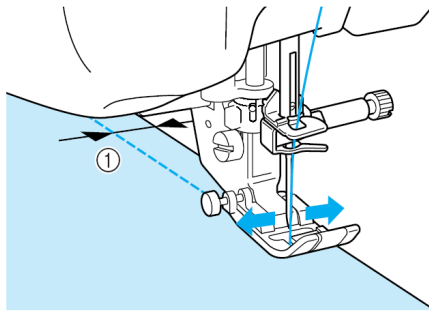

1. Öltés szélesség

**Példa:** Bal/Közép tű pozíció öltések

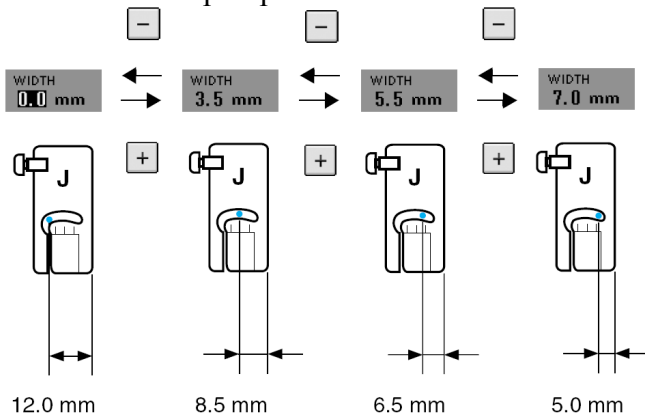

**EMLÉKEZTETŐ:**

- Standard 16 mm-es szegély ráhagyáshoz, állítsa be a szélességet 0 mm-re a képernyőn. Amíg varrunk, igazítsa be az anyag szélét 16 mm-es jelöléssel, a tű lapján.

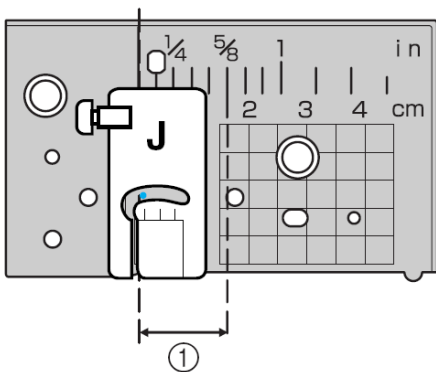

1. 16 mm

**● Az egyenes öltés tű lapjának alkalmazása**

Az egyenes öltés tű lap csak az egyenes öltésekhez használható (közép tű pozíció öltések). Használja az egyenes öltés tű lapot amikor vékony anyagot varr, vagy olyan kis darab anyagot varr, amely szinte beleesik az átlag tű lap részébe varrás közben.

1. Nyomja meg a „Nyomótalp emelő” gombot, hogy felemelje a nyomótalpat és kapcsolja ki a gépet (OFF).
2. Távolítsa el a lapos nyomólap kiegészítőt, vagy a hímző egységet, ha bármelyik csatlakoztatva van.
3. Fogja meg mindkét oldalát a tű lemez takaró plexinek, és csúsztassa azt önmaga felé.

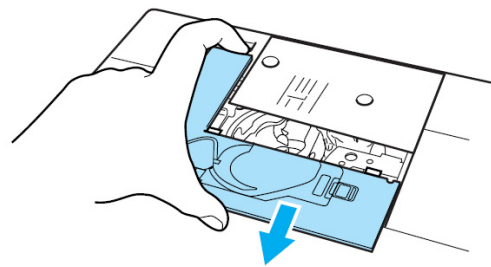

4. Használja a mellékelt csavarhúzó, hogy kiszerelje és eltávolítsa a szabályos tű lapot.

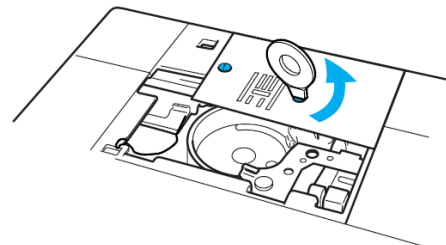

5. Helyezze az egyenes öltés tű lapját helyre, és használja a csavarhúzó, hogy rögzítse a lapot.

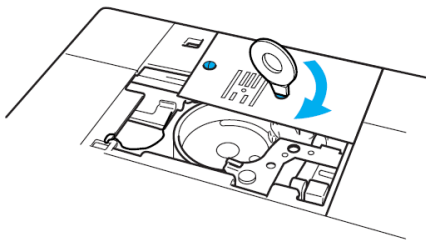

#### MEGJEGYZÉS:

- Igazítsa a tű lap két csavarrését a túlapra és csavarozza be.
6. A tű lemez takaró plexi visszaszerelése után, válassza ki bármelyiket az egyenes öltések közül.

#### EMLÉKEZTETŐ:

- Ha az egyenes öltés tű lapot használja az egyenes öltések közep tű pozíciójúak lesznek. A tű pozíciója nem változtatható az öltés szélesség állító kijelzője.

#### VIGYÁZAT!

- Más öltések kiválasztása egy hibáüzenetet fog okozni.
7. A varrás elkezdése.

\*Varrás után, távolítsa el az egyenes öltés túlapját és szerelje vissza a szabályos tű lapot és a tű lemez takaró plexit.

#### ■ Fércelés

1. Válassza ki és csatolja fel a „J” nyomótalpat.
2. Nyomja meg a „Visszafelé/Elerősítő Öltés” gombot, hogy erősítő öltéseket varrjon, majd folytassa a varrást.

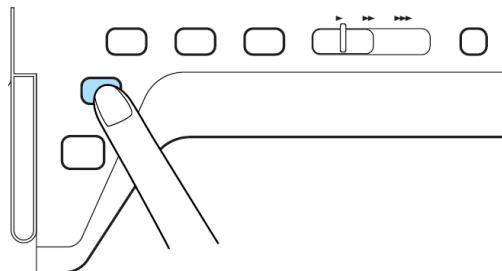

#### EMLÉKEZTETŐ:

- Ha nem kíván erősített öltést varrni az elején, akkor fel kell emelnie a nyomótalpat, megforgatnia a kézi kereket, fel kell húzni az orsó szálát, és húzza ki a szálát és húzza a tetejének a hosszában, és az orsó szálát húzza kifelé a gép hátsó részétől.

Az öltés hossz 5 mm és 30 mm között választható.

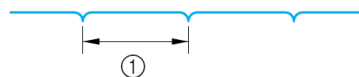

1. Öltéshossz 5 mm és 30 mm között

3. Varrjon miközben egyenesen tartsa az anyagot.

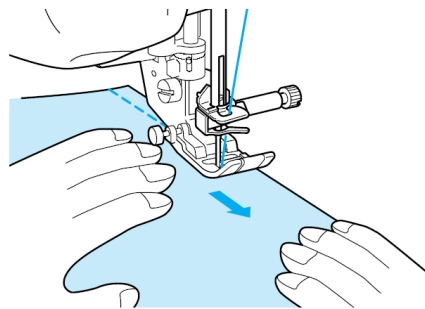

4. Fejezze be a fércelést erősítő öltésekkel.

## Szűkítő varrás

1. Válassza ki  és csatolja fel a „J” nyomótalpat.
2. Varrjon egy visszafelé öltést a dárda elején, majd varrjon a bő végétől a másik végéig az anyag meggyűrődése nélkül.

\* Ha az automatikus elerősített öltés be volt állítva, egy elerősítő öltés lesz automatikusan varrva a varrás elején.

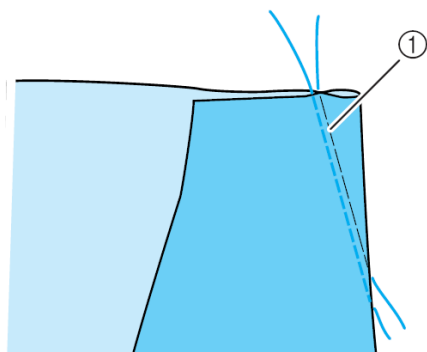

1. Fércelés

3. Vágja el a szálát a végén és hagyjon 50 mm-ert majd kösse össze a két szálvéget.

\*Ne varrjon visszafelé öltést a végére.

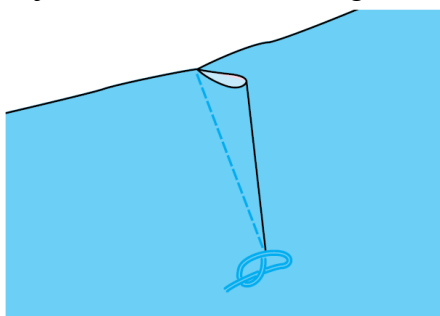

4. Szúrja be a szál végeket a dárdába, egy tű segítségével.

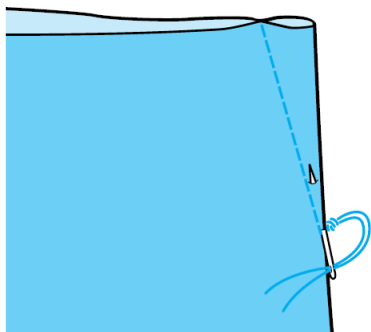

5. Vasalja le a dárdát egyik oldalra, úgy, hogy az lapos legyen.

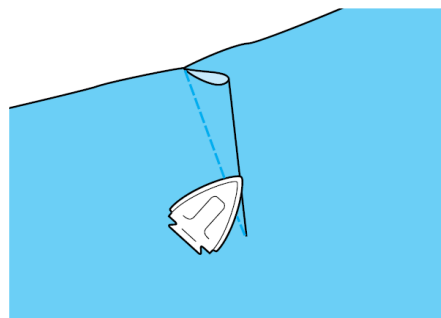



## Ráncolás

Alkalmazása szoknyák derékrészénél, ingujjaknál, stb..

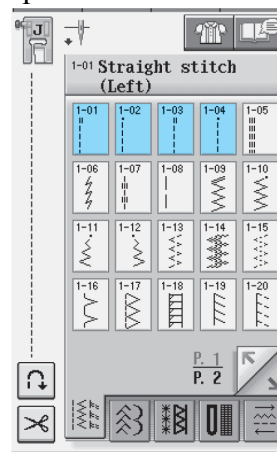
1. Válasszon ki egy egyenes öltést, és csatolja fel a „J” nyomótalpat.



2. Állítsa be az öltéshosszt 4 mm-re majd a szálfeszességet kb. 2.0-ra (gyengébb feszültség).

\*Ha megnyomja a  gombot a  gomb megnyomása után, az öltéshossz automatikusan beállítódik 4 mm-re és a szálfeszesség automatikusan beállítódik 2.0-ra.

3. Húzza ki az orsó- és a felső szálakat kb. 50 mm-re. (lásd 23. oldal).

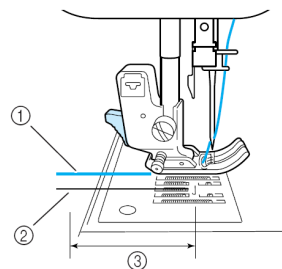

1. Felső szál
2. Orsó szál
3. Kb. 50 mm

4. Varrjon két sort egyenes öltéssel párhuzamosan a szegély vonallal, majd vágja el az 50 mm-nél hosszabb kilógó szálakat.

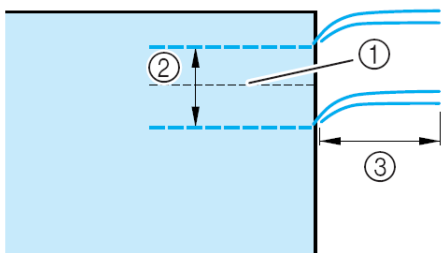

1. Szegély vonal
  2. 10-től 15 mm-ig
  3. Kb. 50 mm
5. Húzza meg az orsó szálakat, hogy a tervezett mértékű ráncolást megkapja, majd csomózza össze a szálakat.

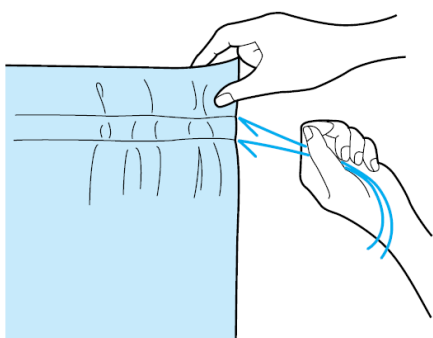

6. Simítsa le a ráncokat vasalással.

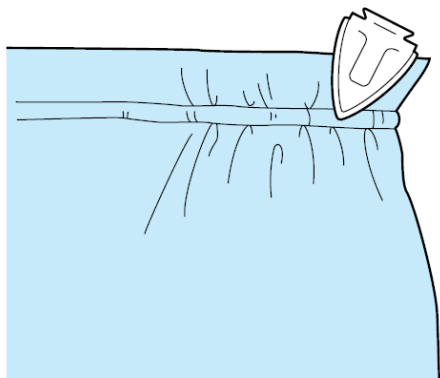

7. Varrjon a szegély vonalon, majd távolítsa el a fércelést.

## Sima varrás

Alkalmazása a szegélyek elerősítéséhez és élek tiszta befejezéséhez.

1. Válassza ki  és csatolja fel a „J”nyomótalpat.
2. Varrja a befejező vonalat, majd vágja le a szegély ráhagyás felét arról az oldalról ahol a sima varrás lesz.

\*Ha az automatikus szál vágás és automatikus elerősített öltés be volt állítva, elerősítő öltések lesznek automatikusan varrva a varrás elején. Nyomja meg a a „Visszafelé/Elerősítő Öltés” gombot, hogy elerősítő öltéseket varrjon és elvágja a szálakat automatikusan a varrás végén.

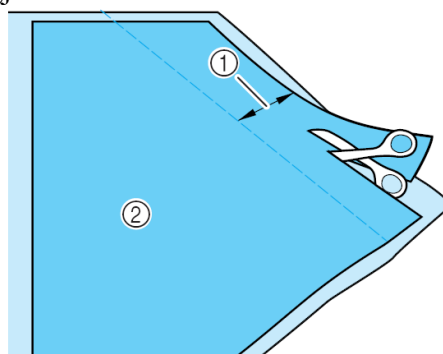

1. Kb. 12 mm
2. Fonák oldal

3. Terítse ki az anyagot a befejező vonal mentén.

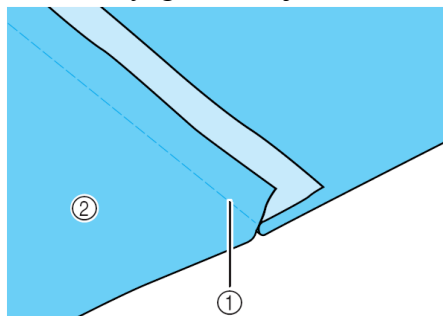

1. Befejező vonal
2. Fonák oldal

4. Hajtsa mindkét szegély ráhagyást a rövidebb szegély oldalára (vágott szegély) és vasalja le őket.

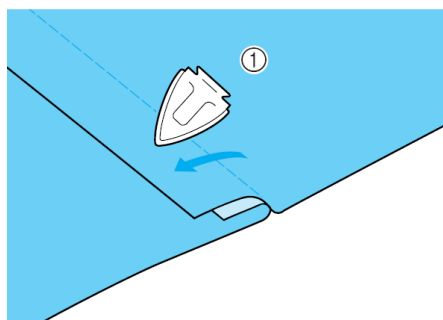

1. Fonák oldal

5. Hajtsa a hosszabb szegély ráhagyást a rövidebb köré, és varrja a hajtás élét le.

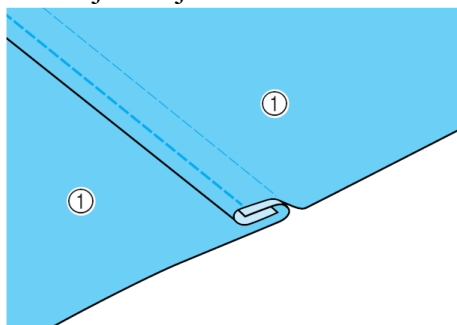

1. Fonák oldal

Befejezett sima varrás

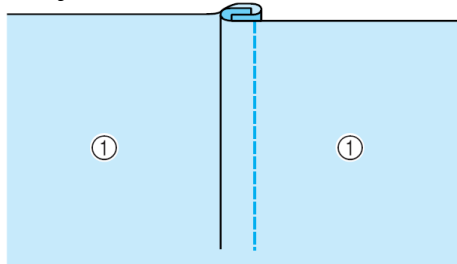

1. Felület

## Tűzött szegély

1. Jelölje meg a hajtások mentén az anyag fonákát.

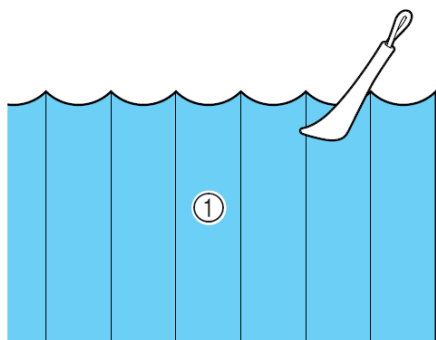

1. Fonák oldal

2. Fordítsa az anyagot majd vasalja le csak a hajtott részeket.

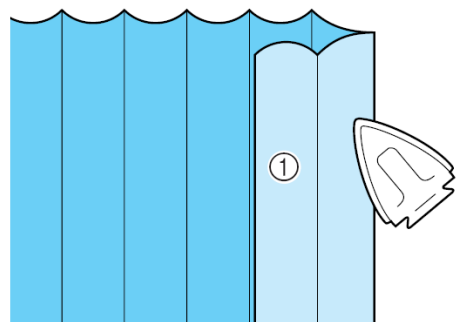

1. Felület

3. Válassza ki  és csatolja fel a „I” nyomótalpat.

4. Varrjon egy egyenes öltést a behajtás mentén.

\*Ha az automatikus szál vágás és automatikus elerősített öltés be volt állítva, elerősítő öltések lesznek automatikusan varrva a varrás elején. Nyomja meg a a „Visszafelé/Elerősítő Öltés” gombot, hogy elerősítő öltéseket varrjon és elvágja a szálakat automatikusan a varrás végén.

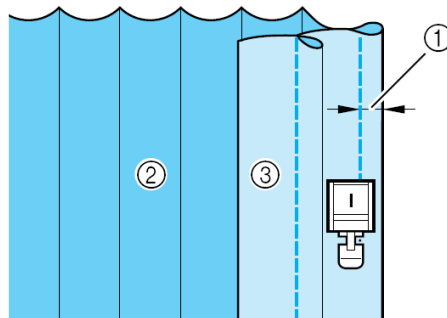

1. A tűzött szegély szélessége

2. Fonák oldal

3. Felület

5. Vasalja le a behajtásokat azonos irányban.

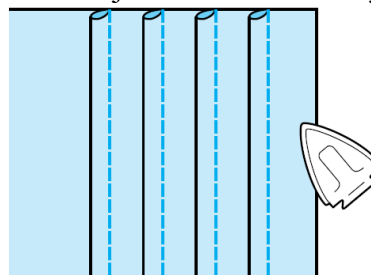









## Cikkcakk öltések

A cikkcakk öltések hasznosak szegővarrat, applikálás, foltvarrás, és sok más alkalmazás esetén. Válasszon ki egy öltést és csatolja fel a „J” nyomótálpot.

Ha a kiválasztott öltésnek van egy kettős jele „,” a képernyő gomb felső részén, visszafelé öltéseket varrhat a „Visszafelé/Elerősítő Öltés” gomb lenyomva tartásával.

Ha a kiválasztott öltésnek pont jele van „.”, a képernyő gomb felső részén, elerősítő öltéseket varrhat a „Visszafelé/Elerősítő Öltés” gomb lenyomva tartásával (lásd 40. oldal).

Öltés	Öltés név	Nyomó- tálp	Alkalmazások	Öltésszélesség		Öltéshossz		Ikertű
				Auto.	Kézi	Auto.	Kézi	
	Cikkcakk öltés		Szegővarrat készítéshez, foltozáshoz. Amíg a „Visszafelé/Elerősítő Öltés” gombot lenyomva tartja visszafelé öltést varr a gép.	3.5	0.0-7.0	1.4	0.0-4.0	OK (J)
	Cikkcakk öltés		Szegővarrat készítéshez, foltozáshoz. Amíg a „Visszafelé/Elerősítő Öltés” gombot lenyomva tartja visszafelé öltést varr a gép.	3.5	0.0-7.0	1.4	0.0-4.0	OK (J)
	Cikkcakk öltés (jobb)		Jobb tű pozícióból indulva, cikkcakk varrás balra.	3.5	2.5-5.0	1.4	0.3-4.0	OK (J)
	Cikkcakk öltés (bal)		Bal tű pozícióból indulva, cikkcakk varrás jobbra.	3.5	2.5-5.0	1.4	0.3-4.0	OK (J)

1. Válasszon ki egy öltést.



2. Csatolja fel a „J” nyomótálpot.

### ■ Szegővarrat (Cikkcakk öltéssel)

Varrja a szegővarratot az anyag élének mentén, amíg a jobb-kéz oldali tű alsó holtpontot pozicionálja az anyag élének éppen külső oldalára.

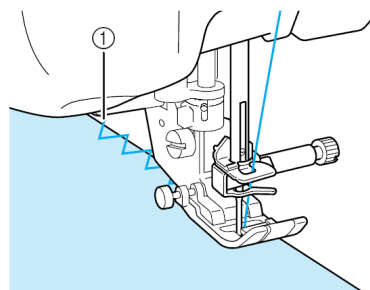

1. tű alsó holtpont

### ■ Applikálás (Cikkcakk öltéssel)

Csatolja az applikálást átmeneti ragasztó spray használatával, vagy férceléssel, majd varrja le.

\*Varrjon egy cikkcakk öltést amíg a jobb-kéz oldali tű alsó holtpontot pozicionálja az anyag élének éppen külső oldalára.

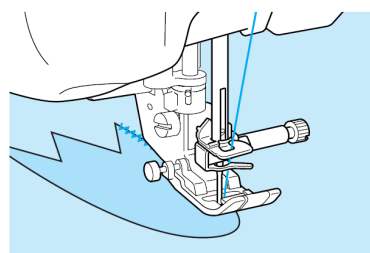

### ■ Foltvarrás (Bolondos steppeléshez)

Hajtsa vissza a kívánt anyag szélességet és pozicionálja azt, az alsó anyag fölé, majd varrjon úgy, hogy az öltés áthidalja mindkét anyag darabot.

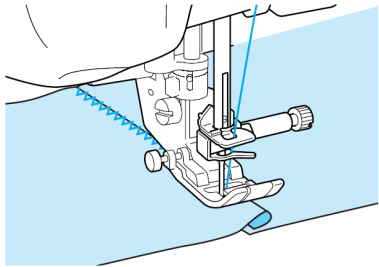

### ● Görbék varrása (Cikkcakk öltéssel)

Csökkentse az öltéshossz beállítást, finomabb öltés varrása érdekében. Varrjon lassan, a szegélyt párhuzamosan tartva az anyag élével, miközben az anyagot a görbe mentén vezeti.

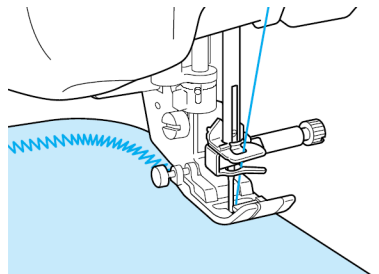

### ■ Zsinórvezető Orsó tető (Cikkcakk öltéssel)

1. Távolítsa el az orsó tetőt a gépből (ld: 22. oldal).
2. Fűzze be a zsinórszálat keresztül a zsinórvezető orsó tető résén a tetejétől az aljáig. Pozicionálja a szálat, a zsinórvezető orsó tető hátsó részén levő horonyba.

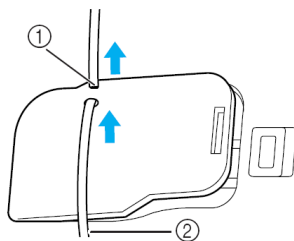

1. Horony
2. Zsinórszál

3. Kattintsa be a zsinórvezető orsó tetőt a helyére, ellenőrizve, hogy a zsinór szabadon adagolható.

\*Ellenőrizze, hogy nem szorul-e az adagoláskor a zsinór.

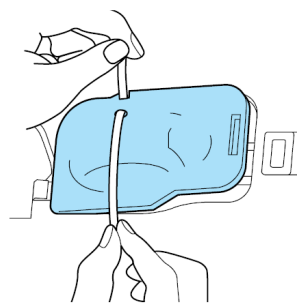

4. Állítsa be a cikkcakk szélességet 2.0-tól-2.5 mm-ig.
5. Csatolja fel az „N”nyomótalpat.
6. Pozicionálja az anyagot jobb oldalt fel, a zsinór csúcsához, majd helyezze a zsinórt a gép hátsó részéhez, a nyomótalp alá.

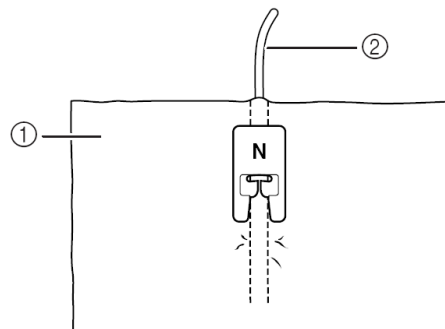



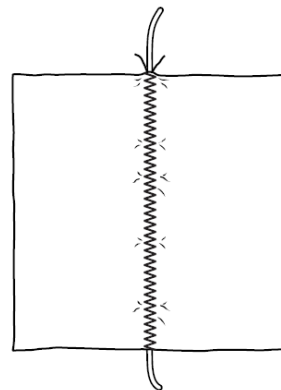



2. Zsinórszál
7. Engedje le a nyomótalpat és kezdjen el varrni, hogy egy dekoratív eredményt érjen el.



## Rugalmas cikkcakk öltések

A cikkcakk öltéseket szalag varráshoz, szegővarrat készítéshez, ráncoláshoz, stb., sokrétűen használható.

Öltés	Öltés név	Nyomótalp	Alkalmazások	Öltésszélesség		Öltéshossz		Ikertű
				Auto.	Kézi	Auto.	Kézi	
	2 lépéscikkcakk öltés		Szegővarrat készítéshez (közepes súlyú és sztreccs anyagokhoz), szalag és gumi varrásokhoz	5.0	1.5-7.0	1.0	0.2-4.0	OK (J)
	2 lépéscikkcakk öltés		Szegővarrat készítéshez (közepes súlyú és sztreccs anyagokhoz), szalag és gumi varrásokhoz	5.0	1.5-7.0	1.0	0.2-4.0	OK (J)
	3 lépéscikkcakk öltés		Szegővarrat készítéshez (közepes-, könnyűsúlyú és sztreccs anyagokhoz), szalag és gumi varrásokhoz	5.0	1.5-7.0	1.0	0.2-4.0	OK (J)

1. Válasszon ki egy öltést.

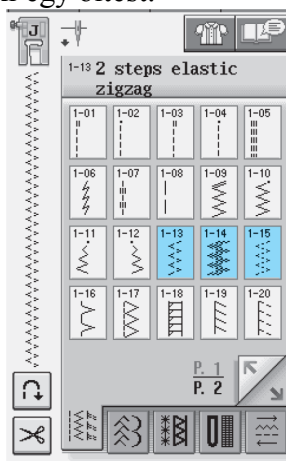

2. Csatolja fel a „J” nyomótalpat.

### ■ Szalag varrás

Egyenesítse ki a szalag felületét. Amíg kiegyenesíti a szalag felszínét, varrja a szalagot a ruhaanyaghoz.

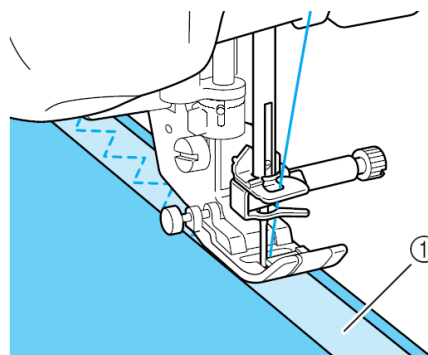

1. Szalag

### ■ Szegővarrat készítése

Használja ezt az öltést, hogy sztreccs anyagok szélére szegővarratot készítsen. Varrja a szegővarratot az anyag élének mentén, amíg a jobb-kéz oldali tű alsó holtpontot pozicionálja az anyag élének éppen külső oldalára.

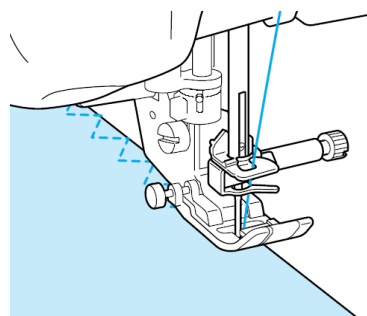



## Szegővarrás

Alkalmazása a szegélyek elején, végén szoknyák, nadrágok varrásánál, levágott részek elején és végén. Használja a „G” nyomótalpat, a „J” nyomótalpat, vagy az oldal vágó kiegészítőt, a kiválasztott szegőöltés típusától függően.

### ■ Szegővarrat „G” nyomótalp alkalmazásával

Öltés	Öltés név	Nyomótalp	Alkalmazások	Öltésszélesség		Öltéshossz		Ikerű
				Auto.	Kézi	Auto.	Kézi	
	Szegővarrat öltés		Könnyű és közepesen nehéz anyagok elerősítése	3.5	2.5-5.0	2.0	1.0-4.0	NEM
	Szegővarrat öltés		Nehéz anyagok elerősítése	5.0	2.5-5.0	2.5	1.0-4.0	NEM
	Szegővarrat öltés		Közepesen nehéz és nehéz és könnyen foszló vagy díszítő anyagok elerősítése	5.0	3.5-5.0	2.5	1.0-4.0	NEM

1. Válasszon ki egy öltést és csatolja fel a „G”nyomótalpat.

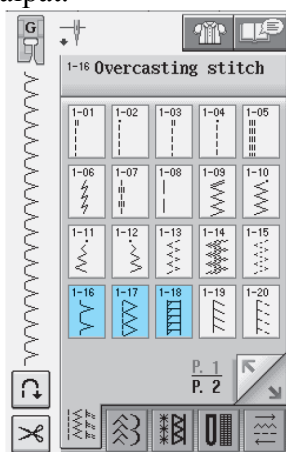

2. Engedje le a nyomótalpat, úgy, hogy a nyomótalp vezető az anyag élével egy vonalban van.

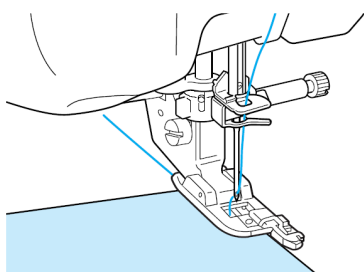

3. Varrjon a nyomótalp mentén.

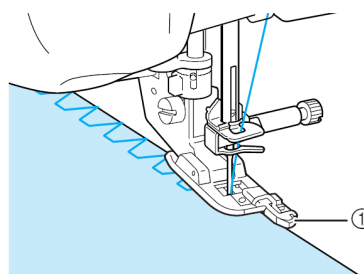

1. Vezető

### VIGYÁZAT!



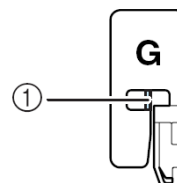









- Miután az öltés szélesség be lett igazítva, forgassa a kézi kereket önmaga felé kézzel, és ellenőrizze, hogy a tű nem üti-e a nyomótalpat. Ha a tű üti a nyomótalpat, a tű eltörhet és sérülést okozhat.



1. A tű nem szabad üsse

- Ha a nyomótalp fel van emelve a legmagasabb pozíciójába, a tű ütheti a nyomótalpat.

## ● Szegővarrat „J” nyomótalp alkalmazásával

Öltés	Öltés név	Nyomó- talp	Alkalmazások	Öltésszélesség		Öltéshossz		Iker-tű
				Auto.	Kézi	Auto.	Kézi	
	Szegővarrat öltés		Sztreccs anyagok erősítő szegővarrata	5.0	0.0-7.0	2.5	0.5-4.0	OK (J)
	Szegővarrat öltés		Közepesen nehéz és nehéz és könnyen foszló vagy díszítő anyagok erősítése	5.0	0.0-7.0	2.5	0.5-4.0	OK (J)
	Szegővarrat öltés		Sztreccs anyagok és díszítő öltés szegővarrata	4.0	0.0-7.0	4.0	1.0-4.0	OK (J)
	Szegővarrat öltés		Sztreccs kötött szegély	5.0	0.0-7.0	4.0	1.0-4.0	NEM
	Egyes gyémánt szegővarrat		Elerősítő és szegő sztreccs anyag	6.0	1.0-7.0	3.0	1.0-4.0	OK (J)
	Egyes gyémánt szegővarrat		Sztreccs anyagok erősítő szegővarrata	6.0	1.0-7.0	1.8	1.0-4.0	OK (J)

- Válasszon ki egy öltést és csatolja fel a „J”nyomótalpat.

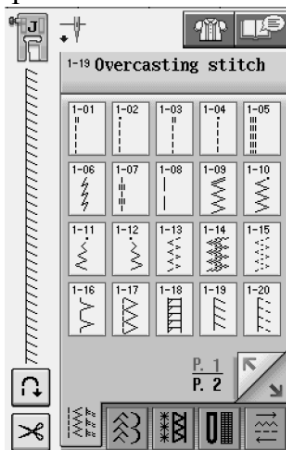

- Varrjon az anyag élén kissé kívül való tű eséssel.

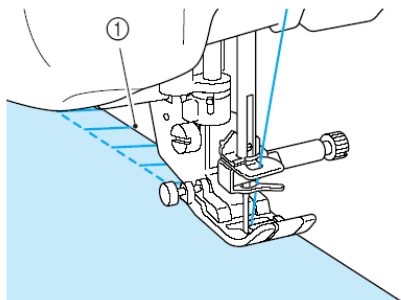

1. Tű esés pozíció

## ● Szegővarrat oldalvágó alkalmazásával



Az oldalvágó alkalmazásával, az anyag vágása közben szegővarratot készíthet.

### VIGYÁZAT!

- Figyeljen arra, hogy az alábbi öltéseknek csak egyikét válassza ki. Más öltés együttes alkalmazása esetén a tű ütheti a nyomótalpat és eltörhet, sérülést okozva.

### EMLÉKEZTETŐ:

- Az oldal vágó alkalmazásakor kézzel fűzze be a szálakat, vagy csak a tű befűzése „Automatikus befűzés” gombbal, után kapcsolja fel a vágót.

Öltés	Öltés név	Nyomót alp	Alkalmazások	Öltésszélesség		Öltéshossz		Ikertű
				Auto.	Kézi	Auto.	Kézi	
	Oldal vágóval		Egyenes öltés amíg az anyagokat elvágja	0.0	0.0-2.5	2.5	0.2-5.0	NEM
	Oldal vágóval		Cikkcakk öltés amíg az anyagokat elvágja	3.5	3.5-5.0	1.4	0.0-4.0	NEM
	Oldal vágóval		Szegővarrat öltés amíg az anyagokat elvágja	3.5	3.5-5.0	2.0	1.0-4.0	NEM
	Oldal vágóval		Szegővarrat öltés amíg az anyagokat elvágja	5.0	3.5-5.0	2.5	1.0-4.0	NEM
	Oldal vágóval		Szegővarrat öltés amíg az anyagokat elvágja	5.0	3.5-5.0	2.5	1.0-4.0	NEM

- Kövesse a 32. oldalon leírt lépéseket, hogy eltávolítsa a nyomótalpat.
- Pozicionálja a villát az oldalvágó műveleti karján a tű szorító csavarra.

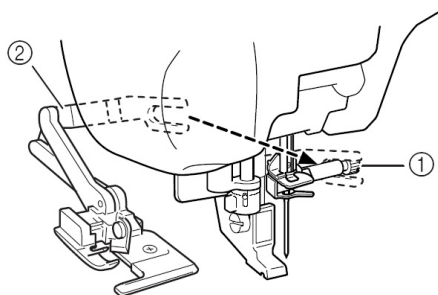

- Tűszorító csavar
- Műveleti kar

### EMLÉKEZTETŐ:

- Bizonyosodjon meg arról, hogy a műveleti kar villája fel van szerelve erősen a tű szorító csavarra.

- Pozicionálja az oldal vágót úgy, hogy az oldalvágó pecekje egy irányban legyen a talpszárnak hornyával, majd engedje le a nyomótalpat.

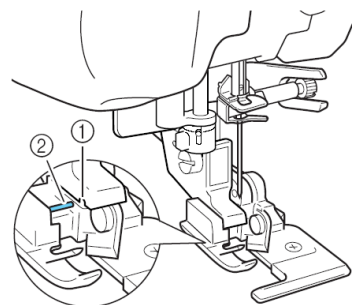

- Horony a talpszárban
- Pecek

-Az oldal vágó rögzítve van.

4. Válasszon ki egy öltést.

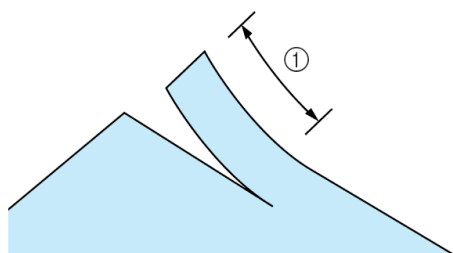
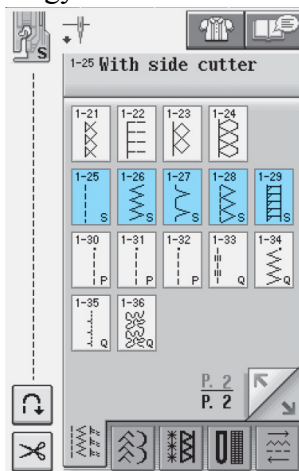

1. 20 mm

6. Pozicionálja az anyagot, úgy hogy a jobb oldala a vágásnak a vezérlő lap felső részén legyen és a bal oldala a vágásnak a nyomótalp alatt.

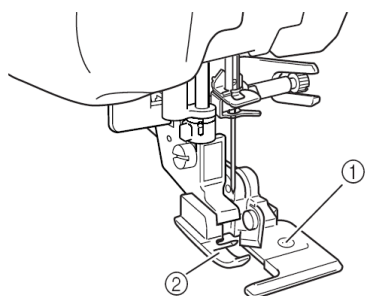

1. Vezérlő lap (Alsó kés)

2. Nyomótalp

7. Fűzze be a tűt kézzel és húzzon ki egy nagyobb részt a felső szálból. Vezesse a nyomótalp alatt és húzza azt ki az adagolás irányába.

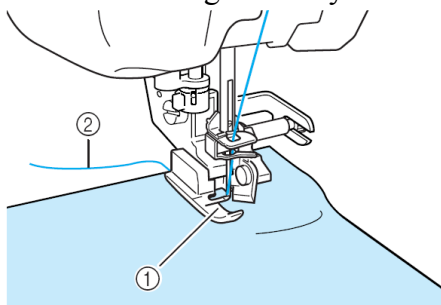

1. Nyomótalp

2. Felső szál

8. Kezdd el varrni.

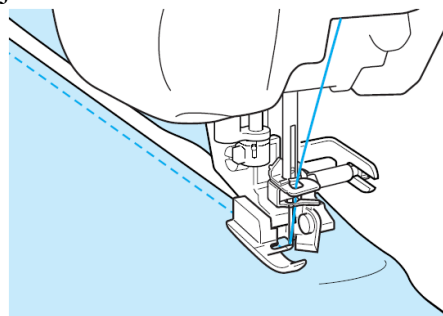

### MEGJEGYZÉS:

Ha a szélesség be volt igazítva, forgassa a kézi kereket kézzel, hogy ellenőrizze, hogy a tű nem érinti az oldal vágót. Ha a tű érinti az oldal vágót, a tű eltörhet.

### ■ Egyenes öltés varrása oldal vágó használatával

A szegély széle kb. 5 mm kell legyen

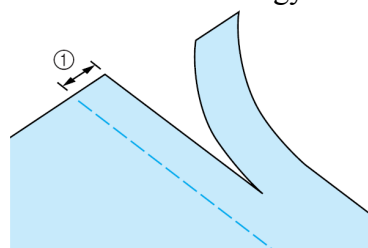

1. Szegély széle

### EMLÉKEZTETŐ:

Az anyag nem lesz elvágva, ha a teljes anyag egyszerűen szét van terítve a nyomótalp vezető lap alatt. Állítsa be az anyagot, az előző rész 6-os pontjában leírtak szerint, majd kezdjen el varrni.

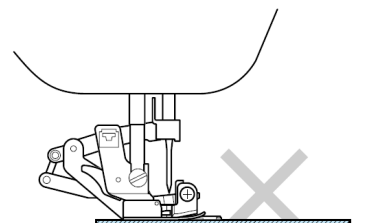















- Egy réteg 13 uncia pamutvászon vágható.
- Tisztítsa meg az oldal vágót használat után, hogy elkerülje hogy kosz és fonal darabkák gyűljenek fel rajta.
- Tegyen egy kevéske olajat szükség szerint, az oldal vágó vágó élére.

## Steppelés

Gyönyörű steppeléseket készíthet gyorsan ezzel a varrógéppel.



Amikor steppel, ön megfelelőnek fogja találni a térd emelőt, és a pedált arra, hogy varrás közben felszabadítsa a kezeit más feladatokra. („A pedál használata” a 39. oldalon, és lásd a „A térd emelő alkalmazása” a 46. oldalon.)

Ha a képernyő alján van egy „P” vagy „Q” a bemutatott öltés steppeléshez lett tervezve.

Öltés	Öltés név	Nyomó- talp	Alkalmazások	Öltésszélesség		Öltéshossz		Ikertű
				Auto.	Kézi	Auto.	Kézi	
	Foltozó öltés (Jobb)		Darabvarrás/foltvarrás 6.5 mm jobb szegély ráhagyás	5.5	0.0-7.0	1.6	0.2-5.0	NEM
	Foltozó öltés (Közép)		Darabvarrás/foltvarrás	-	-	1.6	0.2-5.0	NEM
	Foltozó öltés(Bal)		Darabvarrás/foltvarrás 6.5 mm bal szegély ráhagyás	1.5	0.0-7.0	1.6	0.2-5.0	NEM
	Kézimunkaszerű steppelés		Steppelő öltés kézimunkaszerű	0.0	0.0-7.0	2.5	1.0-4.0	NEM
	Steppelés applikálás cikkcakk öltés		Cikkcakk öltés steppeléshez és varrás applikált steppelt részre	3.5	0.0-7.0	1.4	0.0-4.0	NEM
	Steppelés applikálás öltés		Steppelő öltés átlátszó applikáláshoz, vagy kötés összekapcsolása	1.5	0.5-5.0	1.2	1.0-4.0	NEM
	Steppelés mintázás		Háttér steppelés	7.0	1.0-7.0	1.6	1.0-4.0	NEM

## ● Darabolás

Két darab ruha összevarrását darabolásnak nevezzük. Amikor darab anyagokat vágunk steppeléshez, figyeljen oda, hogy a szegélyráhagyás 6.5 mm legyen.

1. Válassza ki a  vagy  és csatolja fel a „J” nyomótalpat.
2. Igazítsa egy irányba az anyag élét a nyomótalp élével, majd kezdjen el varrni.

\*Hogy 6.5 mm szegélyráhagyást varrjon a nyomótalp bal oldala menti élen a kiválasztott öltéssel, a szélesség beállítása 5.5 mm kell legyen.

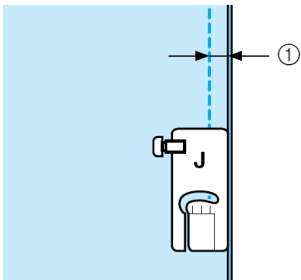

\*Hogy 6.5 mm szegélyráhagyást varrjon a nyomótalp bal oldala menti élen a kiválasztott öltéssel, a szélesség beállítása 1.5 mm kell legyen.

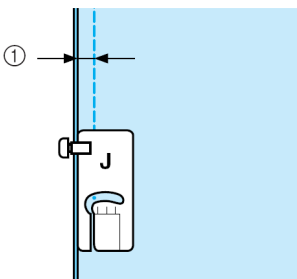

1. 6.5 mm

- A tű pozíciójának megváltoztatásához, használja a vagy a szélesség kijelzőn.

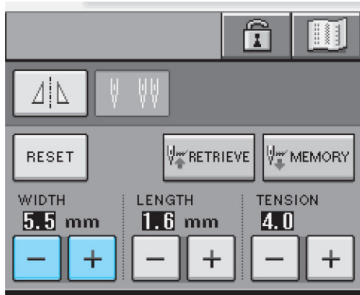



## EMLÉKEZTETŐ:

Egyenes öltést alkalmazva (középső tű pozíció) könnyebbé válik egyenletesen varrni (lásd 53. oldal).

## ● Steppelés

A paplan tetejének, a bélésnek és a hátlapnak az összedolgozását nevezzük steppelésnek. A paplant a Felső kelme továbbítós talppal lehet varrni, hogy megakadályozzuk a paplan tetejének, a bélésnek és a hátlapnak az elcsúszását. A felső kelme továbbítós talpnak van egy anyagtovábbító fog készlete melyek együtt mozognak a tű lap anyagtovábbító fogaival varrás közben.

Egyenes vonalú steppeléshez, használja a Felső kelme továbbítós talpat és az egyenes öltés tű lapot. Mindig válassza ki az egyenes öltést (középső tű pozíció) amikor az egyenes öltés tű lapot használja.

1. Válassza ki a ,  vagy .
2. Csatolja fel a Felső kelme továbbítós talpat (lásd 33. oldal).

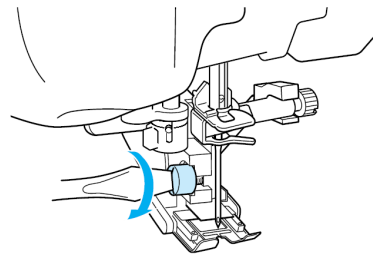

## EMLÉKEZTETŐ:

- Varrjon a lassútól a közepes varrasi sebességig.
- Ne varrjon vissza felé öltéssel, vagy használjon öltéseket, melyek oldal utakat igényelnek, vagy fordított adagolást. Mindig ellenőrizze, hogy a steppelendő felület biztonságosan van-e fércelve, varrás előtt. Speciális steppelő tűk, és cérnák állnak rendelkezésre a gépi steppeléshez.

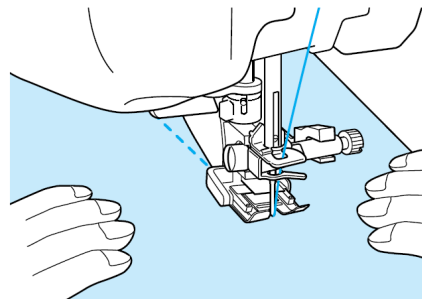

## ■ Applikálás

1. Jelölje be a mintát az applikálandó anyagra, majd vágja körbe azt, 3-tól 5 mm-ig szegély ráhagyást hagyva szabadon.

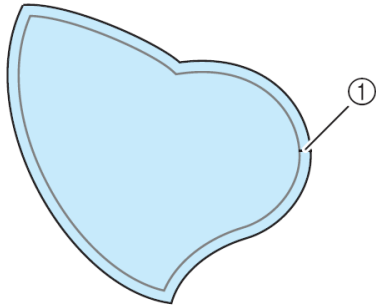

2. Helyezzen egy darab vékony papírt az anyagra miután már azt az applikálás terve szerint körbevágta, majd hajtsa a szegély szélét fel egy vasalóval. Vágjon görbületet ahol szükséges.

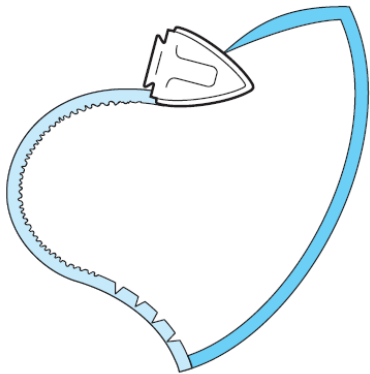

3. Fordítsa meg az applikálást, és tűzze a vékony papírt az anyaghoz gombostűkkel vagy férceléssel.

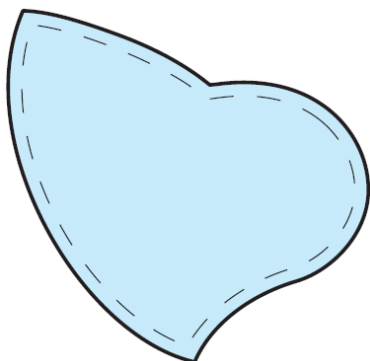

4. Válassza ki a  és csatolja fel a „J” nyomótalpat.
5. Használja a Steppelés Applikálás öltést az applikálás varráshoz. Varrjon az élek mentén kövesse a tű esés helyével az éleket amennyire csak lehetséges.

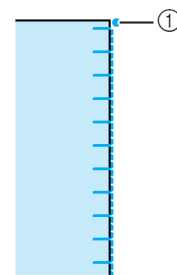
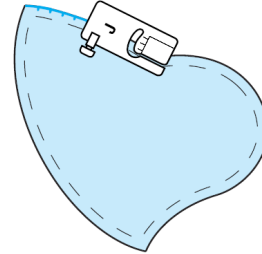

## VIGYÁZAT!

- Figyeljen oda, hogy a tű ne üsse a gombostűket varrás közben. A gombostű ütése a tű eltöréséhez és sérüléshez vezethet.

Ön az applikálás technikájával az alábbi applikálás mintákat is megvarrhatja.

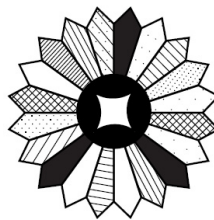

①

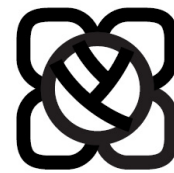

②





③

1. Drezdai lap
2. Festett üveg
3. Napsapkás lány

## ■ Steppelés szatén öltéssel

Használja a pedált szatén öltések varrásához. Ha ön beállítja a sebesség vezérlő csúszkán az öltésszélesség ellenőrzését, akkor varrás közben finoman változtathatja az öltésszélességet.

1. Csatolja be a pedált (lásd 39. oldal).
2. Válassza ki a  és csatolja fel a „J”nyomótalpat.
3. Nyomja meg a  a hossz kijelzőn, hogy rövidítse az öltéshosszt.

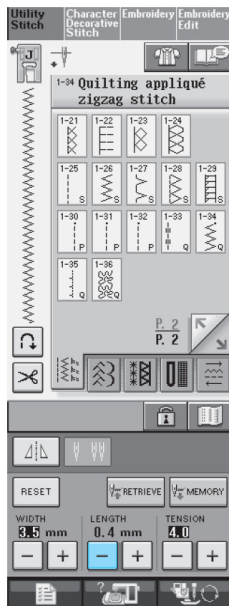

### EMLÉKEZTETŐ:

- A beállítás változik az anyag minőségétől és a szál vastagságtól, de a hossz 0.3-0.5 mm-ig a legjobb a szatén öltések esetén.

4. Nyomja meg a , hogy használja a sebesség vezérlő csúszkát és vezérelje az öltés szélességet.
5. Állítsa be a szélesség vezérlőt „ON”-ra.

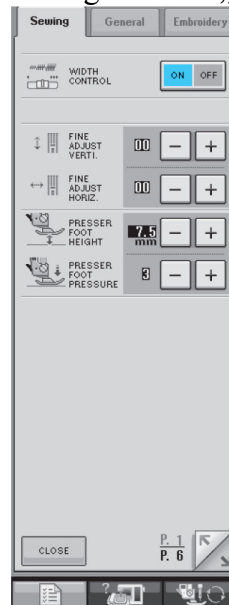

- A sebesség vezérlő csúszka az öltésszélesség beigazításához használható. Használja a pedált, hogy a varrás sebességét beigazítsa.
6. Nyomja meg a  gombot.
    - A kijelző visszatér az eredeti képernyőhöz.
  7. Kezdjen el varrni.

\*Az öltés szélessége varrás közben változtatható a varrás sebesség vezérlő mozdításával. Húzza a kart balra, és az öltés szélesség keskenyebb lesz. Húzza a kart jobbra, és az öltés szélesség szélesebb lesz. Az öltés szélesség egyenlő mértékben változik mindkét oldalon a középső tű pozícióban.

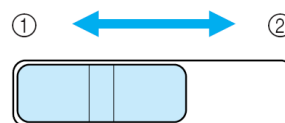

1. Keskenyebb
2. Szélesebb



Egyenetlen vázlat(vonal)



## ● Szabad kezes Steppelés

A szabad kezes steppeléssel, az anyagtovábbító fogak leengedhetőek (a kelmetovábbító fog pozíció váltó) úgy, hogy az anyag bármely irányban szabadon mozgatható.

A steppelő talpra szükség van a szabad kezes steppeléshez. Javasoljuk, hogy csatolja fel a pedált és varrjon állandó sebességgel.

### EMLÉKEZTETŐ:

- Kiegyensúlyozott öltés varrásához, szükséges, hogy csökkentse a felső szál feszültséget.

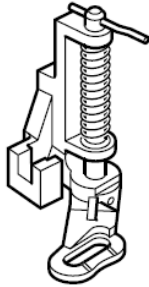

1. Válassza ki a .
2. Távolítsa el a nyomótalp talpszárat (lásd 33. oldal).
3. Állítsa egy vonalba a steppelő talpat a talprúd bal-alsó oldalával.

### EMLÉKEZTETŐ:

- A steppelő talpon levő pecket a tű fogó csavar fölé kell pozicionálni.
4. Tartsa a steppelő talpat a térben jobb kézzel, majd rögzítse a nyomótalptartó csavart a bal kezében lévő csavarhúzóval.

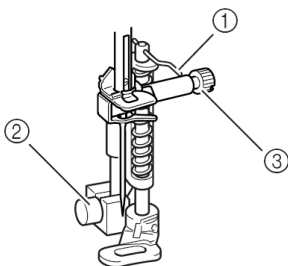

1. Steppelő talpon levő pöcök
2. talpszár csavar
3. Tű szorító csavar

## VIGYÁZAT!

- Győződjön meg arról, hogy biztonságosan rögzítette a csavarokat a csavarhúzóval. Máskülönben, a tű érintheti a nyomótalpat, így a tű elgörbülését vagy eltörését okozhatja.

5. Engedje le az kelmetovábbító fog pozíció váltóját, amely a gép alapjának hátánál helyezkedik el, a  pozícióba.

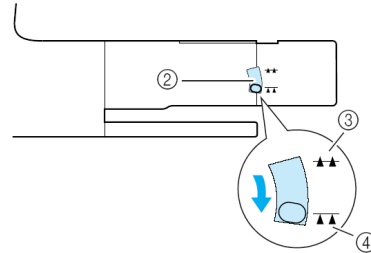
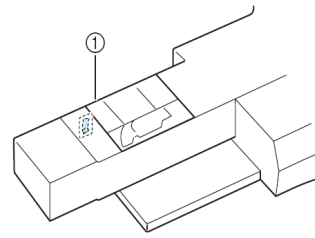

1. A gép hátsó része
  2. Kelmetovábbító fog pozíció váltó
  3. Fel
  4. Le
6. Használja mindkét kezét, hogy kifeszítse az anyagot, majd mozgassa az anyagot szabályos lépésben, hogy nagyjából egyenletes öltéseket varrhasson.

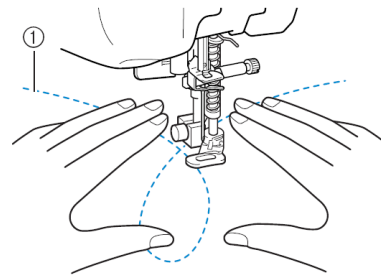





1. Öltés
- Elerősítő öltések lesznek varrva az elején és végén.
7. A varrás befejezése után, emelje fel az kelmetovábbító fog pozíció váltóját -ra, hogy felemelje az anyagtovábbító fogakat.

### EMLÉKEZTETŐ:

- Normálisan az kelmetovábbító fog pozíció váltója felső helyzetben van.

## Vakszegély öltés

Válogasson ezen öltések közül, hogy szegélyeket varrjon, vagy kezelőket ruhákra, blúzokra, nadrágokra, vagy szoknyákra.

Öltés	Öltés név	Nyomó- talp	Alkalmazások	Öltésszélesség		Öltéshossz		Ikertű
				Auto.	Kézi	Auto.	Kézi	
	Vakszegély öltés		Szövött anyagok szegése	0.0	+3.0–3.0	2.0	1.0-3.5	NEM
	Vakszegély öltés sztreccs		Sztreccs anyagok szegése	0.0	+3.0–3.0	2.0	1.0-3.5	NEM

1. Válasszon ki egy öltést.

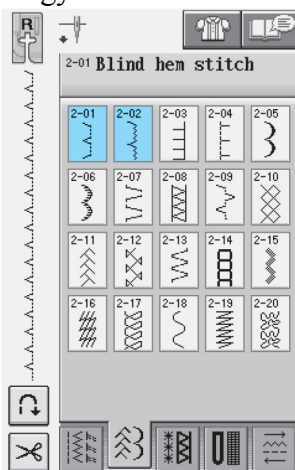

2. Helyezze az anyagot a fonákával fölfelé, és hajtsa be és fércelje meg.

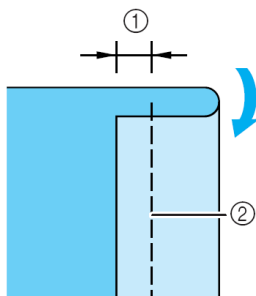

1. 5 mm
2. Fércelő öltések

3. Hajtsa be az anyagot újra.

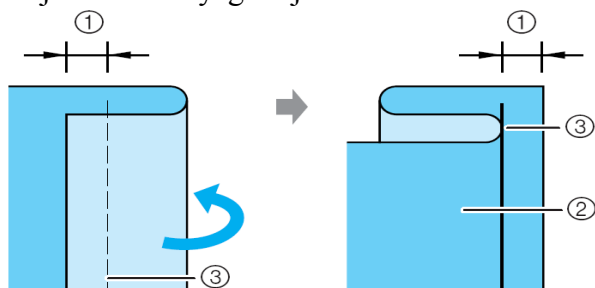

1. 5 mm
2. Az anyag fonák oldala
3. Fércelő öltések

4. Csatolja fel az „R” vakszegély öltés talpat. Pozicionálja az anyagot úgy, hogy a behajtott él érjen hozzá a nyomótalp vezetőjéhez.

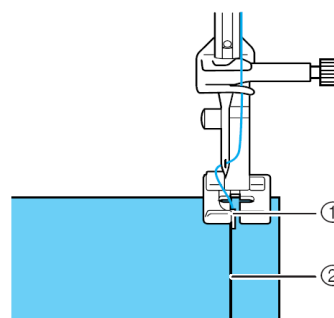

1. Vezető
2. Hajtás

5. Varrja az anyagot, a behajtott élt a nyomótalppal érintve folyamatosan.

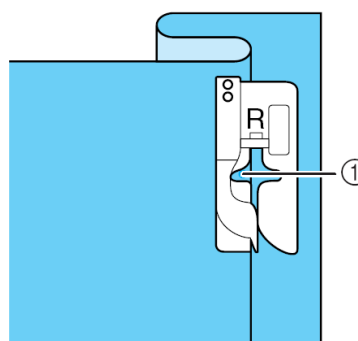

1. Tű pozíció

6. Távolítsa el a fércelő öltéseket és forgassa át az anyagot.

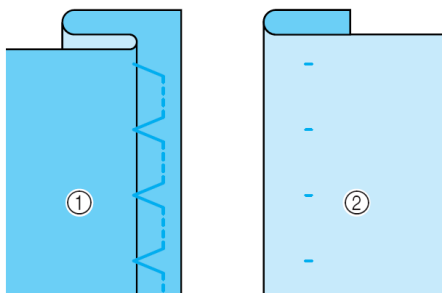

1. Az anyag fonák oldala
2. Az anyag színe

## 2. EMLÉKEZTETŐ:

- Vakszegély öltés nem varrható ha a tű bal leengedési pontja nem fogja meg a behajtást. Ha a behajtásból túl sokat fog be a tű akkor, az anyagot nem tudjuk kihajtani és az anyag jobb oldalán megjelenő szegély túl széles lesz, és az eredmény nem lesz vonzó. Ha bármelyikét ezeknek az eseteknek észlelné, kövesse az alábbi utasításokat, a probléma megoldása végett.

### ■ Ha a tű nem fogja be a behajtást

Igazítsa be a szélességet, úgy, hogy a tű kissé fogja be a behajtást a  megnyomásával a szélesség kijelzőn.

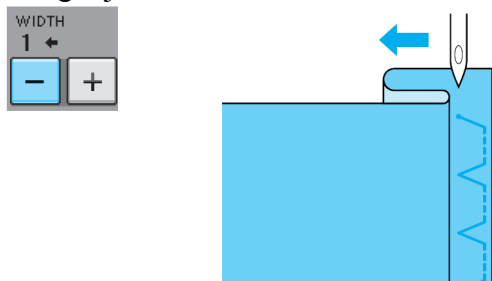

Igazítsa be a szélességet, úgy, hogy a tű kissé fogja be a behajtást a  megnyomásával a szélesség kijelzőn.

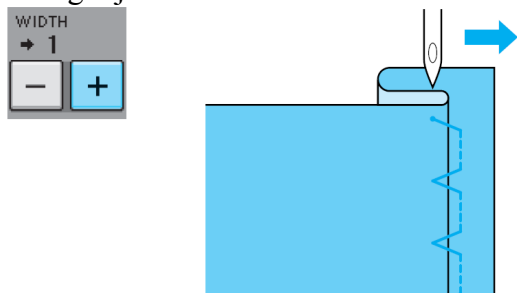

## Applikálás

1. Használjon egy átmeneti ragasztós spray-t, ruharagasztót vagy fércelőöltést, hogy hozzáfűzze az applikálást az anyaghoz.

\*Ez megőrzi az applikálást az elmozdulástól.

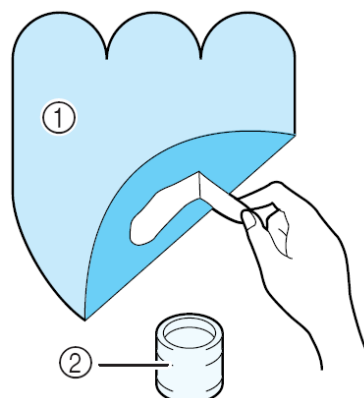

### 2. Anyag ragasztó

2. Válassza ki a  vagy .

## EMLÉKEZTETŐ:

- Bármely öltésről bővebben a „Öltés beállító tábla”-ban olvashat e könyv végén.
3. Csatolja fel a „J” nyomótalpat. Ellenőrizze, hogy a tű kissé az applikáláson kívülre essen, amikor elkezd varrni.

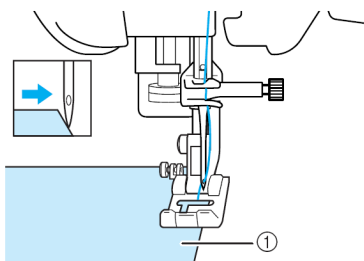

### 1. Applikálandó anyag

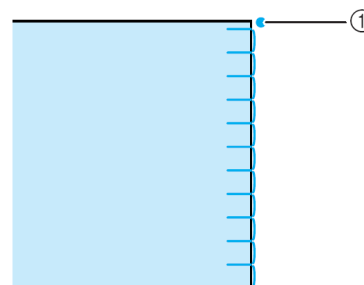

### 1. tű alsó holtpont

## ■ Éles görbületek varrása

Állítsa le a gépet úgy, hogy a tű legyen az anyagban, de az applikáláson kívül. Emelje fel a nyomótalpat és fordítsa az anyagot egy kicsit közben amíg varr a szép eredmény érdekében.

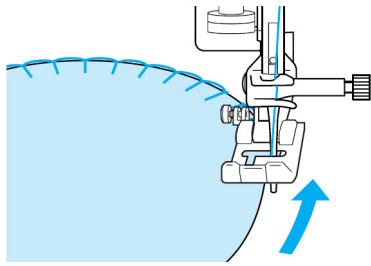

- Ha a varró felület alá egy könnyű stabilizálót helyez, akkor ezzel növelheti az öltés területét végig a varrás él mentén.

## Szegélybordázat varrás

A szegővarrat (szegélybordázat) öltések vonzó megjelenést kölcsönöznek az ingeknek, blúzoknak a gallérok mentén. Ez az öltésminta alkalmazható a nyakkivágás vagy ruhák és blúzok ujjának szegésére.

1. Válassza ki a  .

### EMLÉKEZTETŐ:

- Bármely öltésről bővebben a „Öltés beállító tábla”-ban olvashat e könyv végén.
2. Növelje a felső szál feszültséget, hogy szép csipkézett szegés készülhessen (43. oldal).

### EMLÉKEZTETŐ:

Ha a felső szál feszítés túl gyenge, akkor a szegélybordázat varrás nem fog cakkozni.

3. A szegővarrat öltés sorok varrásához, hajtsa az anyagot félbe az átlója mentén.

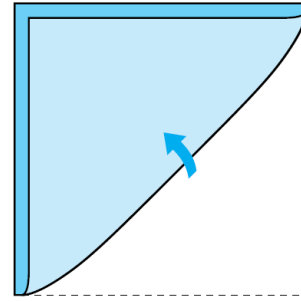

- Használjon vékony anyagot.
4. Csatolja fel a „J” nyomótalpat. Állítsa a tű alsó holtpontot kissé kívül az anyag élétől, és kezdjen el varni.

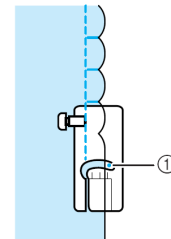
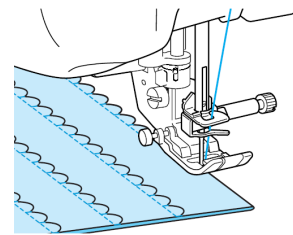

1. tű alsó holtpont

5. Hajtsa vissza az anyagot, majd vasalja le a szegélyeket egy oldalra.

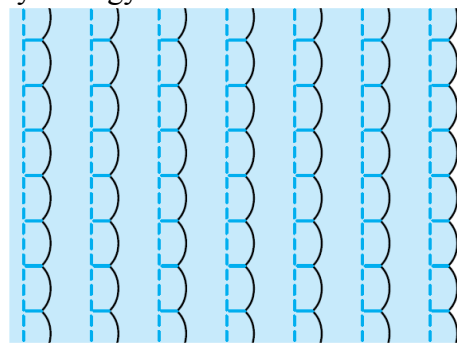

### EMLÉKEZTETŐ:

- Nyakkivágáshoz vagy gallérhoz szegővarrat készítéséhez kövesse a minták utasításait majd használja ezeket az öltéseket, hogy díszítő befejezést készítsen a nyakkivágáson és a galléron.

## Csipkéző varrás

A hullám-alakú ismétlődő minta a csipkeminta. Általában blúzok gallérjánál és zsebkendők szélénél a díszítésénél használják vagy szegély kiemelésre.

### EMLÉKEZTETŐ:

- Egy ideiglenesen keményítő spray használata szükséges lehet a könnyűsúlyú anyagokhoz. Tesztvarrást készítsen egy anyagon mielőtt nagyobb munkába kezdene.

1. Válassza ki a .

### EMLÉKEZTETŐ:

- Bármely öltésről bővebben a „Öltés beállító tábla”-ban olvashat e könyv végén.

2. Csatolja fel az „N” nyomótalpat. Varrjon csipkéző öltéssel az anyag élének mentén.

\* Ne varrjon az anyag közvetlen szélén.

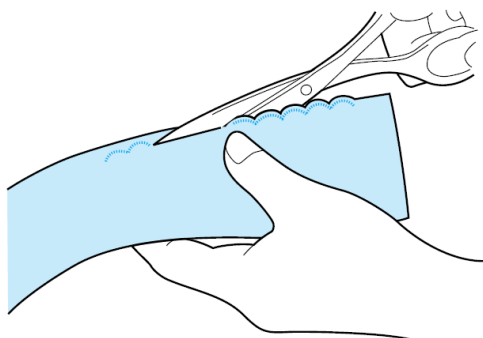
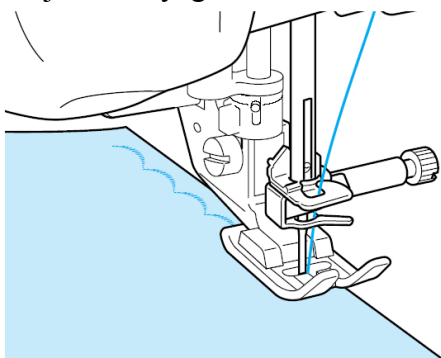

### EMLÉKEZTETŐ:

- Használjon szegély szigetelést, hogy megvédje a csipkéző öltések élét.

## Élvarrás

Behajtott szegély ráhagyás élére a következő az alábbi „Fedővarratot utánzó díszítővarrás „öltések alkalmazhatóak.

1. Válasszon ki egy egyenes öltést, és csatolja a „J” nyomótalpat fel.
2. Helyezze szembe egymással a két anyag színét, varrja össze a két anyagot, majd hajtsa be a szegélyráhagyásokat.

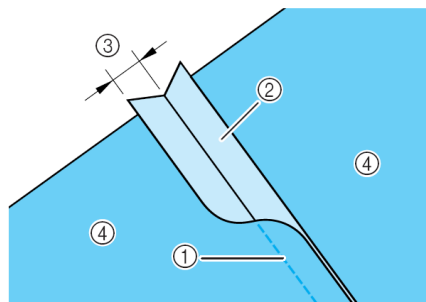

2. Szegély szél

3. 6.5 mm

4. Fonák oldal

3. Válasszon ki egy öltést az élvarráshoz.



4. Helyezze az anyagot a színével felfele a gépbe, és állítsa a nyomótalpat középre a szegély fölé varrás közben.

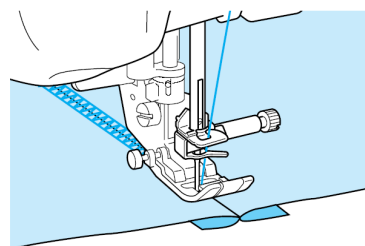

1. Az anyag színe

## Darázsöltés

A darázsöltést ruhák díszítésére használják.

1. Válasszon ki egy egyenes öltést, és csatolja a "J" nyomótalpat fel.
2. Állítsa az öltés hosszát 4.0 mm-re és lazítsa a szálfeszességet 2.0-ra.
3. Húzza az orsó- illetve felső szálakat ki kb. 50 mm-el.
4. Varrjon szegélyeket, 10 mm-t hagyva a szegélyek között, majd vágja el a szálakat 50 mm-t meghagyva a széleken.

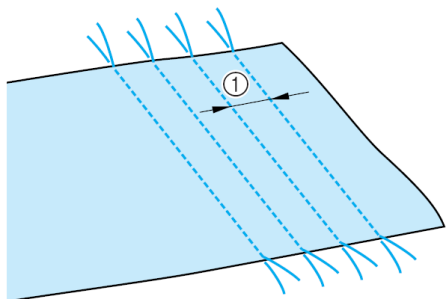

5. Húzza meg az orsószálakat, hogy ráncolásokat készítsen. Vasalással simítsa ki az ráncolásokat.

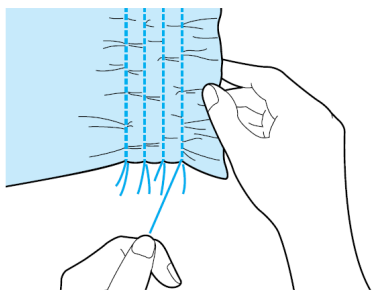

6. Válassza ki a  vagy  öltést.

### EMLÉKEZTETŐ:

Bármely öltésről bővebben a „Öltés beállító tábla”-ban olvashat e könyv végén.

7. Varrjon az egyenes öltések között.

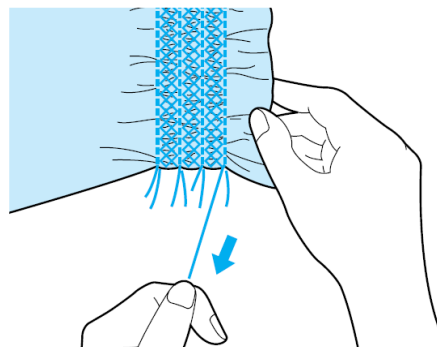
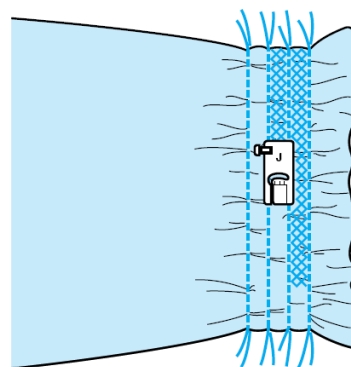

## Keresztöltés

Amikor két anyag között rés van és e fölött összevarrjuk a két anyagot, hogy összekapcsoljuk őket, keresztöltést varrunk. Általában blúzok és gyerekruhák varrásánál használják.

1. Fércelje össze a két ruhadarabot, kb.4 mm-es távolságra egymástól egy vékony papírra.

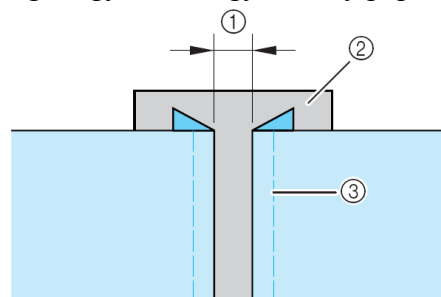

1. 4 mm
2. Papír
3. Fércelő öltések

2. Válassza ki a  vagy  öltést.

### EMLÉKEZTETŐ:

Bármely öltésről bővebben a „Öltés beállító tábla”-ban olvashat e könyv végén.

3. Csatolja fel a „J” nyomótalpat. Igazítsa a nyomótalp közepéhez a két ruhaanyag közötti rés közepét és kezdjen el varrni.

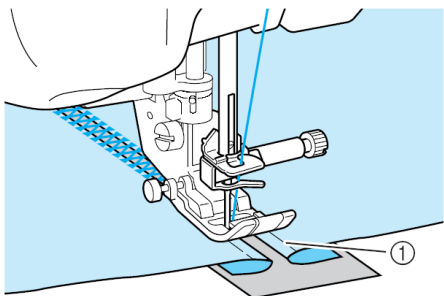

#### EMLÉKEZTETŐ:

- Használjon vastag fonalat.

4. Amikor a varrást befejezte, óvatosan szakítsa le a papírt.

#### Szalag vagy gumiszalag varrása

1. Válasszon ki egy egyenes öltést, és csatolja a „J” nyomótalpat fel.
2. Állítsa az öltés hosszát 4.0 mm-re és lazítsa a szálfeszességet 2.0-ra.

#### EMLÉKEZTETŐ:

- Győződjön meg arról, hogy sem az automatikus elerősítő öltés, sem az automatikus szálvágás nincs beállítva.
3. Varrjon két sor egyenes öltést az anyag jobb oldalára, majd húzza meg az orsó szálát, hogy a szükséges ráncolást végrehajtsa.

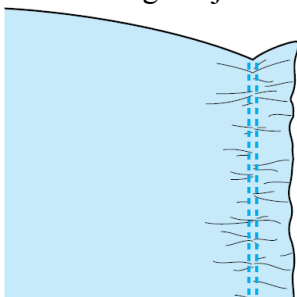



#### EMLÉKEZTETŐ:

- Az egyenes öltés varrása előtt, forgassa meg a kézi kereket és húzza meg az orsó szálát. A felső és orsószálakat húzza meg, és a kihúzott részt helyezze a gép mögé. (Győződjön meg arról, hogy a nyomótalp fel van emelve).

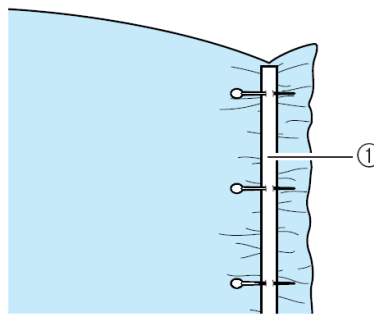
4. Helyezze a szalagot a ráncolás fölé, majd tűzze fel azt gombostűvel.



5. Válassza ki a  vagy  öltést.

#### EMLÉKEZTETŐ:

- Bármely öltésről bővebben a „Öltés beállító tábla”-ban olvashat e könyv végén.
6. Varrjon a szalag fölött (vagy gumiszalag).

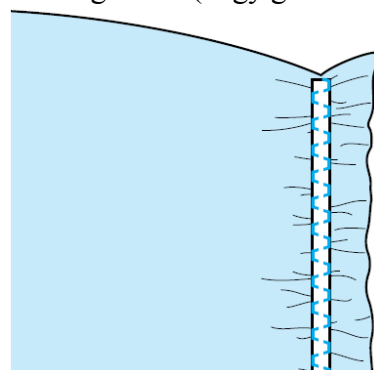

#### VIGYÁZAT!

- Figyeljen arra, hogy a tű ne üsse a gombostűket, vagy más tárgyakat varrás közben. Máskülönben a szál összegubancolódhat, a tű eltörhet és ez sérüléshez vezethet.

7. Húzza meg az egyenes öltés szálait.

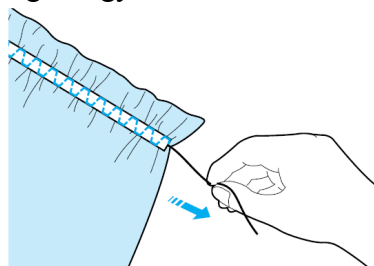

## Ékszervarrás

### ● Szegélyvarrás (1) (Margaréta Öltés)

Asztalterítők, szegélyek díszítésére, és ingek elején díszítésre használják.

#### EMLÉKEZTETŐ:

- Használjon könnyűtől közepes súlyig díszítő varrás anyagot mely kissé merev.
1. Szerelje be a 130/705H típusú, 100/16 méretű szárnyas tűt.

#### VIGYÁZAT!

Az „Automatikus Befűzés” gomb nem használható. Fűzőn be kézzel a szálát előlről hátra vezetve. Az „Automatikus Befűzés” gomb használata ebben az esetben a gépben kárt okozhat.

- Sokkal szebb eredményt lehet elérni e minták varrásakor, ha 130/705-ös szárnyas tűt használ. Ha szárnyas tűt használ és az öltésszélességet kézzel állította be, ellenőrizze, hogy a tű nem üti-e a nyomótalpat a kézikerek óvatos megforgatásával, varrás előtt.

2. Válasszon ki egy öltést, és csatolja az „N” nyomótalpat fel.

\* Válasszon ki bármilyen öltést 3-01 és 3-25 között.

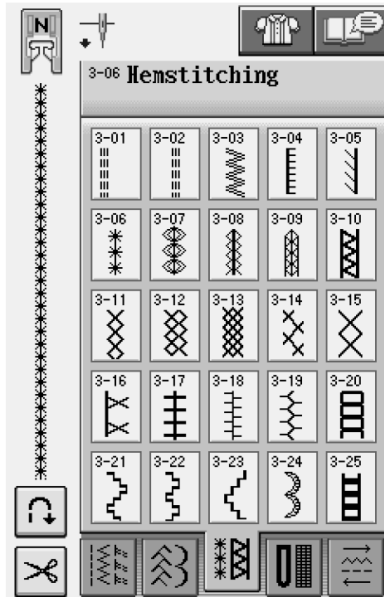

#### EMLÉKEZTETŐ:

- Bármely öltésről bővebben a „Öltés beállító tábla”-ban olvashat e könyv végén.

3. Kezden el varni.

**Példa:** Ábra a befejezett termékről

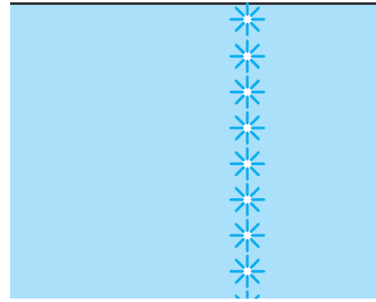

1. Húzzon ki több szálát egy anyagdarab egyik részéről, hogy megnyissa a területet.

\*Húzzon ki 5 vagy 6 szálát, hogy kb. 3 mm szabad rész maradjon.

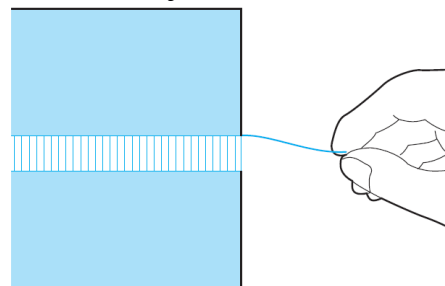

#### EMLÉKEZTETŐ:

- Lazán szőtt anyagok a legalkalmasabbak erre.
2. Válassza ki .

#### EMLÉKEZTETŐ:

- Bármely öltésről bővebben a „Öltés beállító tábla”-ban olvashat e könyv végén.
3. Csatolja fel az „N” nyomótalpat. Az anyag színével felfelé tartva az anyagot, varrja meg egyik élét a szabad résznek.

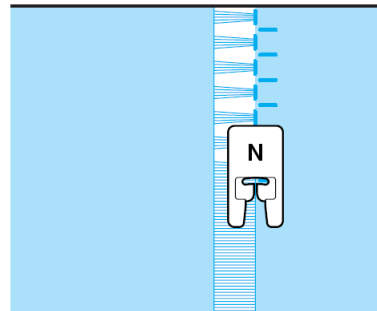



- Nyomja meg a , hogy az öltés tükörképét megkapja.
- Varrja ki az átellenben levő részt, hogy az öltést szimmetrikusan tartsa.

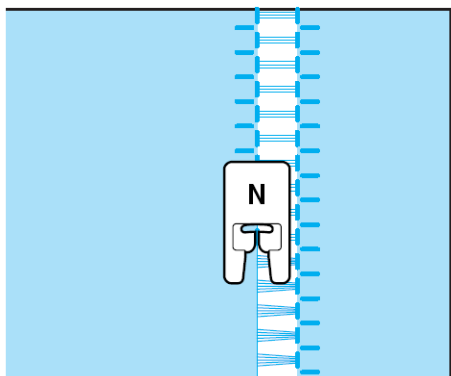

### ●Szegélyvarrás (3)

- Húzzon ki több szálát a 4 mm-es terület mindkét oldaláról, melyek még nincsenek megnyitva.

\*Húzzon ki 4 szálát, hagyjon meg 5 szálát, majd ismét húzzon ki 4 szálát. Az öt szál szélessége kb. 4 mm vagy kisebb.

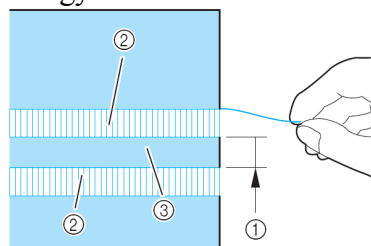

2. Négy szál (kihúzott)

3. Öt szál(meghagyva)

- Válassza ki  .

#### **EMLÉKEZTETŐ:**

- Bármely öltésről bővebben a „Öltés beállító tábla”-ban olvashat e könyv végén.
- Varrja a díszítő öltéseket a fent kreált öt sor közepén.

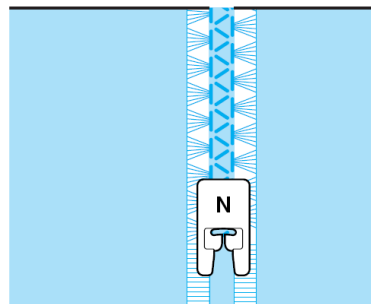































#### **EMLÉKEZTETŐ:**

- Egy szárnyas tű használható a Szegélyvarrás(3)-hoz.

## Egy-lépéses gomblyukak

Az egy-lépéses gomblyukakkal, a gomboknak megfelelő méretű gomblyukakat varrhat ki.

Öltés	Öltés név	Nyomó-talp	Alkalmazások	Öltésszélesség		Öltéshossz		Ikertű
				Auto.	Kézi	Auto.	Kézi	
	Keskeny lekerekített gomblyuk		Gomblyuk a könnyűtől a közepesen súlyos anyagokban	5.0	3.0-5.0	0.4	0.2-1.0	NEM
	Széles kerek végű gomblyuk		Gomblyukak extra területtel a szélesebb gombokhoz	5.5	3.5-5.5	0.4	0.2-1.0	NEM
	Kúpos kerek végű gomblyuk		Elerősített derekú kúpos gomblyuk	5.0	3.0-5.0	0.4	0.2-1.0	NEM
	Kerek végű gomblyuk		Gomblyukak függőleges szegővarrattal nehéz anyagokban	5.0	3.0-5.0	0.4	0.2-1.0	NEM
	Kerek végű gomblyuk		Gomblyukak szegővarrattal	5.0	3.0-5.0	0.4	0.2-1.0	NEM
	Kerek dupla végű gomblyuk		Gomblyuk a könnyű, a közepesen és a nagyon súlyos anyagokban	5.0	3.0-5.0	0.4	0.2-1.0	NEM
	Keskeny szögletes gomblyuk		Gomblyuk a könnyűtől a közepesen súlyos anyagokban	5.0	3.0-5.0	0.4	0.2-1.0	NEM
	Széles szögletes gomblyuk		Gomblyukak extra területtel a szélesebb díszítő gombokhoz	5.5	3.5-5.5	0.4	0.2-1.0	NEM
	Szögletes gomblyuk		Erős igénybevételű gomblyukak függőleges szegővarrattal	5.0	3.0-5.0	0.4	0.2-1.0	NEM
	Sztreccs gomblyuk		Gomblyukak sztreccs vagy szőttés anyagokba	6.0	3.0-6.0	1.0	0.5-2.0	NEM
	Ékszervarrás gomblyuk		Gomblyukak sztreccs vagy szőttés (heirloom) anyagokba	6.0	3.0-6.0	1.5	1.0-3.0	NEM
	Kötött gomblyuk		Első lépés a kötött gomblyuk készítésben	5.0	0.0-6.0	2.0	0.2-4.0	NEM
	Kulcslyuk gomblyuk		Gomblyuk a nehézsúlyú vagy vastag anyagokba, szélesebb lapos gombokhoz	7.0	3.0-7.0	0.5	0.3-1.0	NEM
	Kúpos kulcslyuk gomblyuk		Gomblyuk középestől a nehézsúlyú anyagokba, szélesebb lapos gombokhoz	7.0	3.0-7.0	0.5	0.3-1.0	NEM
	Kulcslyuk gomblyuk		Gomblyukak függőleges szegővarrattal az elerősítéshez nehézsúlyú vagy vastag anyagokban	7.0	3.0-7.0	0.5	0.3-1.0	NEM

Egy-lépéses gomblyukak varrása a nyomótalp elülső részéről, a hátrafelé, az alábbiakban bemutatottak szerint.

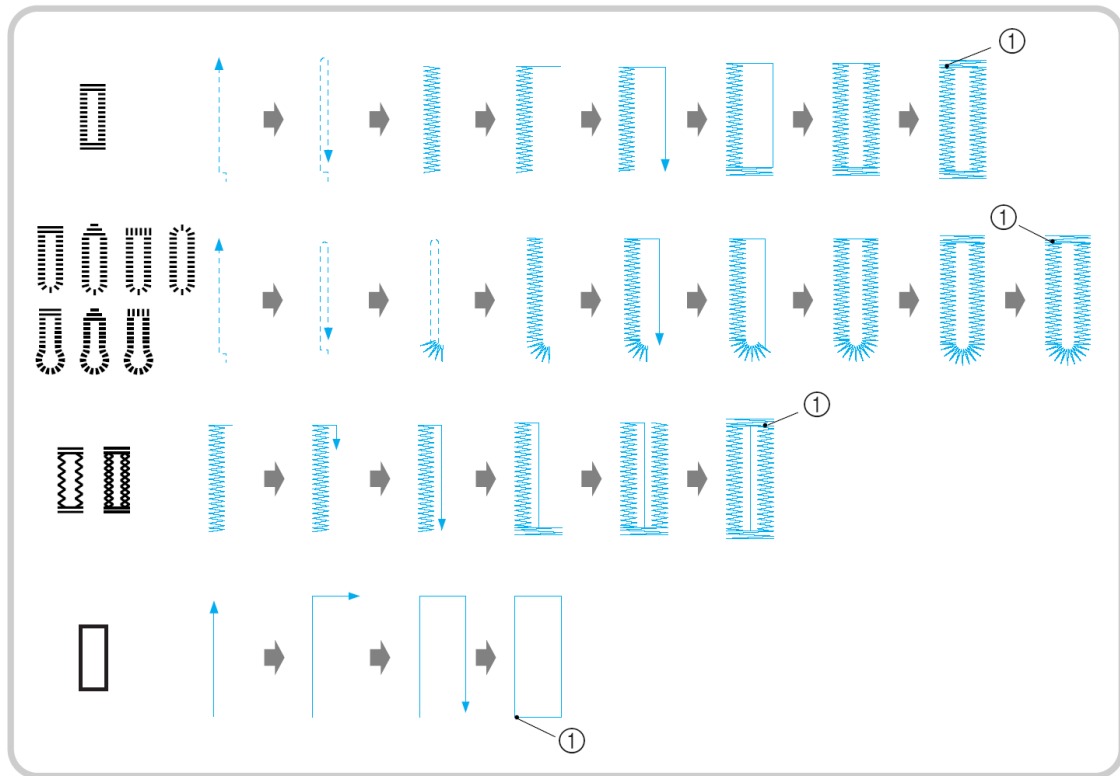

1. Válassza ki a gomblyukvarró öltést és csatolja fel az „A” nyomótalpat.
2. Jelölje be a gomblyuk helyét és hosszát az anyagon.

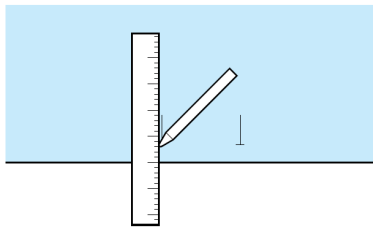

**EMLÉKEZTETŐ:**

- A maximális gomblyuk hossz 28 mm (átmérő+ a gomb vastagsága).

3. Húzza ki a gombtartó lemezt a nyomótalpra, majd helyezze be a gombot, amelyhez a gomblyukat varrja. Majd szorítsa a gombtartó lemezt a gomb mellé.

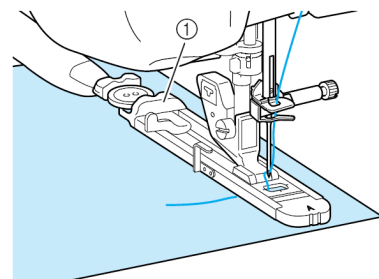

*1. Gomb tartó lemez*

**EMLÉKEZTETŐ:**

- A gomblyuk mérete a gomb tartó lemez által van meghatározva amely a gombot tartja.

4. Állítsa egy sorba a nyomótalpat az anyagon való jelöléssel, és engedje le a nyomótalpat.

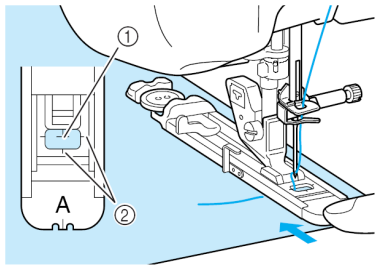

1. Jelölés az anyagon  
2. Nyomótalpon lévő jelölések.

**MEGJEGYZÉS:**

- Vezesse a szálát a nyomótalp alá.
- Csúsztassa a külső keretét a gomblyuk talpának, visszafelé amennyire csak lehet, az ábrán látható módon, meggyőződve arról, hogy nincs hézag a „A” talp mögött. Ha a gomblyuk talp nincs eléggé hátracsúsztatva amennyire csak lehet, a a gomblyuk nem lesz a megfelelő méretre varrva.

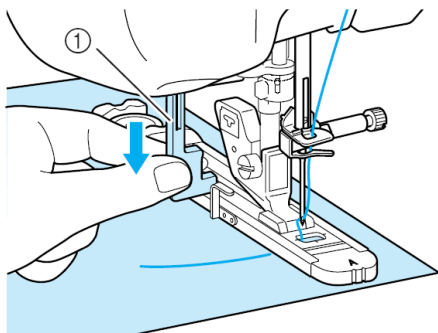
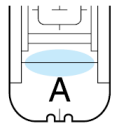

1. Gomblyuk emelő

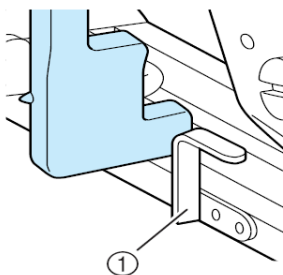

2. Fém konzol

6. Óvatosan tartsa a felső szál végét majd kezdjen el varrni.

\*Adagolja az anyagot figyelmesen kézzel, amíg a gomblyukat kivarrja.

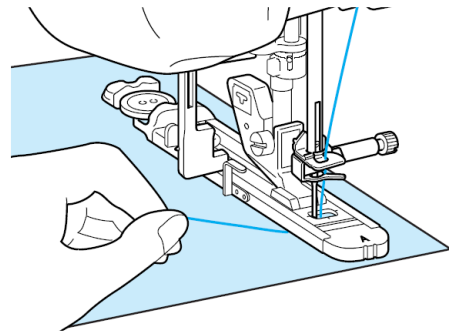

**EMLÉKEZTETŐ:**

- Ha az automatikus szálvágás be van kapcsolva varrás előtt, mindkét szál automatikusan el lesz vágva az elerősítő öltések varrása után. Ha az anyag nem adagolódik rendszeren, (például mert túl vastag az anyag), növelje az öltéshosszát.
7. Helyezzen be egy gombostűt egy rigli belseje mentén, majd helyezze be a szegélyvágót a gomblyuk közepébe és vágjon a gombostű irányában.

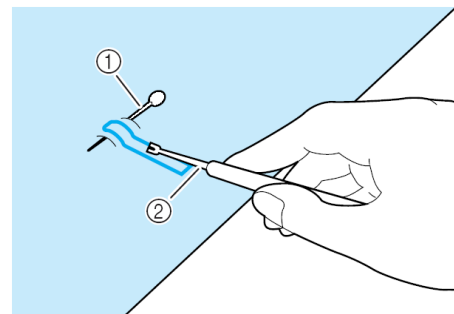

1. Gombostű  
2. Szegélyvágó

**VIGYÁZAT!**

- A Szegélyvágó használatakor vigyázzon, ne dugja kezét a szegélyvágó útjába, a vágó megcsúszhat és sérülést okozhat.

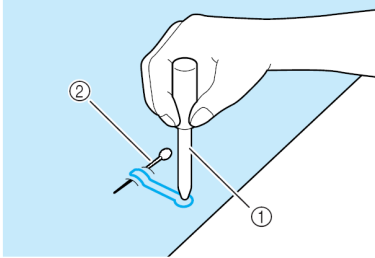

## EMLÉKEZTETŐ:

- A kulcslyuk gomblyukakhoz, használjon fűzőlyuk pontozót, hogy egy lyukat csinálhasson a gomblyuk kerek végébe. Helyezzen be egy gombostűt egy rigli belseje mentén, majd helyezze be a szegélyvágót a fűzőlyuk pontozóval kifűrt lyukba és vágjon a gombostű irányában.



## 2. Gombostű

### ■ Sztreccs anyagok varrása

Amikor sztreccs anyagot a  vagy  -val varrunk, akkor varrja a gomblyuk öltéseket egy zsinór szál fölé.

1. Akassza a zsinór szálát az „A” nyomótalp hátsó részére. Helyezze a végeket a nyomótalp elején levő horonyokba, majd átmenetileg kösse azokat oda.

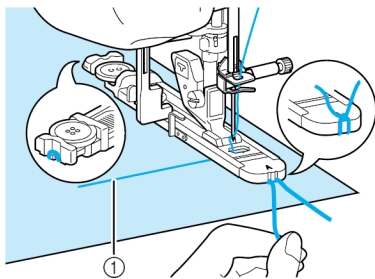

### 1. Felső szál

2. Engedje le a nyomótalpat, majd kezdjen el varrni.

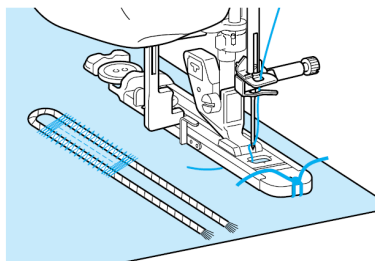

## EMLÉKEZTETŐ:

- Állítsa be a szatén öltések szélességét, a zsinórszál vastagságához hasonlóra, majd állítsa be a gomblyuk szélességét 2-3-szor szélesebbre a zsinór szál szélességénél.

3. Amint a varrást befejezte, óvatosan húzza meg a zsinórszálát, hogy eltávolítson minden laza részt, és elvágjon minden felesleget.

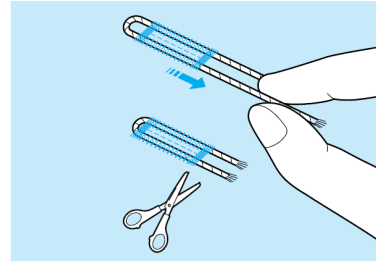

- A szegélyvágó használata után, a gomblyuk kivágása után nyesse le a felesleges szálakat.

### ■ Furcsa alakú gombok/Gombok amelyek nem férnek be a Gomb Tartó Lemezbe

Használja a nyomótalp skála jelöléseit, hogy beállítsa a gomblyuk méreteit. Egy jelölés a nyomótalp skálán, 5 mm-nek felel meg.

Adja össze a gomb átmérőjét és vastagságát, majd állítsa a lemezt a kiszámolt értékhez.

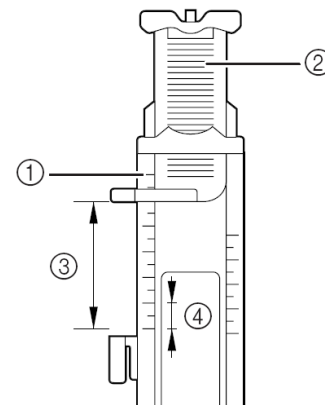

1. Nyomótalp skála
2. Gomb tartó lemez
3. Kiegészítő mérése az átmérőnek+vastagságnak
4. 5 mm

## EMLÉKEZTETŐ:

- Például, egy 15 mm-es átmérővel és egy 10 mm vastagsággal a skálát 25 mm-re kell beállítani.

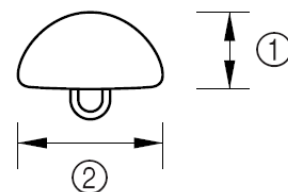









1. 10 mm
2. 15 mm

## Négy-lépéses Gomblyukak

Négy-lépéses gomblyukat varrhat a következő négy öltést alkalmazva. Bármilyen hosszúságú gomblyuk varrható a négy-lépéses gomblyukvarrással. A négy-lépéses gomblyukak jó választások ha rendkívüli méretű gombokat szeretne felvarrni.

### MEGJEGYZÉS:

Amikor az öltésbeállításokat megváltoztatja a gomblyuk bal oldalához, minden beállítást meg kell változtatni annak megfelelően.

Öltés	Öltés név	Nyom ótalp	Alkalmazások	Öltésszélesség		Öltéshossz		Ikertű
				Auto.	Kézi	Auto.	Kézi	
	Négy-lépéses gomblyuk 1		A négy-lépéses gomblyuk bal oldala	5.0	1.5-7.0	0.4	0.2-1.0	NEM
	Négy-lépéses gomblyuk 2		A négy-lépéses gomblyuk riglje	5.0	1.5-7.0	0.4	0.2-1.0	NEM
	Négy-lépéses gomblyuk 3		A négy-lépéses gomblyuk jobb oldala	5.0	1.5-7.0	0.4	0.2-1.0	NEM
	Négy-lépéses gomblyuk 4		A négy-lépéses gomblyuk riglje	5.0	1.5-7.0	0.4	0.2-1.0	NEM

Négy-lépéses gomblyukak varrása mint az ábrán látható.

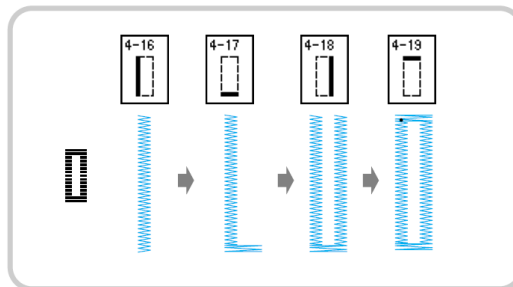

1. Jelölje be a gomblyuk helyét és hosszát az anyagon.

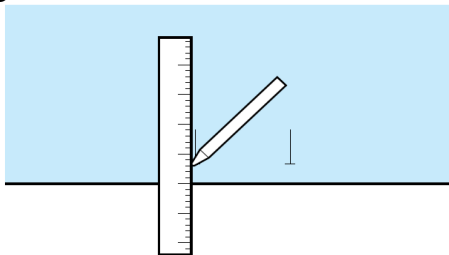

2. Csatolja fel az „N” monogram talpat, és válassza ki az  öltést, hogy a gomblyuk bal oldalát megvarrja.



3. Nyomja meg a „Start/Stop” gombot, hogy elkezdjen varrni.
4. Varrja ki a kívánt hosszát a gomblyuknak majd nyomja meg a „Start/Stop” gombot újra.

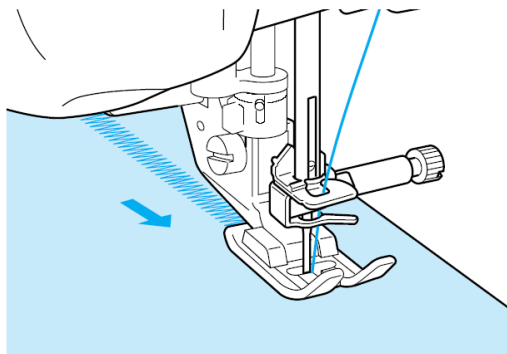

5. Válassza ki  öltést, hogy kivarrja a riglit és nyomja meg a „Start/Stop” gombot.

-A gép automatikusan leáll a rigli varrás után.

6. Válassza ki  öltést, hogy kivarrja a gomblyuk jobb oldalát, majd nyomja meg a „Start/Stop” gombot, hogy elkezdjen újra varrni.

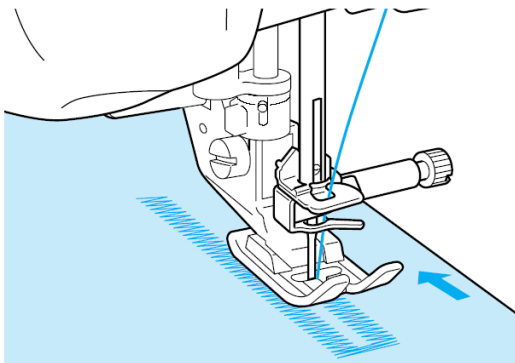

\*Varrja meg a jobb oldalát a gomblyuknak, ugyanakkorára mint a balt.

8. Válassza ki  öltést, hogy kivarrja a riglit és nyomja meg a „Start/Stop” gombot.





-A gép automatikusan kivarrja a rigli kötést és leáll a rigli varrás befejezése után.

9. Emelje fel a nyomótalpat majd távolítsa el az anyagot.

10. Lásd 82. oldalt a gomblyuk megnyitásához.

## ● Stoppolás

Stoppolást javításra használjuk és egyéb alkalmazásoknál.

Öltés	Öltés név	Nyomótalp	Alkalmazások	Öltésszélesség		Öltéshossz		Ikertű
				Auto.	Kézi	Auto.	Kézi	
	Stoppolás		Közepesen nehéz anyagok stoppolása	7.0	2.5-7.0	2.0	0.4-2.5	NEM
	Stoppolás		Nehéz anyagok stoppolása	7.0	2.5-7.0	2.0	0.4-2.5	NEM

A stoppolás végrehajtása a nyomótalp elejétől a végéig való varrás mint ahogyan az alábbi ábra mutatja.

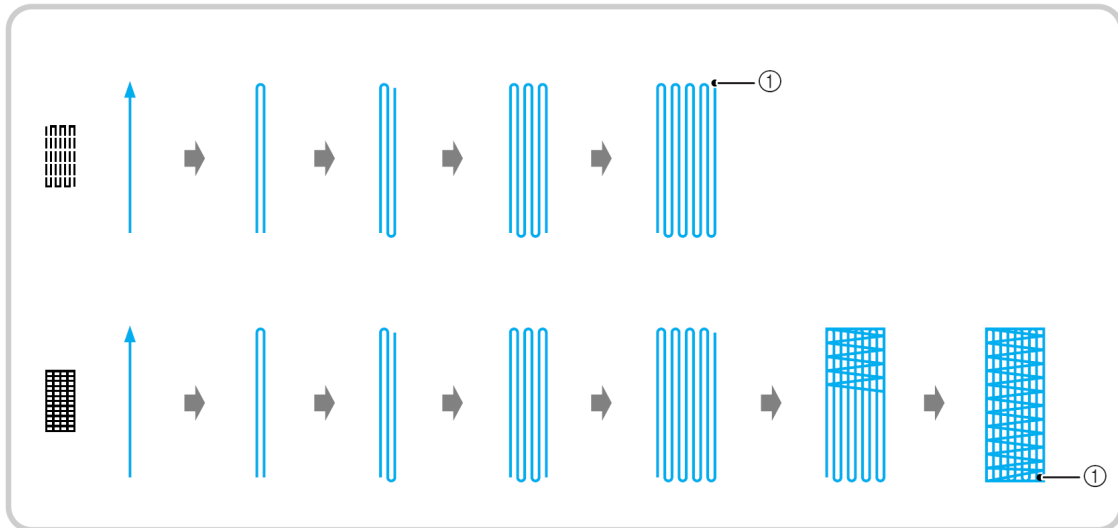

1. Válasszon ki egy öltést és csatolja fel az „A” gomblyuk nyomótalpat.
2. Állítsa be a skálát a stoppolni kívánt hosszra.

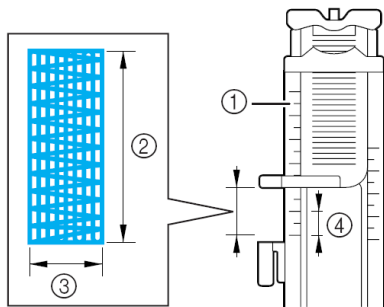

1. Nyomótalp skála
2. Befejezett hossz mérése
3. Szélesség 7 mm
4. 5 mm

### EMLÉKEZTETŐ:

- Stoppolás maximális hossza 28 mm.

3. Ellenőrizze, hogy a tű alsó holtpont a kívánt helyre esik, engedje le a nyomótalpat, megbizonyosodva arról, hogy az alsó szál a gomblyuk nyomótalp alatt halad át.

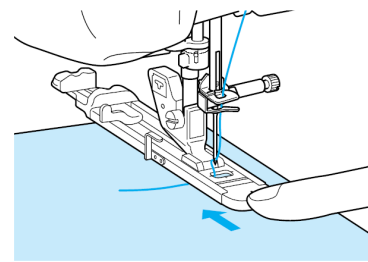

### MEGJEGYZÉS:

Vezesse a szálát a nyomótalp alatt. Állítsa be a nyomótalpat úgy, hogy ne legyen rés az egy „A”-val jelölt rész mögött (árnyékolt rész az alábbi ábrán). Ha van rés, a stoppolás mérete nem lesz megfelelő.

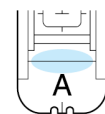



4. Engedje le a gomblyuk emelőt, úgy, hogy az a fém konzol mögé legyen pozicionálva a gomblyuk talpon.

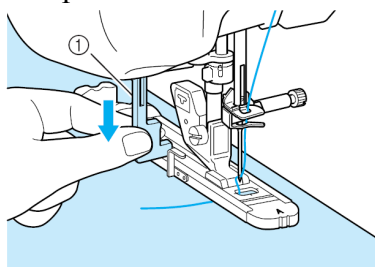

1. Gomblyuk emelő

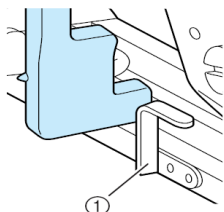

5. Óvatosan tartsa a felső szálát, majd nyomja meg a „Start/Stop” gombot, hogy elkezdjen varrni.

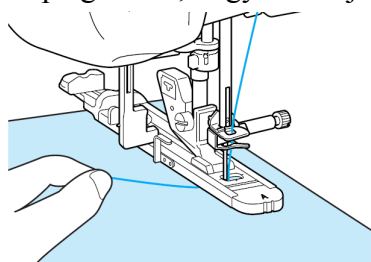



- Amint a varrást befejezte, a gép automatikusan erősítő öltéseket varr, majd leáll.

#### **EMLÉKEZTETŐ:**

Ha az automatikus szálvágás be van kapcsolva varrás elkezdése előtt, mindkét szál automatikusan el lesz vágva az erősítő öltések varrása után. Ha az anyag nem adagolódik rendszeren, (például mert túl vastag az anyag),növelje az öltéshosszát.

## Riglik

Alkalmazza a riglivarrást az erősen igénybe veendő részek varrásához, mint a zsebek sarkai.

Öltés	Öltés név	Nyomó- talp	Alkalmazások	Öltésszélesség		Öltéshossz		Ikerű
				Auto.	Kézi	Auto.	Kézi	
	Rigli		Elerősítés a zsebnylásnál, stb.	2.0	1.0-3.0	0.4	0.3-1.0	NEM

- Válassza ki a -t.
- Válassza ki az „A” gomblyuktalpat és állítsa be a skálát a kívánt rigli hosszra.

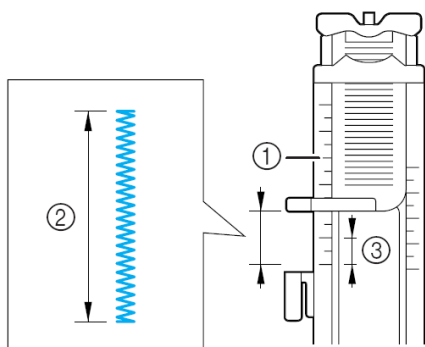

- Nyomótalp skála
- Befejezett hossz mérés
- 5 mm

### EMLÉKEZTETŐ:

A riglik 5 mm és 28 mm közötti hosszúságúak lehetnek. Általában 5 mm és 10 mm közöttiek.

- Állítsa be az anyagot, úgy, hogy a zseb az ön irányában mozduljon el varrás közben.

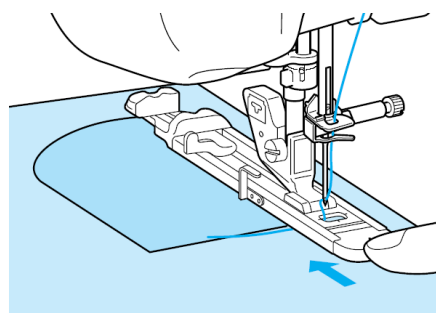

### MEGJEGYZÉS:

- Vezesse a szálát a nyomótalp alá.
- Csúsztassa a külső keretét a gomblyuk talpának, visszafelé amennyire csak lehet, az ábrán látható módon, meggyőződve arról, hogy nincs hézag a „A” talp mögött. Ha a gomblyuk talp nincs eléggé hátracsúsztatva amennyire csak lehet, a rigli nem lesz a megfelelő méretre varrva.

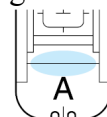

- Ellenőrizze az első túleengedési pontot majd engedje le a nyomótalpat.

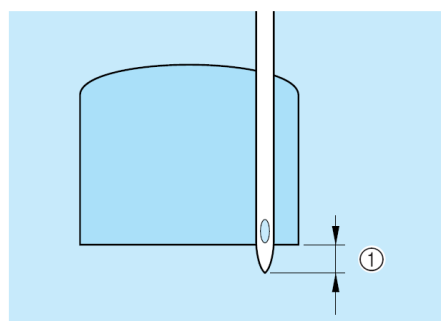

- 2 mm

5. Engedje le a gomblyuk emelőt, úgy, hogy az a fém konzol mögé legyen pozicionálva a gomblyuk talpon.

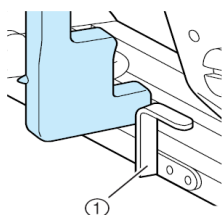
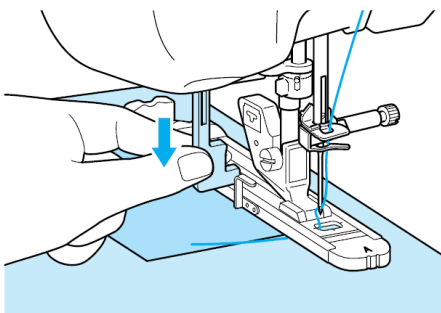

1. Fém konzol

6. Óvatosan tartsa a felső szálát, majd kezdjen el varrni.

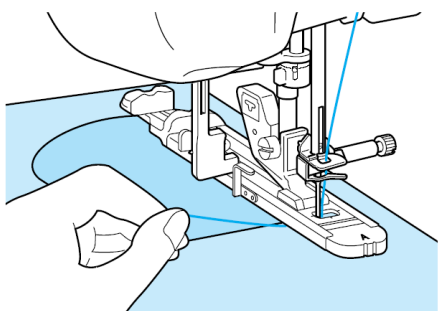

## ■ Riglik vastag anyagokon

Helyezzen egy darab behajtott anyagot vagy kartont a varrandó anyag mellé, hogy kiegyenlítse a gomblyuk talpat és a könnyebb adagolás érdekében.

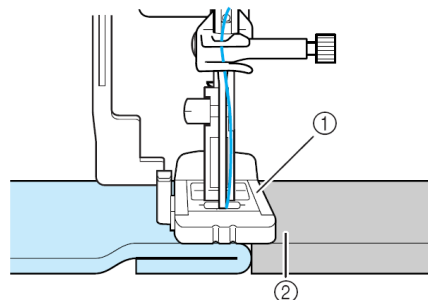

## 2. Vastag papír



### EMLÉKEZTETŐ:

- Ha az automatikus szálvágás be van kapcsolva varrás elkezdése előtt, mindkét szál automatikusan el lesz vágva az elerősítő öltések varrása után. Ha az anyag nem adagolódik rendesen, (például mert túl vastag az anyag), növelje az öltéshosszát.

## Gombfelvarrás

A géppel gombokat varrhat fel.

Kettő illetve négy lyukű gombot varrhat fel.

Öltés	Öltés név	Nyomó- talp	Alkalmazások	Öltésszélesség		Öltéshossz		Ikertű
				Auto.	Kézi	Auto.	Kézi	
	Gomb varrás		Gombok felvarrása	3.5	2.5-4.5	-	-	NEM

### MEGJEGYZÉS:

- Ne alkalmazza az automatikus szálvágás funkciót amikor gombot varr fel. Máskülönben elvesztheti a szál végeket.

- Válassza ki a -t.
- Emelje fel a nyomótalpat és szerelje le az asztalkiegészítő tárolót.
- Engedje le az kelmetovábbító fog pozíció váltóját -ra, hogy leengedje az adagolót.

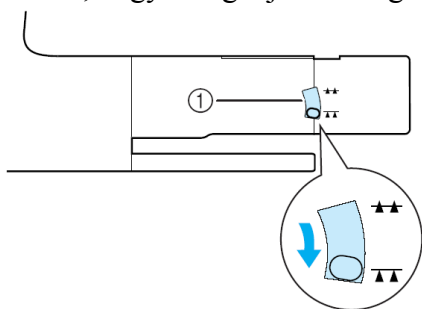

#### 1. kelmetovábbító fog pozíció váltó

- Csatolja fel a gombvarró talpat „M”-et, csúsztassa a gombot a fém lapon végig a nyomótalpba , majd engedje le a nyomótalpat.

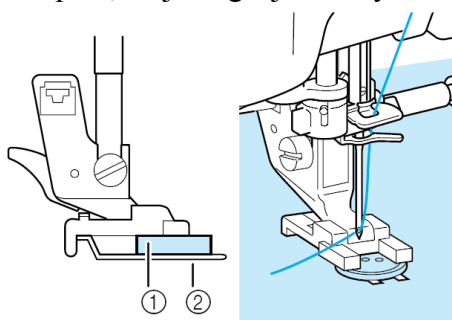

- Gomb
- Fém lap

5. Forgassa a kézi kereket, hogy meggyőződjön arról, hogy a tű mindegyik lyukba helyesen megy be.  
\* Ha a tű nem érinti a bal oldali gomblyukakat, állítsa az öltésszélességet.  
\*Hogy minél biztonságosabban felvarrhassa a gombot, ismétlje meg a folyamatot.
6. Óvatosan tartsa a felső szálát, majd kezdjen el varrni.  
-Amint a varrást befejezte, a gép automatikusan

leáll.  
**VIGYÁZAT!**

- Figyeljen arra, hogy a tű ne üsse a gombot varrás közben. A tű eltörhet és sérülést okozhat.
7. Az anyag fonákáról, húzza az orsószál végét, hogy kihúzza a felső szálát a fonák részen át. Kösse a két szálvéget össze, majd vágja el a szálakat.

### ● **Négylyukú gomb felvarrása**

Varrja a két önhöz legközelebb álló gomblyukat .  
Majd emelje fel a nyomótalpat, majd mozgítsa el  
az anyagot úgy, hogy a tű a két másik  
gomblyukba menjen, és varrja azokat ugyanúgy.

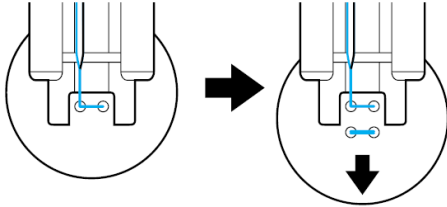

### ■ **Szár varrása a gombhoz**

1. Húzza a szár emelőt ön felé varrás előtt.

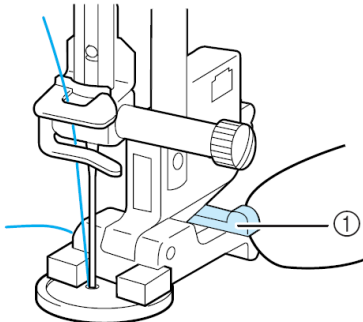

1. Szár emelő

2. Húzza a felső szál két végét az anyag és a gomb  
között, megsodorva azt a szár körül, majd kösse  
őket szorosan össze.

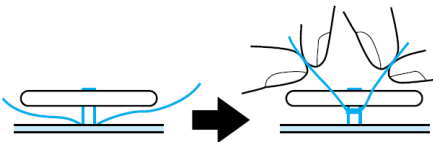

3. Kösse össze az orsó szálak végét a varrás elejéről  
és végéről az anyag fonákán.

### **MEGJEGYZÉS:**



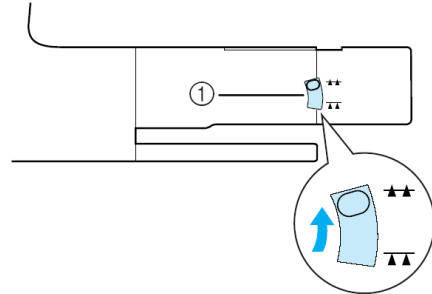

■ Amikor a varrást befejezte, figyeljen arra, hogy  
az kelmetovábbító fog pozíció váltóját az eredeti  
pozíciójába állítsa vissza.







1. kelmetovábbító fog pozíció váltó

## Fűzőlyuk

Használja ezt az öltést derékszj lyukak és egyéb hasonló alkalmazások készítéséhez.

Öltés	Öltés név	Nyomó- talp	Alkalmazások	Öltésszélesség		Öltéshossz			Ikertű
				Auto.	Kézi	Auto.	Kézi		
	Fűzőlyuk		Fűzőlyukak derékszjira, stb.	7.0	7.0 6.0 5.0	7.0	7.0 6.0 5.0	NEM	
	Csillag fűzőlyuk		Csillagformájú fűzőlyukak	-	-	-	-	NEM	

- Válassza ki a  vagy .
- Használja   az öltés szélesség kijelzőt vagy öltéshossz kijelzőt, hogy kiválassza a fűzőlyuk méretét.

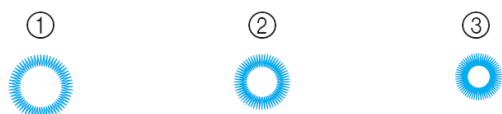
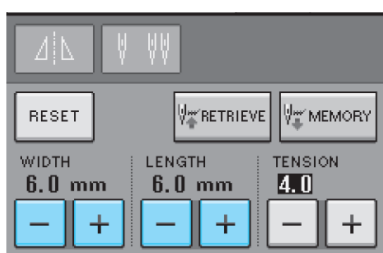

- Széles 7 mm
- Közepes 6 mm
- Kicsi 5 mm

### MEGJEGYZÉS:

- Csak egy méret áll rendelkezésre a -hoz.

3. Csatolja fel az „N” monogram talpat, majd forgassa a kézikreket, hogy ellenőrizze a tű alsó holtpontját.

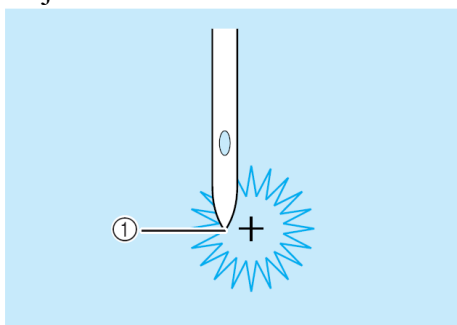

1. tű alsó holtpontja

4. Engedje le a nyomótalpat, és kezdjen el varrni.  
-Amint a varrást befejezte, a gép automatikusan erősítő öltéseket varr, majd leáll.

### MEGJEGYZÉS:

- Ha az öltésminta gyengén alakul, végezzen beigazításokat (lásd 103. oldal).
5. Használja a fűzőlyuk pontozót, hogy lyukat fúrjon az öltés közepébe.

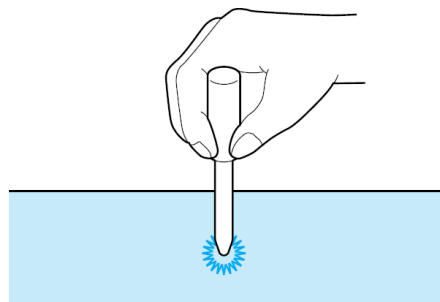

## Többirányú varrás (Egyenes öltés és Cikkcakk öltés)

Használja ezt az öltést, hogy foltokat vagy emblémákat varrjon nadrágszárakra, ingujjakra, stb.

1. Távolítsa el az asztalkiegszítő tárolót, hogy a szabad kéz funkciót megteremtse.

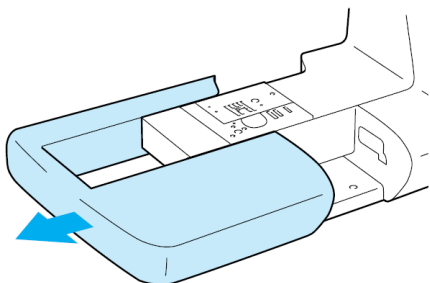

### EMLÉKEZTETŐ:

- Vezesse a szabad kezét az anyag egy csöves részén, majd varrjon az ábrán mutatott sorrendben.

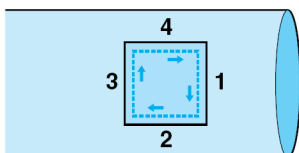

2. Válassza ki a  és csatolja fel az „N” monogram talpat.

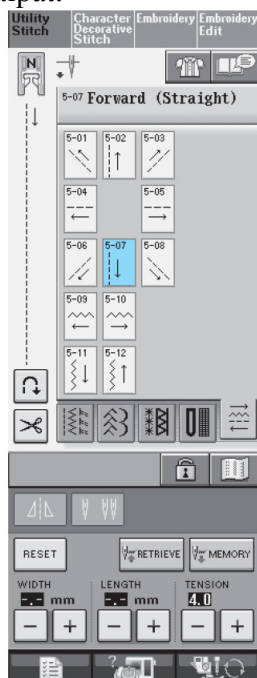

### EMLÉKEZTETŐ

Az öltésekre vonatkozó részleteket megtalálja a fejezet végén "Az öltés beállítási táblázat" -ban.

3. Helyezze a tút az anyagba a varrás kezdőpontjában, majd varrja az „1” szegélyt az ábrán látható módon.

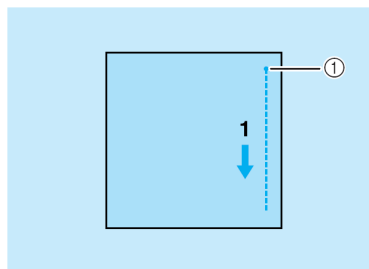

### 1. Kezdőpont

4. Válassza ki a  és varrja a „2” szegélyt az ábrán látható módon.

\* Az anyag el fog mozdulni oldalvást, ezért vezesse az anyagot kézzel, hogy a varrásirányt megőrizze.

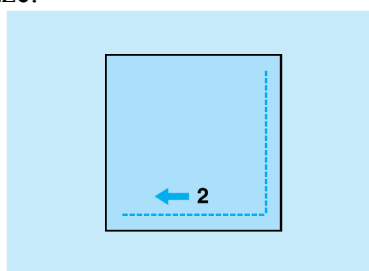

5. Válassza ki a  és varrja a „3” szegélyt az ábrán látható módon.
- Az anyag előre halad az öltések visszafelé.

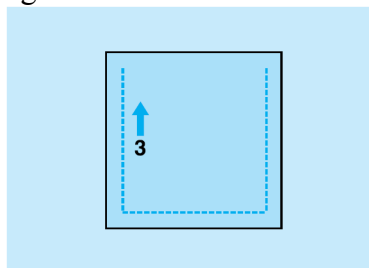

6. Válassza ki a  és varrja a „4” szegélyt az ábrán látható módon.
- Az szegély hozzá fog kapcsolódni az első szegély kezdőpontjához.

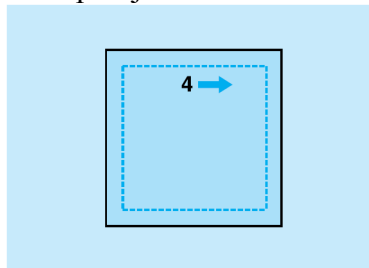

- A varrat összekapcsolódik az 1. varrat kezdő pontjával.



## Cipzár bevarrás

### ■ Középső cipzár

Használja táskákhoz, vagy más ilyen jellegű tárgyakhoz.

1. Válassza ki a 

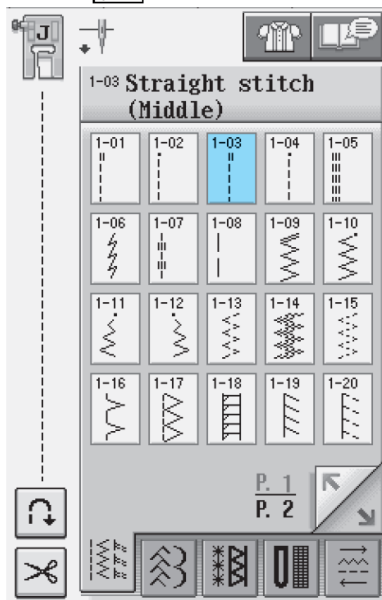

### EMLÉKEZTETŐ:

- Részletekért bármelyik öltésről, lásd „Öltés beállítási táblázat”-ot e könyv végén.

### MEGJEGYZÉS:

Bizonyosodjon meg arról, hogy ön a közép tű pozícióban varr.

2. Csatolja fel a „J” nyomótalpat, és varrjon egyenes öltéseket egészen a cipzár nyílásig. Váltson egy fércelő öltésre, (lásd 56. oldal), majd varrjon az anyag csúcsáig.

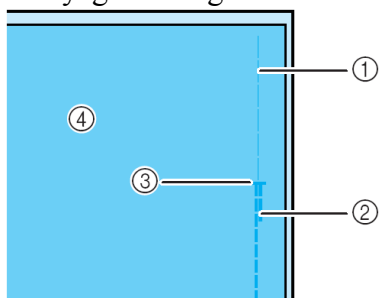

1. Fércelő öltések
2. Visszafelé öltések
3. A cipzár nyílás vége
4. Fonák oldal

3. Nyomja le a szegély ráhagyás nyílást és csatolja a cipzárt egy fércelő öltéssel a cipzár mindkét oldalán.

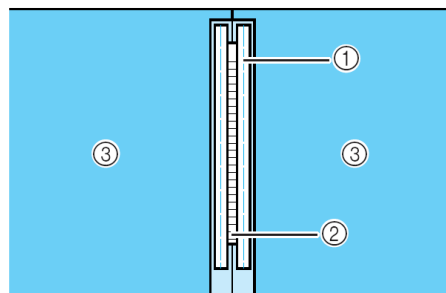

1. Fércelő öltések
  2. Cipzár
  3. Fonák oldal
4. Távolítsa el a „J” nyomótalpat. Igazítsa a pecek jobb oldalát az „I” cipzár talpba, a talpszárval, és csatolja fel a cipzár talpat.

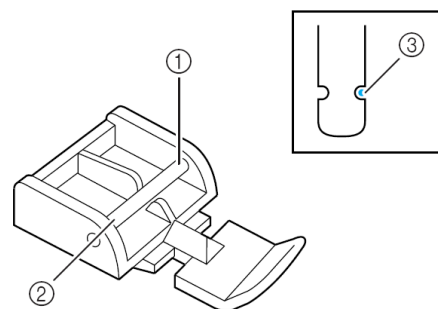

1. Jobb
2. Bal
3. tű alsó holtpon

### VIGYÁZAT!

- Amikor az „I” cipzár talpat használja, figyeljen arra, hogy az egyenes öltés és középső tű pozíció van kiválasztva. Forgassa meg a kézi kereket és győződjön meg arról, hogy a tű nem üti a nyomótalpat. Ha más öltés van kiválasztva a tű ütni fogja a nyomótalpat, és a tű eltörhet és sérülést okozhat.
5. Tűzzön 7 mm-től 10 mm-ig a szegélyelt éltől, majd távolítsa el a fércelést.

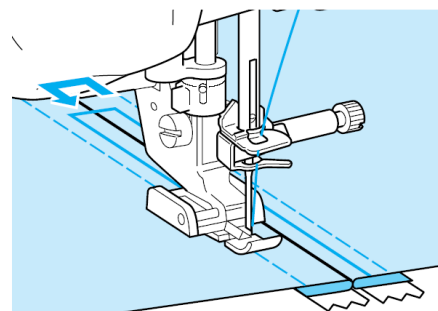

## VIGYÁZAT!

- Figyeljen arra, hogy a tű ne üsse a cipzárt varrás közben. A tű eltörhet és sérülést okozhat.

### ■ Oldal cipzár bevarrása

Ruhákhoz, szoknyákhoz használják.

- Válassza ki a .

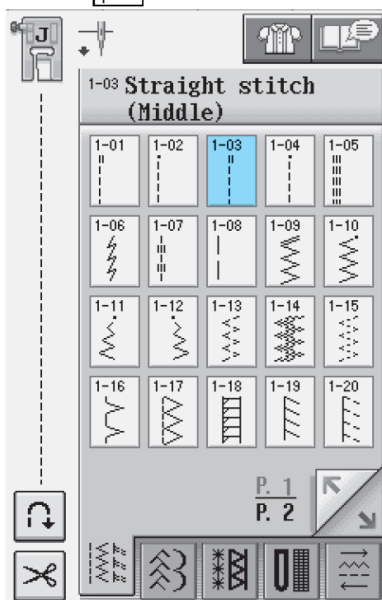

### MEGJEGYZÉS:

Bizonyosodjon meg arról, hogy ön a közép tű pozícióban varr.

- Csatolja fel a „J” nyomótalpat, és varrjon egyenes öltéseket egészen a cipzár nyílásig. Váltson egy fércelő öltésre, (lásd 56. oldal), majd varrjon az anyag csúcsáig.

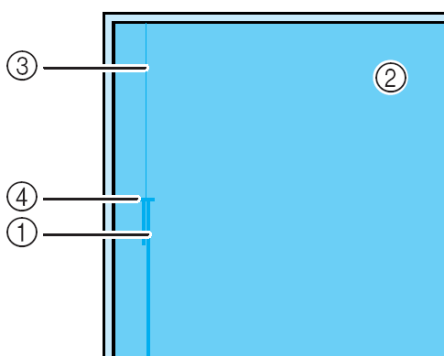

- Visszafelé öltés
- Az anyag fonáka
- Fércelő öltések
- Cipzár nyílás vége

- Nyomja le a szegély ráhagyás nyílást és igazítsa be a behajtott szegélyt a cipzár fogai mentén, amíg 3 mm-nyi varráshely marad.

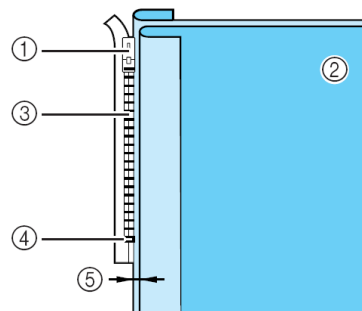

- Cipzár csúszka
  - Az anyag fonáka
  - Cipzár fogak.
  - Cipzár nyílás vége
  - 3 mm
- Távolítsa el a „J” nyomótalpat.
  - Igazítsa a pecek jobb oldalát az „I” cipzár talpba, a talpszárval, és csatolja fel a nyomótalpat.

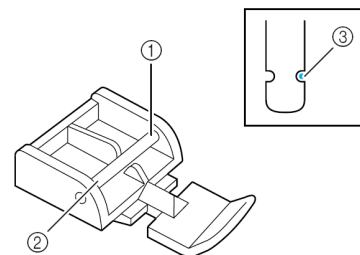

- Jobb
- Bal
- tű alsó holtpont

## VIGYÁZAT!

- Amikor az „I” cipzár talpat használja, figyeljen arra, hogy az egyenes öltés és középső tű pozíció van kiválasztva. Forgassa meg a kézi kereket és győződjön meg arról, hogy a tű nem üti a nyomótalpat. Ha más öltés van kiválasztva a tű ütni fogja a nyomótalpat, és a tű eltörhet és sérülést okozhat.

6. Állítsa be a nyomótalpat 3 mm-es távolságra a cipzár fogaktól.
7. A cipzár nyílás végétől kezdve, varrjon egy 50 mm-es pontig az anyag élétől, majd állítsa le a gépet.
8. Húzza le a cipzár csúszkát, majd folytassa a varrást az anyag éléig.

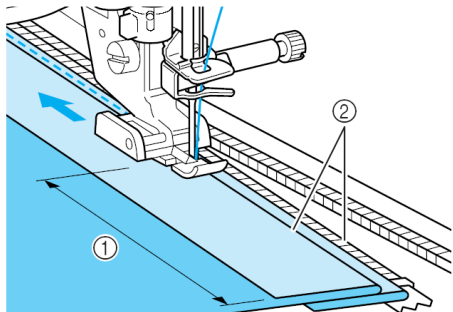

1. 50 mm
2. 3 mm

### VIGYÁZAT!

- Figyeljen arra, hogy a tű ne üsse a cipzárt varrás közben. A tű eltörhet és sérülést okozhat.
9. Zárja a cipzárt, fordítsa át az anyagot, és varrjon egy fércelő öltést.

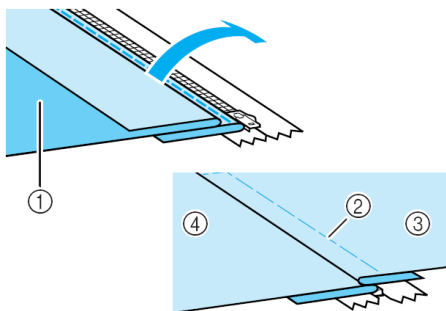

1. A szoknya eleje (az anyag fonáka)
2. Fércelő öltések
3. A szoknya eleje (az anyag színe)
4. A szoknya háta (az anyag színe)

10. Távolítsa el a nyomótalpat, és szerelje vissza úgy, hogy a pecek bal oldala hozzá van csatolva a talpszárhoz.

\* Amikor a cipzár bal oldalát varrjuk, a tű a nyomótalp jobb oldalára kell leengedődjön. Amikor a cipzár jobb oldalát varrjuk, a tű a nyomótalp bal oldalára kell leengedődjön.

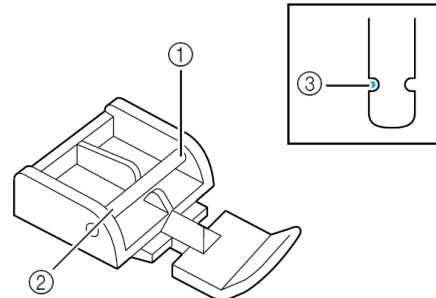

1. Jobb
2. Bal
3. tű alsó holtpont

11. Helyezze az anyagot úgy, hogy a nyomótalp bal éle érintse a cipzár fogak élét.
12. Varrjon visszafelé öltéseket a cipzár csúcsánál, majd folytassa a varrást.
13. Állítsa le a varrást kb. 50 mm varrás után, az anyag szélétől, hagyja a tűt az anyagban, majd távolítsa el a fércelő öltéseket.
14. Nyissa ki a cipzárt és varrja meg a maradék szegélyt.

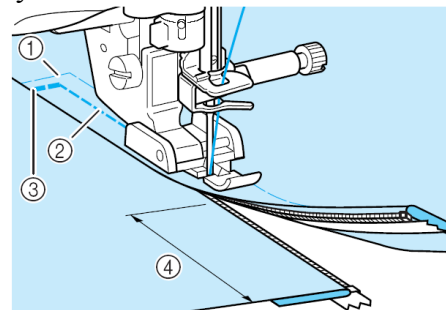

1. Fércelő öltések
2. 7-től 10 mm-ig
3. Visszafelé öltések
4. 50 mm

## 4. Karakter / Díszítő öltések

AZ ÖLTÉSMINTÁK KIVÁLASZTÁSA.....	98
Öltést kiválasztó képernyők.....	99
Díszítő öltés minták / 7mm díszítő öltés minták / Szatén öltés minták / 7mm szatén öltés minták / Kereszt öltés / Hasznos díszítő öltés minták.....	100
Ábécé karakterek.....	100
Karakterek törlése.....	101
AZ ÖLTÉS MINTÁK MEGVARRÁSA.....	102
Varrás szép kidolgozással.....	102
Alap varrás.....	102
Szabályozások kivitelezése.....	103
AZ ÖLTÉSMINTÁK SZERKESZTÉSE.....	105
Gomb funkciók.....	105
A méret változtatása.....	106
A hossz megváltoztatása (csak a 7mm-es szatén öltésmintáknál).....	107
Függőlegesen tükrözött képmás készítése.....	107
Vízszintesen tükrözött képmás készítése.....	107
Minta varrása folyamatosan.....	107
Szálsűrűség változtatása (csak a szatén öltésmintáknál).....	108
A kép ellenőrzése.....	108
ÖLTÉSMINTÁK EGYESÍTÉSE.....	110
Egyesítés előtt.....	110
Különböző öltésminták egyesítése.....	110
Nagy és kis öltésminták egyesítése.....	112
Vízszintesen tükrözött képmású öltésminták egyesítése.....	112
Különböző hosszúságú öltésminták egyesítése.....	113
Lépésöltésminták készítése (csak a 7mm-es szatén öltésmintáknál).....	114
A MEMÓRIA FUNKCIÓ HASZNÁLATA.....	116
Öltés adat elővigyázatosságok.....	116
A használható öltésadat típusok.....	116
A használható USB Készülék/Média típusok.....	116
Számítógépek és operációs rendszerek az alábbi specifikációkkal használhatóak.....	116
Elővigyázatosságok amikor az adatok készítéséhez és elmentéséhez számítógépet használunk.....	116
Védjegyek.....	117
Az öltésminta elmentése a készülék memóriájába.....	118
Ha a memória tele van.....	118
Az öltésminták mentése USB médiára (kereskedelemben elérhető).....	120
Az öltésminták mentése a számítógépre.....	121
Öltésminták visszatöltése a készülék memóriájából.....	122
Visszatöltés USB médiáról.....	123
Visszatöltés a számítógépről.....	123



## AZ ÖLTÉSMINTÁK KIVÁLASZTÁSA

Nyomja meg a  az alábbi képernyő megjelenítéséhez.

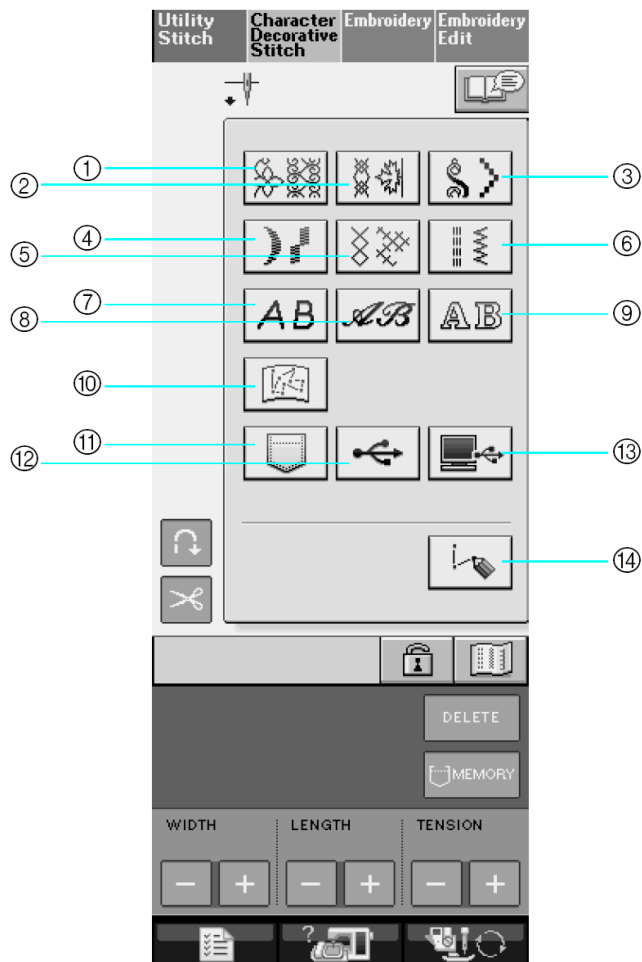
1. Díszítő öltés minták
2. 7mm díszítő öltés minták. Az öltés hosszúsága és szélessége beállítható.
3. Szatén öltés minták
4. 7mm szatén öltés minták. Az öltés hosszúsága és szélessége beállítható.
5. Kereszt öltés
6. Hasznos díszítő öltés minták
7. Ábécé karakterek (gótikus betű típus)
8. Ábécé karakterek (kézírás betű típus)
9. Ábécé karakterek (körvonal)
10. „Az én egyéni öltésem” -ben tárolt minták (lásd a 208. oldalt)
11. A készülék memóriájában elmentett minták (lásd a 122. oldalt)
12. USB médián elmentett minták (lásd a 123. oldalt)
13. A számítógépen elmentett minták (lásd a 123. oldalt)
14. Nyomja meg ezt a gombot saját öltéstípusok készítéséhez „Az én egyéni öltésem” funkció segítségével (lásd a 202. oldalt)



### Megjegyzés

- Ha a képernyő le van zárva (  ), akkor oldja fel azt a  gombra való kattintással. Amikor a képernyő le van zárva, akkor semmilyen más gomb nem működik.

## ■ Öltést kiválasztó képernyők

A karakter / díszítő öltés mintáknak 9 kategóriája van.  jelzi, hogy több mint egy öltést kiválasztó képernyő van arra a kategóriára.

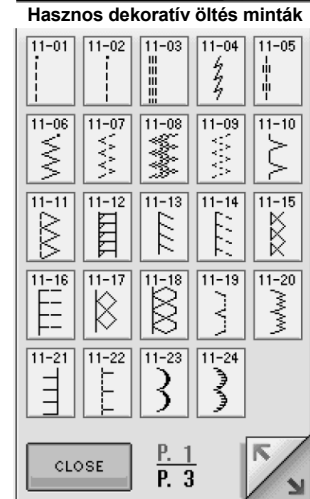
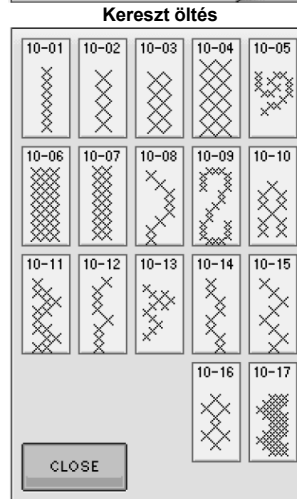
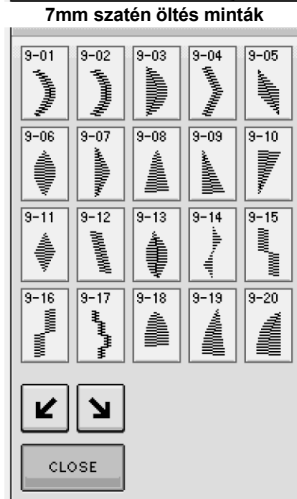
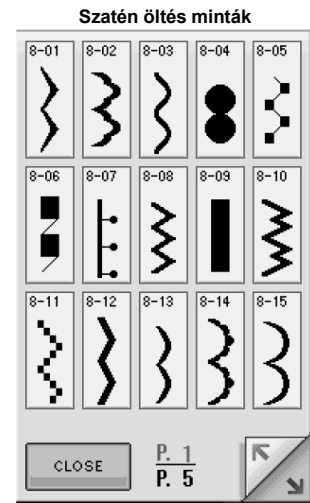
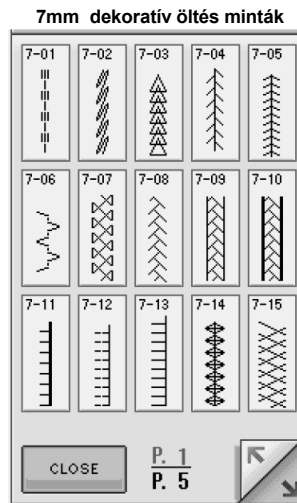
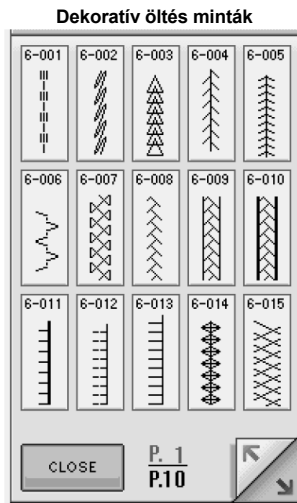

Ábécé karakterek (gótikus betű típus)

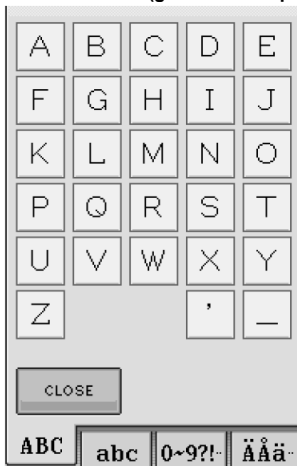

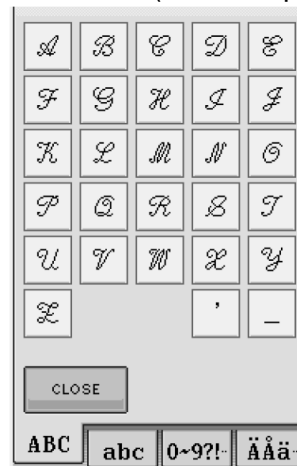

Ábécé karakterek (kézírás betű típus)



Ábécé karakterek (körvonal)



## Díszítő öltés minták / 7mm díszítő öltés minták / Szatén öltés minták / 7mm szatén öltés minták / Kereszt öltés / Hasznos díszítő öltés minták

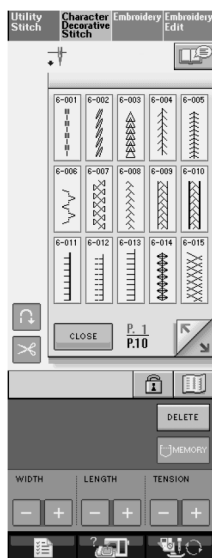

- Válassza ki a minta kategóriáját, amit varrni szeretne.
- Nyomja meg az öltés minta gombját, amit varrni szeretne.
  - Nyomja meg  a következő oldal megtekintéséhez
  - Nyomja meg  az előző oldal megtekintéséhez
  - Ha más öltés mintát szeretne kiválasztani, akkor nyomja meg a  gombot.

Amikor a jelenlegi öltésminta letörlődik, akkor válasszon ki egy új öltésmintát.





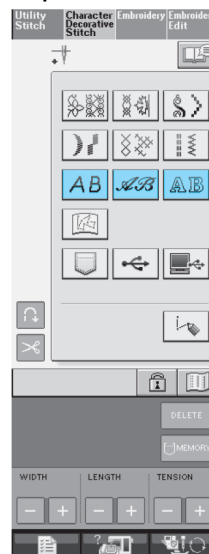

A kiválasztott minta kijelzésre kerül.

## Ábécé karakterek

- Nyomja meg a ,  vagy  gombot a betűtípus kiválasztásához.

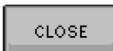

- Nyomja meg a , , ,  a kiválasztó képernyő megváltoztatásához, és aztán vigye be a karaktert, amit varrni szeretne.
  - Ha más betűtípussal szeretné folytatni a karakterek bevitelét akkor nyomja meg a  gombot, és folytassa az 1. lépéstől.

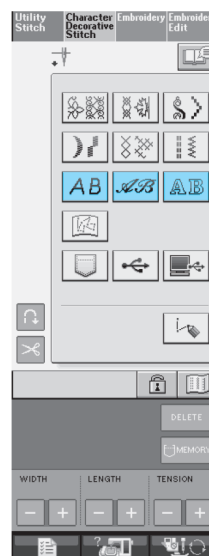

### Emlékeztető

Három betűtípus van az ábécé karakterek varrásához.

## ■ Karakterek törlése

1. Nyomja meg a  gombot az utolsó karakter letörléséhez.



### Emlékeztető

A karakterek egyesével törlődnek le kezdve a legutoljára bevitt karakterrel.

2. Válassza ki a helyes karaktert.





# AZ ÖLTÉS MINTÁK MEGVARRÁSA

## Varrás szép kidolgozással

A karakter / díszítő varrásnál ahhoz, hogy szép eredményt érjen el, ellenőrizze az alábbi táblázatot a megfelelő ruhaanyag / tű / szál kombinációhoz.

### Megjegyzés

- Az egyéb faktorok, mint a ruhaanyag vastagság, stabilizáló, stb. szintén kihatással vannak az öltésre, ezért mindig varrjon néhány próba öltést, mielőtt elkezdi a tényleges munkáját.
- Amikor szatén öltés mintákat varr, akkor lehetnek összezsugorodott vagy összecsomósodott öltések, ennek kiküszöbölése érdekében ellenőrizze, hogy használ stabilizáló anyagot is.
- Vezesse a ruhaanyagot a kezével, hogy az adagolás még varrás közben is egyenes maradjon.

**Ruhaanyag** Sztreccs ruhaanyagok, könnyű ruhaanyagok varrásakor, vagy durva szövetű ruhaanyagok varrásakor, tegye a stabilizáló anyagot a ruhaanyag hátoldalára

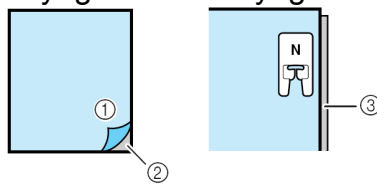

1. Ruhaanyag

2. Stabilizáló

3. Vékony papír

**Szál**

#50 - 60#

**Tű**

A könnyű, a normál, vagy a sztreccs ruhaanyag: Gömb hegyű tű (arany színű)

**Nyomótalp**

Nehéz ruhaanyag: Házi varrógép tű 90/14

Monogram talp "N".

Egyéb nyomótalp használatával silányabb eredmény keletkezik.

### Alap varrás

1. Válasszon ki egy öltés mintát.
2. Csatolja a Monogram talp "N"-t.
3. Helyezze a ruhaanyagot a nyomótalp alá, húzza el a felső szálát oldalirányba, és aztán engedje le a nyomótalpat.

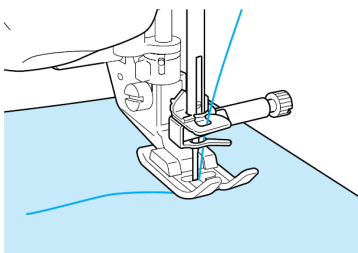

4. Nyomja meg a "Start/Stop" gombot a varrás elkezdéséhez.

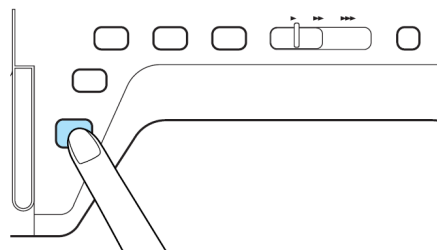

### Figyelmeztetés

- Amikor a 7mm -es szatén öltés mintával varr, és az öltések összecsomósodnak, akkor hosszabbítsa meg az öltés hosszúságát. Ha úgy folytatja a varrást, hogy az öltések összecsomósodnak, akkor a tű elhajolhat, vagy eltörhet. (Lásd az "Öltéshosszúság beállítása" részt a 42. oldalon).

## Emlékeztető

- Ha varrás közben a ruhaanyagot húzzuk, vagy nyomjuk, akkor a minta lehet, hogy nem jön ki megfelelően. Továbbá a mintától függően lehetséges, hogy jobbra és balra valamint előre és hátra a ruhaanyagot a varrógép elmozgatja. Kézzel vezesse a ruhaanyagot, hogy ilyen módon egyenesben tartsa az adagolást még a varrás alatt is.
5. Nyomja meg a "Start/Stop" gombot a varrás megállításához.
  6. Nyomja meg a "Visszafelé/Elerősítő varrás" gombot, hogy varrjon megerősítő öltéseket.

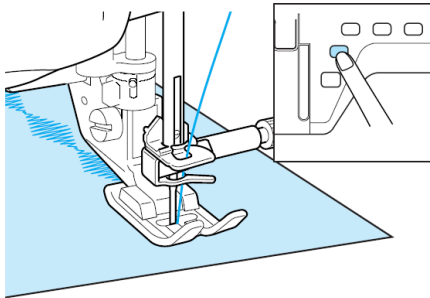

## Emlékeztető

- Amikor karakter öltéseket varr, akkor a gép automatikusan megerősítő öltéseket varr mindegyik karakter elejénél és végénél.

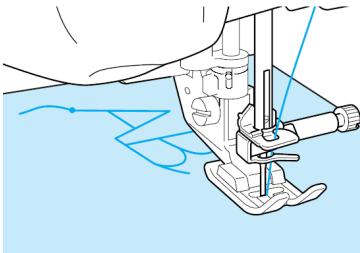

- Amikor kész van a varrás, akkor nyessen le minden felesleges szálát

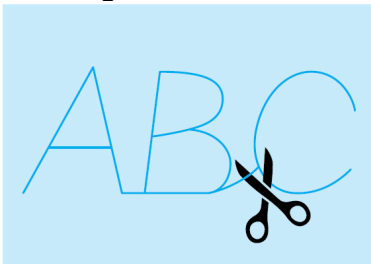

## Megjegyzés



Amikor néhány mintát varr a tű meg fog állni a megemelt pozícióban miközben a ruhaanyag tovább adagolódik a tű rúd a varrógép által használt elválasztó mechanizmus működése miatt. Ilyenkor a kattató hang más, mint varrás közben. Ez a hang normális, és nem jelenti azt, hogy a varrógép meghibásodott.

## Szabályozások kivitelezése

Időnként az öltés minta szegényessé válhat a ruhaanyag fajtájától és vastagságától, a stabilizáló anyag fajtájától, a varrási sebességtől, és más dolgoktól függően. Ha a varrása nem végződik jól, akkor varrjon próba varrásokokat ugyanazokkal a feltételekkel, mint majd az "éles" varrásban, és szabályozza be az öltés mintákat az alábbiakban részletezett módon. Ha a minta nem végződik jól még a



mintán alapuló beszabályozás után sem, akkor szabályozzon be minden mintát egyedileg.

1. Nyomja meg a  és válassza ki a  a P.10 -en.



2. Csatolja a monogramozó "N" lábat, és varrjon néhány mintát.

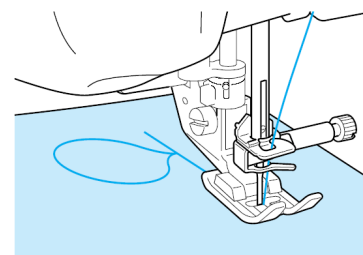

3. Hasonlítsa össze az elkészült mintát az alábbiakban található helyes minta illusztrációjával

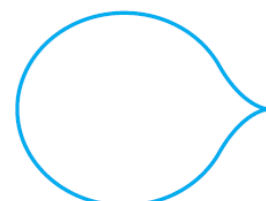

4. Nyomja meg a , és majd szabályozza be a mintát a FINE ADJUST VERTI. vagy HORIZ. kijelzőkkel.

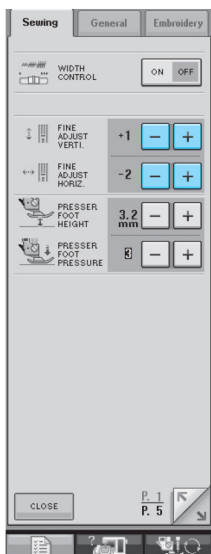

5. Varrja meg az öltést újra.
- Ha az öltés minta még mindig gyenge, akkor újra szabályozza be. Addig folytassa a beállításokat, amíg a minta helyesen nem végződik.

#### Emlékeztető

Úgy is varrhat, hogy a beállító képernyő van a kijelzőn

6. Nyomja meg a -t, az eredeti képernyőre való visszatéréshez.

#### Ha a minta összecsomósodott:

Nyomja meg a  a FINE ADJUST VERTI. kijelzésen. A kijelzett érték minden alkalommal növekszik, amikor a gombot lenyomják és a minta meghosszabbodik.



#### Ha a mintában rések vannak:

Nyomja meg a  a FINE ADJUST VERTI. kijelzésen. A kijelzett érték minden alkalommal csökken, amikor a gombot lenyomják és a minta megrövidül.



#### Ha a minta balra ferde:

Nyomja meg a  a FINE ADJUST HORIZ. kijelzésen. A kijelzett érték minden alkalommal növekszik, amikor a gombot lenyomják és a minta jobbra csúszik.



#### Ha a minta jobbra ferde:

Nyomja meg a  a FINE ADJUST HORIZ. kijelzésen. A kijelzett érték minden alkalommal csökken, amikor a gombot lenyomják és a minta balra csúszik.



# AZ ÖLTÉSMINTÁK SZERKESZTÉSE

## ■ Gomb funkciók

Csak a minta felületét tudja megcsinálni a szerkesztési funkciókkal. A mintákat nagyobbra, vagy kisebbre veheti, tükrözheti a képet, stb.

### Megjegyzés

Néhány szerkesztő funkció nem használható bizonyos öltés mintákkal. Egy kiválasztott minta esetén csak a megjelenített gombokhoz tartozó funkciók elérhetőek.

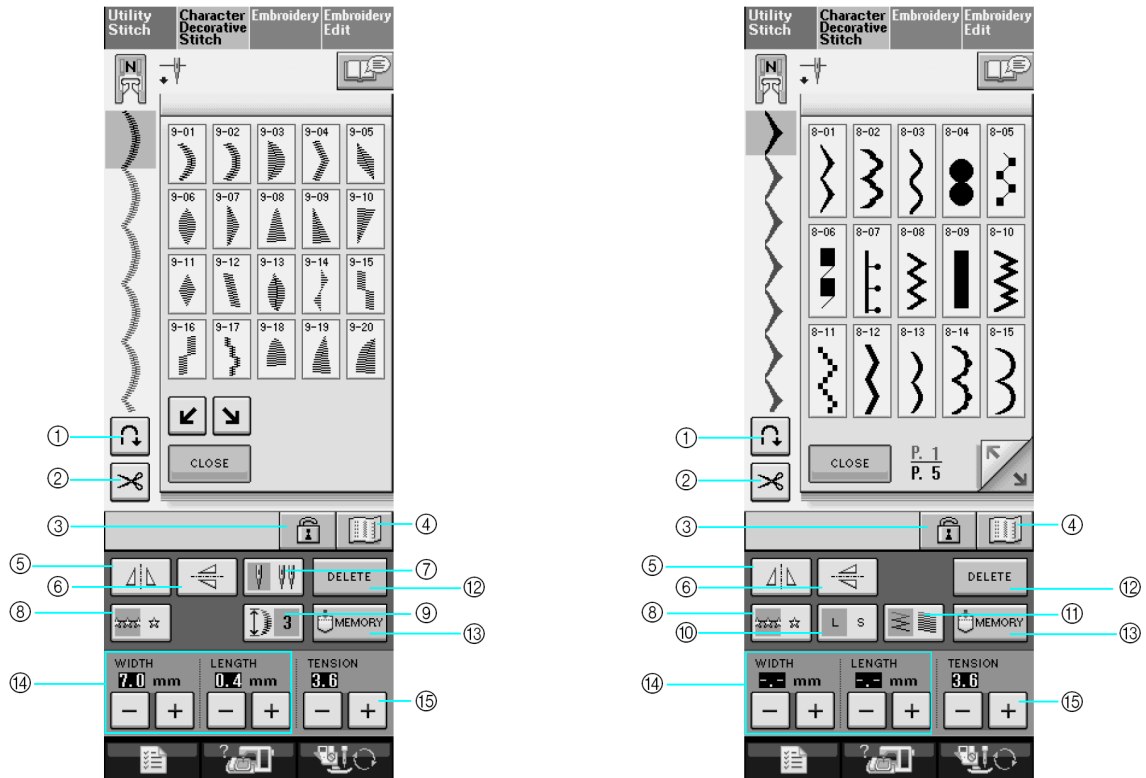

Sorszám	Kijelzett	Gomb név	Magyarázat	Oldal
1		Automatikus öltés erősítő gomb	Nyomja meg ezt az automatikus öltés erősítési mód bekapcsolásához	44
2		Automatikus szálvágó gomb	Nyomja meg ezt a gombot az automatikus szálvágó mód bekapcsolásához	45
3		Képernyő lezáró gomb	Nyomja meg ezt a gombot a képernyő lezárásához. Amikor a képernyő le van zárva a különböző beállítások, mint például az öltés szélesség és hosszúság le vannak zárva, és nem változtathatók. Nyomja meg újra ezt a gombot a lezárás kioldásához.	46
4		Kép gomb	Nyomja meg ezt a gombot a nagy összeállítású minták megtekintéséhez.	108
5		Vízszintes tükrözés gomb	Az öltésminta kiválasztása után, használja ezt a gombot ahhoz, hogy az eredetileg kiválasztott minta vízszintesen tükrözött képét készítse el.	107
6		Függőleges tükrözés gomb	Az öltésminta kiválasztása után, használja ezt a gombot ahhoz, hogy az eredetileg kiválasztott minta függőlegesen tükrözött képét készítse el.	107
7		Tű mód kiválasztó gomb (egy / iker)	Nyomja meg ezt a gombot, hogy kiválassza az egy tűs, vagy az iker tűs varrást.	29

Sorszám	Kijelzett	Gomb név	Magyarázat	Oldal
8		Egy öltés / Ismétlődő varrás gomb	Nyomja meg ezt a gombot egyenkénti, vagy folyamatos öltések kiválasztásához.	107
9		Hosszabbítás gomb	Amikor a 7mm-es szatén öltés minták vannak kiválasztva, nyomja meg ezt a gombot hogy válasszon 5 automatikus hosszúság beállítás közül, anélkül, hogy megváltoztatná az öltés cikcakk szélesség, vagy az öltés hosszúság beállításokat	107
10		Méret választás gomb	Használja ezt a gombot az öltésminta méretének kiválasztásához (nagy, kicsi)	106
11		Szál sűrűség gomb	Az öltésminta kiválasztása után használja ezt a gombot a minta szálsűrűségének megváltoztatásához.	108
12		Törlés gomb	Amikor tévesen választ ki egy öltés mintát, akkor ezzel a gombbal törli a tévedést. Amikor tévesen egyesít öltés mintákat, akkor ezzel a gombbal törölheti az öltés mintákat.	100, 101
13		Memória gomb	Használja ezt a gombot az öltés minta kombinációk elmentésére.	118 – 119
14		Öltés szélesség és öltés hosszúság gomb	Megjeleníti a kiválasztott öltésminta öltés szélességét és öltés hosszúságát. A varrógépnak vannak alapértelmezett beállításai.	42-43
15		Szálfeszesség gomb	Megjeleníti a szálfeszesség beállításokat a kiválasztott öltés mintára. A varrógépnak vannak alapértelmezett beállításai.	43

## A méret változtatása

Válasszon ki egy öltés mintát és nyomja meg a gombot az öltésminta méretének megváltoztatásához. Az öltésminta a gombon kihangsúlyozottan levő méretben lesz megvarrva.



### Emlékeztető

- Ha a méretváltoztatás után folytatja az öltésminták bevitelét, akkor azok a minták szintén abban a méretben lesznek megvarrva.
- Az egyesített öltésminták méretét nem tudja megváltoztatni az öltésminta bevitele után.

### Valódi öltésminta méret

L



S



L



S



## A hossz megváltoztatása (csak a 7mm-es szatén öltésmintáknál)

Amikor az öltésminták ki vannak választva, nyomja meg a  gombot, hogy választhasson az 5 féle automatikus beállítás közül, anélkül, hogy megváltoztatná az öltés cikcakk szélesség, vagy az öltés hosszúság beállításokat.

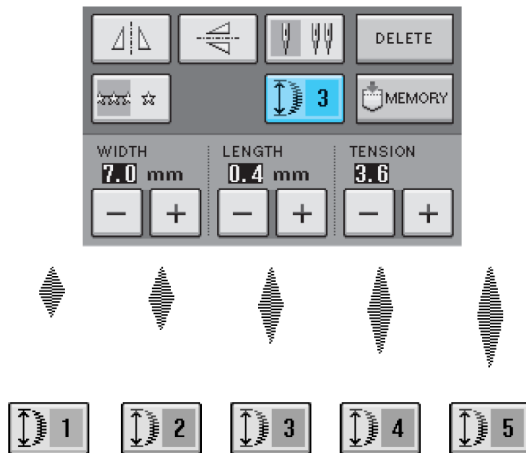

## Függőlegesen tükrözött képmás készítése

A függőlegesen tükrözött képmás létrehozásához válasszon ki egy öltés mintát, majd nyomja meg a  gombot.

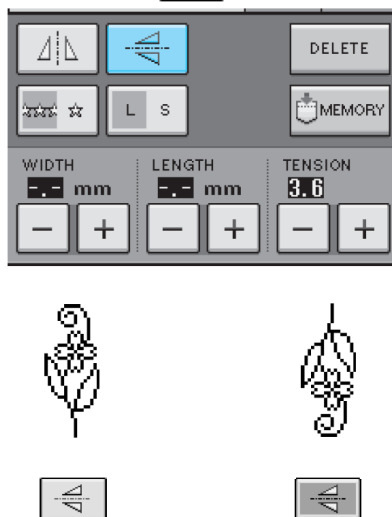

## Vízszintesen tükrözött képmás készítése

A vízszintesen tükrözött képmás létrehozásához válasszon ki egy öltés mintát, majd nyomja meg a  gombot.

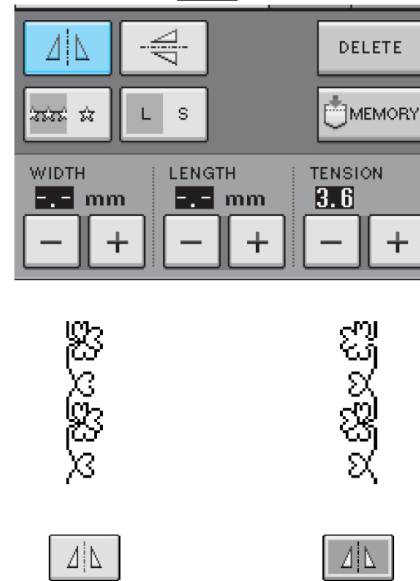

## Minta varrása folyamatosan

Nyomja meg a  gombot, hogy kiválassza a folyamatos varrást, vagy az egy öltés varrást.

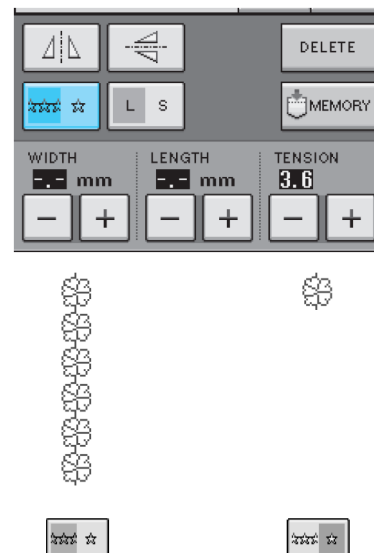

## Emlékeztető



Ahhoz, hogy egy teljes motívum végén fejeződjön be a varrás - miközben a folyamatos varrás történik - nyomja meg a  gombot, és így a gép pontosan a motívum végén fogja abba hagyni a varrást.

## Szálsűrűség változtatása (csak a szatén öltésmintáknál)

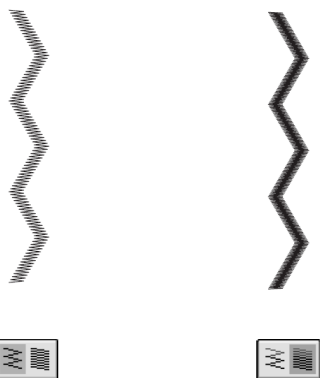
A minta kiválasztása után nyomja meg a  gombot a kívánt szálsűrűség kiválasztásához.



### Figyelmeztetés

Ha az öltések összegabalyodnak amikor a szálsűrűség -re van állítva, akkor állítsa vissza a szálsűrűséget -re. Ha összegabalyodás esetén folytatja a varrást, akkor a tű elgörbülhet, vagy eltörhet.

### Emlékeztető

- Ha egy új mintát választ ki a szálsűrűség beállítása után, akkor is a szálsűrűség ugyanaz marad, egészen addig, amíg meg nem változtatja azt.
- Egyesített minták esetén (miután az egyesítés befejeződött) nem tudja megváltoztatni a szálsűrűséget.

## A kép ellenőrzése

Megjelenítheti a kiválasztott öltésminta valódi méretképét. Ellenőrizheti is és megváltoztathatja a képernyőn megjelenített kép színeit.

1. Nyomja meg a  gombot.

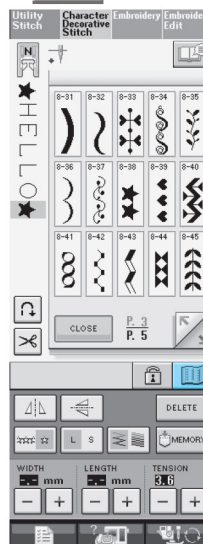

A kiválasztott mintáról egy kép megjelenik.



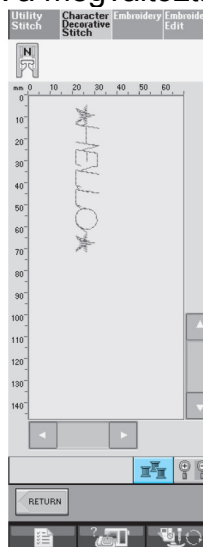

2. Nyomja meg a  gombot a képen levő szál színének a megváltoztatásához.

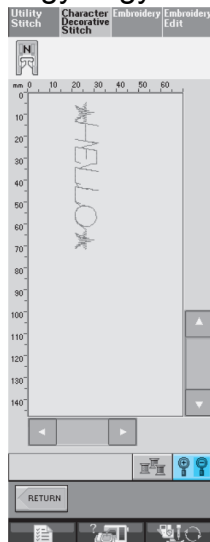

A gomb minden egyes megnyomásakor megváltozik a szín.

3. Nyomja meg a  gombot, hogy megjelenítsen egy nagyított képet.



4. Használja a     gombokat, hogy a kép bármely olyan részét megnézhesse, amely kinyúlik a látható kijelző területén kívül.

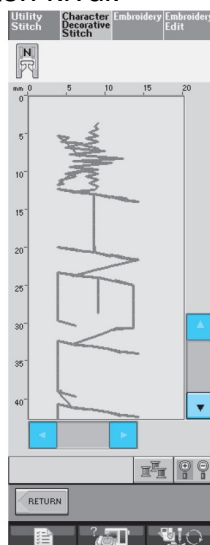

5. Nyomja meg a  gombot az eredeti képernyőre való visszatéréshez.

### Emlékeztető

Varrhat erről a képernyőről is, de csak amikor a nyomótalp szimbólum ki van listázva.



## ÖLTÉSMINTÁK EGYESÍTÉSE

Az öltésminták sokféle változatát egyesítheti, mint például a karakter öltéseket, kereszt öltéseket, szatén öltéseket, vagy pedig azokat az öltéseket, amelyeket "Az én egyéni öltésem" funkcióval tervezett (lásd a 7. fejezetet "Az én egyéni öltésem" -mel kapcsolatos információkért). Egyesíthet továbbá különböző méretű öltésmintákat, tükrözött képmású öltésmintákat, és egyebeket.

### Egyesítés előtt

Az egy öltés varrás automatikusan kiválasztódik az egyesített minták varrásánál. Ha viszont folyamatosan akarja varrni a mintát, akkor nyomja meg a  gombot miután befejezte az öltésminta egyesítését.

Méretkeztetés, tükrözések készítésekor, vagy az egyesített öltésminta egyéb beállításai során legyen biztos abban, hogy a kiválasztott öltésmintát megszerkeszti, mielőtt kiválasztja a következőt. Nem szerkeszthet egy öltésmintát, miután már egy következő öltésmintát kiválasztott.

### Különböző öltésminták egyesítése

Példa:



2. Válassza ki .



1. Nyomja meg a  gombot.

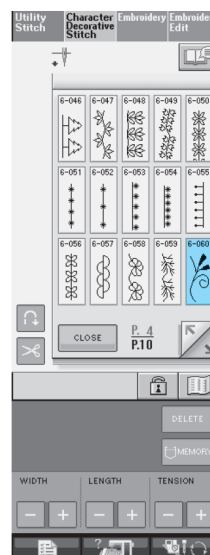
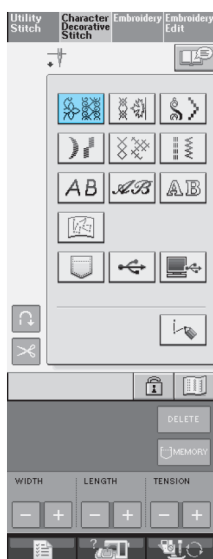

3. Nyomja meg a  gombot.

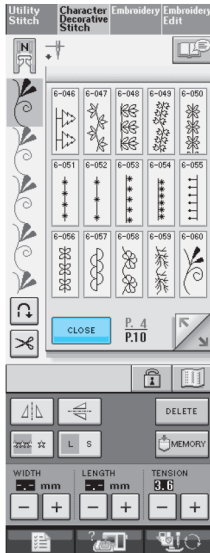



A kijelző az öltés kiválasztó képernyővel tér vissza.

4. Nyomja meg a  gombot.

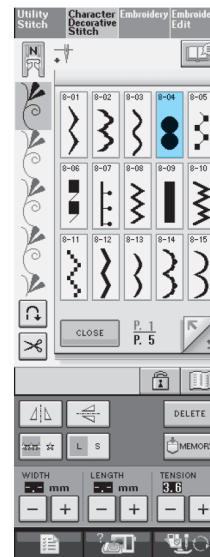

5. Válassza ki .



6. Nyomja meg a  gombot.

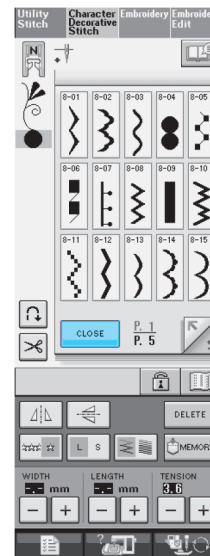

### Emlékeztető

A mintákat egyesével lehet törölni, az utolsó mintával kezdve, a  gomb segítségével.

7. Nyomja meg a  gombot a folyamatos varráshoz.

Nyomja meg a  gombot a kész minta megtekintéséhez.

## Nagy és kis öltésminták egyesítése

Példa:



1. Nyomja meg

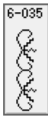

A nagyméretű öltés lesz kiválasztva.

2. Nyomja meg a



újra, majd nyomja meg a



gombot a kis méret kiválasztásához.

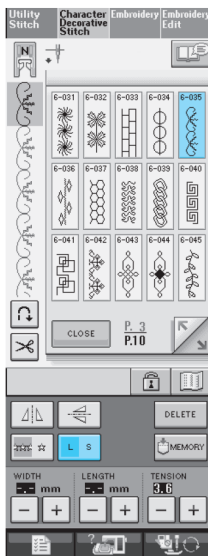

A minta kisebb méretben lesz megjelenítve.

3. Nyomja meg a  gombot (a folyamatos varrás gombja).

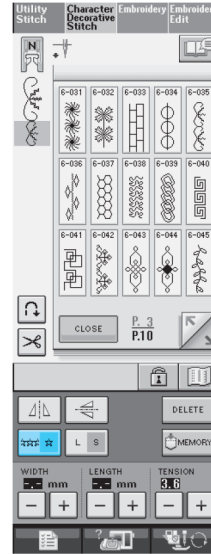



A bevitt minta megismétlődik.

## Vízszintesen tükrözött képmású öltésminták egyesítése

Példa:

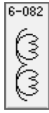

1. Nyomja meg .
2. Nyomja meg újra , majd nyomja meg a  gombot.

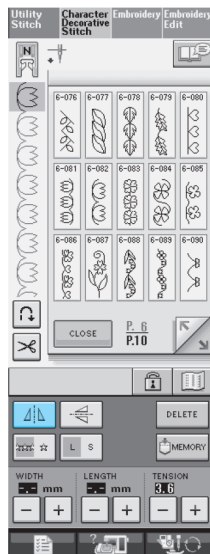

A minta vízszintesen tükröződik.

3. Nyomja meg a  gombot

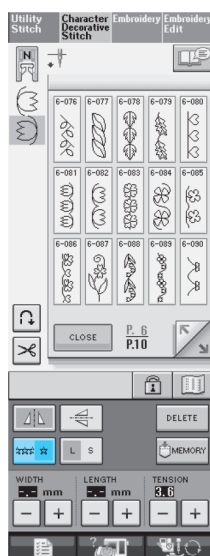



A bevitt minta megismétlődik.



## Különböző hosszúságú öltésminták egyesítése

Példa:





1. Nyomja meg , majd nyomja meg a  3 egyszer.

A képhossz beállítódik:  4 -re.

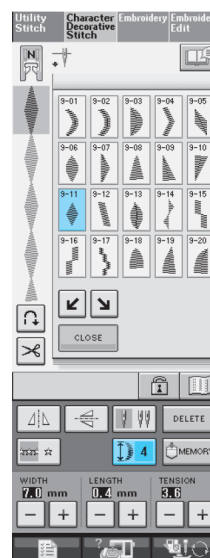
2. Válassza ki a  újra, majd nyomja meg a  4 háromszor.



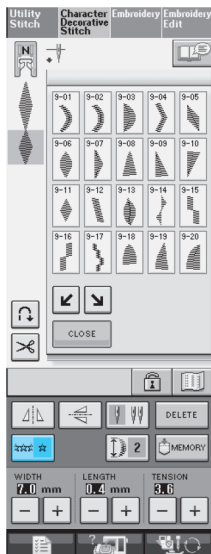

A képhossz beállítódik:  2 -re.

3. Nyomja meg a  gombot.





A bevitt minta megismétlődik.

### Lépésöltésminták készítése (csak a 7mm-es szatén öltésmintáknál)

Használhatja a   gombokat a 7mm-es szatén öltésmintáknál lépés hatás készítéséhez.

Azokat az öltésmintákat, amik lépéshatást keltenek lépésöltésmintáknak hívjuk.

Nyomja meg a  gombot az öltésminta saját méretének a felével való elmozgatásához balra.

Nyomja meg a  gombot az öltésminta saját méretének a felével való elmozgatásához jobbra.

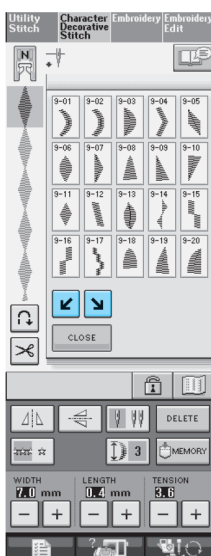

Példa:



1. Nyomja meg  .

2. Nyomja meg a  .



A következő öltésminta jobbra fog elmozdulni.

3. Nyomja meg  újra.

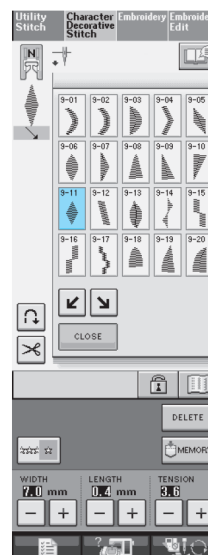

4. Nyomja meg a .



A következő öltésminta balra fog elmozdulni.

5. Nyomja meg a  gombot.

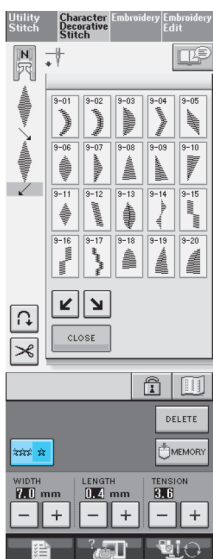

A bevitt minta ismétlődik.

### További példák

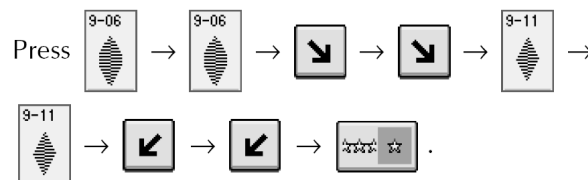
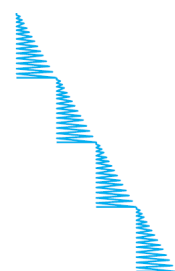
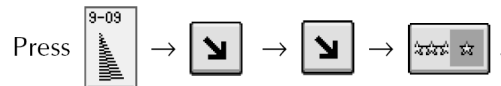
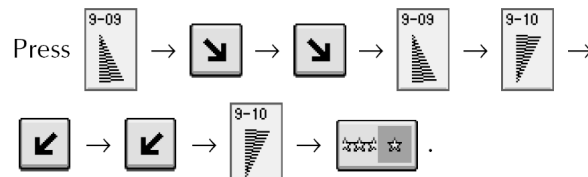
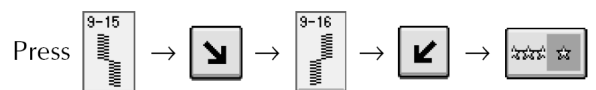

## A MEMÓRIA FUNKCIÓ HASZNÁLATA

### Öltés adat elővigyázatosságok

Tartsa be az alábbi elővigyázatosságokat amikor nem ebben a varrógépben készített és elmentett öltés adatokat használ.

#### ■ **A használható öltésadat típusok**

Csak a .pmu öltésadat file-ok használhatóak ezzel a géppel. Ha egyéb adatokat használ ezzel a géppel az üzemzavart okozhat.

#### ■ **A használható USB Készülék/Média típusok**

Az öltésadatok elmenthetőek illetve visszatölthetőek USB médiáról. Az alábbi specifikációnak megfelelő médiát használjon:

- USB floppy meghajtó
- USB flash meghajtó (USB flash memória)

Szintén használhatja az USB média alábbi típusait az USB Memória Kártya Olvasó/Író készülékkel.

- Secure Digital (SD) Card
- CompactFlash
- Memory Stick
- Smart Media
- Multi Media Card (MMC)
- XD-Picture Card

#### **Megjegyzés**

- Némely USB média nem használható ezzel a géppel. Kérjük látogassa meg weboldalunkat a további információkért.
- Az USB hub-ok nem használhatóak ezzel a géppel. A gép nem ismeri fel a fenti USB készülékeket vagy USB memória kártyákat egy USB hub-on keresztül.
- A hozzáférés lámpa villogni kezd, miután USB készülék/média lett behelyezve, és körülbelül 5-6 másodperc kell a készülék/média felismeréséhez. (A felismerés ideje különbözik a különböző USB készülék/média függvényében).

#### ■ **Számítógépek és operációs rendszerek az alábbi specifikációkkal használhatóak**

- Kompatibilis modellek:
  - IBM PC USB porttal, mint alap felszerelés
  - IBM PC kompatibilis számítógép felszerelve USB porttal, mint alap felszerelés
- Kompatibilis operációs rendszerek
  - Microsoft Windows Me/2000/XP
  - A Windows 98 -hoz driver szükséges. Töltse le a driver-t a weboldalunkról [www.brother.com](http://www.brother.com).

#### ■ **Elővigyázatosságok amikor az adatok készítéséhez és elmentéséhez számítógépet használunk.**

- Ha a file név, vagy az öltésadatok nem azonosíthatóak, például mert a név speciális karaktereket tartalmaz, a file nem jelenik meg. Ebben az esetben változtassa meg a file nevét.
- Ne készítsen alkönyvtárakat az USB médián. Ha az öltésadat egy alkönyvtárban van tárolva, akkor a gép ezt az öltésadatot nem tudja megjeleníteni.

## ■ Védjegyek

- Secure Digital (SD) Card egy regisztrált védjegye vagy védjegye az SD Card Association -nek.
- CompactFlash egy regisztrált védjegye vagy védjegye a Sandisk Corporation -nek.
- Memory Stick egy regisztrált védjegye vagy védjegye a Sony Corporation -nek.
- Smart Media egy regisztrált védjegye vagy védjegye a Toshiba Corporation -nek.
- Multi Media Card (MMC) egy regisztrált védjegye vagy védjegye az Infineon Technologies AG -nak.
- xD-Picture Card egy regisztrált védjegye vagy védjegye az Fuji Photo Film Co. Ltd. -nek.
- IBM egy regisztrált védjegye vagy védjegye az International Business Machines Corporation -nek.
- Microsoft és Windows egy regisztrált védjegye vagy védjegye a Microsoft Corporation -nek.

Minden cégnek, amelyek szoftvere ebben a kézikönyvben meg van említve, van Szoftver liszensz egyezménye a tulajdon programjára.

Bármely egyéb, ebben a kézikönyvben megemlített, márka, vagy terméknév regisztrált védjegye a megfelelő cégnek. Habár a magyarázatok a jelzésekre, mint például az ® és a <sup>TM</sup> nincsenek világosan részletezve a szövegben.



## Az öltésminta elmentése a készülék memóriájába

Elmentheti a gyakran használt öltésmintákat a készülék memóriájában. A készülék memóriája legfeljebb 20 öltésmintát tud tárolni.

### Megjegyzés

Ne forgassa a főkapcsolót az OFF állásba amíg a "Saving" képernyő látszik. Különben elveszíti az öltésmintát, amit éppen mentett.

### Emlékeztető

- Néhány másodpercig tart egy öltésminta elmentése
- Lásd a 122. oldalon az információkat az elmentett minták visszatöltéséről.

1. Nyomja meg a  gombot.



2. Nyomja meg a  gombot.

Nyomja meg a  gombot, hogy mentés nélkül visszatérjen az eredeti képernyőre.



A "Saving" képernyő jelenítődik meg. Amikor a minta elmentődik, akkor automatikusan az eredeti képernyő jelenik meg újra.



### ■ Ha a memória tele van

Ha ez a képernyő megjelenik miközben megpróbálja elmenteni a mintát a készülék memóriájába, akkor ez azt jelenti, hogy a memória túl tele van, és ez a minta már nem fér bele. Ahhoz hogy elmentse ezt a mintát a készülék memóriájába ki kell törölnön egy már korábban elmentett öltésmintát.

1. Nyomja meg a  gombot.

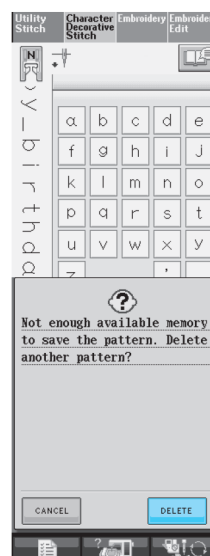
Nyomja meg a  gombot, hogy mentés nélkül visszatérjen az eredeti képernyőre.



2. Válasszon ki egy öltésmintát a törléshez. Nyomja meg a  gombot, így az abban a zsebben elmentett minta megjelenik. Ha a teljes elmentett minta nem lett megjelenítve, akkor nyomja meg a  gombot, hogy megtekinthesse a teljes öltésmintát. Nyomja meg a  gombot, ha úgy döntött, hogy nem törli le ezt az öltésmintát.

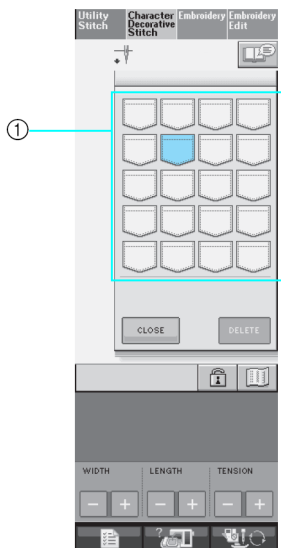

1 – Zsebek elmentett öltésmintákkal

3. Nyomja meg a  gombot.

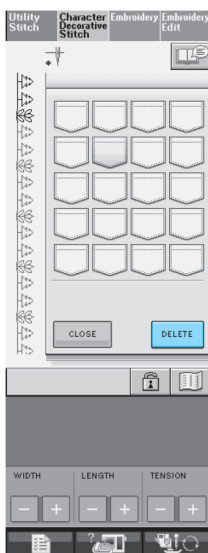

Egy ellenőrző üzenet jelenik meg.

4. Nyomja meg az  gombot.

Nyomja meg a  gombot, hogy mentés nélkül visszatérjen az eredeti képernyőre.

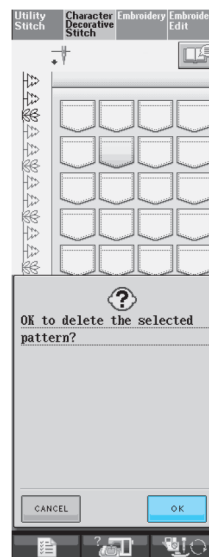

A készülék letörli az öltésmintát, majd automatikusan elmenti az új öltésmintát.

## Az öltésminták mentése USB médiára (kereskedelemben elérhető)

Amikor a készülékről öltésmintákat küld az USB médiára, akkor csatlakoztassa az USB médiát a gép USB portjába. A használt USB média típusától függően csatlakoztassa az USB készülék csatlakozóját a gép USB portjába, vagy pedig az USB kártya Író/Olvasó csatlakozóját az USB a gép USB portjába.

### Emlékeztető

Néhány USB média nem használható ezzel a géppel. Nézze meg a weboldalunkat a további részletekért.

1. Nyomja meg a  gombot.



2. Helyezze az USB médiát az gép USB portjába.

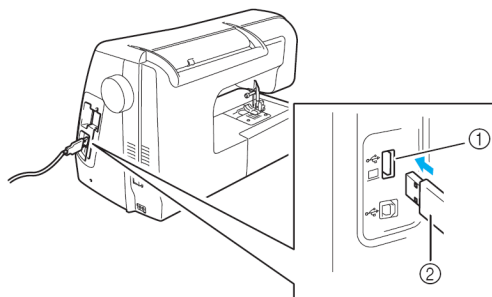

1. USB port
2. USB média

### Emlékeztető

- Az USB média bármikor kivehető és újra betehető.
- Az USB médián kívül ne tegyen semmit a gép USB portjába, különben az USB média meghajtó tönkremehet.

3. Nyomja meg a  gombot.

Nyomja meg a  gombot, hogy mentés nélkül visszatérjen az eredeti képernyőre.

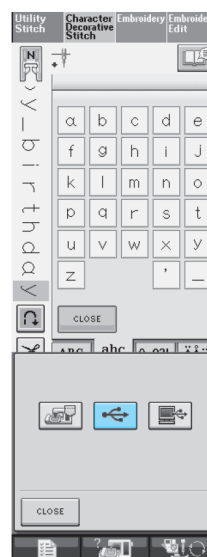

A "Saving" képernyő jelenítődik meg. Amikor a minta elmentődik, akkor automatikusan az eredeti képernyő jelenik meg újra.

## Az öltésminták mentése a számítógépre

A géphez adott USB kábel segítségével a varrógépet összekötheti a számítógépével, és így az öltésmintákat átmenetileg letölthetők, és elmenthetők a számítógépre.

### Megjegyzés

Ne forgassa a főkapcsolót az OFF állásba amíg a "Saving" képernyő látszik. Különben elveszíti az öltésmintát, amit éppen mentett.

1. Csatlakoztassa az USB kábel csatlakozóit a varrógép és a számítógép megfelelő USB portjaiba.
- Az USB kábelt csatlakoztathatja a számítógép és a varrógép megfelelő USB portjaiba mind kikapcsolt, mind bekapcsolt állapotban.

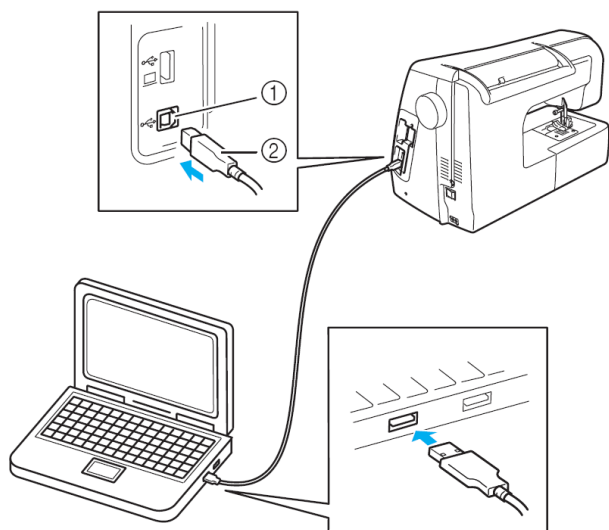

1. USB port csatlakozó a számítógéphez
2. USB kábel csatlakozó

A "cserélhető lemez" ikon fog villogni a "Sajátgép"-en a számítógépen.

### Megjegyzés

Az USB kábelben levő csatlakozók csak egyféleképpen csatlakoztathatók a konnektorokba. Nem nehéz a csatlakoztatás, ezért ne nyomja erővel illetve ellenőrizze a konnektor állását.

A számítógépen levő USB konnektor helyét illetően nézze meg a megfelelő készülék felhasználói kézikönyvét.

2. Nyomja meg a  gombot.



4. Nyomja meg a  gombot.

Nyomja meg a  gombot, hogy mentés nélkül visszatérjen az eredeti képernyőre.

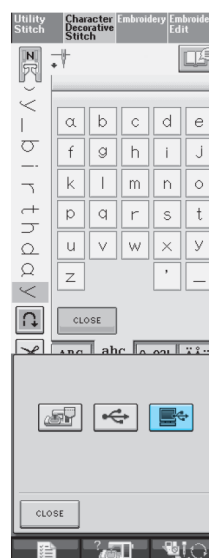

Az öltésminta átmenetileg elmentődik a "Kivehető Lemez"-re a "Sajátgép" alatt.

4. Válassza ki az öltésminta .pmu file-ját és másolja a file-t a számítógépre.



### Megjegyzés

Ne kapcsolja ki a varrógépet amíg a "Saving" képernyő látszik. Különben elveszíti az öltésmintát, amit éppen mentett.

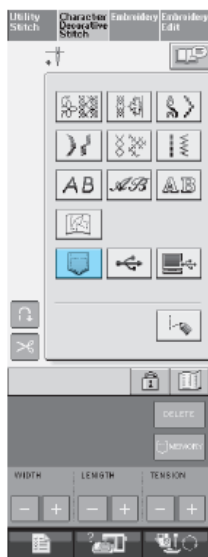

### Öltésminták visszatöltése a készülék memóriájából.

1. Nyomja meg a  gombot.



A zseb kiválasztási képernyő jelenik meg.

2. Válasszon ki egy öltésmintát a visszatöltéshez.

Nyomja meg a  gombot, így az abban a zsebben elmentett minta megjelenik. Ha a teljes elmentett minta nem lett megjelenítve, akkor nyomja meg a  gombot, hogy megtekinthesse a teljes öltésmintát. Nyomja meg a **CLOSE** gombot, ha úgy döntött, hogy nem tölti vissza ezt az öltésmintát.

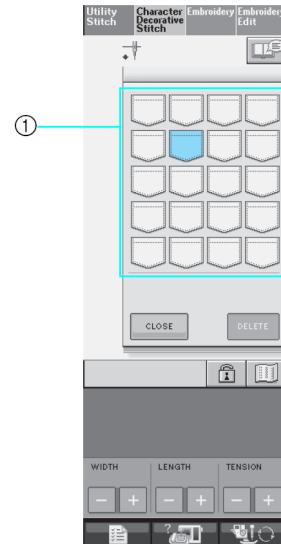

1 – Zsebek elmentett öltésmintákkal

4. Nyomja meg a **RETRIEVE** gombot.

Nyomja meg a **DELETE** gombot a minta törléséhez.

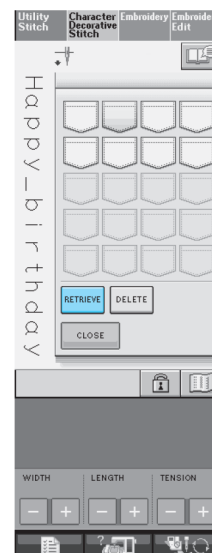

A kiválasztott öltésminta betöltődik, és a varró képernyő jelenik meg.

## Visszatöltés USB médiáról

1. Helyezze az USB médiát az gép USB portjába (Lásd a 120.oldalt).
2. Nyomja meg a  gombot.

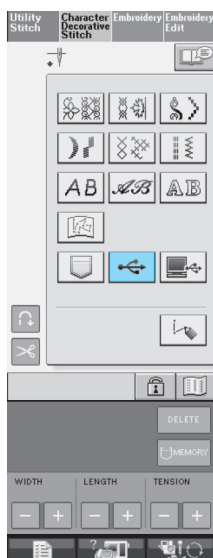

3. Nyomja meg az öltésminta gombját, amit vissza szeretne tölteni

Nyomja meg a  gombot, hogy visszatöltés nélkül visszatérjen az eredeti képernyőre.



4. Nyomja meg a  gombot.

Nyomja meg a  gombot a minta törléséhez.

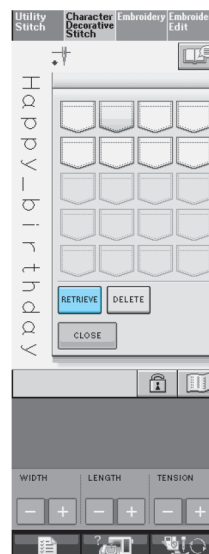

A kiválasztott öltésminta betöltődik, és a varró képernyő jelenik meg.

## Visszatöltés a számítógépről

1. Csatlakoztassa az USB kábel csatlakozóit a varrógép és a számítógép megfelelő USB portjaiba (lásd a 121. oldalt).
2. A számítógépen nyissa meg a "Sajátgép"-et, és menjen a "cserélhető lemez"-re.

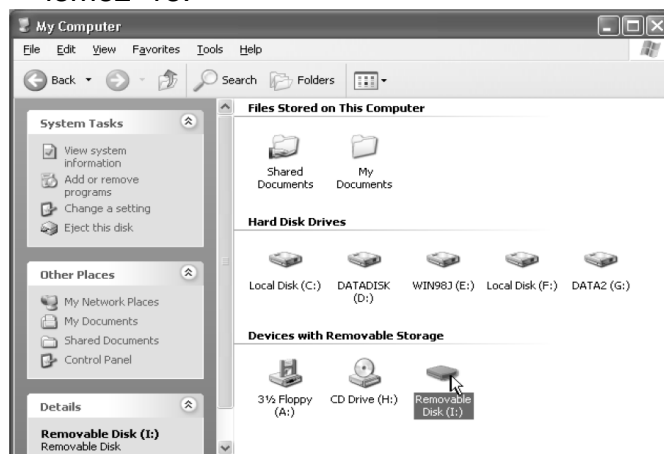

3. Mozgassa / Másolja a minta adatokat a "Cserélhető lemezre".

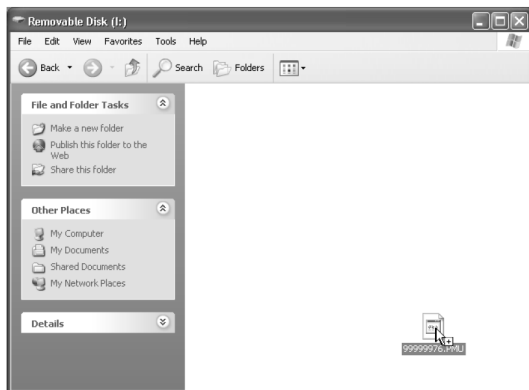

A "Cserélhető lemez"-re kerülő öltésminta adatok valójában a varrógépre kerülnek.

### Megjegyzés

Miközben az adatok íródnak, ne húzza ki az USB kábelt.

Ne készítsen alkönyvtárakat a "Cserélhető lemez"-en. Ha az öltésadat egy alkönyvtárban van tárolva, akkor a gép ezt az öltésadatot nem tudja visszatölteni.

4. Nyomja meg a  gombot.



A számítógépen levő öltésminták megjelennek a kiválasztó képernyőn.

5. Nyomja meg az öltésminta gombját, amit szeretne visszatölteni.

Nyomja meg a  gombot, hogy visszatöltés nélkül visszatérjen az eredeti képernyőre.



6. Nyomja meg a  gombot.

Nyomja meg a  gombot a minta törléséhez.

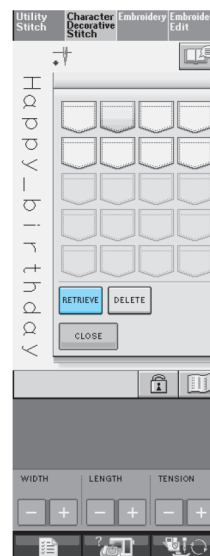

A kiválasztott öltésminta betöltődik, és a varró képernyő jelenik meg.

### Megjegyzés

A számítógépről visszatöltött minta csak átmenetileg van a varrógépen, és a gép kikapcsolásakor törlődik. Ha meg akarja őrizni ezt az öltésmintát, akkor tárolja azt a gépen (lásd "Az öltésminta elmentése a készülék memóriájába" részt a 118. oldalon.)

# 5. Hímzés

<b>HÍMZÉS MEGKEZDÉSE ELŐTT</b> .....	126
Hímzés lépésről lépésre .....	126
“W” hímző nyomótalp felszerelése .....	127
Hímzőegység felszerelése .....	128
A hímzőegységről .....	128
Hímzőegység eltávolítása .....	129
<b>MINTÁK KIVÁLASZTÁSA</b> .....	130
Szerzői jogi információk .....	130
Minta kiválasztó képernyők .....	131
Hímzőminták/szegélyminták/Heirloom Patterns/Keresztminták/Virágos karakterminták kiválasztása ..	132
Ábécé karakterek kiválasztása .....	133
Keretminták kiválasztása .....	134
Minták kiválasztása a hímzőkártyákról (külön kapható) ...	135
Minták kiválasztása USB MÉDIÁRÓL / SZÁMÍTÓGÉPRŐL .....	135
<b>VARRÁSI KÉPERNYŐ MEGTEKINTÉSE</b> .....	136
Gombok funkciói .....	137
<b>SZÖVET ELŐKÉSZÍTÉSE</b> .....	138
Vasalható stabilizáló szövetre helyezése (backing) .....	138
Szövet hímzőkeretre feszítése .....	139
Hímzőkeret típusok .....	139
Szövet behelyezése .....	140
Hímzőlap használata .....	141
Kisméretű szövetek vagy szövetsarkak hímzése .....	141
Kis méretű szövetek hímzése .....	141
Szélek és sarkok hímzése .....	141
Szalagok hímzése .....	142
<b>HÍMZŐKERET FELSZERELÉSE</b> .....	143
Hímzőkeret eltávolítása .....	143
<b>MINTA POZÍCIÓJÁNAK JÓVÁHAGYÁSA</b> .....	144
Hímzés minta helyzetének az ellenőrzése .....	144
A befejezett minta előzetes megtekintése .....	145
<b>HÍMZŐMINTA KIVARRÁSA</b> .....	146
Szépen kidolgozott varrások készítése .....	146
Hímzési tű lemez takaró plexi .....	146
Hímzőminták kivarrása .....	147
Kézi befűzés .....	148
Rátétet használó minták varrása .....	148
<b>IGAZÍTÁSOK A HÍMZÉSI FOLYAMAT ALATT</b> .....	150
Ha a szál elfogy az orsóról .....	150

Ha a szál elszakad hímzés ideje alatt .....	151
Újrakezdés előlről .....	152
Hímzés folytatása a tápfeszültség kikapcsolása után .....	152
<b>IGAZÍTÁSOK A HÍMZÉSI MŰVELET KÖZBEN</b> .....	154
Cérnafeszesség beállítása .....	154
A megfelelő cérnafeszesség .....	154
Felső cérna túl feszes .....	154
Felső cérna túl laza .....	155
Az automatikus szálvágás funkció használata .....	155
A cérnalevágó funkció használata .....	155
Hímzési sebesség beállítása .....	156
A cérnaszín képernyő megváltoztatása .....	156
A hímzőkeret képernyő megváltoztatása .....	157
<b>MINTA ELLENŐRZÉSE</b> .....	159
A minta pozíciójának megváltoztatása .....	159
A minta és a tű egy vonalba helyezése .....	159
Méret megváltoztatása .....	160
Minta forgatása .....	161
Vízszintesen tükrözött ábra létrehozása .....	162
Sűrűség megváltoztatása (csak betűkarakterek és keretminták esetén) .....	162
Ábécé karakterminta színének a megváltoztatása .....	163
<b>MEMÓRIA FUNKCIÓK HASZNÁLATA</b> .....	164
Hímzőminta adatokra vonatkozó elővigyázatossági javaslatok .....	164
Használható hímzőminta típusok .....	164
Használható USB eszközök/médiák .....	164
A következő tulajdonsággal rendelkező számítógépek és operációs rendszerek használhatók .....	164
Elővigyázatossági intézkedések a hímzési adatok létrehozásával és mentésével kapcsolatban .....	165
Tajima (.dst) hímzési adatok .....	165
Védjegyek .....	165
Hímzőminták mentése a varrógép memóriájába .....	166
Ha a memória megtelt .....	166
Hímzőminta mentése USB médiára (Kereskedelemben kapható) .....	168
Hímzési minta mentése a számítógépre .....	169
Minták visszatöltése a készülék memóriájából .....	170
Visszatöltés USB médiáról .....	170
Visszatöltés számítógépről .....	171
<b>HÍMZÉSI ALKALMAZÁSOK</b> .....	173
Keretminta használata rátét varrására (1) .....	173
Keretminta használata rátét varrásához (2) .....	174



# HÍMZÉS MEGKEZDÉSE ELŐTT

## Hímzés lépésről lépésre

Kövesse az alábbi lépéseket a varrógép hímzéshez való előkészítéséhez.

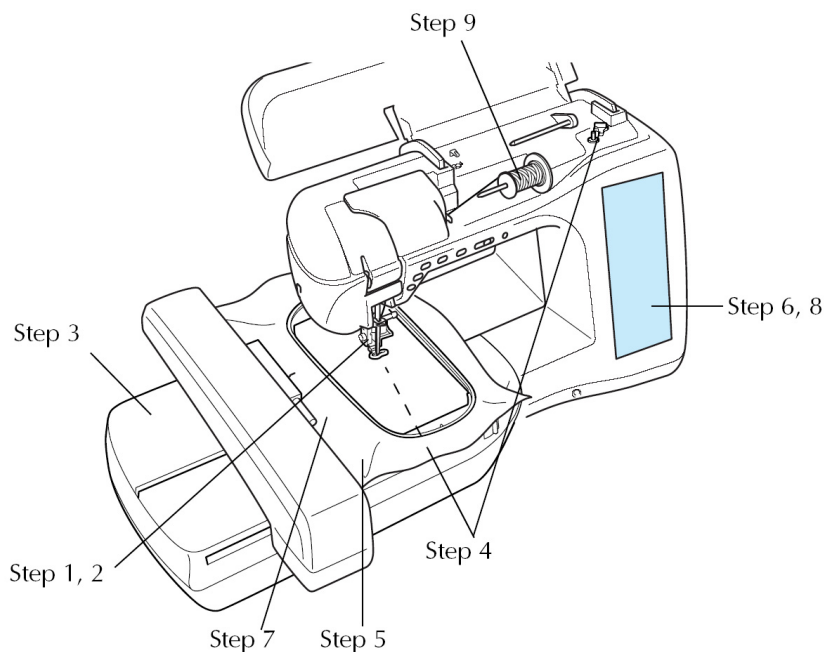

Lépés	Cél	Művelet	Oldal
1	Nyomótalp felszerelés	Szerelje fel a “W” nyomótalpat.	127
2	Tű ellenőrzése	Használja a hímzéshez a 75/11-es tűt. *	36
3	Hímzőegység felszerelése	Szerelje fel a hímzőegységet.	128
4	Orsó szál beállítás	Tekercselje fel az orsó cernáját és helyezze a helyére.	19
5	Szövet előkészítése	Tegyen stabilizáló szövetet a szövetre amelyre hímez és helyezze a hímzőkeretre.	138
6	Minta kiválasztás	Kapcsolja be a főkapcsolót és válasszon ki egy hímzőmintát.	130
7	Hímzőkeret csatlakoztatása	Szerelje fel a hímzőegységre a hímzőkeretet.	143
8	Elhelyezkedés ellenőrzése	Ellenőrizze és állítsa be a hímzés méretét és pozícióját.	144
9	Hímzőcérna beállítása	Állítsa be a hímzőcérnát a hímzőmintának megfelelően.	25

\* Ajánlatos a 90/14-es tűt használnia amikor vastag szövetre hímez vagy stabilizáló anyagra (például farmerszövet, habos szövet stb.).

## “W” hímző nyomótalp felszerelése

### VIGYÁZAT!

- Felszereléskor mindig nyomja meg a  gombot a képernyőn.

A “Start/Stop” gomb véletlen megnyomásával balesetet okozhat.

A “Start/Stop” gomb véletlen megnyomásával balesetet okozhat.

- Győződjön meg arról, hogy a “W” hímzőnyomótalpat használja hímzéskor. Más nyomótalp használata a tű nyomótalpához ütődését eredményezheti, ami a tű elgörbüléséhez vagy töréséhez és ennek nyomán baleset is vezethet.

1. Nyomja meg a “Needle Position” a tű felemeléséhez.

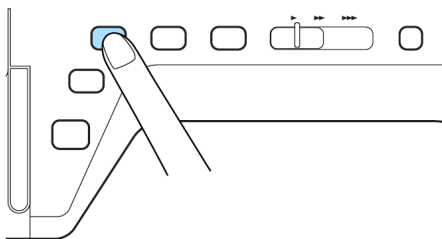

2. Nyomja meg a  gombot.

-A gomb így  jelenik meg.

3. Emelje fel a nyomótalp emelő kart.

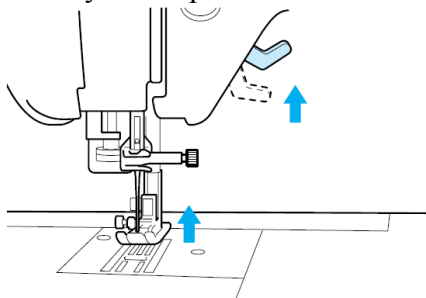

4. Nyomja meg a fekete gombot a talpszáron és vegye le a nyomótalpat

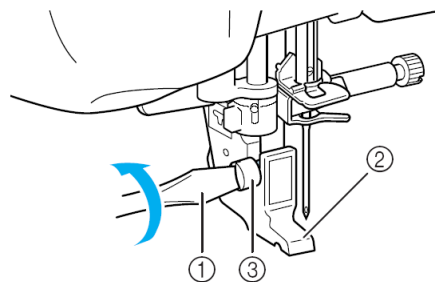

① Fekete gomb

② talpszár

-Vegye ki a nyomótalpat a talpszárból.

5. Használja a mellékelt csavarhúzót a nyomótalptartó kilazításához, majd vegye ki a talpszárt.

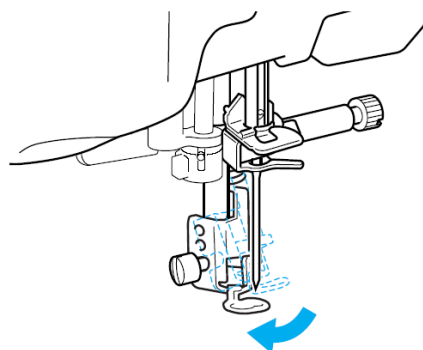

① Csavarhúzó

② talpszár

③ Nyomótalptartó csavar

-Vegye ki a talpszárt.

6. Engedje le a nyomótalp emelő kart.

7. Helyezze úgy a “W” nyomótalpat, a nyomótalp rúdon, hogy annak a karja a tűtartó hátoldalával érintkezzen.

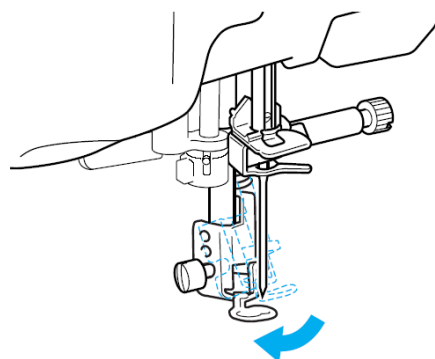

8. Használja a mellékelt csavarhúzó a nyomótalp csavarjának a meghúzására.

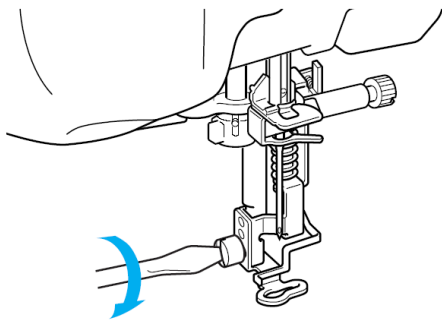

#### VIGYÁZAT!

• Használja a mellékelt csavarhúzó a nyomótalp csavarjának a meghúzására. Ha a csavar túl laza a tű nyomótalpához ütődését eredményezheti, ami a tű elgörbüléséhez vagy töréséhez és ennek nyomán balesethez vezethet.

9. A gombok lezárásának megszüntetéséhez nyomja meg a  gombot.

## Hímzőegység felszerelése

### ■ A hímzőegységről

#### VIGYÁZAT!

- Ne mozgassa a készüléket felszerelt hímzőegységgel együtt. A hímzőegység leeshet és balesetet okozhat.
- Tartsa a kezét és egyéb idegen tárgyakat távol a hímzőegység keretmozgatójától a hímzés alatt. Máskülönben sérülést okozhat.
- Ha a hímzőegységet nem lehet megfelelőképpen indítani, a készülék egy hangjelzést ad. Ha ez megtöri végig az indítási cikluson ismét. Ez nem jelent azonban hibás működést.

#### MEGJEGYZÉS

- Szokványos öltéseket csatlakoztatott hímzőegységgel is varrhat.
- Győződjön meg arról, hogy kikapcsolta a varrógépet a hímzőegység felszerelése előtt. Máskülönben a varrógép meghibásodhat.
- Ne érintse meg a hímzőegység konnektorának a tűit. Ezek megsérülhetnek.
- Ne alkalmazzon nagy fizikai behatást a hímzőegység kocsijára és vagy ne emelje meg azt a kocsijánál fogva. Máskülönben a hímzőegység megsérülhet.
- Tárolja a hímzőegységet megfelelő tárolódobozban.

1. Kapcsolja ki a főkapcsolót és vegye ki az asztalkiegszítő-tárolót.

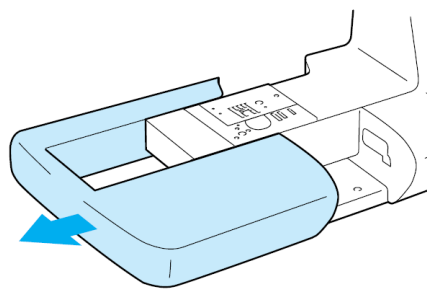

2. Nyissa fel a csatlakozási port fedelét.

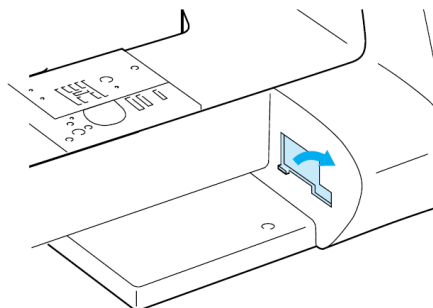

#### EMLÉKEZTETŐ

Győződjön meg arról, hogy visszahelyezte a fedelet amikor a hímzőegység még nincs felszerelve.

3. Helyezze be a hímzőegység csatlakozóját a készülék csatlakozó portjába. Nyomja meg finoman amíg a helyre nem kattann.

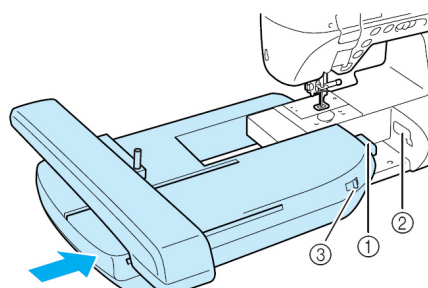

- ① Hímzőegység csatlakozás
- ② Készülék csatlakozás port
- ③ anyagtovábbító kapcsoló

#### MEGJEGYZÉS

- Győződjön meg arról, hogy nincs rés a hímzőegység és a varrógép között. Ha rés van közöttük a hímzést nem a varrógép nem megfelelőképpen varrja ki.
- Ne nyomja a kocsit a hímzőegység varrógépre való felszerelésekor. A kocsi mozgatása a hímzőegység meghibásodásához vezethet.
- Győződjön meg arról, hogy a kelmetovábbító fog pozíció váltója jobbra van kapcsolva az anyagtovábbító fogak leengedéséhez.

4. Kapcsolja fel a főkapcsolót.  
-A következő üzenet jelenik meg.

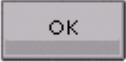
5. Nyomja meg a  gombot.

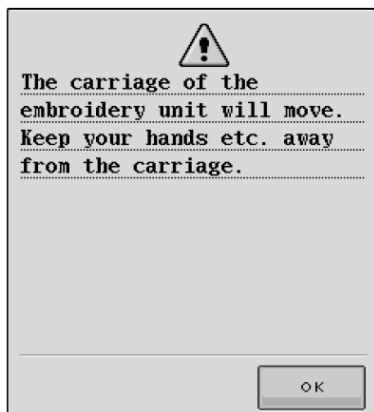

-A kocsi a kezdőpozícióba áll.

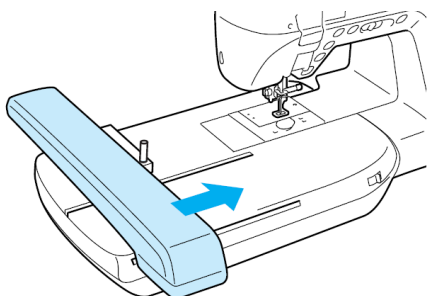

3. Tartsa lenyomva az elengedő gombot és húzza ki a hímzőegységet a varrógépből.

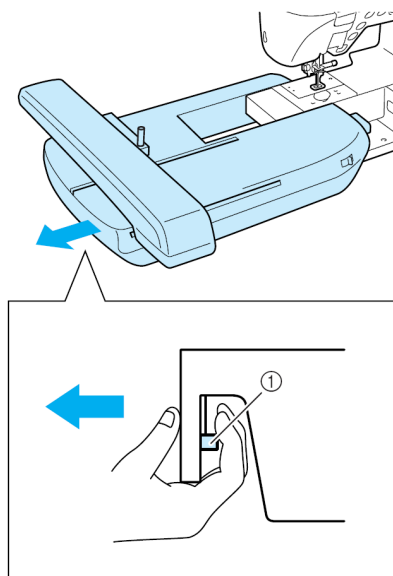

① Elengedés gomb

### VIGYÁZAT!

Ne szállítsa a hímzőegységet az elengedő gomb részénél fogva.

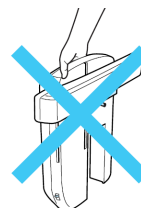

### ■ Hímzőegység eltávolítása

1. Nyomja meg a  vagy a  gombot,

majd nyomja meg a  gombot is.

-A hímzőegység a leszerelés pozícióba áll.

### VIGYÁZAT!

- Mindig vegye le a hímzőkeretet a  gomb megnyomása előtt.
- Máskülönben a hímzőkeret a nyomótalpnak ütközhet és sérülést okozhat.
- A varrógép nem illeszkedik majd a tárolódobozba, ha ezt a lépést nem végzi el.

2. Kapcsolja ki a főkapcsolót.

### MEGJEGYZÉS

- Győződjön meg arról, hogy kikapcsolta a főkapcsolót.
- Máskülönben a készülék meghibásodhat.

# MINTÁK KIVÁLASZTÁSA

## ■ Szerzői jogi információk

A varrógépen és a hímzőkártyán tárolt minták csak saját használatra szolgálnak. Bármilyen nyilvános vagy kereskedelmi használatuk a szerzői jogi törvények megsértését jelentik és szigorúan tilosak.

A varrógép több karakter és dekorációs mintát tárol a memóriájában (lásd a “GYORS HASZNÁLATI ÚTMUTATÓT” a memóriában található minták teljes felsorolásához). Felhasználhat mintákat a külön megvásárolható hímzőkártyákról is.

Ha egyszer a varrógép befejezte az indítási ciklusát és a kocsis a kezdési pozícióra állt, a mintakiválasztás képernyő jelenik meg.

Ha egy másik képernyő jelenik meg, nyomja meg a  gombot az alábbi képernyő megjelenítéséhez.

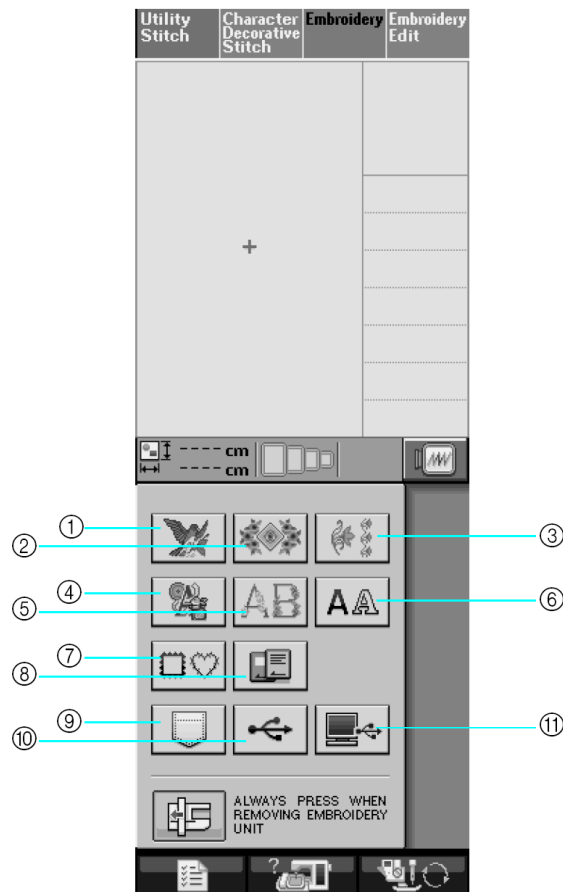

1. Hímzőminták
2. Díszítő minták
3. Szegélyminták
4. Keresztöltés minták
5. Virágos ábécé minták
6. Ábécé karakter minták
7. Keret minták
8. Minták hímzőkártyáról (külön beszerezhető)
9. Varrógép memóriájába mentett minták (Lásd a 170. oldalt)
10. USB médiumra mentett minták (Lásd a 170. oldalt)
11. Varrógép memóriájába mentett minták (lásd a 171. oldalt)

## ■ Minta kiválasztó képernyők

Ezen a varrógépen 7 mintakategória található.



gomb azt mutatja, hogy egynél több kiválasztó képernyő van ahhoz a kategóriához.



Hímzőminták

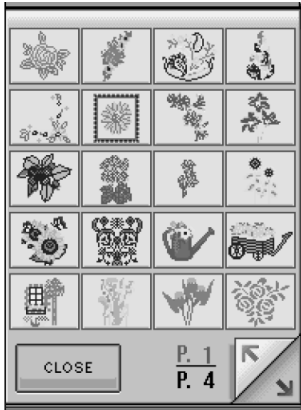

Keresztöltés minták

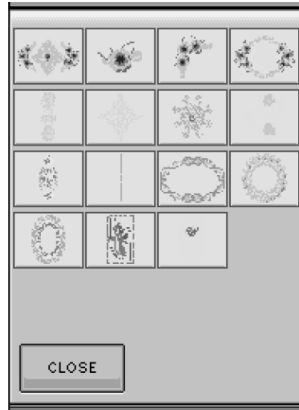

Szegélyminták

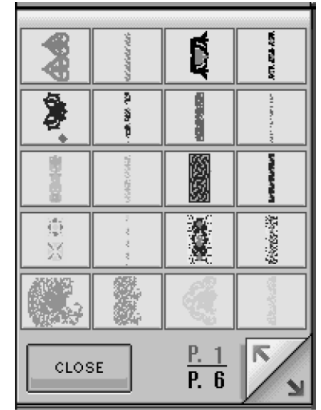

Díszítő minták



ABC karakterek



Virágos karakterminták

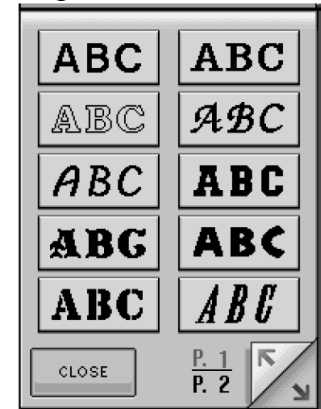

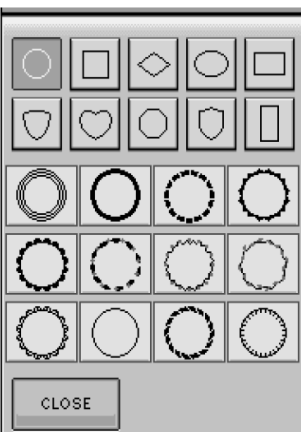

Keretminták



## Hímzőminták/szegélyminták/Heirloom Patterns/Keresztminták/Virágos karakterminták kiválasztása

1. Válassza ki a kategóriát amellyel hímezni akar.
2. Nyomja meg a kiválasztani kívánt kategória gombját.

\* Nyomja meg a  gombot a következő oldal megtekintéséhez.

\* Nyomja meg a  gombot az előző oldal megtekintéséhez.

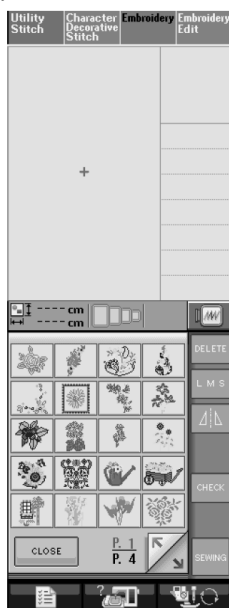

-Megjelenik a kiválasztott minta.

3. Nyomja meg a  gombot a minta tükrözött képének a létrehozásához ha szükséges.

\* Ha eltéveszti a mintakiválasztást, nyomja meg a kívánt minta gombját.

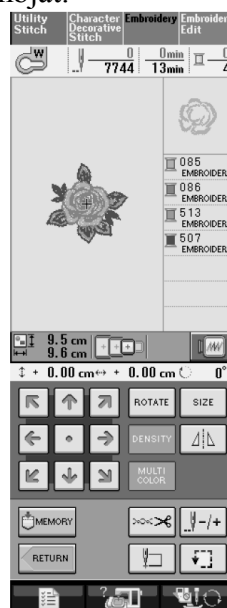

4. Nyomja meg a  gombot.  
-A varrási képernyő jelenik meg.

5. Lásd a 136. oldalon a varrás képernyőn való megtekintéséhez, hogy kihímezhesse a mintát.



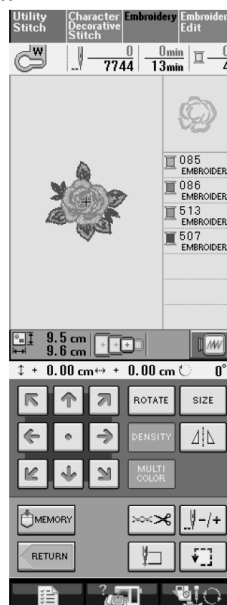

\* Az előző képernyőhöz való visszatéréshez, nyomja meg RETURN gombot, hogy kiválasszon egy másik mintát.



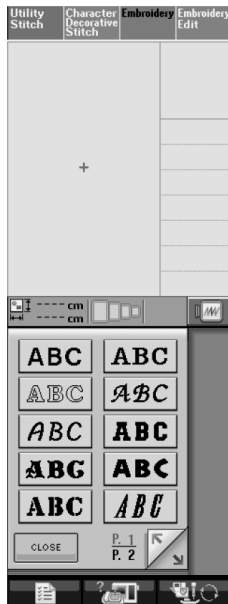

## Ábécé karakterek kiválasztása

1. Nyomja meg a  gombot.
2. Nyomja meg a hímezni kívánt betűkészlet gombját.



3. Nyomja meg a     gombokat a kiválasztás képernyő megváltoztatásához, majd írja be a kihímezni kívánt karaktereket.

\* Ha meg akarja egy karakter méretét változtatni válassza ki a karaktert majd nyomja meg a  gombot. A méret megváltozik minden egyes gombnyomásra kicsiről, közepesre majd nagyra.

\* Ha eltéveszti nyomja meg a  gombot a hiba törléséhez.

\* Ha a minta túl kicsi a megtekintéshez,

használhatja a  gombot annak ellenőrzésére.



### EMLÉKEZTETŐ

Ha folytatja a karakterek hozzáadását a méret megváltoztatása után, az újonnan megadott karakterek új mérettel lesznek megadva.

Nem változtathatja meg a megadott karakterek méreteit miután kombinálta a karakteröltésmintákat.



4. Nyomja meg a  gombot.  
 . A varrás képernyő jelenik meg.



Menjen a 136. oldalra a varrás képernyőn való megtekintéséhez, hogy kihímezhesse a mintát.  
 \* Az előző képernyőhöz való visszatéréshez, másik minta kiválasztásához nyomja meg a  gombot.

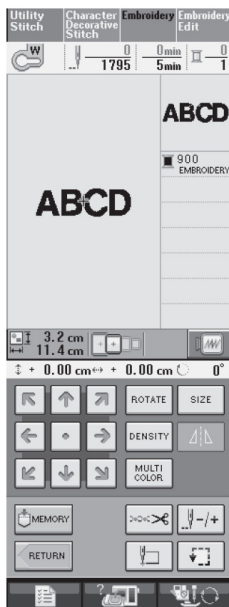

## Keretminták kiválasztása

1. Nyomja meg a  gombot.  
 2. Nyomja meg a a kihímezni kívánt keretminta gombját a képernyő felső oldalán.

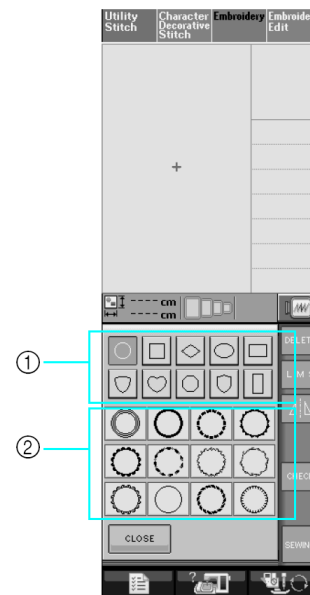

- ① Keret alakok
- ② Keretminták

-A különféle minták a képernyő alsó részén jelennek meg.

3. Nyomja meg a kihímezni kívánt minta gombját a képernyőn.

\* Ha eltéveszti a mintát nyomja meg a kívánt minta gombját.

-A kiválasztott minta megjelenik a képernyőn.

4. Nyomja meg a  gombot.

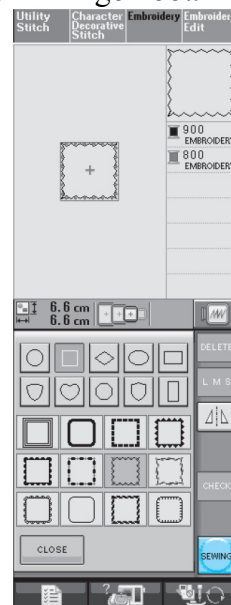

-A varrási képernyő jelenik meg.

5. Menjen a 136. oldalra a varrás képernyőn való megtekintéséhez, hogy kihímezhesse a mintát.

\* Az előző képernyőhöz való visszatéréshez, másik minta kiválasztásához nyomja meg a  gombot.

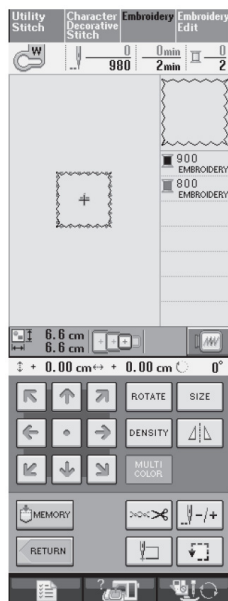

### Minták kiválasztása a hímzőkártyákról (külön kapható)

- Használjon kizárólag ehhez a készülékhez gyártott hímzőkártyát. Nem jóváhagyott kártya használata a varrógép nem megfelelő működését eredményezheti.
- Külföldön vásárolt hímzőkártya nem használható ezzel a készülékkel.
- Tárolja a hímzőkártyákat kemény dobozban.

### MEGJEGYZÉS

- Hímzőkártyát csak kikapcsolt készülékbe helyezzen be vagy vegyen ki.
- Ne helyezzen be kártyát más, a megadottól eltérő irányba és ne erőltesse a kártyát a kártyanyílásba. Ne tegyen a kártyanyílásba a hímzőkártyán kívül egyéb tárgyat. Máskülönben a készülék tönkremehet.

1. Helyezze be a hímzőkártyát teljesen a készülék jobb oldalán lévő kártyanyílásba.

\* Helyezze be a hímzőkártyát, úgy hogy a nyíllal megjelölt vége legyen elől.

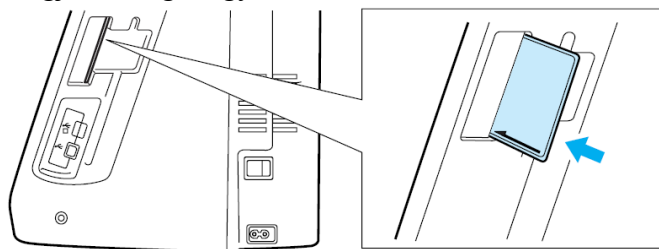

2. Nyomja meg a  gombot.

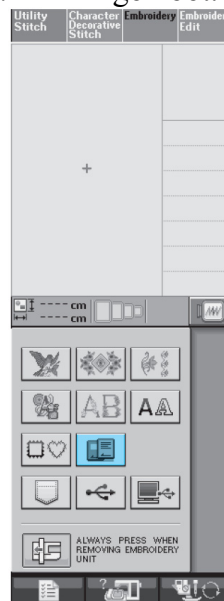

-A hímzőkártyán lévő minták megjelennek a kiválasztás képernyőn.

3. Kövesse a 132. oldalon megadott lépéseket egy minta kiválasztásához.

### Minták kiválasztása USB MÉDIÁRÓL / SZÁMÍTÓGÉPRŐL

Minták számítógépről vagy USB médiáról való visszatöltéséhez lásd a 170-172 oldalakat.

## VARRÁSI KÉPERNYŐ MEGTEKINTÉSE

1. A nyomótalp kódot mutatja.

Tegy fel a “W” nyomótalpat minden hímzési projekthez. Amikor a nyomótalp szimbólum megjelenik a képernyőn, elkezdheti a varrást.

2. Megmutatja a hímzés széleit extra nagy kerettel (30 cm × 18 cm (kb. 12 inches × 7 inches)).

3. Megmutatja a kiválasztott hímzőminta előzetes képét.

4. Megmutatja a kiválasztott hímzőminta méretét.

5. Megmutatja milyen messze van a varrás pozíciója a középponttól (amikor megváltoztatja a varrási pozíciót).

6. Megmutatja hány öltést varrt eddig meg a kiválasztott hímzőmintából.

7. Megmutatja a hímzés kivarrásához szükséges és a hímzés megkezdésétől már eltelt időt (ez az idő nem tartalmazza a cérváltásokat és az automatikus cérvágással eltöltött időt).

8. Megmutatja a színek számát a kiválasztott mintában, és az éppen varrt szín számát.

9. Megmutatja a hímzőminta azon részét amelyet az első színnel kell kivarni.

10. Megmutatja a színek varrási sorrendjét.

11. Megmutatja a hímzőminta kivarrásához használható hímzőkereteket (lásd a 139. oldalt)

12. Megmutatja a hímzőminta elforgatásának a szögét.

\* Minden egyes gomb funkcióinak az ismertetése a következő oldalon található.

## ■ Gombok funkciói

Ezeknek a gomboknak a használatával megváltoztathatja a minta méretét, forgathatja azt, stb.

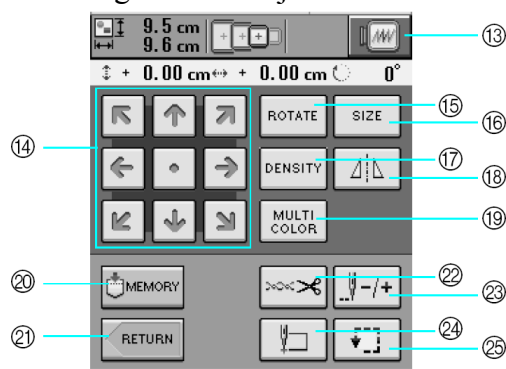

		Gomb neve	Funkciója	Oldal
13		Kép gomb	Nyomja meg ezt a gombot a varrás képének előzetes megtekintéséhez.	145
14		Nyíl gombok (Középpont gomb)	Nyomja meg a nyíl gombot a minta nyíl gomb által mutatott irányba való mozgathatásához (Nyomja meg a középpont gombot a hímzőminta középpontba való visszahelyezéséhez)	159
15		Forgatás gomb	Nyomja meg ezt a gombot a hímzőminta forgatásához. Forgathatja a mintát egy, 10 vagy 90 fokos lépésekben.	161
16		Méret gomb	Nyomja meg ezt a gombot a hímzőminta méretének megváltoztatásához.	160
17		Sűrűség gomb	Nyomja meg ezt a gombot a betűkarakterek vagy keretminták sűrűségének a megváltoztatásához.	162
18		Vízszintes tükrözés gomb	Nyomja meg ezt a gombot a hímzőminta vízszintesen tükrözött képnek a létrehozásához.	162
19		Többszín gomb	Nyomja meg ezt a gombot alfabetikus karakterminta minden egyes betűje színének a megváltoztatásához.	163
20		Memória gomb	Elmenti a hímzőmintát a készülék memóriájába, USB médiára vagy egy számítógépre.	166-169
21		Visszatérés gomb	Nyomja meg ezt a gombot a mintatípus kiválasztó képernyőhöz való visszatéréshez.	—
22		Levágás/feszesség gomb	Nyomja meg ezt a gombot az automatikus szálvágás beállításához vagy a cérnaszál feszességének beállításához. Hímzésnél ezek a funkciók automatikusan be vannak állítva.	151-153
23		Előre/hátra gomb	Nyomja meg ezt a gombot a tű mintán való előre hátramoogatásához; hasznos funkció amikor a cérna elszakad varrás alatt vagy ha ismét az elejétől szeretné kezdeni a hímzést.	159
24		Kezdőpont gomb	Nyomja meg ezt a gombot a tű kezdőpontra történő mozgathatásához, hogy egy vonalba helyezze tűt a minta pozíciójával.	144
25		Próba gomb	Nyomja meg ezt a gombot a minta helyzetének az ellenőrzéséhez. A hímzőkeret a kívánt pozícióba mozdul el így ellenőrizheti, hogy elegendő-e a hely a minta kivarrásához.	137

### MEGJEGYZÉS:



Néhány művelet és funkció nem elérhető bizonyos minták esetében. Ha a gomb kijelző világosszürke, ön nem használhatja azt a funkciót vagy műveletet a kiválasztott mintával.

## SZÖVET ELŐKÉSZÍTÉSE

### VIGYÁZAT!

- Használjon 3 milliméteres vagy annál vékonyabb szövetet. 3 milliméternél vastagabb szövet használata a tű eltöréséhez vezethet.
- Vastagabb réteggel rendelkező szövet használatakor szebb hímzőmintát varrhat a nyomótalp magasság szabályozásával a hímzésbeállítások képernyőn (lásd alább)
- Abban az esetben amikor vastag frottír törölközőt varr, javasoljuk helyezzen el egy darab vízben oldódó stabilizáló szövetet a törölköző színére. Ez csökkenteni fogja a törölköző anyagának a bolyhoságát vonzóbb hímzés létrehozását téve lehetővé.

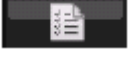
### MEGJEGYZÉS:

Nyomja meg a  gombot és használja a  és a  gombokat a hímzésbeállítás képernyőn a nyomótalp magasságának beállításához.

### Vasalható stabilizáló szövetre helyezése (backing).

Jobb eredmény elérése érdekében, hímzéskor mindig használjon stabilizáló szövetet. Kövesse a csomagoláson lévő utasításokat a használt stabilizáló szövetre vonatkozóan. Amikor nem vasalható szövetet használ (mint törölköző, vagy olyan szövetek amelyek hurkokkal rendelkeznek amelyek megnyúlnak vasaláskor) vagy olyan helyeken ahol nehéz vasalni, helyezze a stabilizáló szövetet a hímzőszövet alá anélkül, hogy ráolvasztaná azt, majd helyezze e szövetet és a stabilizáló szövetet a hímzőkeretbe vagy kérdezze meg a Brother viszonteladóját milyen stabilizáló szövetet használjon.

### VIGYÁZAT!

- Rugalmas, könnyű, laza szövésű vagy mintaszerűen összehúzódó szövetek hímzésénél mindig használjon stabilizáló szövetet. Máskülönben a tű eltörhet és balesetet okozhat. Stabilizáló szövet nélkül a hímzés gyenge minőséget eredményezhet.

1. Használjon a használt hímzőkeretnél nagyobb méretű stabilizáló szövetet.

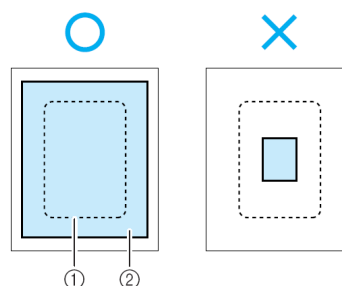

- ① Hímzőkeret mérete
  - ② Vasalható stabilizáló szövet (hátladalon)
- Vasalja a vasalható stabilizáló szövetet a szövet fonákjára.

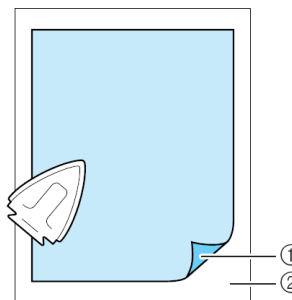

- ① Ráolvadó stabilizáló szövet
- ② Szövet (fonák)

### EMLÉKEZTETŐ:

- Amikor vékony szövetre hímez, úgymint organtin vagy vászon vagy bolyhos anyagok és kordbárszony esetén használjon vízben oldódó stabilizáló szövetet (külön megvásárolható) a jobb eredmény elérése érdekében. A vízben oldódó stabilizáló szövet teljesen feloldódik a vízben szebb hímzéskidolgozást eredményezve.

## Szövet hímzőkeretre feszítése

### ■ Hímzőkeret típusok

Extra nagy	Nagy	Közepes	Kicsi
			
Hímezhető felület 30 cm × 18 cm (kb. 12 inch × 7 inch)	Hímezhető felület 18 cm × 13 cm (kb. 7 inch × 5 inch)	Hímezhető felület 10 cm × 10 cm (Kb. 4 inch × 4 inch)	Hímezhető felület 2 cm × 6 cm (kb. 1 inch × 2-1/2 inch)
Használja ezt a hímzőkeretet amikor összekapcsolt vagy kombinált karaktereket vagy mintákat hímez valamint nagyméretű hímzőminták esetén.	Használja ezt a hímzőkeretet 10 cm × 10 cm (kb. 4 inch × 4 inch) 18 cm × 13 cm (kb. 7 inch × 5 inch) közötti méretű minták hímzésére.	Használja ezt a hímzőkeretet 10 cm × 10 cm (kb. 4 inch × 4 inch) méretű minták hímzésére.	Használja ezt a hímzőkeretet nevek és nagyon kisméretű minták hímzésére.

Válasszon olyan hímzőkeretet amely méretben illeszkedik a kivarni kívánt mintához. Keret opciók az LCD képernyőn jelennek meg.

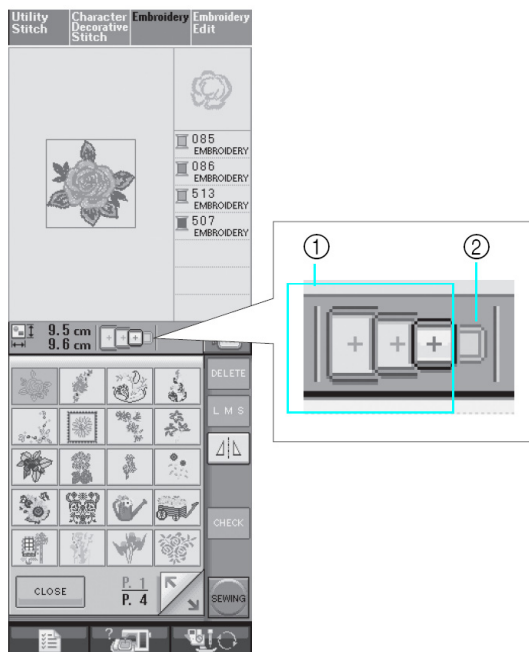

- ① Használható
- ② Nem használható

### VIGYÁZAT!

- Ha túl kisméretű keretet használ, a nyomótalp a hímzőkeretbe ütközhet varrás közben és sérülést okozhat.

## ■ Szövet behelyezése

### MEGJEGYZÉS:

• Ha a szövet túl lazán van a hímzőkeretbe helyezve a hímzés minősége gyenge lesz. Helyezze a szövetet egyenes felületen és feszítse rá azt a hímzőkeretre. Kövesse az alábbi lépéseket a szövet helyes behelyezéséhez.

1. Emelje fel és lazítsa meg a keretbeállító csavart és vegye ki a belső keret.

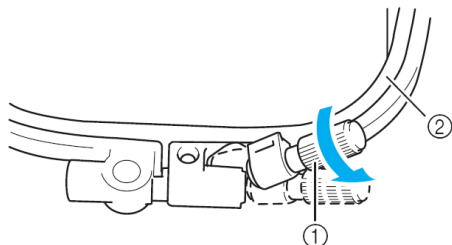

- ① Keretbeállító csavar
- ② Belső keret

2. Fektesse a szövet jobboldalával felfele a külső keret tetejére. Helyezze be újra a belső keret meggyőződve arról, hogy a belső keret jele  $\triangle$  illeszkedik a külső keret jeléhez  $\nabla$ .

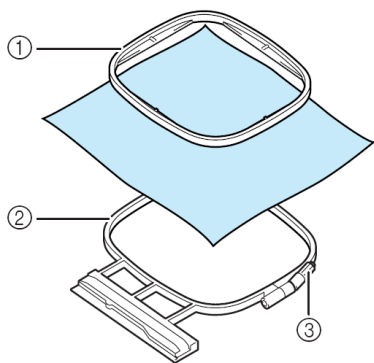

- ① Belső keret
- ② Külső keret
- ③ Keretbeállító csavar

3. Finoman szorítsa meg a keretbeállító csavart majd távolítsa el gyűrődéseket a szöveten a sarkak meghúzásával. Ne lazítsa meg a csavarokat.

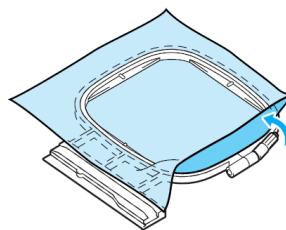

### EMLÉKEZTETŐ:

Amikor extra nagy keretet használ, szorítsa meg a keretbeállító csavarokat a keret tetején és alján, úgy, hogy felső és alsó távolság egyforma legyen.



4. Óvatosan feszítse meg a szövetet és szorítsa meg a keretbeállító csavarokat a szövet meglazulásának a megelőzése érdekében a kifeszítés után.

\* A szövet kifeszítése után győződjön meg arról, hogy a szövet elé feszes-e.

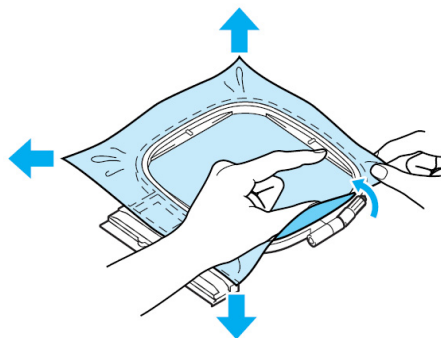

\* Győződjön meg arról, hogy a belső és külső keretek egy vonalban vannak a hímzés megkezdése előtt.

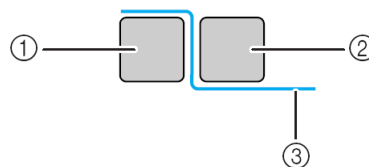

- ① Külső keret
- ② Belső keret
- ③ Szövet

### EMLÉKEZTETŐ:

Feszítse meg a szövetet mind a négy sarkánál és mind a négy élénél. Megfeszítés alatt szorítsa meg a keretbeállító csavart.

5. Állítsa vissza a keretbeállító csavarokat az eredeti pozíciójukba.

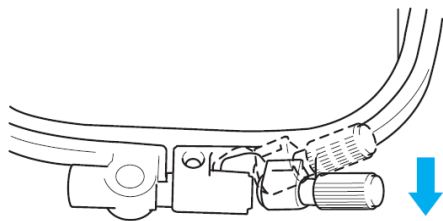

### ■ Hímzőlap használata

Amikor egy bizonyos helyre akar mintát hímezni használja a keretet a hímzőlappal.

1. Egy krétával jelölje ki a szöveten a helyet ahová hímezni akar.

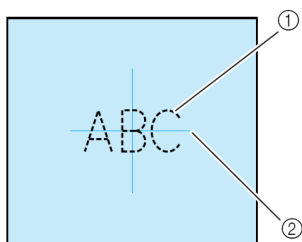

- ① Hímzőminta
- ② Jel

2. Helyezze a hímzőlapot a belső keretre. Állítsa egy vonalba a hímzőlap vonalait a szövetre rajzolt jelekkel.

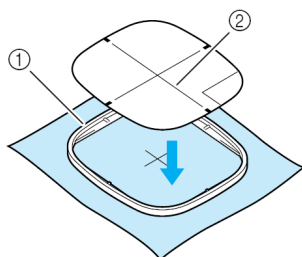

- ① Belső keret
- ② Vezetővonal

3. Finoman feszítse meg a szövetet úgy, hogy ne legyenek benne gyűrődések vagy ráncok, és nyomja bele a belső keretet a külső keretbe.

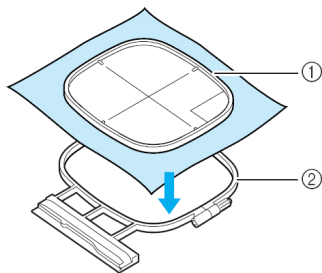

- ① Belső keret
- ② Külső keret

4. Vegye ki a hímzőlapot.

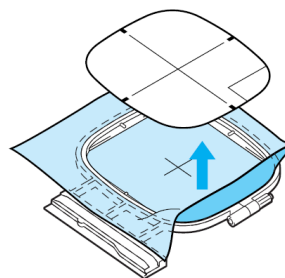

### ■ Kisméretű szövetek vagy szövetsarkak hímzése

Használjon hímzés stabilizáló szövetet a jobb rögzítés érdekében. A hímzés befejezése után óvatosan távolítsa el a stabilizáló szövetet. Rögzítse a stabilizáló szövetet az alábbi példák szerint. Javasoljuk a stabilizálószövet használatát hímzéshez.

#### ■ Kis méretű szövetek hímzése

Használjon egy ideiglenesen rögzítő spray-t a kisebb szövetdarab nagyobbhoz való rögzítésére a hímzőkeretben.

Ha nem akar ideiglenes rögzítő spray-t használni illessze a stabilizáló szövetet fércelő öltéssel.

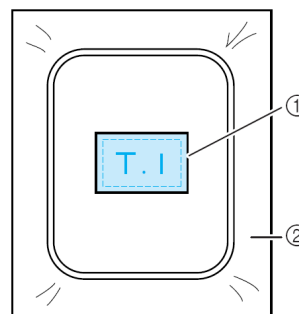

- ① Szövet
- ② Stabilizáló szövet

#### ■ Szélek és sarkok hímzése

Használjon egy ideiglenesen rögzítő spray-t a kisebb szövetdarab nagyobbhoz való rögzítésére a hímzőkeretben.

Ha nem akar ideiglenes rögzítő spray-t használni illessze a stabilizáló szövetet fércelő öltéssel.

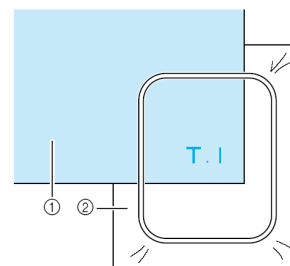

- ① Szövet
- ② Stabilizáló szövet



## ● Szalagok hímzése

Biztosítsa a szalagot mindkét oldalán ragadó szalaggal vagy ideiglenes rögzítést biztosító spray-jel.

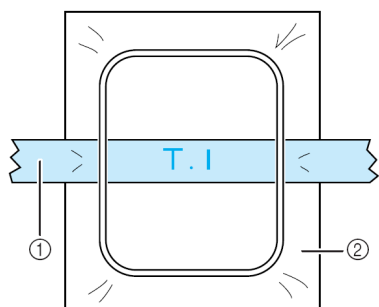

- ① Szalag
- ② Stabilizáló szövet

## HÍMZŐKERET FELSZERELÉSE

Tekerceslje fel és helyezze be az orsót mielőtt a hímzőkeretet csatlakoztatja.

1. Nyomja meg a “Presser Foot Lifter” gombot a nyomótalp felemeléséhez.

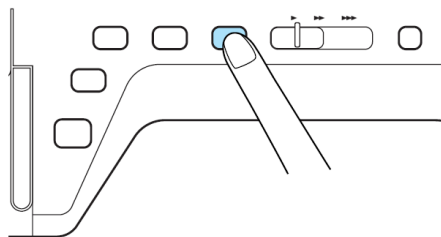

2. Állítsa egy vonalba a hímzőkeret vezetőjét a hímzőkeret tartó jobb élével.

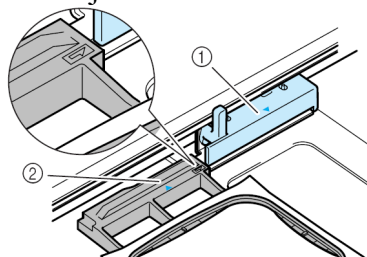

- ① Hímzőkeret tartó
- ② Hímzőkeret vezető

3. Csúsztassa a hímzőkeretet a tartóba, meggyőződve arról, hogy hímzőkeret  $\triangle$  jele egy vonalban van a hímzőkeret tartó  $\nabla$  jelével.

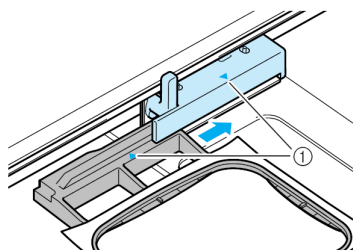

- ① Nyíl jel

4. Engedje le a keret-biztosító kart a kerettel együtt, hogy biztosítsa a hímzőkeret pozícióját a kerettartóba.

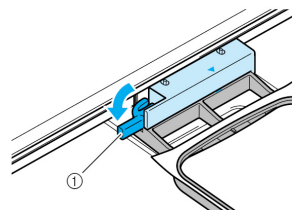

- ① Keret-biztosító kar

• Ha a keret-biztosító kar nincs leengedve a hímzőminta nem lesz megfelelőképpen kivarrva vagy a nyomótalp hozzáütődhet a hímzőkerethez sérülést okozva.

### ■ Hímzőkeret eltávolítása

#### VIGYÁZAT!

Ha a keret-biztosító kar nincs leengedve a hímzőminta nem lesz megfelelően kivarrva vagy a nyomótalp beleütkezőzhet a hímzőkeretbe ami sérüléseket okozhat.

#### MEGJEGYZÉS:

Egy emlékeztető üzenet jelenik meg a keret-biztosító kar leengedésére vonatkozóan a hímzés megkezdése előtt.

1. Emelje fel a keretbiztosító kart.

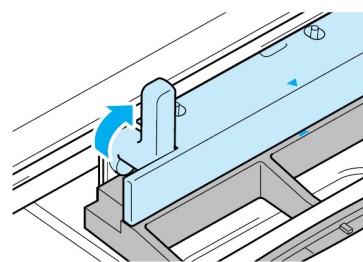

2. Húzza a hímzőkeretet maga irányába.

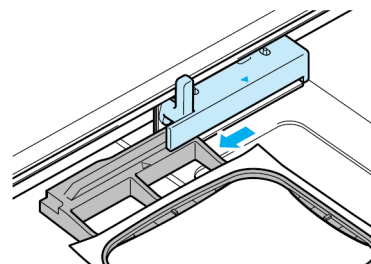

## MINTA POZÍCIÓJÁNAK JÓVÁHAGYÁSA

A minta normál körülmények között a hímzőkeret közepén foglal helyet. Ellenőrizheti a minta elhelyezkedését a hímzés megkezdése előtt és megváltoztathatja annak a helyzetét.

### Hímzéminta helyzetének az ellenőrzése

A hímzőkeret mozog és mutatja a minta pozícióját. Nézze figyelmesen a keretet, hogy meggyőződjön arról, hogy a minta megfelelő helyre lesz kivarrva.

1. Nyomja meg a  gombot.

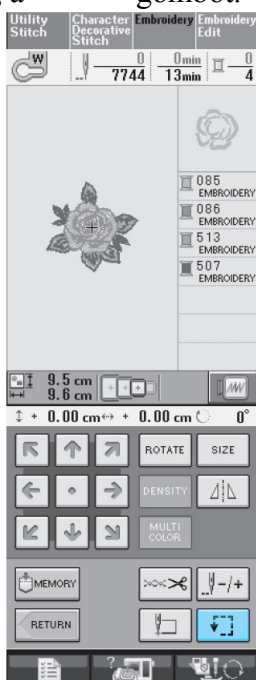

. A következő képernyő jelenik meg.



2. A  gombok közül válassza ki a pozíciót amelyet ellenőrizni akar.

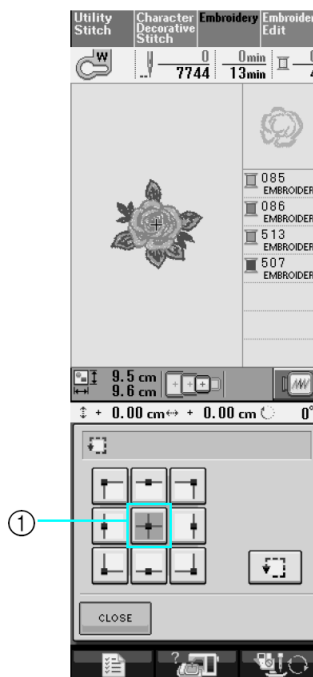

① Kiválasztott pozíció

-A tű a minta kiválasztott pozícióba áll a mintán.

### EMLÉKEZTETŐ:

Az teljes hímzési terület megtekintéséhez nyomja

meg a  gombot.

. A hímzőkeret elmozdul mutatta a hímzési területet.

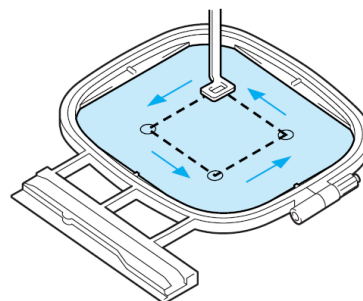

### VIGYÁZAT!

• Győződjön meg arról, hogy a tű fel van emelve amikor a hímzőkeret mozog. Ha a tű le van eresztve, eltörhet balesetet okozva.

## A befejezett minta előzetes megtekintése

Nyomja meg a  gombot.



-A minta olyan módon jelenik meg, ahogy az kivarrva kinézni fog.

2. Nyomja meg a  gombot egyikét az előzetes kép keretének kiválasztásához.

\* A kiszürkített keretek nem választhatók ki.

\* Nyomja meg a  gombot a teljes képernyős megjelenítéshez.

· A minta úgy varrható ki, ahogyan a következő képernyőn megjelenik.



· A varrást megkezdheti erről a képernyőről a "Start/Stop" gomb megnyomásával.

3. Nyomja meg a  gombot az eredeti képernyőhöz való visszatéréshez.

# HÍMZŐMINTA KIVARRÁSA

## Szépen kidolgozott varrások készítése

Több faktortól függ az, hogyan készíthet szép hímzőmintát. Megfelelő stabilizáló szövet használata (lásd 138. oldalt) és a szövet hímzőkeretre feszítése (lásd a 139. oldalt) a két legfontosabb tényező melyet az előzőekben ismertettünk.

Egy másik fontos szempont a használt tű és cérna megfelelősége. Lásd a cérnákra vonatkozó magyarázatot alább.

Cérna	Felső cérna	Használjon hímzőcérnát vagy közönséges (country) hímzőcérnát amely ehhez a varrógéphez megfelelő. Egyéb hímzőcérnák használata nem mindig vezet optimális eredményhez.
	Orsó cérna	Használjon ehhez a varrógéphez ajánlott orsóceránát. Amikor egyéb hímzőcérnát használ, használja a orsótokat (rózsaszín csavar) amelyet ehhez a varrógéphez mellékelünk (a varrógépbe eredetileg beszerelt orsótoknak a csavarja szürke). (a orsótok eltávolításához lásd a 210. oldalt)

### EMLÉKEZTETŐ:

Ha a fentebb felsorolt cérnától eltérő cérnatípust használ a hímzés nem megfelelőképpen lesz kivarrva.

### MEGJEGYZÉS :

- Hímzés előtt ellenőrizze, hogy van elég cérna az orsón. Ha elegendő cérna nélkül kezd el hímezni a cérna összegubancolódhat.
- Ne hagyjon tárgyakat a hímzőkeret mozgáskörzetében. A keret összeütközhet vele és a hímzés gyenge minőségét eredményezheti.
- Amikor nagyméretű ruhákra hímez (például dzsekikre vagy egyéb nehéz szövetre) ne hagyja , hogy a szövet lelógjon az asztalról. Máskülönben a hímzőegység nem tud szabadon mozogni és a minta nem fejeződik be megfelelőképpen.

### ●Hímzési tű lemez takaró plexi

Bizonyos feltételek esetén, a szövet típusának , a stabilizáló szövetnek és a használt cérnának a függvényében előfordulhat hurokképződés a felső cérnánál. Ebben az esetben csatlakoztassa a mellékelt tű lemez takaró plexit a túlaphoz. Csatlakoztassa a takarólemez két csapját a túlap fülébe az alábbiak szerint.

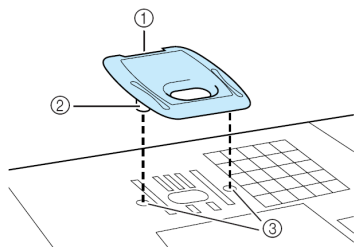

- ① Vájat
- ② Csap
- ③ Fül

A tű lemez takaró plexi levételéhez helyezze a körmét a vájba és emelje ki a lapot.

### VIGYÁZAT!

- A csatlakoztatáshoz nyomja a hímzőtű lemez takaró plexijét amennyire csak lehet. Ha a hímzőtű lemez takaró plexi nincs biztonságosan csatlakoztatva, az a tű eltöréséhez vezethet.

### MEGJEGYZÉS

- Ne használja a tű lemez takaró plexit egyéb alkalmazásokhoz kizárólag csak hímzéshez.

## Hímzőminták kivarrása

Példa:

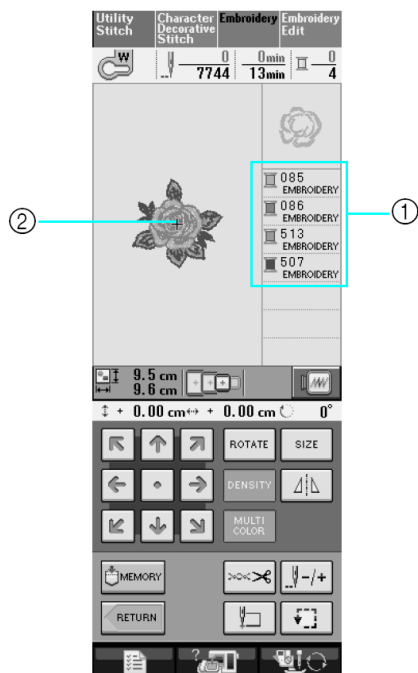

- ① Hímzési színsorrend
- ② Kurzor

### EMLÉKEZTETŐ:

A kurzor [+] a minta fölött mozog mutatta a minta azon részét amelyet éppen varr.

1. Fűzze be a varrógépet az első színnel (lásd a "Cérnabefűzés automatikus cérnabefűzővel" fejezetet a 25. oldalon).

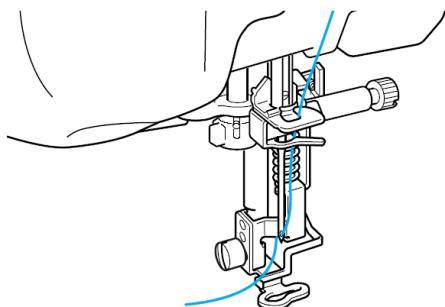

2. Nyomja meg a "Presser Foot Lifter" gombot a nyomótalp leengedéséhez és nyomja meg a "Start/ Stop" gombot a hímzés megkezdéséhez.  
-Amikor az első színt teljesen kivarrta, a varrógép automatikusan elvágja a szálát és megáll. A nyomótalp automatikusan felemelkedik.

A hímzés színeinek sorrendjében a következő szín a sorrend elejére kerül.

### EMLÉKEZTETŐ:

Ha a varrás elején maradt ki cérna, erre a későbbiekben rávarrhat, nehézséget okozva mint a befejezésekor történő levágásakor. Ezért vágja le ezt a cérnát a legelején.

3. Vegye ki az első szín cérnáját a varrógépből. Fűzze be a készülékbe a következő színű cérnát.

4. Ismételje meg ugyanezeket a lépéseket a megmaradt színekkel.

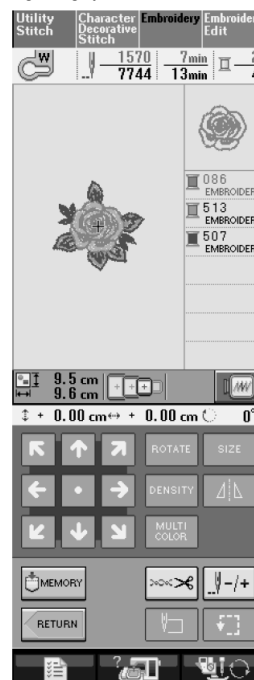

. Amikor az utolsó színt is kivarrta a kijelző visszatér az eredeti képernyőhöz.

### EMLÉKEZTETŐ:

A szálvágó funkció (Thread Trimming Function) eredetileg a mintarészeket összekötő többletcérna levágására szolgált (cérna amely összeköti a minták különböző részeit stb.)

Ha ez a beállítás ki van kapcsolva, vágja le az összekötő többletcérnát ollóval a minta kivarrásának befejezése után.

Információért a cérnavágás funkciókról lásd a 155. oldalt.

## ■ Kézi befűzés

1. Fűzze be a varrógépet az első színnel (lásd a “Kézi befűzés” fejezetet a 27. oldalon).

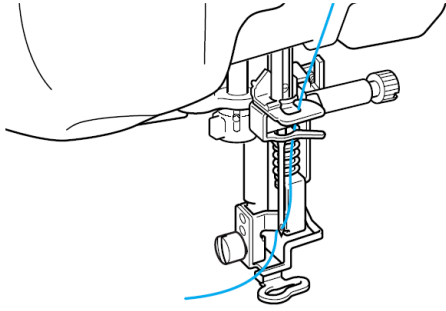

2. Engedje le a nyomótalpat majd nyomja meg a “Start/Stop” gombot a hímzés megkezdéséhez. Öt-hat öltést követően nyomja meg a “Start/Stop” gombot ismét a készülék leállításához.

3. Vágja le a felesleges cérnát a varrás végén. Ha a szegély vége a nyomótalp alatt van emelje fel a nyomótalpat majd vágja le a cértatöbbltetet.

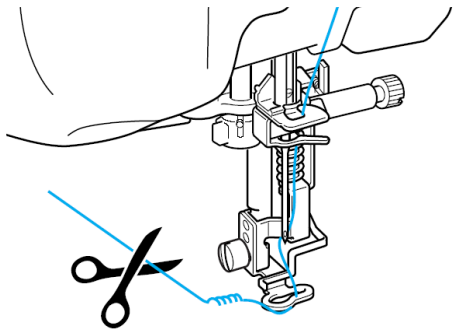

### EMLÉKEZTETŐ:

Ha marad cérna a varrás elejétől, előfordulhat, hogy a hímzés folytatásakor rávarr, ami nagyon megnehezíti a cérna kihúzását a minta befejezésekor.

Vágja le a cérnát az elejéről.

4. Nyomja meg a “Start/Stop” gombot ismét a készülék elindításához.

5. Ismétlje meg a 3. és 4. lépést az előző szakaszból.

## Rátétet használó minták varrása

Egyes minták esetén szükséges rátét alkalmazása a minta belsejében.

Amikor egy rátétet használó mintát hímez a színsorrend képernyőn a következő jelenik meg: “Appliqué Material”, “Appliqué Position”, “Appliqué”, majd a rátét körül a varrás színsorrendje.

### EMLÉKEZTETŐ:

A cérnaszín képernyő beállítás függvényében a

képernyőn  ,  vagy  jelenik meg.

1 Helyezzen rávasalható stabilizáló szövetet a rátét fonákjára.

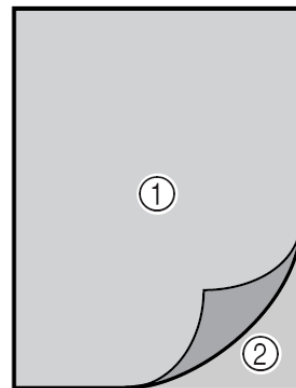

① Rátét szövet (pamut, filc stb.)

② Rávasalható stabilizáló szövet

2.Helyezze a rátét szövetet egy hímzőkeretbe majd nyomja meg “Start/Stop” gombot a rátét körvonalának megvarrásához.

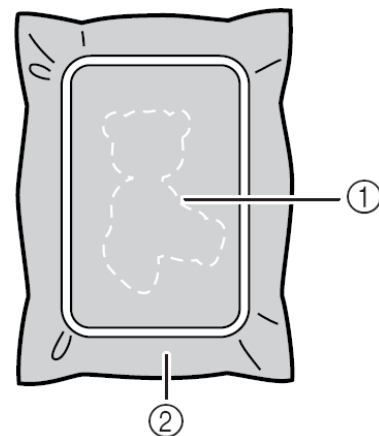

① Rátét körvonala

② Rátétszövet

### EMLÉKEZTETŐ:

A hímzési eljárás azonos mint az alapeljárás amit a 147-148. oldalon magyaráztunk el.

-A varrógép körbevarrja a rátétet majd megáll.

3. Vegye ki a rátétszövetet a hímzőkeretből és vágja körül óvatosan a varrás körül. Kivágás után vegye ki az összes öltéscérnát óvatosan.

\* Óvatosan vágja ki a mintát az éppen megvarrt körvonalon. Ne vágjon az öltés vonal belsejébe mivel az rátét öltés nem fogja rögzíteni a rátét szövetet.

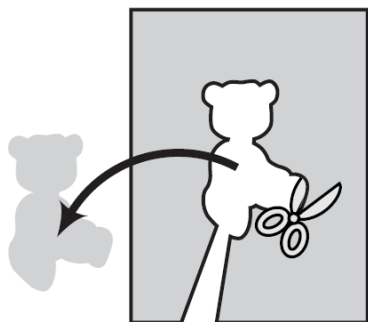

4. Helyezze az alapszövetet a hímzőkeretbe.

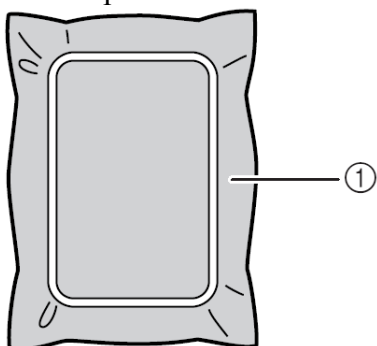

① Alapanyag

5 Nyomja meg a “Start/Stop” gombot a rátét pozíciójának a varrására.

\* Használja ugyanazt a színű cérnát mint amit a rátét rögzítéséhez tervezett a 7. lépésben.

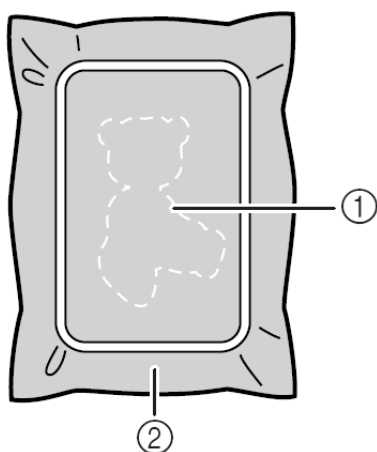

① Rátét pozíciója

② Alapanyag

-A varrógép körülvarrja a rátét pozícióját majd megáll.

6. Alkalmazzon egy vékony ragasztóréteget vagy ragasztó spray-t a rátét anyag fonákján és helyezze el a rátét pozíciójába úgy, hogy az követi a szegély körvonalát.

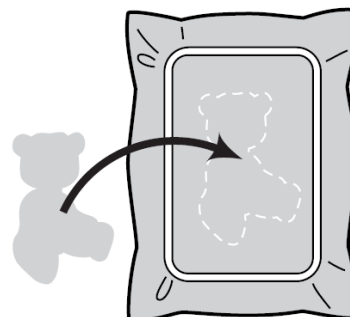

**EMLÉKEZTETŐ:**

Ha a rátét anyag vékony szövet esetleg használjon olvadó hálót a szövet fonákján a szövet stabilizálására és a rátét elhelyezéséhez. Vasalja a rátétet a helyére.

Ne vegye ki a szövetet a hímzőkeretből a rátét vasalásához.

7. Nyomja meg a “Start/Stop” gombot.

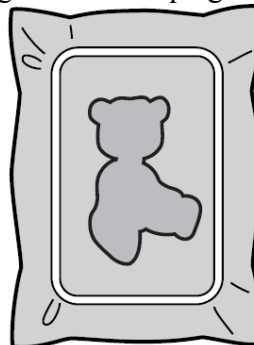

**EMLÉKEZTETŐ:**

Egyes mintáknál esetleg nem szükséges mindhárom rátét rögzítés lépés.

Néha az “Applique” lépés színesben jelenik meg

-A rátét elhelyezése véget ért.

8. Cserélje ki a felső cérnát és végezze el a hímzés további lépéseit.

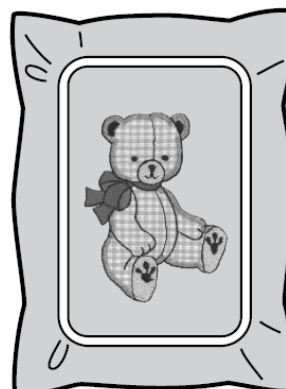

**EMLÉKEZTETŐ:**

- Valamennyi ragasztó belekerülhet ekkor a nyomótalpba, türe vagy túlapra. Fejezze be a rátét minta varrását majd tisztítsa le a ragasztót.

- Jobb eredmény elérése érdekében csiptessen össze minden cérnát a színes lépések között.



## IGAZÍTÁSOK A HÍMZÉSI FOLYAMAT ALATT

### MEGJEGYZÉS:

• Legyen óvatos és ne lökje meg a hímzőegység kocsiját vagy a nyomótalpat amikor a hímzőkeretet felhelyezi vagy eltávolítja. Máskülönben a minta nem lesz megfelelőképpen kivarrva.

### Ha a szál elfogy az orsról

Ha az orsról kezd elfogyni a cérna a hímzés alatt, a készülék megáll és az alábbi üzenet jelenik meg.

Nyomja meg a  gombot és kövesse az alábbi utasításokat az alsó szál újrafűzéséhez. Ha nagyon kevés van hátra a hímzésből befűzheti a 10 utolsó öltést a varrógép újrafűzésével a

 gomb megnyomásával.

A készülék 10 öltés után megáll.

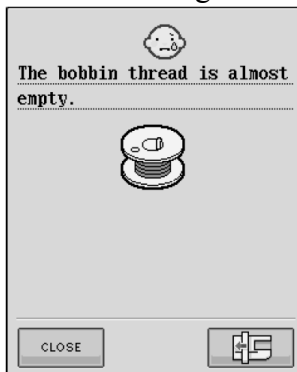

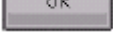
1. Nyomja meg a  gombot.

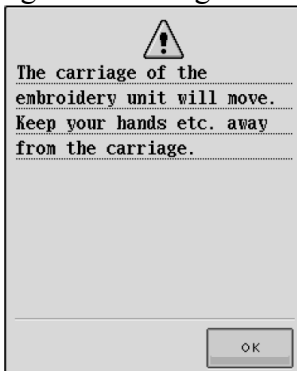

. A kocsi elmozdul és a cérna automatikusan el lesz vágva.

2. Szüntesse meg a keret-biztosító kar zárolását és távolítsa el a hímzőkeretet.

\* Vigyázzon rá, ne alkalmazzon túl nagy fizikai erőt ebben az esetben. Máskülönben a szövet meglazulhat a hímzőkeretben.

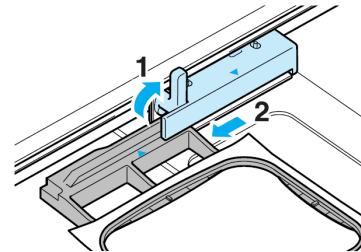

3. Helyezzen egy feltekerceselt orsót a készülékbe és csatlakoztassa a hímzőkeretet ismét.

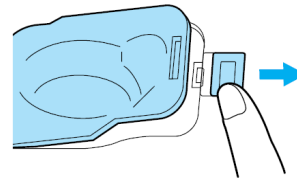

4. Nyomja meg az  gombot.

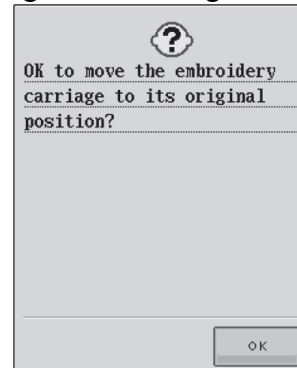

. A kocsi visszatér eredeti pozíciójába.

5. A visszatéréshez ahhoz a részhez ahol abbahagyta a hímzést kövesse a következő szakaszban leírt 3-6 lépéseket.

## Ha a szál elszakad hímzés ideje alatt



1. Nyomja meg a “Start/Stop” gombot a készülék leállításához.

2. Ha a felső cérna szakadt el, fűzze be a felső szálat újra. Ha a orsócérna szakadt el nyomja meg

a  gombot és kövesse a 1.- 4. lépésben leírt utasításokat.



3. Nyomja meg a  gombot.



4. Nyomja meg a  -1,  -10 vagy a  -100 gombot az öltésszám szálszakadás előtti számához való visszatéréséhez.

\* Ha nem tud visszatérni a részhez ahol a cérna

elszakadt, nyomja meg a  gombot a szín kiválasztásához és annak a színnek az elejére való

lépéshez, majd használja a  -1,  -10 vagy a

 -100 gombokat kicsivel az elé a pont elé ahol a cérna elszakadt.

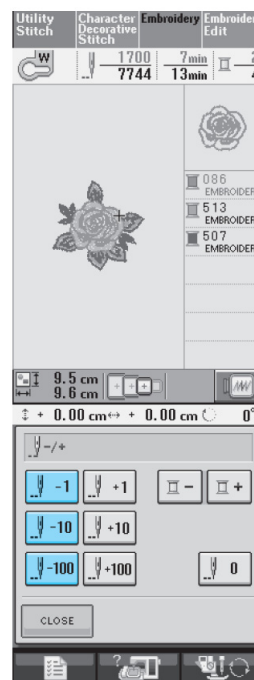

5. Nyomja meg a  gombot az eredeti képernyőhöz való visszatéréshez.

6. Nyomja meg a “Presser Foot Lifter” gombot a nyomótalp leeresztéséhez és nyomja meg a “Start/Stop” gombot a varrás folytatásához.

## Újrakezdés előlről

1. Nyomja meg a  gombot.

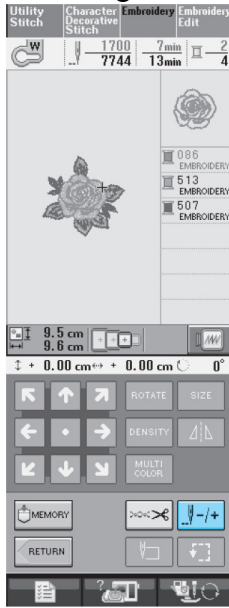

2. Nyomja meg a  gombot.

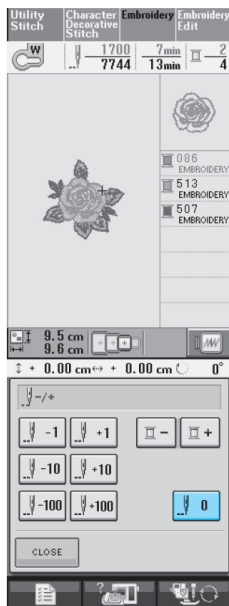

-A hímzőkeret mozgásával visszahelyezi a tűt a kezdőpozíciójába.

3. Nyomja meg a “Presser Foot Lifter” gombot a nyomótalp leengedéséhez és kezdjen el varrni.

## Hímzés folytatása a tápfeszültség kikapcsolása után

Az aktuális szín és öltésszám elmentődik amikor a varrógép leáll. A következő alkalommal amikor ismét bekapcsolja a varrógépet választhat, hogy folytatja-e az abbahagyott varrási műveletet.

### **EMLÉKEZTETŐ:**

Még ha a tápfeszültség megszűnik egy hímzési művelet közben, újrabekapcsolásnál a készülék visszatér arra a pontra ahol az előző hímzés abbamaradt.

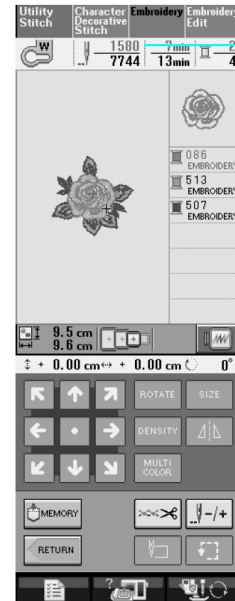

1 Aktuális öltésszám amikor a varrás abbamaradt  
**MEGJEGYZÉS:**

- Ne vegye ki a hímzőegységet mert a memóriából törölnödni fog a mintája.

1. Kapcsolja be a főkapcsolót (ON).

2. Kövesse a képernyőn megjelenő utasításokat és távolítsa el a hímzőkeretet.

-A következő üzenet jelenik meg.

3. Nyomja meg a  gombot.

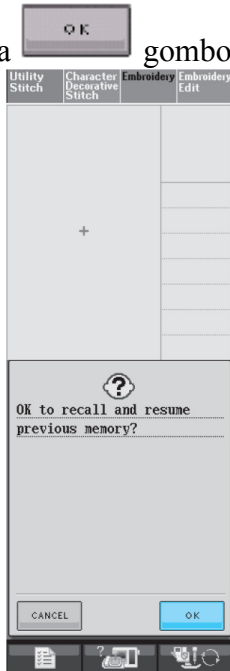

-A készülék kikapcsolása előtti képernyő jelenik meg.

### EMLÉKEZTETŐ:

Ha új műveletet akar elkezdni, nyomja meg a

 gombot, úgyhogy a mintakiválasztás képernyő jelenik meg.

4. Folytassa a hímzést.

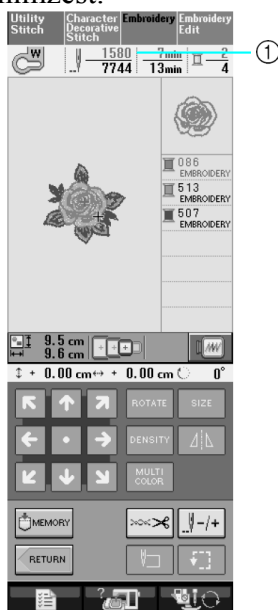

① Öltésszám amikor a hímzés folytatódik.

## IGAZÍTÁSOK A HÍMZÉSI MŰVELET KÖZBEN

### Cérnafeszesség beállítása

Amikor hímzünk a cérna feszességét úgy kell beállítani, hogy a felső cérna látható legyen kissé a szövet fonákján.

#### ■ A megfelelő cérfeszesség

A minta látható a szövet fonákján. Ha a cérfeszesség nincs megfelelően beállítva, a minta nem lesz megfelelőképpen eldolgozva. A szövet meggyűrődhet vagy a cérna elszakadhat. Kövesse az alábbiakban leírt műveleteket a helyzetnek megfelelő cérfeszesség beállításához.



(Szövet színe) (Szövet fonákja)

#### MEGJEGYZÉS:

- Ha a cérfeszességet túl lazára állítja a készülék leállhat varrás közben. Ez nem jelent meghibásodást.

Növelje óvatosan a cérfeszességet és kezdjen el ismét varni.

#### EMLÉKEZTETŐ:

- Ha kikapcsolja a főkapcsolót vagy egy másik mintát választ ki, a cérfeszesség visszaáll az automatikus szintre.
- Amikor visszatölt egy elmentett mintát a cérfeszesség ugyanolyan lesz mint amikor a mintát elmentette.

#### ■ Felső cérna túl feszes

A felső cérna feszessége túl nagy ami a orsócérna láthatóságát eredményezi a szövet színén.



(Szövet színe) (Szövet fonákja)

1. Nyomja meg a  gombot.

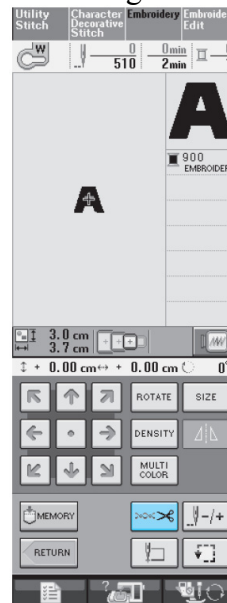

2. Nyomja meg a  gombot a felső cérna feszességének a csökkentésére. (A feszességet jelző szám csökken.)

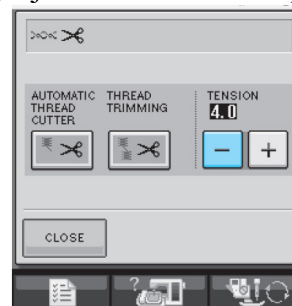



3. Nyomja meg a  gombot.

## ■ Felső cérna túl laza

A felső cérna feszessége túl laza, ami túl laza felső cernát és laza cérnahurkok megjelenését eredményezi a szövet színén.



(Szövet fonákja) (Szövet színe)



1. Nyomja meg a  gombot.
2. Nyomja meg a  gombot a felső cérna feszességének a növeléséhez. (A feszességet jelző szám nő.)

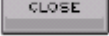

3. Nyomja meg a  gombot.

## Az automatikus szálvágás funkció használata

Az automatikus szálvágás funkció automatikusan levágja a szálát a varrás befejeztével. Ez a funkció eredetileg be van kapcsolva. A funkció

kikapcsolásához nyomja meg a  majd a  gombot.



and then . Kikapcsoláskor, a gomb  így jelenik meg.



## A cérnavágó funkció használata

A cérnavágó funkció automatikusan levág minden felesleges szálát. Hímzésnél ez a funkció eredetileg be van kapcsolva.

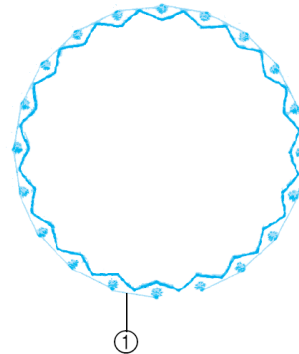

A cérnavágó funkció automatikusan levág minden szálfelesleget. Hímzésnél ez a funkció eredetileg be van kapcsolva. Ennek a funkciónak

a kikapcsolásához nyomja meg először a  gombot majd a  gombot. Amikor ki van kapcsolva a gomb -ként jelenik meg.



① Felesleges szál

## Hímzési sebesség beállítása

1. Nyomja meg a  gombot és az Embroidery-t.
2. A MAX EMBROIDERY SPEED képernyőn, használja a   gombokat a hímzési sebesség maximumának beállításához.
- \* Három különböző sebességszint közül lehet választani.



### EMLÉKEZTETŐ:

- Az SPM a percenként varrt öltések számát jelenti.
  - Csökkentse a varrasi sebességet vékony, vastag vagy nehéz szövetek esetén.
  - A varrasi sebesség változtatható a minta kivarrása alatt.
  - A maximális varrasi sebesség beállítás nem változik addig amíg egy új beállítás nincs kiválasztva.
- A kikapcsolás előtt beállított sebesség lesz érvényes a következő készülék bekapcsolást követően.
- Csökkentse a varrasi sebességet 600 spm-re amikor speciális cértát vagy szálát használ mint például fémszál.

Nyomja meg a  gombot.

## A cértaszín képernyő megváltoztatása

Amikor a TIME DISPLAY-t kikapcsolja (OFF), kiválaszthatja a hímzőcértaszínt az alábbi színek közül.

### EMLÉKEZTETŐ:

A színek a képernyőn kissé különbözhetnek az aktuális cértaszínról lévő színektől.

HÍMZŐ/POLIÉSZTER CÉRTA#



ORSZÁG/PAMUT CÉRTA#

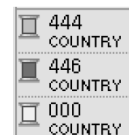

MADEIRA TÖBB CÉRTA#

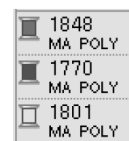

SULKY TÖBB CÉRTA#



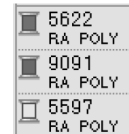

ROBISON-ANTON TÖBB CÉRTA#



1. Nyomja meg a  gombot.

2. Nyomja meg a  gombot.  
3. Kapcsolja ki a TIME DISPLAY-t.



4. A NAME OF COLOR képernyőn használja a  és a  gombot a célnaszín képernyőt.





5. Nyomja meg a  gombot.

## A hímzőkeret képernyő megváltoztatása

1. Nyomja meg a  gombot.

2. Nyomja meg a  gombot.

3. A FRAME DISPLAY-ben használja a   hímzőkeret képernyő módjának megváltoztatására.

\* Tíz választható mód áll rendelkezésre.





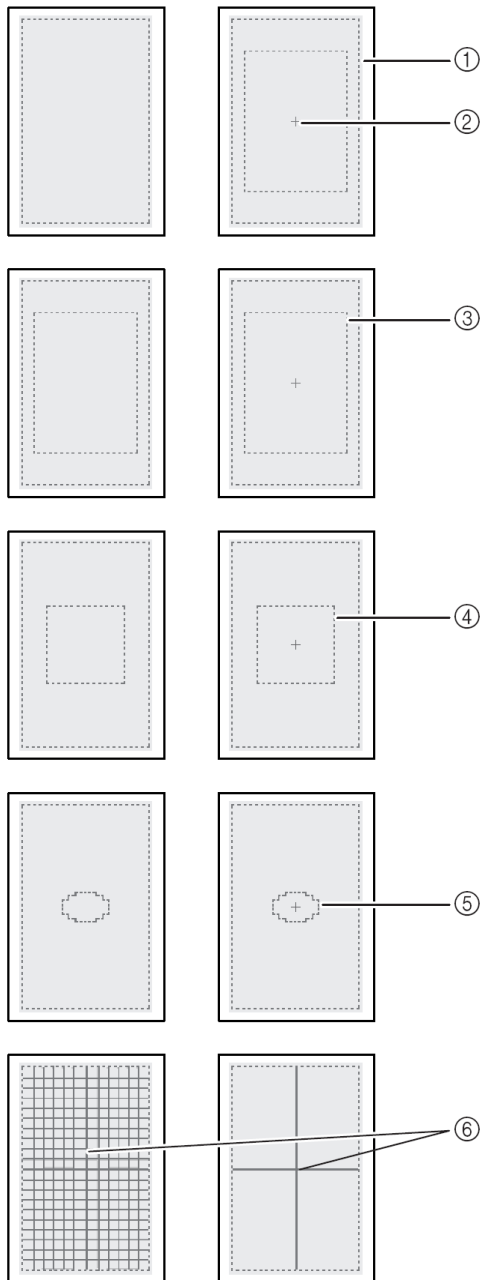

- ① Extra nagy hímzési terület
- ② Középvonal
- ③ Nagykeret hímzési terület
- ④ Közepes keret hímzési terület
- ⑤ Kis keret hímzési terület
- ⑥ Hálónonalak

4.Nyomja meg a  gombot.

## MINTA ELLENŐRZÉSE

### VIGYÁZAT!

• Amikor leellenőrizte a mintát, ellenőrizze a képernyőn az rendelkezésre álló hímzőkereteket és a megfelelő keretet használja. Ha egy olyan nyomótalpat használ, amelyik nem jelenik meg a képernyőn a nyomótalp a hímzőkeretbe ütközhet ami sérüléshez vezethet.

### A minta pozíciójának megváltoztatása



Használja a gombot minta mozgathatásához a nyíl által mutatott irányba.



Nyomja meg a gombot a minta középpontba helyezéséhez.

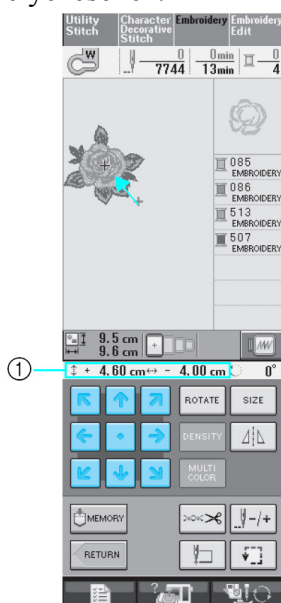

① Távolság a középponttól

### A minta és a tű egy vonalba helyezése

Példa: Egy minta bal alsó oldalának és a tűnek egy vonalba helyezése.

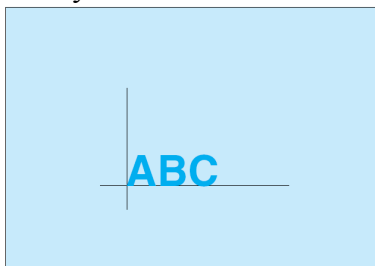

1. Jelölje meg a hímzés kezdési pontját a szöveten a bemutatottak szerint.

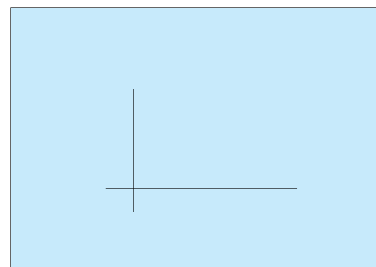

2. Nyomja meg a gombot.

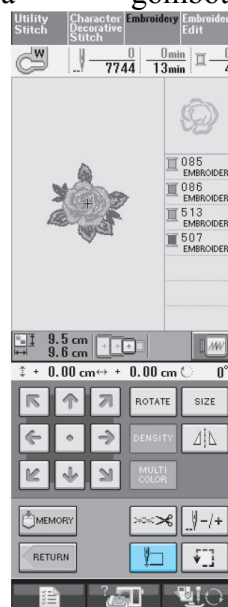

3. Nyomja meg a  gombot.

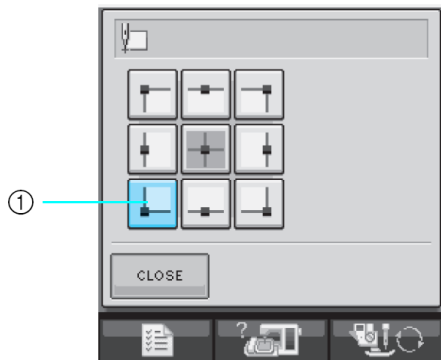

① Kezdő pozíció  
-A tű pozíciója a minta bal alsó sarkába mozog áll. (a hímzőkeret úgy mozdul el, hogy a tű megfelelően álljon be)

4. Nyomja meg a  gombot.

5. Használja a  gombokat a tű és a szöveten lévő jel egy vonalba állításához és kezdje el a minta hímzéséhez.

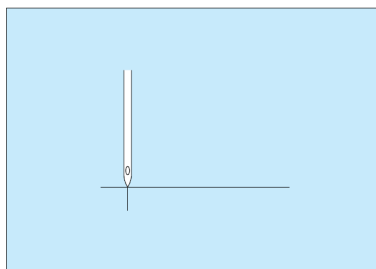

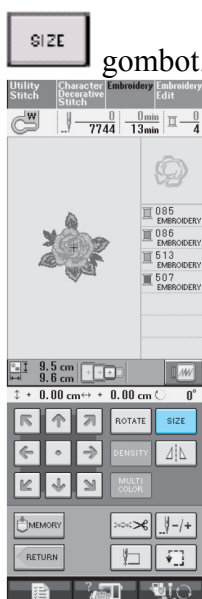

## Méret megváltoztatása

1. Nyomja meg a  gombot.





2. Válassza ki az irányt amerre a minta méretét változtatni akarja.

\* Nyomja meg a  gombot a minta nagyításához.

\* Nyomja meg a  gombot a minta összehúzásához.

\* Nyomja meg a  gombot a minta vízszintes széthúzásához.

\* Nyomja meg a  gombot a minta vízszintes összenyomásához.

\* Nyomja meg a  gombot a minta függőleges széthúzásához.

\* Nyomja meg a  gombot a minta függőleges összenyomásához.

\* Nyomja meg a  gombot a minta eredeti méretéhez való visszatéréshez.

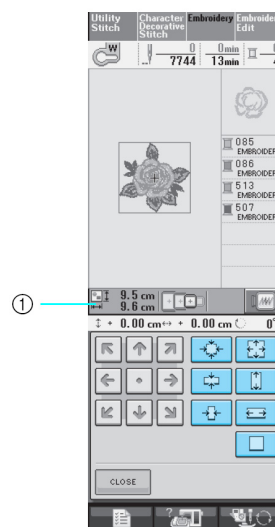

1. Minta mérete

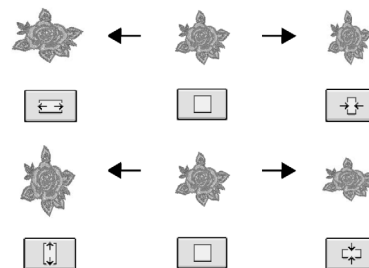

## EMLÉKEZTETŐ:

- Egyes minták vagy karakterek másoknál jobban megnagyíthatók.
- Egyes minták vagy karakterek jobban kinagyíthatók ha 90 fokkal elforgatják őket.

3. Nyomja meg a  gombot az eredeti képernyőhöz való visszatéréshez.

## Minta forgatása

1. Nyomja meg a  gombot.

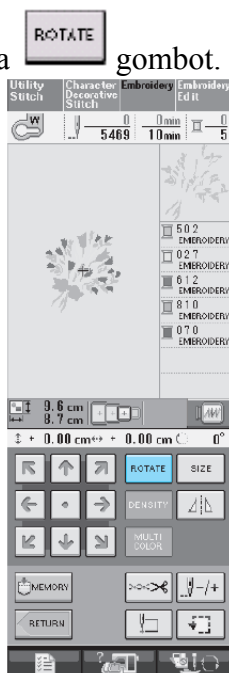

2. Válassza ki a minta elforgatásának a szögét.

\* Nyomja meg a  gombot a minta 90 fokkal való balra forgatásához.

\* Nyomja meg a  gombot a minta 90 fokkal való jobbra forgatásához.

\* Nyomja meg a  gombot a minta 10 fokkal való balra forgatásához.

\* Nyomja meg a  gombot a minta 10 fokkal való jobbra forgatásához.

\* Nyomja meg a  gombot a minta 1 fokkal való balra forgatásához.

\* Nyomja meg a  gombot a minta 1 fokkal való jobbra forgatásához.

\* Nyomja meg a  gombot a minta eredeti pozíciójának visszaállításához.

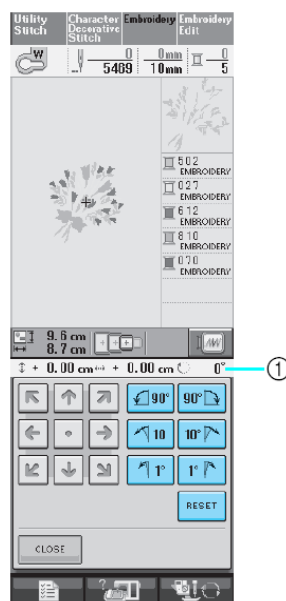

① Forgatás foka

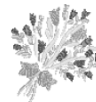

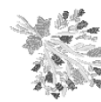

0°

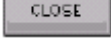

3. Nyomja meg a  gombot az eredeti képernyőhöz való visszatéréshez.

## Vízszintesen tükrözött ábra létrehozása

Nyomja meg a  gombot, hogy az így  jelenjen meg, vízszintesen tükrözött kép létrehozására.

Nyomja meg a  gombot ismét az előző helyzethez való visszatéréshez.

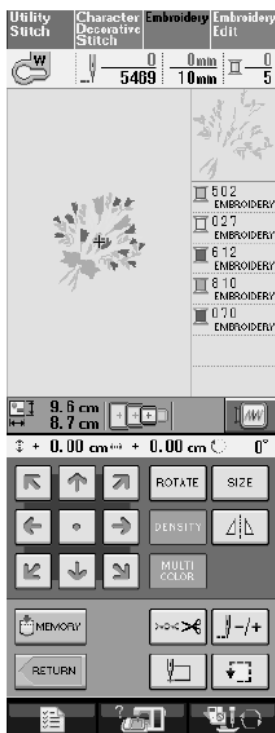

## Sűrűség megváltoztatása (csak betűkarakterek és keretminták esetén)

Néhány betűkarakter és keretminta sűrűsége megváltoztatható.

A méret 80% - 120% között változtatható meg 5%-os lépésekben.

1. Nyomja meg a **DENSITY** gombot.

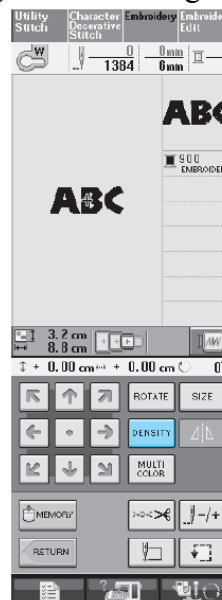

## 2. Sűrűség megváltoztatása.

\* Nyomja meg a  gombot a sűrűség csökkentéséhez.

\* Nyomja meg a  gombot a sűrűség növeléséhez.

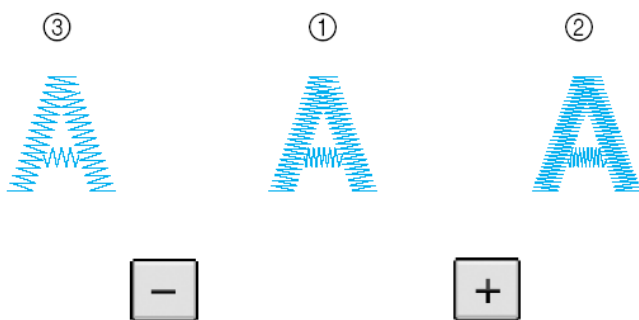

- ① Normál
- ② Sűrű (öltések egymáshoz közelebb)
- ③ Ritka (öltések egymástól távolabb)

3. Nyomja meg a **Close** gombot a minta kiválasztás képernyőhöz való visszatéréshez.

## Ábécé karakterminta színének a megváltoztatása

Kombinált ábécékarakter minta minden egyes színe külön színnel hímezhető. Ha a "MULTI COLOR" van beállítva a varrógép minden egyes karakter kivarrása után megáll, hogy a cérnaszínt cserélni lehessen.

1. Nyomja meg a  gombot, hogy az így  jelenjen meg

\* Nyomja meg a gombot ismét az előző helyzethez való visszatéréshez.

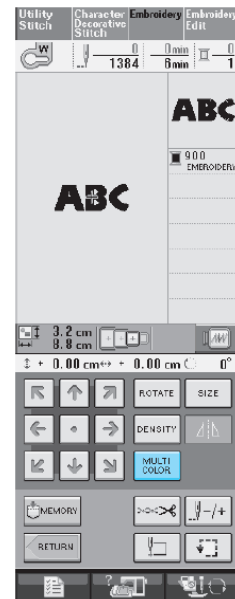

2. Miután az egyik karaktert kivarrta cserélje a cérnát egy más színűre.

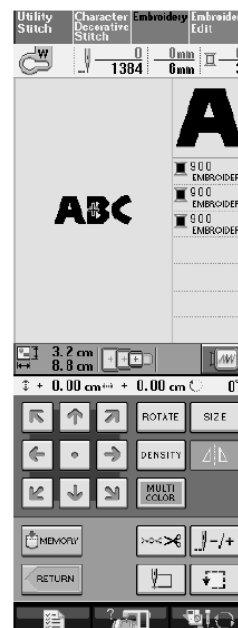

## MEMÓRIA FUNKCIÓK HASZNÁLATA

### Hímzőminta adatokra vonatkozó elővigyázatossági javaslatok

Tartsa be a következő elővigyázatossági javaslatokat amikor nem ezzel a varrógéppel létrehozott és erre rámentett adatokat használ.

#### **VIGYÁZAT!**

- Amikor a mi eredeti mintáinktól eltérő mintákat használ, a túl nagy öltéssűrűség vagy három vagy annál több átfedő öltés a cérna szakadását vagy a tű eltörését eredményezheti. Ebben az esetben használja a Brother egyik adattervező rendszerét a hímzési adatok szerkesztésére.

#### ■ **Használható hímzőminta típusok**

- Ezzel a varrógéppel kizárólag a .pes, .pha, .phb, .phc, and .dst kiterjesztésű hímzőminta fájlok használhatók. Más adatok vagy más varrógépek által létrehozott hímzésadatok használata a varrógép meghibásodását eredményezheti.

#### ■ **Használható USB eszközök/médiumok**

Öltésadatok elmenthetők USD médiára vagy visszatölthetők arról. Használjon olyan médiát amely megfelel a következő követelményeknek.

- USB hajlékonylemez meghajtó
  - USB Flash drive (USB Flash memória).
- A következő típusú USB médiákat használhatja ezenkívül még az USB memóriakártya olvasó/író-val•  
Secure Digital (SD) kártya
- CompactFlash kártya
  - Memory Stick
  - Smart Media
  - Multi Media Card (MMC)
  - XD-Picture Card

#### **MEGJEGYZÉS:**

- Egyes USB médiumok nem használhatók ezzel a készülékkel. Kérem látogassa meg a honlapunkat további információkért.
- USB hub-ok nem használhatók ezzel a készülékkel. A varrógép nem fogja felismerni a fenti USB eszközöket vagy az USB memóriakártyákat.
- A jezőlámpa villogni kezd az USB eszköz/média behelyezését követően és 5-6 másodpercig tart amíg felismeri azt.  
(Ez az időtartam változó az USB eszköz/média függvényében).

#### ■ **A következő tulajdonsággal rendelkező számítógépek és operációs rendszerek használhatók**

- Kompatibilis modellek:  
USB porttal rendelkező IBM PC  
USB porttal rendelkező IBM PC-kompatibilis számítógép
- Kompatibilis operációs rendszerek:  
Microsoft Windows Me/2000/XP  
(Windows 98 használata esetén meghajtó szoftverre van szükség. Ezt letöltheti a Brother honlapjáról (www.brother.com).)

## ■ **Elővigyázatossági intézkedések a hímzésiadatok létrehozásával és mentésével kapcsolatban**

- Ha a hímzőminta adat nem azonosítható, például mert speciális karaktereket tartalmaz, a fájl nem jelenik meg. Ha ez történik változtassa meg a fájl nevét.
- Ha 300 mm (H) × 180 mm (W) szélesebb hímzőmintaadat választott ki, egy üzenet jelenik meg megkérdezve, hogy el akarja-e fordítani a mintát 90 fokkal.  
Ha a minta elforgatását követően annak mérete még mindig nagyobb mint 300 mm (H) × 180 mm (W), a minta nem használható.(minden hímzőmintának ezeken a méreteken belül kell lennie)

- A megadott öltésszámot vagy szín számot meghaladó .pes fájl nem jeleníthető meg.  
Használja a Brother egy eredeti adatminta rendszerét a hímzőminta szerkesztésére, hogy azt a követelményeknek megfelelővé váljon.
- Ne hozzon létre mappákat az USB médián vagy a cserélhető lemezen. Ha a hímzőminta adatot mappában tárolja, azt a varrógép nem képes megjeleníteni.
- Még ha a hímzőegység nincs is csatlakoztatva a varrógép kezelni fogja a hímzési adatokat.

## ■ **Tajima (.dst) hímzési adatok**

- A .dst adatok megjelennek a minta listában a képernyőn (a valós méretű kép nem jeleníthető meg). A fájlnev első nyolc karaktere jelenik meg csupán.
- Mivel a Tajima (.dst) hímzőminta adatok nem tartalmaznak színadat információkat, ez a Brother alapértelmezett színeivel jelenik meg. Ellenőrizze a színeket a minta előzetes képén és tetszés szerint változtassa meg azokat.

## ■ **Védjegyek**

- Secure Digital (SD) Card az SD Card Association regisztrált védjegye.
- CompactFlash a Sandisk Corporation regisztrált védjegye.
- Memory Stick a Sony Corporation regisztrált védjegye.
- Smart Media a Toshiba Corporation regisztrált védjegye.
- Multi Media Card (MMC) az Infineon Technologies AG regisztrált védjegye.
- xD-Picture Card a Fuji Photo Film Co. Ltd. regisztrált védjegye.
- IBM az International Business Machines Corporation regisztrált védjegye.
- Microsoft és Windows a Microsoft Corporation regisztrált védjegye.

Minden egyes cég amelynek a szoftvere amely ebben a kézikönyvben említésre került saját szoftver használati licenz megálapodással rendelkezik.

Minden más márkanév és termékmegnevezés az illető cég regisztrált védjegye.

Azonban a ® és ™ jelölések magyarázatait nem adjuk meg teljes részletességgel.



## Hímzőminták mentése a varrógép memóriájába

Elmentheti a testreszabott és gyakran használt hímzőmintákat, mint például a saját nevét vagy egyéb kombinált mintákat, elforgatott vagy megváltoztatott méretű mintákat, olyan mintákat amelyek pozícióját megváltoztatta, stb.

### MEGJEGYZÉS:

- Ne kapcsolja ki a főkapcsolót mialatt a “Saving” képernyő látszik. Elveszti a mentés alatt lévő mintát.

### EMLÉKEZTETŐ:

- A hímzőminta varrógép memóriájába mentése néhány másodpercebe telik.
- Minta visszatöltésével kapcsolatban lásd a 170 oldalt.

1. Nyomja meg a  gombot a varrás képernyőn.



2. Nyomja meg a  gombot.

\* Nyomja meg a  gombot az eredeti képernyőhöz való visszatéréshez.

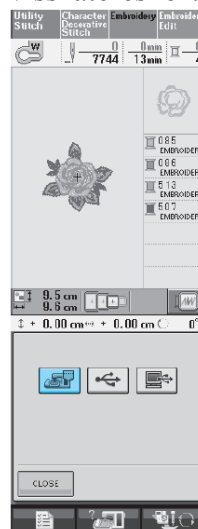

Megjelenik a “Saving” (mentés) képernyő. Amikor a mintát elmenti automatikusan az eredeti képernyő jelenik meg.

### ■ Ha a memória megtelt

Ha az alábbi képernyő jelenik meg, vagy maximális számú mintát mentett már el vagy pedig a mintamentése annyi memóriát igényel, hogy a készülék nem képes azt elmenteni. Ha kitörli az előzőleg elmentett mintát elmentheti az aktuális mintát.

1. Nyomja meg a  gombot.

\* Nyomja meg a  gombot az eredeti képernyőhöz való visszatéréshez mentés nélkül.

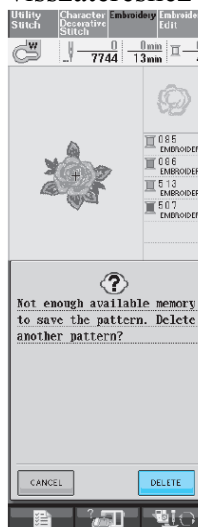

-A készülék az éppen elmentett mintát jeleníti meg.

2. Válassza ki a törölni kívánt mintát.



3. Nyomja meg a **DELETE** gombot.

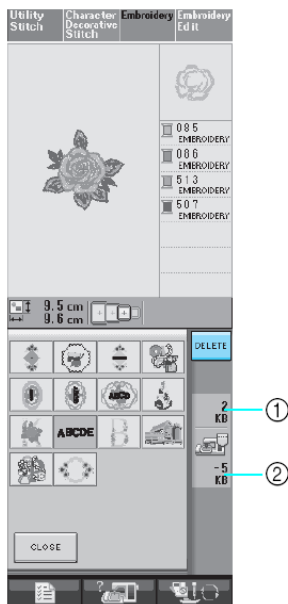

- ① A törölni kívánt hímzőminta által használt memóriamennyiség.
- ② A menteni kívánt hímzőminta által igényelt memóriamennyiség.

4. Nyomja meg a **OK** gombot.

\* Ha úgy dönt, hogy mégsem szeretné törölni hímzőmintát nyomja meg a **CANCEL** gombot.

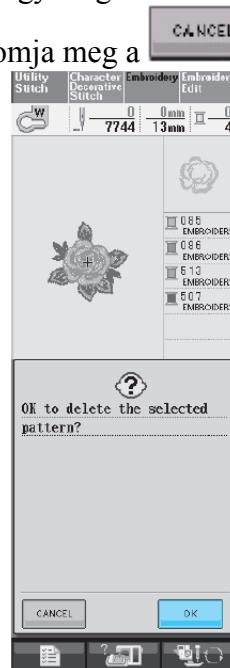

-A "Saving" (mentés) képernyő jelenik meg. Amikor a mintát elmentette a készülék automatikusan visszatér az eredeti képernyőhöz.

### MEGJEGYZÉS:

Ne kapcsolja ki a főkapcsolót, amíg a "Saving" (mentés) képernyő jelenik meg, mert a mentendő minta így elvesz.

### EMLÉKEZTETŐ:

Ha elegendő memória van a minta kitörlése után, az ön által elmentendő minta automatikusan el lesz mentve. Ha nincs elég memória a minta kitörlése után, az ön által elmentendő ismételve meg a fenti lépéseket, hogy egy másik előzőleg elmentett mintát is kitöröljön.

A minta elmentése néhány másodpercbe telik.

Lásd a 170. oldalt több információért az elmentett minták visszahozásáról.

## Hímzőminta mentése USB médiára (Kereskedelemben kapható)

Amikor USB médiára kívánja a hímzőmintát menteni, először csatlakoztassa azt a készülék USB portjához. A használt USB eszköz típusától függően azt vagy az eszköz USB csatlakozójához, vagy pedig a készülék kártyaolvasó egységének az USB portjához csatlakoztassa.

### EMLÉKEZTETŐ:

Egyes USB médiák nem használhatók ezzel a készülékkel. További részletekért látogassa meg a Brother honlapját.

1. Nyomja meg a  gombot amikor a menteni kívánt hímzőminta a varrás képernyőn van.

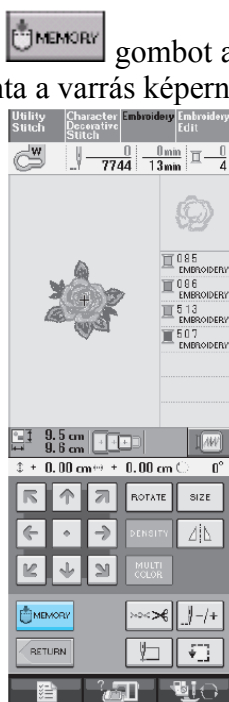

2. Csatlakoztassa az USB médiát a készülék USB portjához.

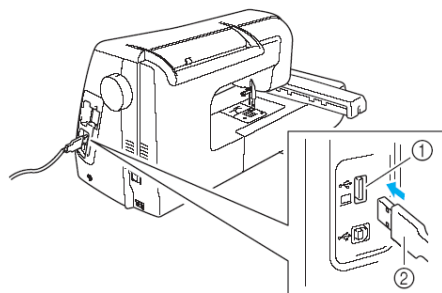

① USB port

② USB média

### EMLÉKEZTETŐ:

- Az USB média bármikor csatlakoztatható illetve kivethető.
- Ne csatlakoztasson USB eszköztől eltérő eszközt az USB porthoz. Az USB csatlakozó port megsérülhet.

3. Nyomja meg a  gombot.

\* Nyomja meg a  gombot az eredeti képernyőhöz való visszatéréshez.

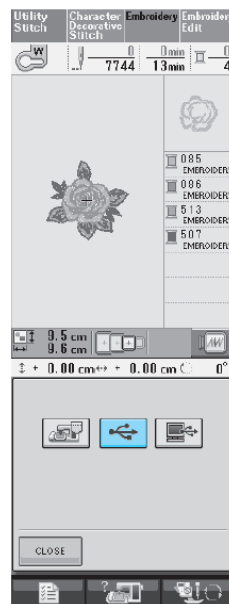

-A "Saving" (mentés) képernyő jelenik meg. Amikor a mintát elmenti a kijelző az eredeti képernyőhöz tér vissza automatikusan.

## Hímzési minta mentése a számítógépre

Az USB kábel segítségével a gép csatlakoztatható a számítógéphez, és a hímzési minta időlegesen visszatölthető a számítógép memóriájából és elmenthető a számítógép memóriájába.

### MEGJEGYZÉS :

- Ne kapcsolja ki a főkapcsolót mialatt a “Saving” jelenik meg képernyőn. Elveszti az hímzőmintát.

1. Csatlakoztassa az USB kábelt a megfelelő USB portba a számítógépbe és a készülékbe.

\*Az USB kábel csatlakoztatható a számítógép és a varrógép USB portjához függetlenül attól, hogy be van-e kapcsolva vagy sem.

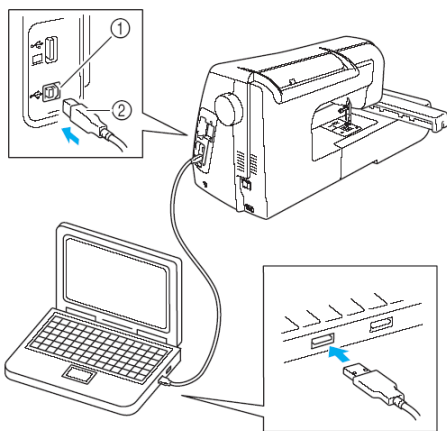

- ① USB port a számítógépen
- ② USB kábel csatlakozó

-A “Removable Disk” ikon jelenik meg a “My Computer” a számítógépen.

### MEGJEGYZÉS:

- A csatlakozó az USB kábelen csak az egyik irányba illeszhető be.

Ha nehezen tudja a csatlakozót bedugni, ne erőltesse azt. Ellenőrizze a csatlakozó irányát.

- A számítógép USB port pozíciójával kapcsolatos információkért (vagy az USB hub.on) forduljon az illető eszköz felhasználói kézikönyvéhez.

2. Nyomja meg a  gombot amikor az elmenteni kívánt minta a varrási képernyőn van.

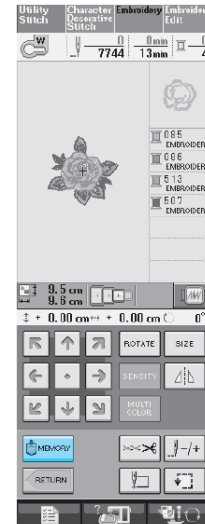

3. Nyomja meg a  gombot.

\*Nyomja meg a  gombot az eredeti képernyőhöz való visszatéréshez.

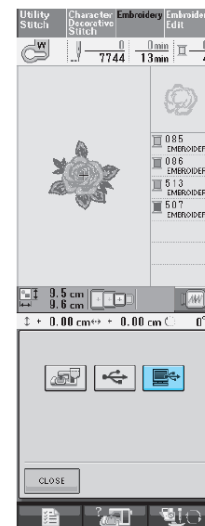

-A mintát ideiglenesen a számítógépen a “Removable Disk”-re (cserélhető lemez) menti.

4. Válassza ki a minta .phc fájlt a “Removable Disk”-en (cserélhető lemezen) és másolja a fájlt a számítógépre

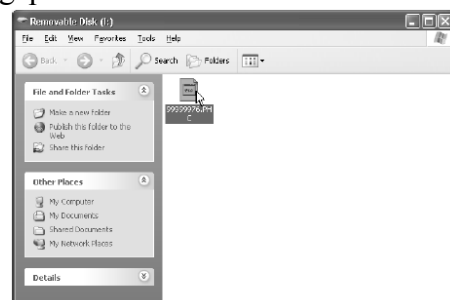

## Minták visszatöltése a készülék memóriájából

1. Nyomja meg a  gombot.



-A készülék a memóriában lévő mintákat jeleníti meg.

2. Nyomja meg annak a mintának a gombját amelyet vissza akar tölteni.

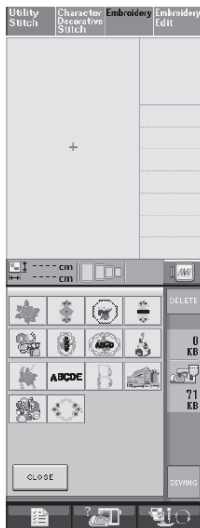

\*Nyomja meg a  gombot az eredeti képernyőhöz való visszatéréshez.

3. Nyomja meg a  gombot.



-A varrás képernyő jelenik meg.

### Visszatöltés USB médiáról

1. Csatlakoztassa az USB médiát a készülék USB konnektorába (lásd a 168. oldalt).

2. Nyomja meg a  gombot.



3. Nyomja meg annak a mintának a gombját amelyet vissza szeretne tölteni.

\*Nyomja meg a  gombot az eredeti képernyőhöz való visszatéréshez.

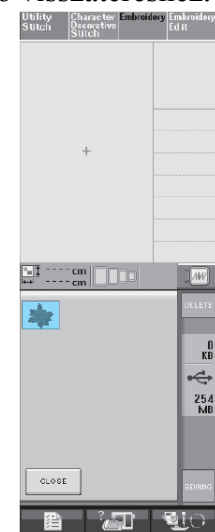

4. Nyomja meg a  gombot.

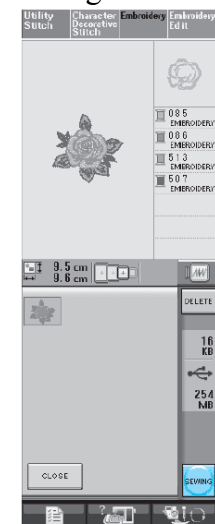

-A varrási képernyő jelenik meg.

## Visszatöltés számítógépről

1. Helyezze az USB kábelt a számítógép és a varrógép megfelelő konnektorába (lásd 169. oldalt).
2. A számítógépén nyissa meg a számítógépét "My Computer" majd lépjen a cserélhető lemezre ("Removable Disk").

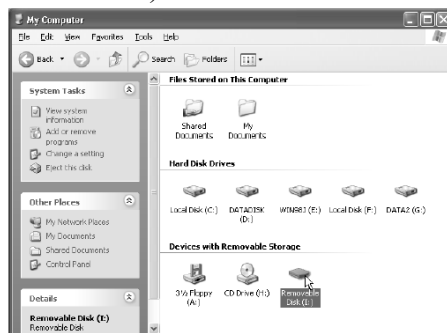

3. Mozgassa/másolja a mintát a cserélhető lemezre "Removable Disk".

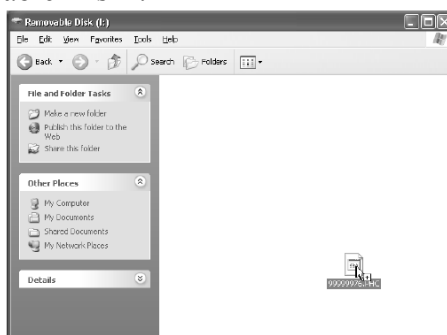

-A minta adatok a cserélhető lemezről a varrógépre íródnak

### MEGJEGYZÉS:

- Az adatok beírásakor ne vegye ki az USB kábelt.
- Ne hozzon létre mappákat a cserélhető lemezen. Mivel a mappák nem jelennek meg a bennük levő minták nem tölthetők le.

4. Nyomja meg a  gombot.

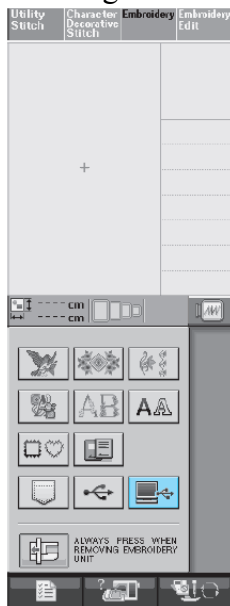

-A számítógépen lévő minták megjelennek a képernyőn.  
5. Nyomja meg a letölteni kívánt minta gombját.

\*Nyomja meg a  gombot az eredeti képernyőhöz való visszatéréshez.

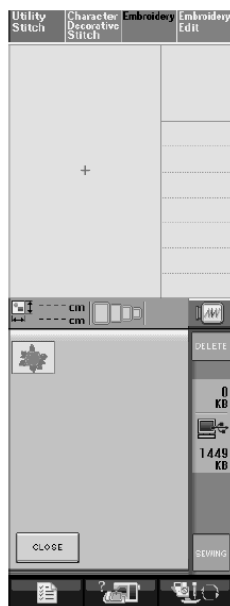

6. Nyomja meg a  gombot.



-A varrásképernyő jelenik meg.

# HÍMZÉSI ALKALMAZÁSOK

## Keretminta használata rátét varrására (1)

Ugyanolyan méretű és alakú keretmintát használhat rátét varrásához. Hímezze ki az egyik mintát egyenes varrással és egy másikat szatén varrással.

1. Válasszon ki egy egyenes keretminta öltést, Hímezze a mintát a rátétre majd szépen vágja körül azt az alak körül.

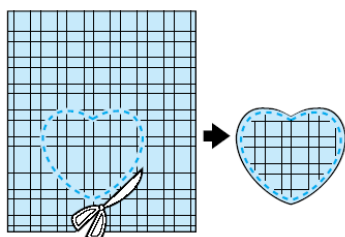
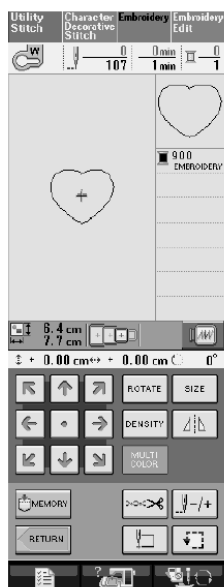

2. Hímezze ki ugyanazt a mintát az első lépéstől az alap anyagra.

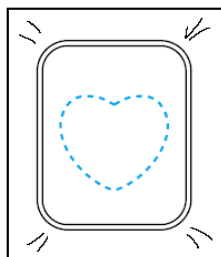

3. Alkalmazzon egy vékony réteg szövetragasztót vagy ideiglenes ragasztó spray-t az 1- lépésben létrehozott rátét hátsó felére. Helyezze a rátétet az alapanyagra, az alakok összeillesztésével.

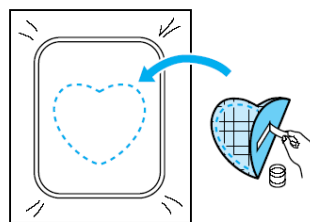

4. Válasszon ki egy a rátét alakjával azonos szaténöltés keretmintát. Hímezzen rá a rátétre és az alapanyagra a 3. lépéstől az 5. lépésig rátét létrehozásához.

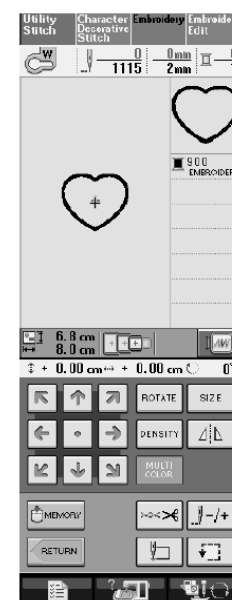

### MEGJEGYZÉS:

- Ha megváltoztatja a minta méretét vagy helyzetét amikor kiválasztja azokat jelölje meg a méretet és a pozíciót.

Hímezze ugyanazt a mintát az alapanyagra az 1. – es lépéstől kezdve.

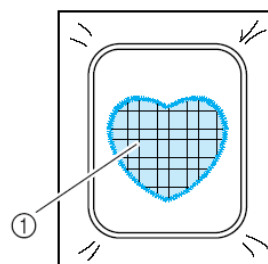

- ① Rátét anyag



## Keretminta használata rátét varrásához (2)

Ez a másik módszer rátét varrásához hímzőminták használatával. Ezzel a módszerrel nem szükséges a szövet cseréje a hímzőkeretben. Hímezzen ki egy mintát egyenes varrással és egyet szatén öltéssel.

1. Válassza ki az egyenes öltés keretmintát és hímezze azt rá az alapszövetre.

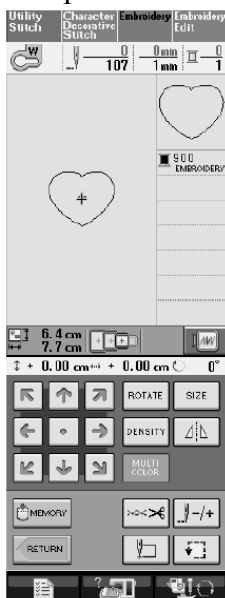

2. Helyezze a rátét szövetet a minta fölé az első lépésben.

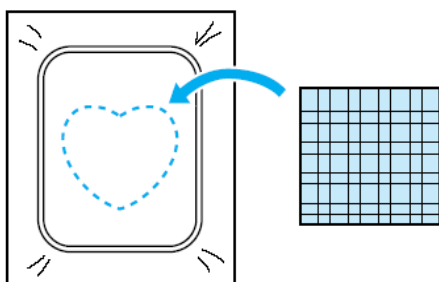

\* Győződjön meg arról, hogy a rátét szövet teljesen elfedi az öltést.

3. Hímezze ugyanazt a mintát a rátét szövetre.

4. Vegye le a hímzőkeretet és vágja körbe az öltések körül.

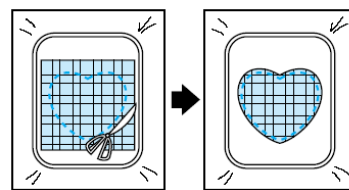

### MEGJEGYZÉS:

- Ne vegye ki a szövetet a hímzőkeretből a kivágáskor. Azonkívül ne húzza erősen a szövetet. Máskülönben a szövet meglazulhat a keretben.

5. Válassza ki a szatén öltés keretmintát a rátéttel azonos alakkal.

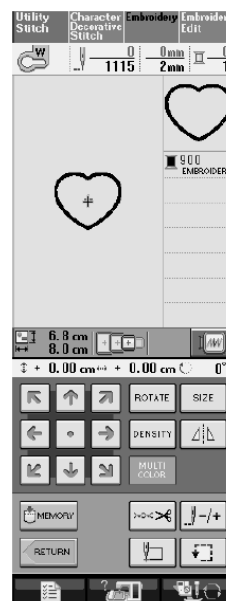

### MEGJEGYZÉS:

- Ne változtassa meg a minta méretét és pozícióját.

6. Helyezze vissza a hímzőkeretet a hímzőegységre és hímezze ki a szatén öltésmintát rátét készítéséhez.

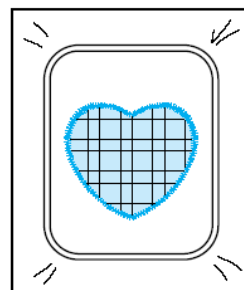

# 6.Hímzés szerkesztés

FUNKCIÓK MAGYARÁZATA .....	176
Minták kombinálása .....	176
Minták mozgatása .....	176
Minták forgatása .....	176
Minták nagyítása vagy kicsinyítése .....	176
Tükörképek létrehozása .....	176
Betűkarakterek távolságának megváltoztatása .....	176
Betűkarakter megjelenésének/elhelyezkedésének a megváltoztatása .....	176
Minták cérnaszíneinek a megváltoztatása .....	176
Ismétlődő minta létrehozása .....	176
MINTÁK KIVÁLASZTÁSA SZERKESZTÉSHEZ .....	177
Hímzőminták / Díszítő minták/Szegélyminták/Kereszt-öltés minták/ Virágos betűminták/Keretminták kiválasztása.....	178
Abécé karakterminták kiválasztása .....	178
MINTÁK SZERKESZTÉSE.....	181
Gombok funkciói .....	182
Minta mozgatása .....	183
Minta forgatása .....	183
Minta méretének megváltoztatása .....	184
Minta törlése .....	185
Az abécé karakterminták konfigurációjának megváltoztatása.....	185
Abécé karakterek távolságának megváltoztatása.....	185
Betűkarakter minta minden egyes betűje színének a megváltoztatása .....	186
A cérnaszín megváltoztatása .....	187
Felhasználói cérnatáblázat létrehozása .....	188
Szín hozzáadása felhasználói cérnatáblázathoz lsitából .....	189
Egy szín kiválasztása a egyéni szálszín táblázatból.....	189
Ismétlődő minták tervezése.....	190
Ismétlődő minta varrása .....	190
Egy ismételt minta egyetlen elemének a megismétlése .....	192
Cérmajelzések hozzárendelése .....	193
Szerkesztés után .....	194
MINTÁK KOMBINÁLÁSA.....	195
Kombinált minták szerkesztése .....	195
Kombinált minta varrása.....	197
MEMÓRIA FUNKCIÓK HASZNÁLATA .....	198

## FUNKCIÓK MAGYARÁZATA

A hímzésszerkesztés (Embroidery Edit) funkciókkal, kombinálhatja a hímzőmintákat és a karaktermintákat, megváltoztathatja a minták méretét, forgathatja azokat és sok más szerkesztési funkciót végezhet el. Ez a készülék az alábbiakban felsorolt 9 funkció elvégzésére képes.

### ● **Minták kombinálása**

Könnyűszerrel készíthet hímzőminta, keretminta, karakterminta kombinációkat a készülék memóriájából, a külön megvásárolható hímzőkártyákról vagy sok egyéb mintából.

### ● **Minták mozgatása**

A 30 cm × 18 cm hímzőfelületen belül (kb. 12 inch × 7 inch) megváltoztathatja a hímzés elhelyezkedését és ellenőrizheti azt a kijelzőn.

### ● **Minták forgatása**

A mintákat elforgathatja egy, tíz vagy kilencven fokok lépésekben.

### ● **Minták nagyítása vagy kicsinyítése**

A mintákat kinagyíthatja vagy lekicsinyítheti.

- Ez a funkció egyes mintáknál nem hozzáférhető.

### ● **Tükörképek létrehozása**

Vízszintesen tükrözött képet hozhat létre.

- Ez a funkció egyes mintáknál nem hozzáférhető.

### ● **Betűkarakterek távolságának megváltoztatása**

Növelheti vagy csökkentheti az egyes karakterek közötti távolságot a kombinált minták esetén.

### ● **Betűkarakter megjelenésének/elhelyezkedésének a megváltoztatása**

Megváltoztathatja a karakterek elhelyezkedését úgy, hogy azok egy körívre, átlóra stb-re illeszkedjenek. Összesen hat választási lehetőség áll rendelkezésre.

### ● **Minták cérnaszíneinek a megváltoztatása**

Megváltoztathatja a minta cérnájának a színét az Ön által preferált színre.

### ● **Ismétlődő minta létrehozása**

Másolatokat adhat hozzá a mintájához ismétlődő mintát hozva létre vízszintes vagy függőleges irányba.

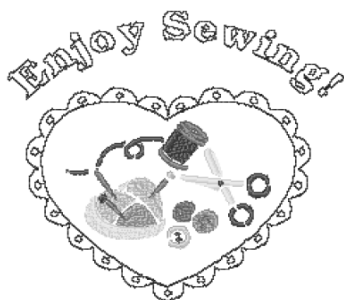

## MINTÁK KIVÁLASZTÁSA SZERKESZTÉSHEZ

Embroidery  
Edit

Készítse elő a varrógépet hímzéshez a 126. oldalon lévő utasítások szerint és nyomja meg a gombot az alábbi képernyő megjelenítéséhez.

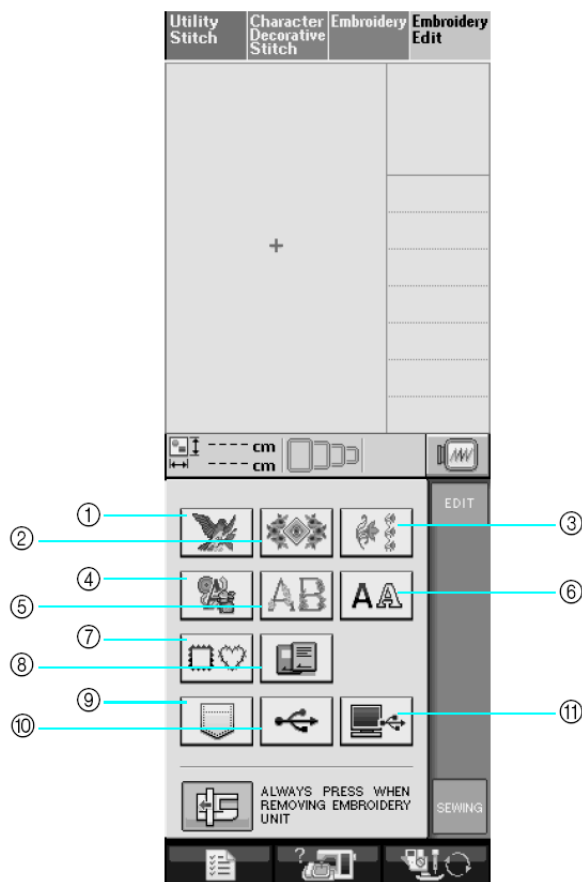



- 1 Hímzőminták
- 2 Diszítő minták
- 3 Szegélyminták
- 4 Keresztöltés minták
- 5 Virágos betűminták
- 6 Ábécé betűminták
- 7 Keret minták
- 8 Minták hímzőkártyáról (külön kapható)
- 9 A készülék memóriájába elmentett minták (lásd a 170. oldalt)
- 10 USB médiára mentett minták (lásd a 170. oldalt)
- 11 Számítógépre mentett minták (lásd a 171. oldalt)

### EMLÉKEZTETŐ :

További információkért minden egyes kategória kiválasztásának képernyőjével kapcsolatban lásd a 131. oldalt.

### MEGJEGYZÉS:

Szokványos vagy karakter/dekoratív öltéseket varrhat felszerelt hímzőegységgel is a  gomb vagy a

 gomb megnyomásával (egy jóváhagyó üzenet a kocsni mozgatására jelenik meg). Emelje fel az anyagtovábbító fogakat majd szerelje fel a megfelelő nyomótalpat.

## Hímzőminták / Díszítő minták/Szegélyminták/Kereszt-öltés minták/ Virágos betűminták/Keretminták kiválasztása

- 1.Válasszon ki egy minta kategóriát.
  - 2.Nyomja meg a szerkeszteni kívánt minta gombját.
- \* További információkért a minták kiválasztásával kapcsolatban lásd a 132. és a 134. oldalt.

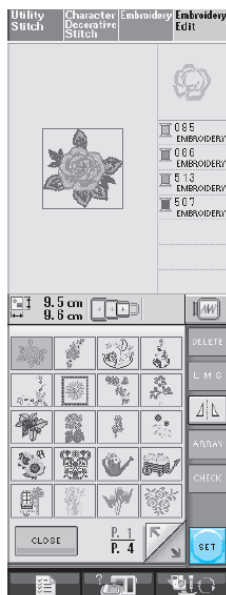

-A minta a képernyő felső részén jelenik meg.

3.Nyomja meg a  gombot.

. A szerkesztésre kiválasztott minta piros körvonallal jelenik meg a hímzésszerkesztés képernyőn.

4.Mintaszerkesztéshez járjon el a 181. oldalon leírtak szerint.

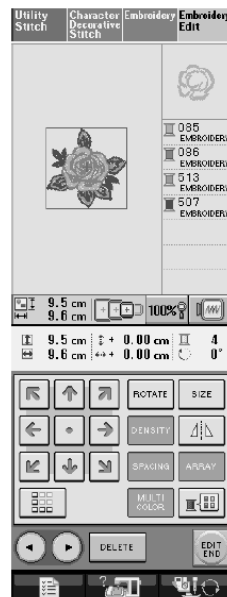

## Abécé karakterminták kiválasztása

Amikor karaktermintát választ ki a hímzésszerkesztés képernyőről ezzel egyidőben szerkesztheti is azt.

1. Nyomja meg a  gombot.

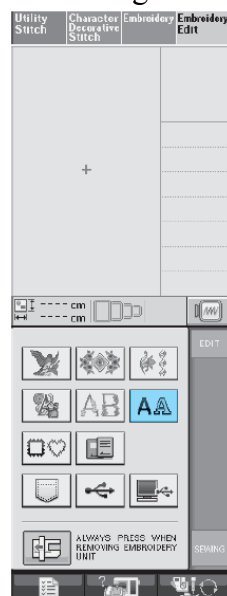

2. Válassza ki a betűkészletet majd adja meg a karaktereket.

(Például: A B C D)

\* További információkért a karakterek kiválasztásáról lásd a 133. oldalt.

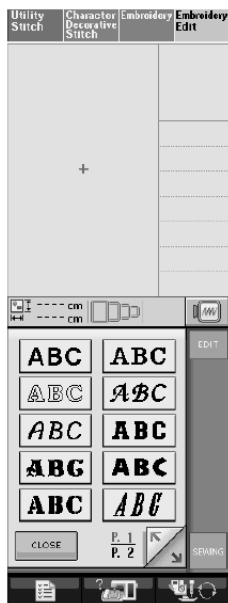

3. Nyomja meg a  gombot a minta elhelyezkedésének a megváltoztatására.

• Ha a karakter túl kicsi, nyomja meg a  gombot minden megadott karakter megtekintéséhez.







4. Válassza ki az elhelyezkedést. (Például: )

Amikor egy körívet választ ki, használja a  gombot a körív sugarának a megváltoztatásához.

\* Nyomja meg a  gombot a körív sugarának növeléséhez.

\* Nyomja meg a  gombot a körív sugarának csökkentéséhez.

### EMLÉKEZTETŐ:

Amikor kiválasztja ,  és  gombokat akkor válassza a  és  gombokat a dőlésszög növeléséért vagy csökkentéséért.



5. Nyomja meg a  gombot a képernyőn..

6. Miután befejezte a kiválasztást, nyomja meg a

 gombot.



-A hímzésszerkesztőképnyő jelenik meg.

7. Mintaszerkesztéshez lépjen tovább a mintaszerkesztésre 181. oldalra.

# MINTÁK SZERKESZTÉSE

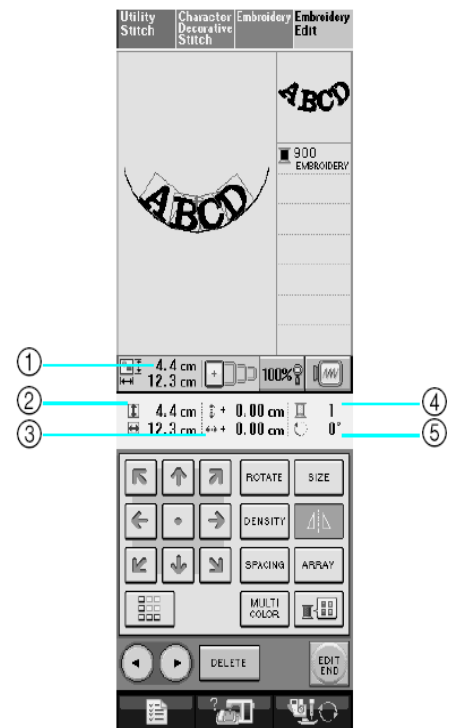
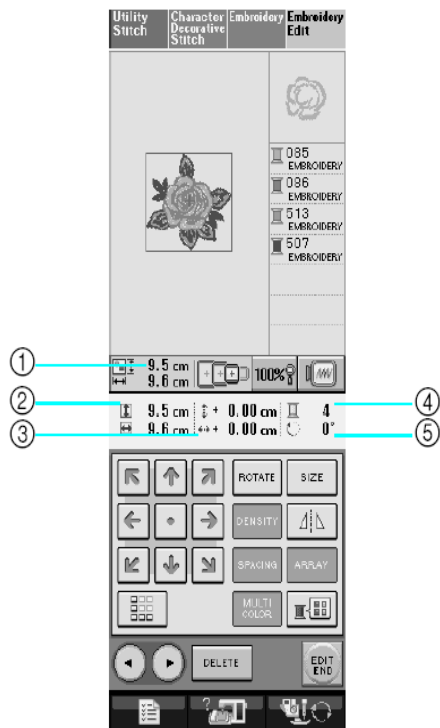

1. A kombinált minta egész méretét mutatja.
2. Az éppen kiválasztott minta méretét mutatja.
3. A keret középponttól való távolságát mutatja.
4. Az aktuálisan kiválasztott színt és a minta összes színének a számát mutatja.
5. A minta elforgatásának a szögét mutatja.

## EMLÉKEZTETŐ:

Ha egy gomb ki van szürkítve azt a funkciót nem használhatja a kiválasztott mintánál.



## ● Gombok funkciói

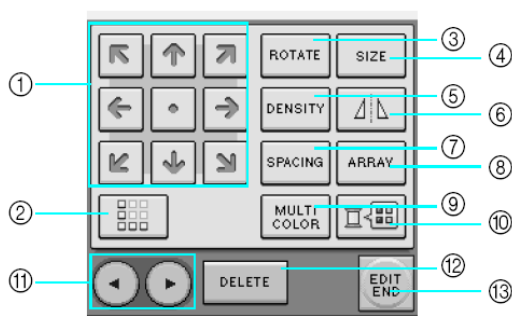

N o.	Képernyő	Gombnév	Magyarázat	Oldal
①		Nyíl gombok ( középpont gomb)	Nyomja meg ezeket a gombokat a minta nyíl irányába való mozgatásához. (Nyomja meg a  gombot a minta középpontba való visszahelyezéséhez.)	183
②		Szegély gomb	Nyomja meg ezt a gombot ismétlődő minta készítéséhez.	190
③		Forgatás gomb	Nyomja meg ezt a gombot minta forgatásához. A mintát forgathatja egy, tíz vagy kilencven fokok lépésekben.	183
④		Méret gomb	Nyomja meg ezt a gombot a minta méretének a megváltoztatásához. A minták nagyíthatók és kicsinyíthetők.	184
⑤		Sűrűség gomb	Nyomja meg ezt a gombot a szegélyminták és a karakterminták sűrűségének a megváltoztatásához.	162
⑥		Vízszintesen tükrözött kép gomb	Nyomja meg ezt a gombot a minta vízszintesen tükrözött képének a létrehozásához.	162
⑦		Karaktertávolság gomb	Nyomja meg ezt a gombot a karakterminta egyes karakterei közötti távolság a megváltoztatásához.	185
⑧		Tábla gomb	Nyomja meg ezt a gombot a karakterminta konfigurációjának a megváltoztatásához.	185
⑨		Többszínű gomb	Nyomja meg ezt a gombot a karakterminta egyes karakterei színének a megváltoztatásához.	186
⑩		Cérnapaletta gomb	Nyomja meg ezt a gombot a kiválasztott minta színének a megváltoztatásához.	187
⑪		Mintakiválasztás gomb	Amikor egy kombinált mintát választ ki használja ezeket a gombokat a minta egy részének szerkesztésre való kiválasztásához.	—
⑫		Törlés gomb	Nyomja meg ezt a gombot a kiválasztott minta törléséhez (a piros körvonalú dobozzal közrefogott minta).	185
⑬		Szerkesztés befejezése	Nyomja meg ezt a gombot a következő lépéssel való folytatáshoz.	194

## Minta mozgatása



Használja a  gombot minta mozgatásához a nyíl által mutatott irányba.

Nyomja meg a  gombot a minta középpontba helyezéséhez.

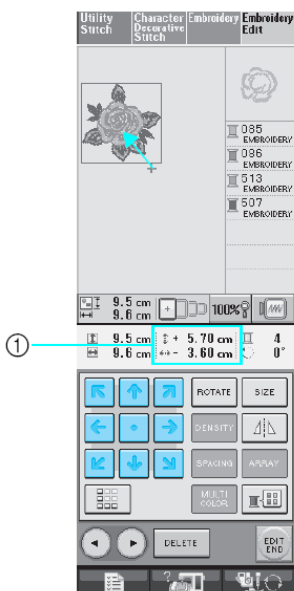

① Távolság a középpontól

## Minta forgatása

1. Nyomja meg a  gombot.

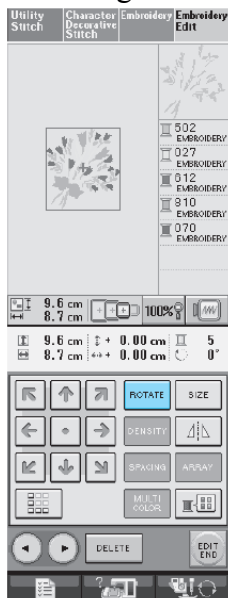

2. Válassza ki a minta elforgatásának a szögét.

\* Nyomja meg a  gombot a minta 90 fokkal való balra forgatásához.

\* Nyomja meg a  gombot a minta 90 fokkal való jobbra forgatásához.

\* Nyomja meg a  gombot a minta 10 fokkal való balra forgatásához.

\* Nyomja meg a  gombot a minta 10 fokkal való jobbra forgatásához.

\* Nyomja meg a  gombot a minta 1 fokkal való balra forgatásához.

\* Nyomja meg a  gombot a minta 1 fokkal való jobbra forgatásához.

\* Nyomja meg a  gombot a minta eredeti pozíciójának visszaállításához.

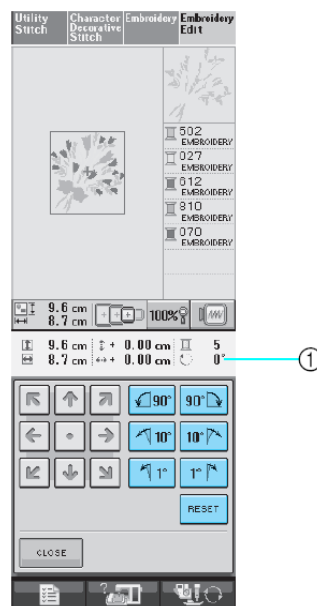

① Forgatás foka

3. Nyomja meg a  gombot az eredeti képernyőhöz való visszatéréshez.

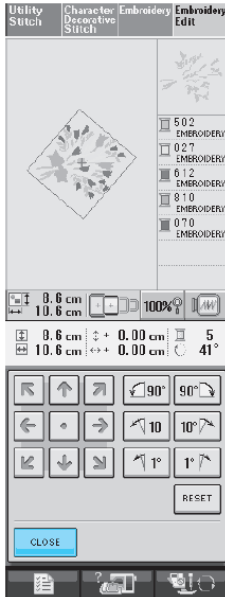

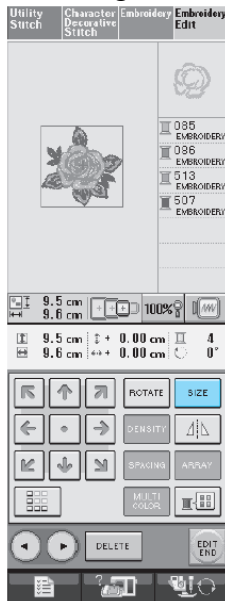

## Minta méretének megváltoztatása

1. Nyomja meg a  gombot.



2. Válassza ki az irányt amerre a minta méretét változtatni akarja.

\* Nyomja meg a  gombot a minta nagyításához.

\* Nyomja meg a  gombot a minta összehúzásához.

\* Nyomja meg a  gombot a minta vízszintes széthúzásához.

\* Nyomja meg a  gombot a minta vízszintes összenyomásához.

\* Nyomja meg a  gombot a minta függőleges széthúzásához.

\* Nyomja meg a  gombot a minta függőleges összenyomásához.

\* Nyomja meg a  gombot a minta eredeti méretéhez való visszatéréshez.

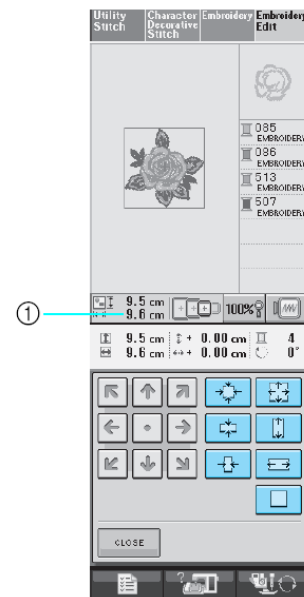

① Megmutatja a szerkesztett minta méretét.

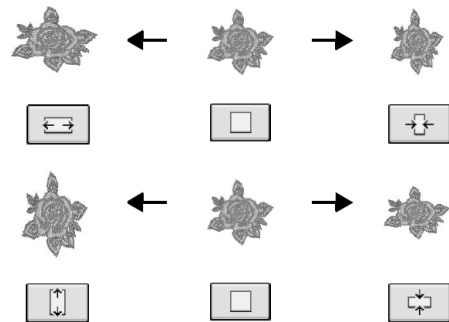

3. Nyomja meg a  gombot az eredeti képernyőhöz való visszatéréshez.

## Minta törlése

Nyomja meg a  gombot a minta képernyőről való törléséhez.

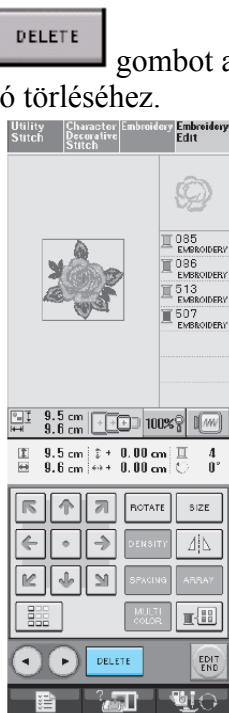

## Az ábécé karakterminták konfigurációjának megváltoztatása

1. Nyomja meg a  gombot.

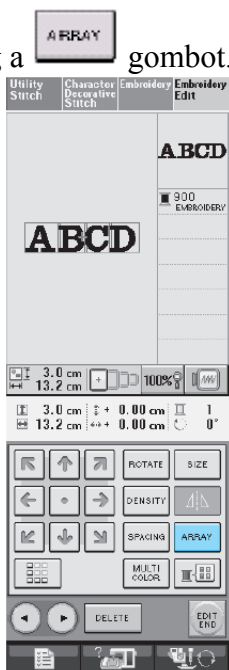

2. Nyomja meg azt a gombot amelyen az az elhelyezkedés van amellyel hímezni akar.

\* Az elhelyezkedés típusokkal kapcsolatos további információkért lásd a 179. oldalt.

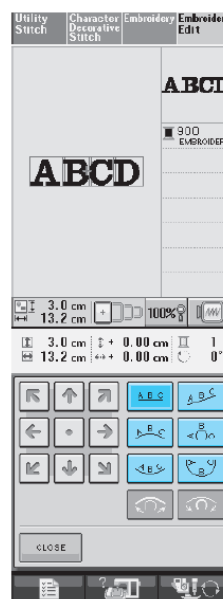



-A képernyőn a kiválasztott elhelyezkedés jelenik meg.

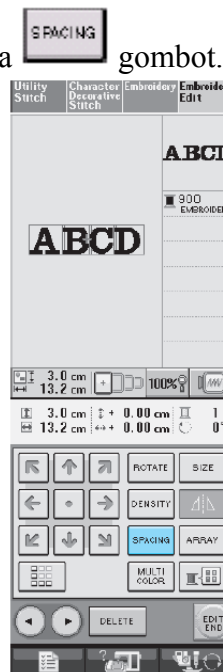

3. Nyomja meg a  gombot.  
**Abécé karakterek távolságának megváltoztatása**

1. Nyomja meg a  gombot.



2. Használja a  a  a karakterek távolságának a megváltoztatásához.

Vagy hogy,  
Növelje a karakterek távolságát.  
Csökkentse a karakterek távolságát.  
Visszatérjen az eredeti távolsághoz.

- \* Nyomja meg a  gombot
- \* Nyomja meg a  gombot
- \* Nyomja meg a  gombot

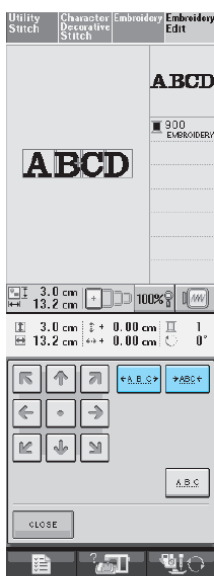

**A B C D ↔ ABCD**



3. Nyomja meg a  gombot az eredeti képernyőhöz való visszatéréshez.

## Betűkarakter minta minden egyes betűje színének a megváltoztatása

1. Nyomja meg a **MULTICOLOR** gombot, hogy célnaszínt rendeljen hozzá minden egyes karakternek.

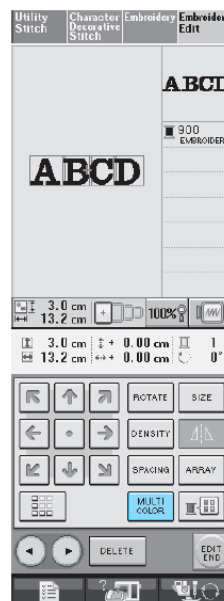

2. Változtassa meg a célnát minden egyes karakter más színnel való varrásához.

- Nyomja meg a  gombot, hogy váltsa a színeket a varrási sorrendben.

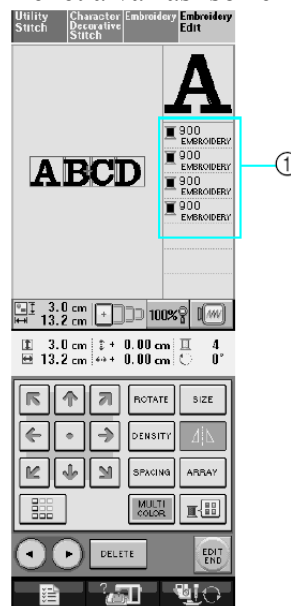

1. Szín minden karakterhez



## A cérnaszín megváltoztatása

A cérnaszínt megváltoztathatja a szín színsorrend elejére való mozgatásával és új cérnaszín kiválasztásával a készülékben lévők közül.

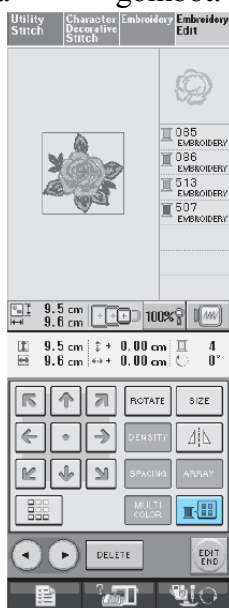



1. Nyomja meg a  gombot.

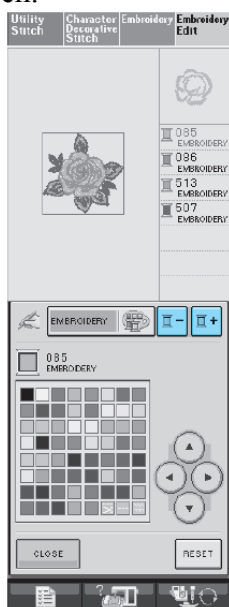

-A színpaletta képernyő megjelenik.

2. Nyomja meg a  vagy a  gombot a kívánt színhez vagy annak megváltoztatásához a színsorrend elején.



3. Nyomja meg a     gombokat újabb szín kiválasztásához a színpalettáról.

\* Az eredeti színhez való visszatéréshez nyomja meg a  gombot. Ha több színt is

megváltoztatott, ez a parancs minden színt az eredeti színére változtat vissza.

\* Kiválaszthat színt közvetlenül a képernyőről érintő tollal megérintve azt.

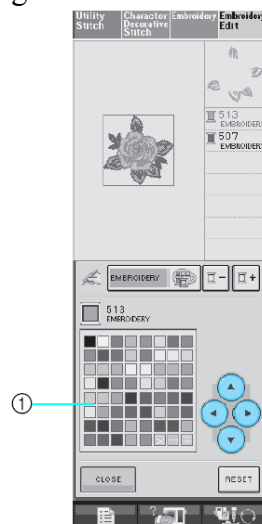

① Színpaletta

-A kiválasztott szín a varrasi sorrend tetején jelenik meg.

4. Nyomja meg a  gombot.

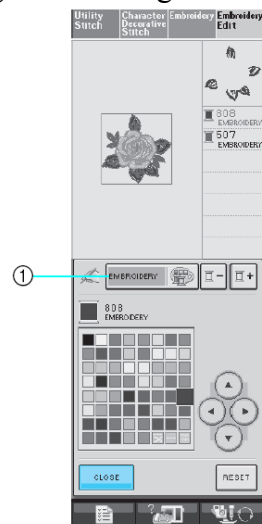

① Színpaletta/Felhasználói cérnatáblázat változtatási gomb

-A képernyőn a megváltoztatott színek jelennek meg.

### EMLÉKEZTETŐ:

A felhasználói cérnatáblázatból való szín kiválasztásához lásd a "Szín kiválasztása a felhasználói cérnatáblázatból" fejezetet a 189. oldalon.

## Felhasználói cértáblázat létrehozása





Létrehozhat egy felhasználói cértáblázatot azokból a színekből amelyeket a leggyakrabban használ. Kiválaszthat cértáblázatokat a varrógép öt gyártót felölelő cértáblázat listáiból. Bármely színt kiválaszthatja és átteheti azt a felhasználói cértáblázatba.

### MEGJEGYZÉS:



Egyes készülékek rendelkezhetnek további 300 Robison-Anton cértáblázattal a felhasználói cértáblázatban.

1. Nyomja meg a  gombot majd pedig a  gombot.

Nyomja meg a  gombot a P.5 megjelenítéséhez.



2. Használja a     gombokat annak kiválasztására, hogy hová szúrja be az új színt a felhasználói cértáblázatba.



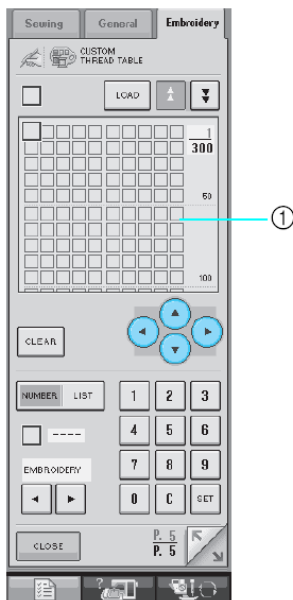







\* Megérintheti a színpaletta érintő tollal is.

\* A  és a  gombokkal egyszerre 100 szín között görgethet a felhasználói cértáblázatban.



① Felhasználói cértáblázat

3. Használja a   gombokat a varrógépben lévő cértáblázatok közül való választáshoz.

4. Használja a         és a   gombokat a cértípus négyjegyű kódjának a megadásához.

\* Ha elvéri a számot a  gombbal törölheti a beírt számot ezután adja meg a korrek számot.

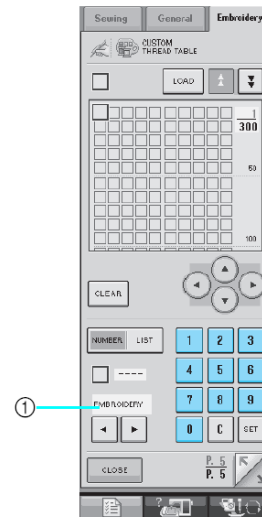

① Cértáblázat

5. Nyomja meg a  gombot.

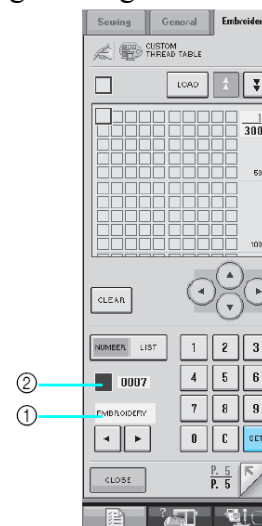

① Cértáblázat

② Megadott szám

. A kiválasztott cértáblázat be van állítva a felhasználói cértáblázatban.

### MEGJEGYZÉS:

• Ha a  gombot nyomja meg a cértáblázat száma nem változik.

6. Ismétlje meg az előző lépéseket amíg a kívánt cérnaszínt ki nem választja.

\* Megadott szín palettáról való törléséhez nyomja

meg a  gombot.

7. Nyomja meg a  gombot az eredeti képernyőhöz való visszatéréshez.

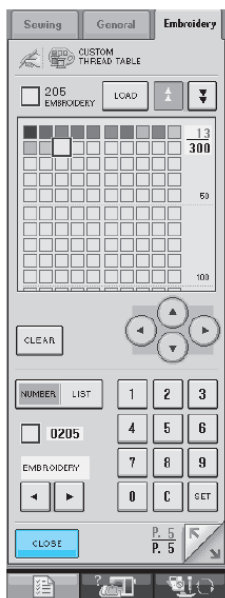

### ■ Szín hozzáadása felhasználói cérnatáblázathoz Isitából

1. Ismétlje meg az előző lépéseket 1-3-ig.

2. Nyomja meg a  gombot a cérna lista megjelenítéséhez.

3. Használja a   gombokat a cérnaszín kiválasztásához.

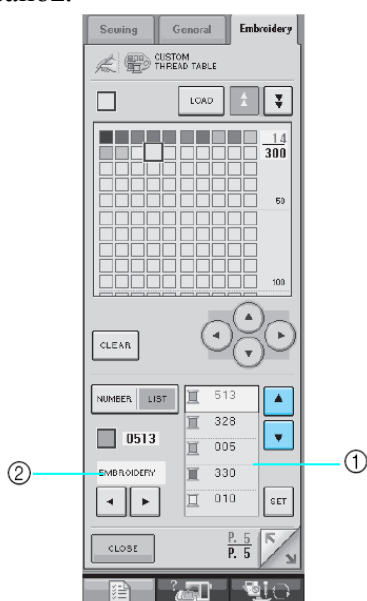

① Cérnalista

② Cérnagyártmány

4. Nyomja meg a SET gombot.

5. Ismétlje meg az előző lépéseket amíg minden kívánt szín ki van választva.

\*Egy meghatározott szín törléséhez a palettáról, nyomja meg a  gombot.



### Egy szín kiválasztása a egyéni szálszín táblázatból

Maximum 300 szálszín közül választhat az egyéni szálszín táblázatból, melyet ön állíthat össze.

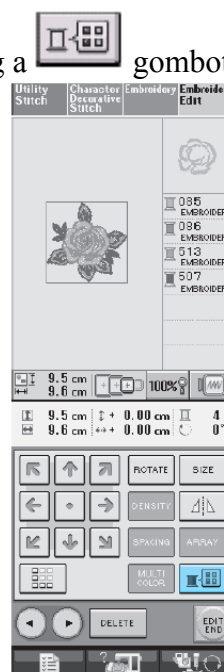
1. Nyomja meg a  gombot.



-A szálszín paletta képernyő megjelenik.

2. Nyomja meg a  vagy a  gombot, hogy a kiválasztott megváltoztatható szint a varrási sorrend elejére teye.

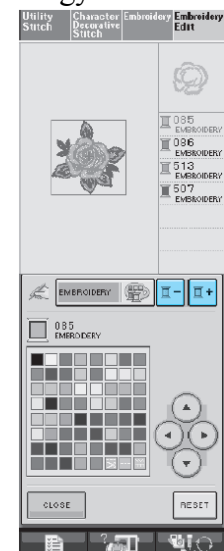



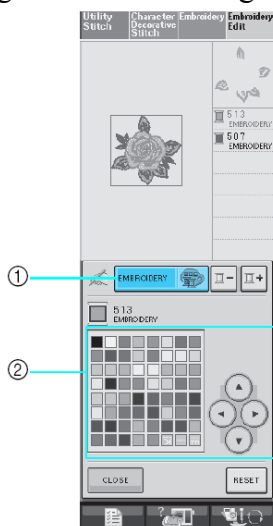

3. Nyomja meg a  gombot.



- ① Színpaletta/Felhasználói cérváltás gomb
  - ② Színpaletta
- . Megjelenik a felhasználói cértáblázat.



4. Nyomja meg a gombokat a szín kiválasztásához a felhasználói cértáblázatból.

\* Használja a  és a  gombokat a felhasználói cértáblázatban való görgetéshez.

\* Nyomja meg a  gombot az eredeti színhez való visszatéréshez.

\* Kiválaszthat színeket közvetlenül megérintve azokat a képernyőn egy érintőtollal.

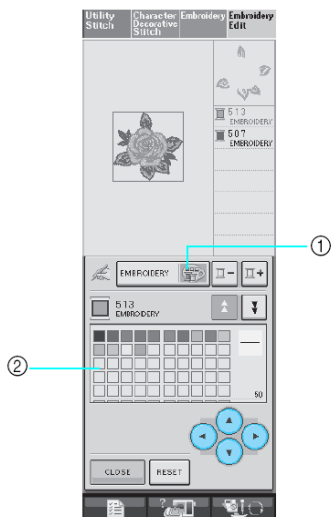

- ① Felhasználói cérváltás
  - ② Felhasználói cértáblázat
- A képernyőn a megváltozott szín jelenik meg.

5. Nyomja meg a  gombot.

## Ismétlődő minták tervezése

### ■ Ismétlődő minta varrása

A szegély funkció használatával ismétlődő mintákat tartalmazó öltéseket hozhat létre. Az ismétlődő minták közötti távolságot is szabályozhatja.

1. Válassza ki a mintát majd nyomja meg a  gombot.

2. Nyomja meg a  gombot.

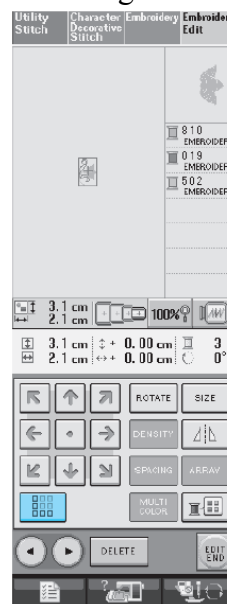

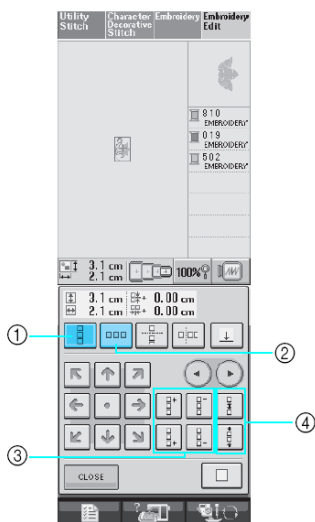

3. Válassza ki az irányt amelyikbe a mintát ismételni szeretné



- ① Függőleges irány
- ② Vízszintes irány
- ③ Gombok ismétlődése és törlése
- ④ Gombok távolsága

-A minta irányjelző megváltozik a kiválasztott irány függvényében.

4. Használja a  gombot a minta felső és a  gombot a minta alsó ismétléséhez.

\* A felső minta törléséhez nyomja meg a  gombot.

\* Az alsó minta törléséhez nyomja meg a  gombot.

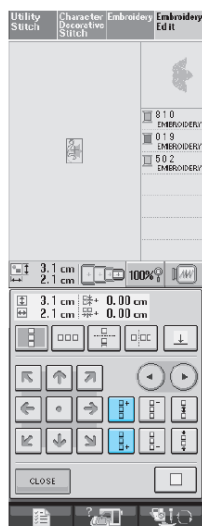

5. Állítsa be az ismétlődő minta távolságát.

\* A minták távolításához nyomja meg a  gombot.

\* A minták közelítéséhez nyomja meg a  gombot

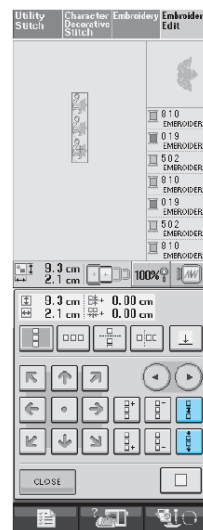

### EMLÉKEZTETŐ :

Csak a piros keretben lévő minták távolságát állíthatja be.

6. Fejezze be az ismétlődő mintákat az 3-5 lépések ismétlésével.

7. Nyomja meg a  gombot az ismétlés befejezéséhez.

### EMLÉKEZTETŐ :

• Ha két vagy több minta van a minták csoportosítva lesznek a piros keretben.

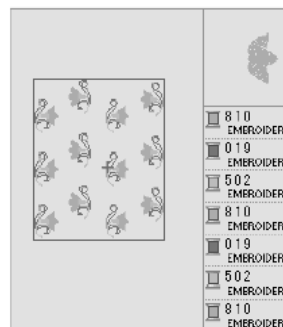

• Amikor megváltoztatja a minta ismétlésének az irányát, minden, a piros keretben lévő minta automatikusan csoportba lesz foglalva, mint egyetlen ismétlődő egység.

Nyomja meg a  gombot egy ismétlődő minta egyetlen mintává való visszaváltásához. Lásd a következő szakaszt hogyan ismétljük meg egy megismételt minta egyetlen elemét.

■ **Egy ismételt minta egyetlen elemének a megismétlése**

A levágás funkció használatával kiválaszthatja egy ismétlődő minta egyetlen elemét, annak megismétléséhez. Ez a funkció lehetővé teszi komplex ismétlődő minták létrehozását.



1. Válassza ki az irányt amelybe az ismétlődő mintát vágni akarja.

\* Nyomja meg a  gombot a vízszintes elvágáshoz.

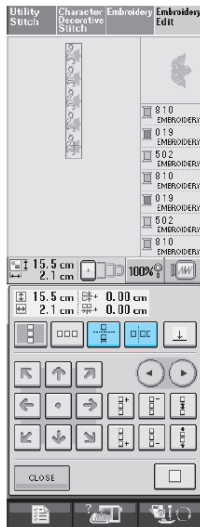
\* Nyomja meg a  gombot a függőleges elvágáshoz.



-A mintairány mutató a kiválasztott irány függvényében változik meg.

2. Használja a  és a  gombokat a vágás vonalának a kiválasztásához.

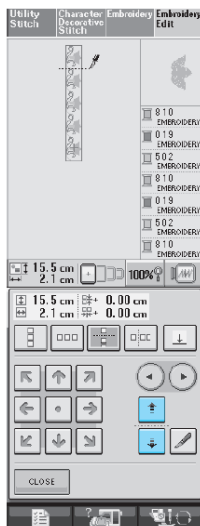

. A vágás vonala elmozdul.

3. Nyomja meg a  gombot.

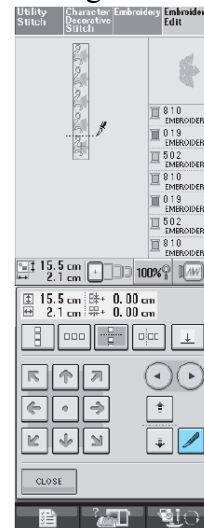

. Az ismételni kívánt minta különálló elemekre lesz osztva.

4. Használja a  és a  gombokat az ismételni kívánt elem kiválasztásához.

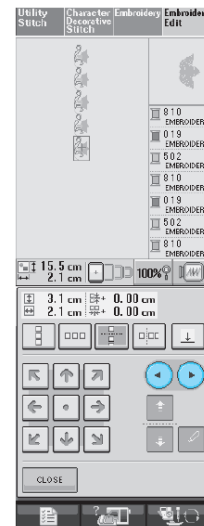

5. Ismétlje meg a kiválasztott elemet.

6. Nyomja meg a  gombot az ismétlés befejezéséhez.

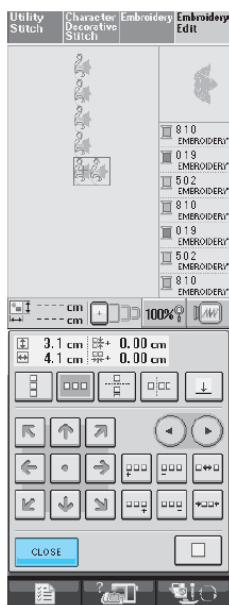

### MEGJEGYZÉS :

• Ha egyszer különálló elemekre vágott egy ismétlődő mintát nem tud visszatérni az eredeti ismételt mintához.

### ● Cérnajelek hozzárendelése

Cérnajelek hozzárendelése varrásával könnyedén egyvonalba rendezheti mintákat amikor sorozatokat varr. Amikor az egyik minta varrása véget ér, egy nyíl alakú cérnajelet varr az utolsó cérnával. Amikor egy minta sorozatot varr használja ennek a nyílnak a hegyét a következő minta pozicionálásához.

### EMLÉKEZTETŐ:

- Amikor ismételten varr egyedi mintákat, cérnajelek csak a minta köré varrhatók.
- Nem varrhat jeleket a kiszűrkített helyekre.

1. Nyomja meg a  gombot.

2. Nyomja meg a  gombot.

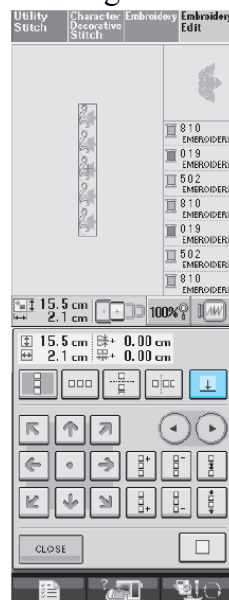





## Szerkesztés után

3. Nyomja meg a  gombot a cérnajele varrásának kiválasztásához.



### EMLÉKEZTETŐ:

• Amikor két vagy több elem van, használja a  és  vagy a  és  gombokat, hogy kiválassza azokat a mintákat amelyekhez cérnajele(ke)t akar hozzárendelni.

4. Nyomja meg a  gombot.

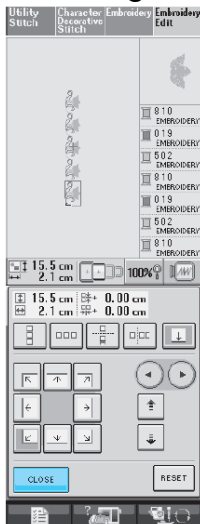

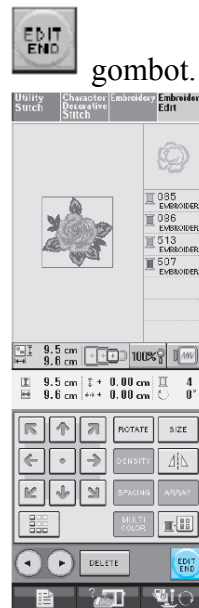

1. Nyomja meg a  gombot.

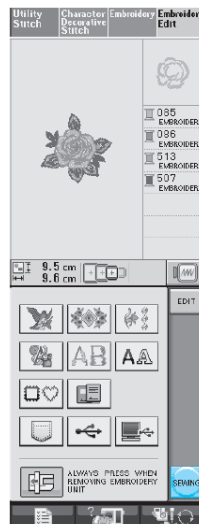

2. Ha azonnal meg akarja varrni a mintát nyomja

meg a  gombot



- \* Nyomja meg a  gombot a hímzőminta szerkesztés képernyőhöz való visszatéréshez.
- \* Minta kombinálásához más mintákkal válassza ki a következő mintát erről a képernyőről (lásd a 195. oldalt)
- \* Hímzőminták varrására vonatkozó további információkért lásd a 146. oldalt.

### EMLÉKEZTETŐ:

Ha visszatér a szerkesztés képernyőhöz a 

gomb megnyomása után nyomja meg a 

gombot majd az -et.

# MINTÁK KOMBINÁLÁSA

## Kombinált minták szerkesztése

Példa: Betűkarakterek kombinálása egy hímzőmintával és szerkesztése



1. Nyomja meg a  gombot egy hímzőminta kiválasztásához.



2. Használja a  gombot a P.4

megtekintéséhez majd válassza ki a  gombot.

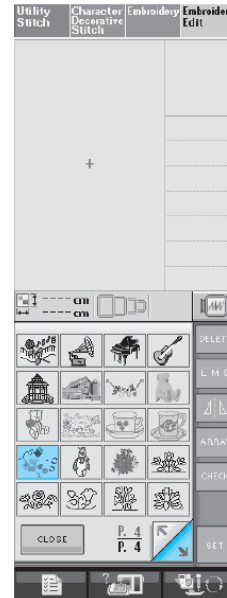

3. Nyomja meg a  gombot.

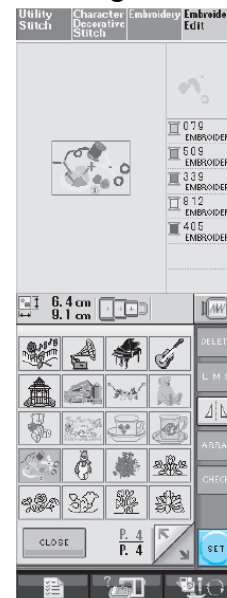

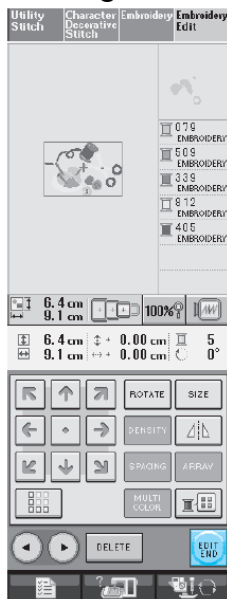

4. Nyomja meg a  gombot.

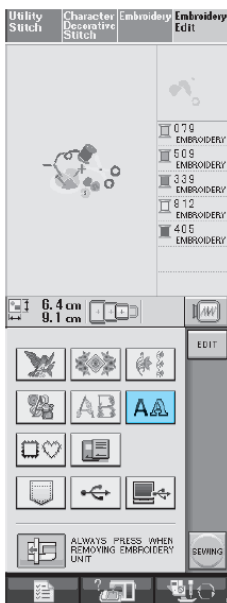

5. Nyomja meg a  gombot a betűkarakter megadásához.

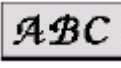

6. Válassza ki a  gombot és lépjen be a varrásba "Sewing".

\* Az  kiválasztása után nyomja meg a  gombot a karakter nagyságának közepes méretűre változtatására (M), majd adja meg a további karaktereket.

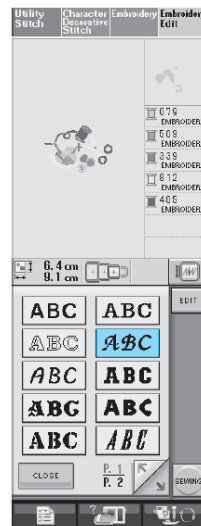

. A megadott karakterek a képernyő közepén jelennek meg.

7. Nyomja meg a  gombot.



8. Használja a  a minta mozgatásához.

9. Nyomja meg a  gombot a minta elhelyezkedésének a megváltoztatásához.

\* További információkért az elhelyezkedés megváltoztatásával kapcsolatban lásd a 185. oldalt.

10. Nyomja meg a  gombot a karakterek színének a megváltoztatásához. characters.

\* Szín megváltoztatásával kapcsolatos további információkért lásd a 187. oldalt.

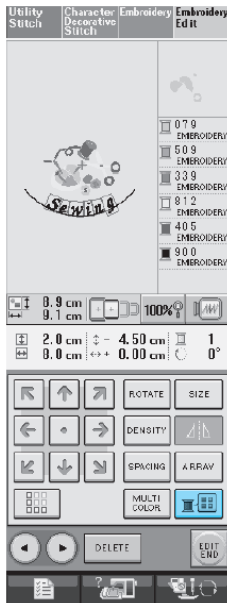

11. Amikor minden szerkesztéssel végzett

nyomja meg a  gombot.

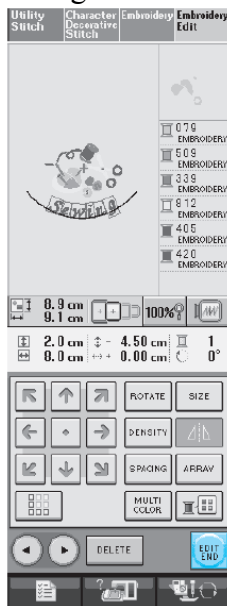

## Kombinált minta varrása

Kombinált mintákat a bevitel sorrendjében varrja meg. Ebben a példában a sorrend a következő lesz:

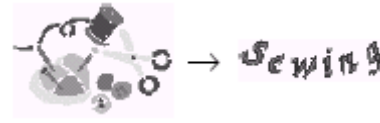

### MEGJEGYZÉS:

Kövesse az utasításokat a “Hímzőminták varrása” fejezetben a 147. oldalon.



1. Hímmezze ki a  követve a színsorrendet a képernyő jobb oldalán.

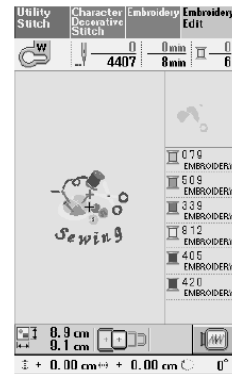

-Amikor a szegély kész van a kurzor [+] a minta “Sewing” részére mozog majd.

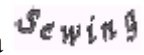
2. Hímmezze ki a  -et.

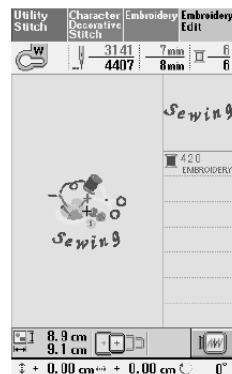

-Amikor a “Sewing” ki van hímmezve a képernyő visszatér a varrás képernyőhöz.



## **MEMÓRIA FUNKCIÓK HASZNÁLATA**

Az 5. fejezetben leírtakhoz hasonlóan elmenthet és visszatölthet szerkesztett hímzőmintákat a számítógép memóriájába illetve memóriájából, számítógépről vagy USB médiáról. Forduljon az 5. fejezet releváns részeihez a hímzőminták elmentése illetve visszatöltése tekintetében és kövesse az ott leírt eljárásokat szerkesztett hímzőminták elmentéséhez és visszatöltéséhez.

További információkkal kapcsolatosan a memória funkciókkal kapcsolatban lásd a 164. oldalt.

# 7. Az én egyéni öltésem

## Tartalomjegyzék

EGY ÖLTÉS TERVEZÉSE .....	200
ÖLTÉS ADATAINAK A BEKÉRÉSE.....	202
Gomb funkciók.....	202
Egy pont mozgatása.....	204
A terv egészének vagy részének az elmozdítása.....	205
Új pontok beszúrása.....	206
AZ ELMENTETT EGYÉNI ÖLTÉSEK HASZNÁLATA.....	207
Egyéni öltések elmentése az ön listájára.....	207
Ha a memória megtelt.....	207
Elmentett öltések visszahozása.....	208

## EGY ÖLTÉS TERVEZÉSE

"Az én egyéni öltésem" funkció használatával beiktathat saját maga által készített öltéseket. Olyan mintákat is varrhat amelyekben kombinálva vannak "Az én egyéni öltésem" kreációi a beépített öltéstípusokkal. (Lásd a 110. oldalt.)

### EMLÉKEZTETŐ:

- Azok az öltések, amelyek "Az én egyéni öltésem" -mel készültek, maximum 7 mm szélesek, és 37 mm hosszúak lehetnek.
- Az öltéseket sokkal könnyebben tervezheti meg "Az én egyéni öltésem" -mel, ha először megrajzolja az öltést a (készülékkel együtt adott) rácslapon.

1. Rajzolja meg az öltésmintát a rácslapon (alkatrész szám: SA507, X81277-001)

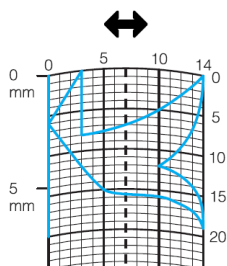

### EMLÉKEZTETŐ:

- Egyszerűsítse a mintát oly módon, hogy az egy folyamatos vonalként megvarrható legyen. Ahhoz, hogy az öltés még vonzóbb legyen metsző vonalakkal zárja le a mintát.

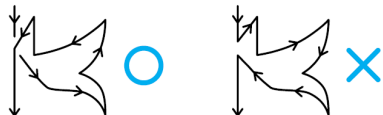

- Ha a minta ismétlődő és kapcsolt, a kezdőpontja és végpontja a mintának, ugyanolyan magas kell legyen.



2. Az öltés terjedelmének eldöntése.

\* Az öltés terjedelmének igazításával különböző mintákat tud létrehozni egy öltés segítségével.

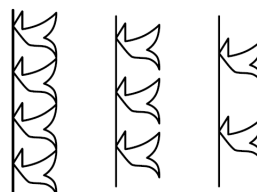
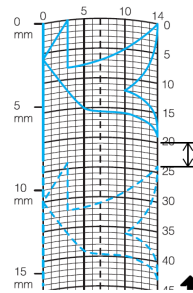

3. Jelöljön ki pontokat ahol a minta metszi a rácst, majd kösse össze a pontokat egy vonallal.

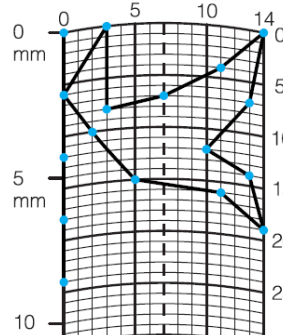

4. Határozza meg mindegyik pont x és y koordinátáit.

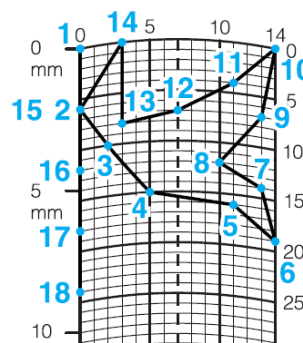



### EMLÉKEZTETŐ:

- Ez fogja meghatározni az öltésmintát melyet varni fog.

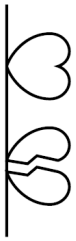
## Egyéni öltések (Stitches=Öltések)

	<b>Stitch</b>	<b>1</b>	<b>2</b>	<b>3</b>	<b>4</b>	<b>5</b>	<b>6</b>	<b>7</b>	<b>8</b>	<b>9</b>	<b>10</b>	<b>11</b>	<b>12</b>	<b>13</b>	<b>14</b>	<b>15</b>
	↕	0	12	18	22	23	21	17	14	12	9	6	3	1	3	6
	↔	0	0	3	6	10	13	14	13	11	13	14	13	10	6	3
	<b>Stitch</b>	<b>16</b>	<b>17</b>	<b>18</b>	<b>19</b>	<b>20</b>	<b>21</b>	<b>22</b>	<b>23</b>	<b>24</b>	<b>25</b>	<b>26</b>	<b>27</b>	<b>28</b>	<b>29</b>	<b>30</b>
	↕	12	41	43	40	41	38	35	32	30	32	35	41	45	47	44
	↔	0	0	4	7	11	13	14	13	10	6	3	0	0	4	7
	<b>Stitch</b>	<b>31</b>	<b>32</b>	<b>33</b>	<b>34</b>	<b>35</b>	<b>36</b>	<b>37</b>	<b>38</b>	<b>39</b>	<b>40</b>	<b>41</b>	<b>42</b>	<b>43</b>	<b>44</b>	<b>45</b>
	↕	45	47	50	54	56	55	51	45	70						
↔	11	13	14	13	10	6	3	0	0							

	<b>Stitch</b>	<b>1</b>	<b>2</b>	<b>3</b>	<b>4</b>	<b>5</b>	<b>6</b>	<b>7</b>	<b>8</b>	<b>9</b>	<b>10</b>	<b>11</b>	<b>12</b>	<b>13</b>	<b>14</b>	<b>15</b>
	↕	0	30	32	32	32	33	35	35	37	35	32	30	30	29	26
	↔	0	0	1	7	10	12	11	8	12	14	14	11	5	3	8
	<b>Stitch</b>	<b>16</b>	<b>17</b>	<b>18</b>	<b>19</b>	<b>20</b>	<b>21</b>	<b>22</b>	<b>23</b>	<b>24</b>	<b>25</b>	<b>26</b>	<b>27</b>	<b>28</b>	<b>29</b>	<b>30</b>
	↕	24	18	13	12	13	10	12	8	12	7	12	6	10	5	10
	↔	10	13	14	14	12	11	10	9	8	6	6	3	2	0	2
	<b>Stitch</b>	<b>31</b>	<b>32</b>	<b>33</b>	<b>34</b>	<b>35</b>	<b>36</b>	<b>37</b>	<b>38</b>	<b>39</b>	<b>40</b>	<b>41</b>	<b>42</b>	<b>43</b>	<b>44</b>	<b>45</b>
	↕	16	19	23	22	17	22	23	19	42						
↔	1	0	0	6	10	6	0	0	0							

	<b>Stitch</b>	<b>1</b>	<b>2</b>	<b>3</b>	<b>4</b>	<b>5</b>	<b>6</b>	<b>7</b>	<b>8</b>	<b>9</b>	<b>10</b>	<b>11</b>	<b>12</b>	<b>13</b>	<b>14</b>	<b>15</b>
	↕	0	3	5	8	12	17	20	24	27	29	31	32	30	27	24
	↔	0	5	8	11	13	14	14	13	12	11	9	6	3	1	0
	<b>Stitch</b>	<b>16</b>	<b>17</b>	<b>18</b>	<b>19</b>	<b>20</b>	<b>21</b>	<b>22</b>	<b>23</b>	<b>24</b>	<b>25</b>	<b>26</b>	<b>27</b>	<b>28</b>	<b>29</b>	<b>30</b>
	↕	21	18	16	15	15	16	18	21	25	28	33	37	41	43	44
	↔	0	1	3	5	8	10	12	13	14	14	13	11	8	5	0
	<b>Stitch</b>	<b>31</b>	<b>32</b>	<b>33</b>	<b>34</b>	<b>35</b>	<b>36</b>	<b>37</b>	<b>38</b>	<b>39</b>	<b>40</b>	<b>41</b>	<b>42</b>	<b>43</b>	<b>44</b>	<b>45</b>
	↕															
↔																

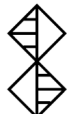
	<b>Stitch</b>	<b>1</b>	<b>2</b>	<b>3</b>	<b>4</b>	<b>5</b>	<b>6</b>	<b>7</b>	<b>8</b>	<b>9</b>	<b>10</b>	<b>11</b>	<b>12</b>	<b>13</b>	<b>14</b>	<b>15</b>
	↕	0	5	4	5	8	7	8	11	11	11	16	11	7	4	0
	↔	7	7	3	7	7	0	7	7	3	7	7	3	0	3	7
	<b>Stitch</b>	<b>16</b>	<b>17</b>	<b>18</b>	<b>19</b>	<b>20</b>	<b>21</b>	<b>22</b>	<b>23</b>	<b>24</b>	<b>25</b>	<b>26</b>	<b>27</b>	<b>28</b>	<b>29</b>	<b>30</b>
	↕	4	7	11	16	21	20	21	24	23	24	27	27	27	32	27
	↔	11	14	11	7	7	11	7	7	14	7	7	11	7	7	11
	<b>Stitch</b>	<b>31</b>	<b>32</b>	<b>33</b>	<b>34</b>	<b>35</b>	<b>36</b>	<b>37</b>	<b>38</b>	<b>39</b>	<b>40</b>	<b>41</b>	<b>42</b>	<b>43</b>	<b>44</b>	<b>45</b>
	↕	23	20	16	20	23	27	32								
↔	14	11	7	3	0	3	7									

# ÖLTÉS ADATAINAK A BEKÉRÉSE

## ■ Gomb funkciók

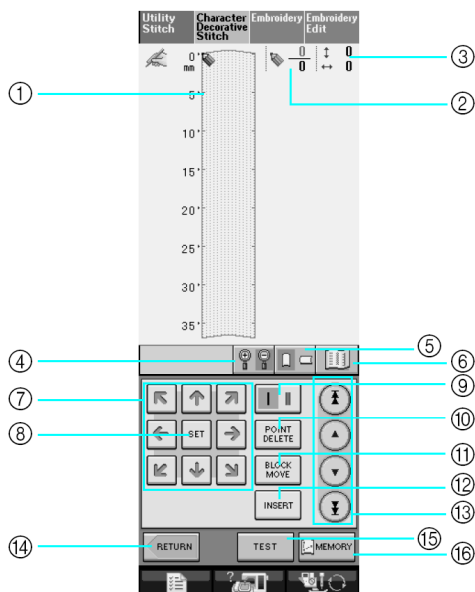



1. Ez a terület megmutatja a varrandó öltést.

2. Megmutatja a jelenleg beállított pontok számát / az összes pontok számát az öltésben

3. Megmutatja az y koordinátáját / az x koordinátáját .

Szám	Kijelzés	Gomb neve	Leírás	Oldal
4		Szélesítő gomb	Nyomja meg ezt a gombot, hogy a kivarrandó öltés egy szélesített verzióját megtekinthesse	203
5		Rács irány gomb	Nyomja meg ezt a gombot, hogy a rácslap irányát megváltoztassa	203
6		Kép gomb	Nyomja meg ezt a gombot, hogy a kivarrandó öltést megtekinthesse	204
7		Nyíl gombok	Használja ezeket a gombokat, hogy a képernyő fölé mozgassa a	203-206
8		Beállító gomb	Nyomja meg ezt a gombot, hogy egy pontot beállítson az öltés tervbe.	203-205
9		Egyes/Hármas öltés gomb	Nyomja meg ezt a gombot, hogy kiválassza kettő vagy három öltés legyen varrva két pont közé.	203
10		Pont törlő gomb	Nyomja meg ezt a gombot, hogy kitöröljön egy kiválasztott pontot.	204
11		Tömb mozgató gomb	Nyomja meg ezt a gombot, hogy csoportosítsa a pontokat, és együtt elmozgassa őket.	205
12		Beillesztő gomb	Nyomja meg ezt a gombot, hogy új pontokat illesszen be az öltés tervbe.	206
13		Ponttól pontig gomb	Használja ezeket a gombokat, hogy elmozgassa a pontról, pontra az öltésen, vagy az elsőként vagy utolsóként bekért pontokhoz.	204-206
14		Visszalépés gomb	Nyomja meg ezt a gombot, hogy kilépjen az öltés adat bekérő képernyőből.	-
15		Teszt gomb	Nyomja meg ezt a gombot, hogy egy tesztvarrást készítsen az öltésről.	204,207
16		Egyéni öltéseim-memória gomb	Nyomja meg ezt a gombot, hogy elmentse a kivarrandó öltést.	207

Nyomja meg a  gombot.

1. Nyomja meg a  gombot.

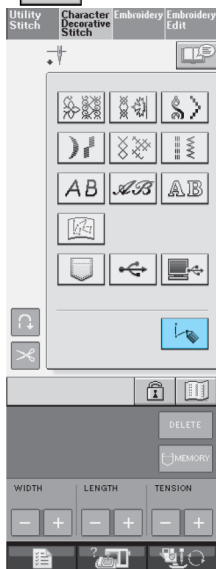

2. Használja a  gombokat, hogy

elmozdítsa a rácslapra az első pont koordinátáit.

\* Nyomja meg , hogy a rácslap irányát megváltoztassa.

\* Nyomja meg ezt a gombot , hogy a kivarrandó öltés egy szélesített verzióját megtekinthesse.

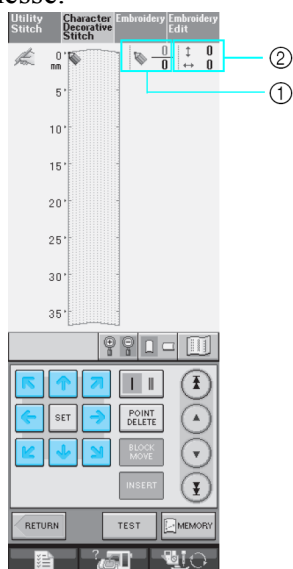

1. Pillanatnyilag kiválasztott pont / Az összes pontok száma

2. A  koordinátái.

### EMLÉKEZTETŐ:

- Amikor a  a kijelző bal felső oldalán látható, ön az adatbevitelhez használhatja az érintő tollat.



4. Nyomja meg a  gombot, hogy hozzáadja a

 által mutatott pontot.

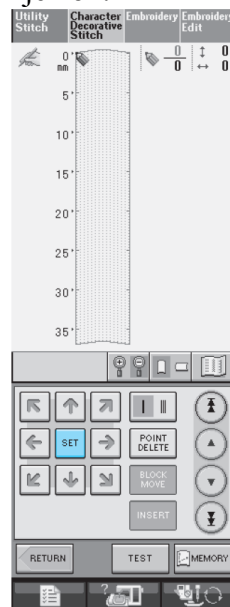

\* Hogy bevigye a koordinátákat az érintő tollal, mozdítsa el az érintő toll hegyét egy kívánt pontba. Amint elvette a tollat a képernyőről, egy pont lesz betáplálva a grafikába az adott koordinátákkal. A pillanatnyilag kiválasztott pontok száma együtt az összes pontok számával megjelenik a kijelzőn.





5. Válassza ki, hogy egyes vagy hármas öltés legyen varrva a két első pont közé.

\* Hármas öltés varrásához, nyomja meg a  gombot, amely így jelenik meg .

6. Használja a  gombokat, hogy

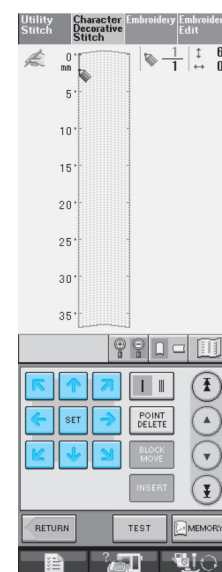
elmozdítsa a  a második ponthoz és nyomja meg a  gombot.



7. Ismételje a fenti lépéseket minden pont esetében, melyet kirajzolt a rácslapra, amíg az öltés terv kirajzolódik a képernyőn, folytonos vonalként.
- \*Nyomja meg a **POINT DELETE** gombot, hogy kitöröljön egy kiválasztott betáplált pontot.
  - \*Nyomja meg a **TEST** gombot, hogy egy tesztvarrást készítsen az öltésről.
  - \*Nyomja meg a **EDIT** gombot, hogy kilépjen az eredeti képernyőre.
  - \*Nyomja meg a  gombot, hogy megjelenítsen egy képet az öltésről.

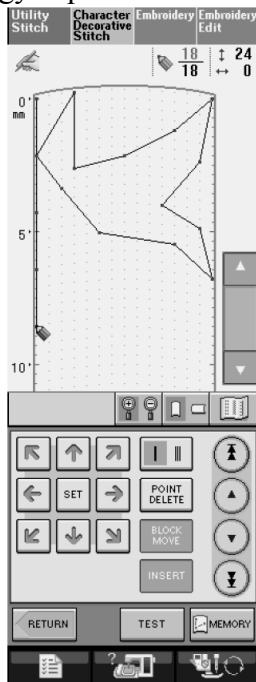





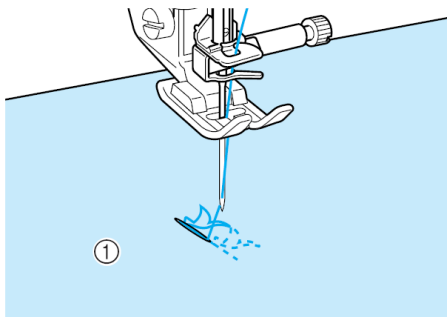



### EMLÉKEZTETŐ:

- Ha a pontokat túl sűrűn helyezte el, az anyag esetleg nehezen adagolódik. Szerkessze az öltés adatait, hogy nagyobb hely legyen a pontok között.
- Ha az öltés tervezést meg kell ismételni és összefűzni, figyeljen arra, hogy a kapcsoló öltések legyenek hozzáadva, így az öltéstervek nem fogják átfedni egymást.



### ■ Egy pont mozgatása

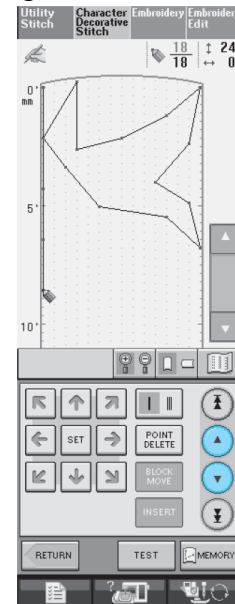

1. Nyomja meg a  vagy , hogy mozgassa a -ot az elmozgatandó ponthoz.
  - \*Hogy mozgassa a  az első ponthoz, nyomja meg a .
  - \*Hogy mozgassa a  az utolsó ponthoz, nyomja meg a .
  - \*A  mozgatható az érintő tollal is.



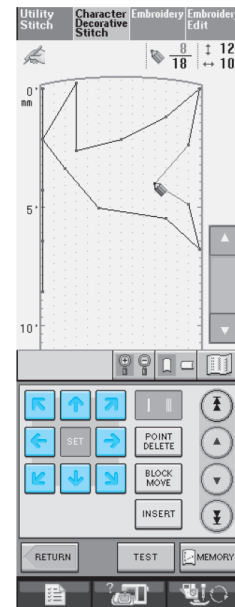

2. Használja a  , hogy mozgassa a pontot.



■ **A terv egészének vagy részének az elmozdítása**

1. Nyomja meg a  vagy , hogy mozgassa a -ot az elmozdítandó ponthoz.

\*Hogy mozgassa a  az első ponthoz, nyomja meg a  .

\*Hogy mozgassa a  az utolsó ponthoz, nyomja meg a  .

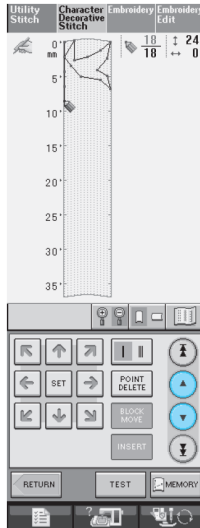

\*A  mozgatható az érintő tollal is.

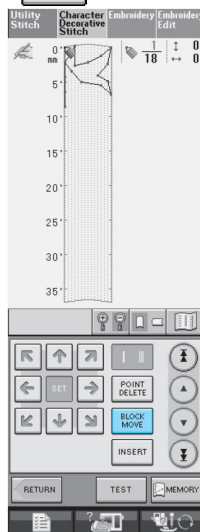

2. Nyomja meg a



-A kiválasztott pont és minden pont mely be volt táplálva a kiválasztásuk után.

3. Nyomja meg a  vagy , hogy mozgassa a részt.

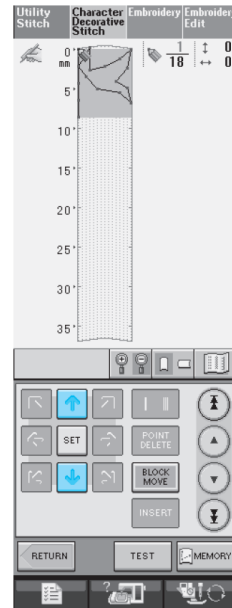

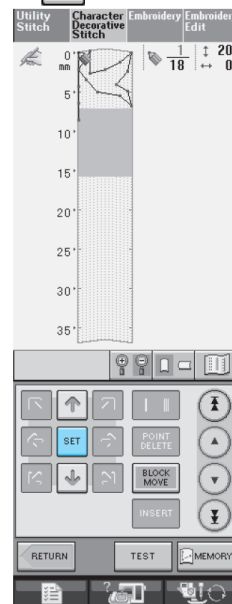

4. Nyomja meg a





-A rész el lesz mozgatva.



## ■ Új pontok beszúrása

1. Nyomja meg a  vagy , hogy mozgassa a -ot az elmozgatandó ponthoz.

\*Hogy mozgassa a  az első ponthoz, nyomja meg a .

\*Hogy mozgassa a  az utolsó ponthoz, nyomja meg a .

\*A  mozgatható az érintő tollal is.

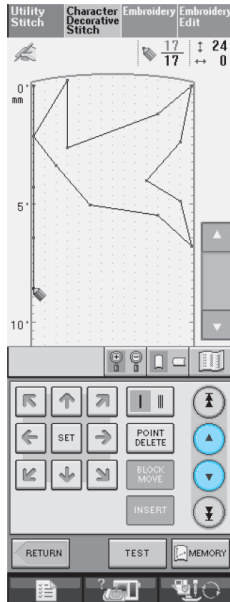

2. Nyomja meg a .

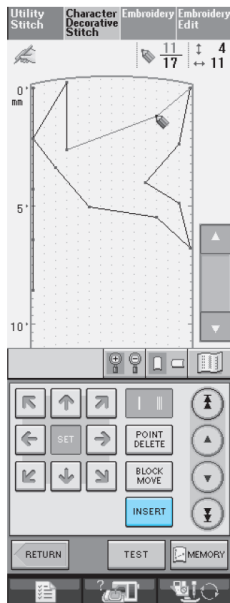

-Az új pont be lett táplálva, és a  oda lett mozgatva.

3. Nyomja meg a , hogy mozgassa a pontot.

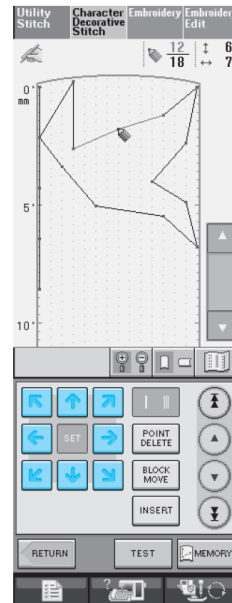

## AZ ELMENTETT EGYÉNI ÖLTÉSEK HASZNÁLATA

### Egyéni öltések elmentése az ön listájára

Az „Én egyéni öltéseim” funkcióval készített öltés minták elmenthetőek későbbi használatra. Amint befejezte az öltés adatok bevitelét, nyomja meg a  gombot. A „Saving”(Mentés) üzenet jelenik meg és az öltés el lesz mentve.

Egy öltés elmentése előtt, nyomja meg a  gombot, hogy varrjon egy mintaöltést.

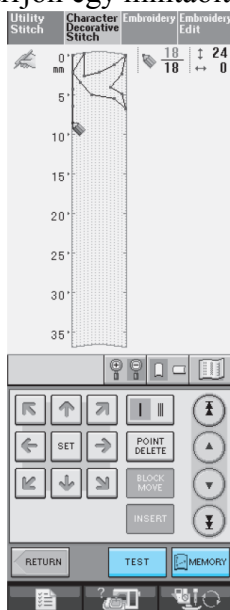

### EMLÉKEZTETŐ:

- Egy öltésminta elmentése néhány másodperc alatt megtörténik.
- Egy elmentett öltésminta visszahozásához, lásd a 208. oldalt.

### MEGJEGYZÉS:

Ne kapcsolja ki a gépet amíg a „Saving”(Mentés) üzenet a képernyőn van, máskülönben az adatok elmentése elakad és az adatok elvesznek.

### ■ Ha a memória megtelt

Ha a következő üzenet jelenik meg a  gomb megnyomása után, az öltésminta nem menthető el mert vagy a gép memóriája van tele vagy az elmentendő öltésminta nagyobb mint a memóriában rendelkezésre álló hely. Ahhoz, hogy egy új mintát el tudjunk tárolni, ki kell törölni egy másikat a memóriából.

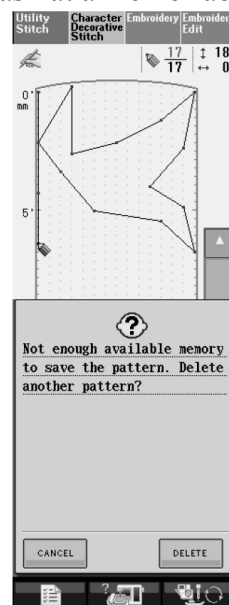

### MEGJEGYZÉS:

Egyéni öltésminták elmentéséhez, USB eszközre vagy számítógépre, kövesse az előbb leírt utasításokat az egyéni öltés elmentéséről, majd nyomja meg a  gombot, hogy kiválassza az öltést (lásd a következő „Az elmentett öltés visszahozása”részét).

Nyomja meg a  gombot, hogy elmentse az öltést az USB eszközre vagy számítógépre. (Részletekért, lásd „Öltésminták elmentése USB eszközre, (Kereskedelemben elérhető)”a 120 oldalon vagy „Öltésminták elmentése számítógépre a 121. oldalon).

## Elmentett öltések visszahozása

1. Nyomja meg a  gombot.

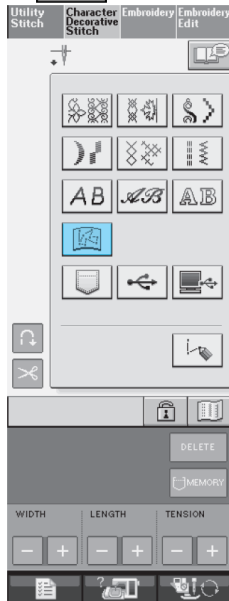

-Egy lista az elmentett mintákról megjelenik.

2. Válassza ki az öltés mintát.

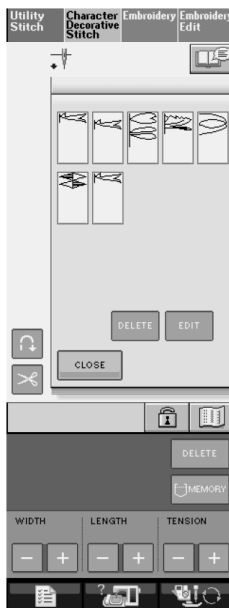

\*Nyomja meg a  gombot, Hogy visszatérjen az előző képernyőre visszahozás nélkül.

3. Nyomja meg a  gombot.

\* Az elmentett öltésminta törléséhez, nyomja meg a  gombot.

\*Az elmentett öltésminta szerkesztéséhez, nyomja meg a  gombot.

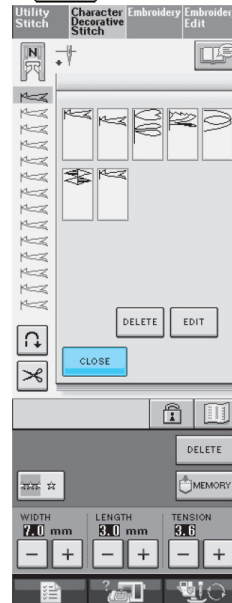

# 8.Függelék

GONDOZÁS ÉS KARBANTARTÁS.....	210
Az LCD kijelző tisztítása.....	210
A gép burkolatának megtisztítása.....	210
A pálya tisztítása.....	210
A KÉPERNYŐ BEIGAZÍTÁSA.....	212
A képernyő láthatósága alacsony.....	212
Az érintő panel nem működik jól.....	212
HIBAKERESÉS.....	214
HIBAÜZENETEK.....	218
SPECIFIKÁCIÓK.....	221
A KÉSZÜLÉK SZOFTVERÉNEK FELJAVÍTÁSA (UPGRADE).....	222
Upgrade eljárás az USB média használatával.....	222
Upgrade eljárás számítógép használatával.....	222
ÖLTÉS BEÁLLÍTÁS TÁBLÁZAT.....	224

# GONDOZÁS ÉS KARBANTARTÁS

## VIGYÁZAT!

- Húzza ki a gépet a konnektorból mielőtt takarítani kezdi. Különben áramütés vagy sérülések történhetnek.

### Az LCD kijelző tisztítása

Ha a képernyő koszos, óvatosan törölje meg egy finom, száraz ruhával. Ne használjon szerves oldószert vagy mosószert.

### A gép burkolatának megtisztítása

Ha a gép felülete piszkos, semleges tisztítószerbe kicsit áztatott ruhával, erősen kifacsarva mossuk le a felületet. Majd törölje le száraz ruhával is.

### A pálya tisztítása

Ha piszkos vagy por gyűl össze a pálya vagy az orsó tokban, a gép nem működik jól, és az orsó szál érzékelési funkció esetleg nem működik. Tartsa tisztán a gépet a legjobb eredmény érdekében.

1. Nyomja meg a „Tű Pozíció” gombot, hogy felemelje a tűt.
2. Engedje le a nyomótalpat.
3. Kapcsolja ki a gépet.
4. Távolítsa el a tűt és a talpszárt (lásd 33-34 oldal).
5. Távolítsa el az asztalkiegészítő tárolót vagy a hímző egységet.
6. Fogja meg mindkét oldalát a tű lemez takaró plexinek, majd csúsztassa azt ön felé.

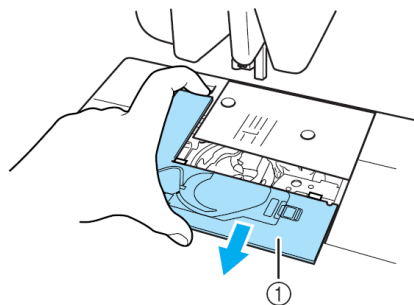

1. Tű lemez takaró plexi

-A tű lemez takaró plexi el van távolítva.

7. Fogja meg az orsó tokot, majd húzza azt ki.

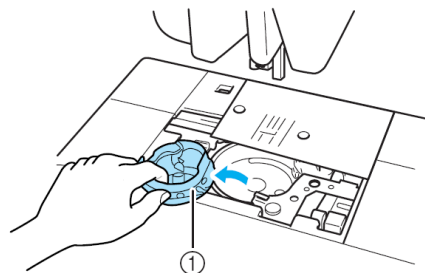

1. Orsó tok

8. Használjon tisztító kefét vagy porszívót, hogy eltávolítson minden golyósdarabot vagy port a pályáról, és az azt körülvevő területről.

\*Ne használjon olajat az orsó tokhoz.

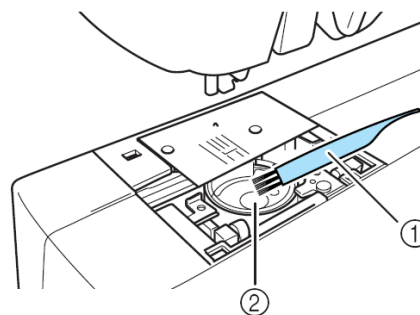

1. Tisztító kefe

2. Pálya

9. Helyezze be az orsó tokot, úgy hogy az orsó tok vetülete egy vonalba legyen a rugóval.

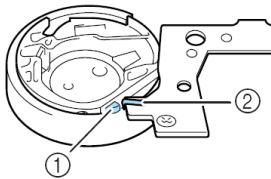
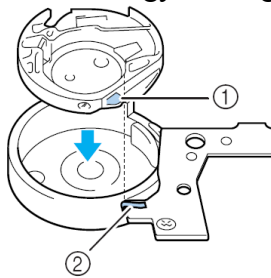

1. *Vetület*
2. *Rugó*

10. Illessze a fület a tű lemez takaró plexire, a tű lemezbe, és csúsztassa a tetőt vissza rá.

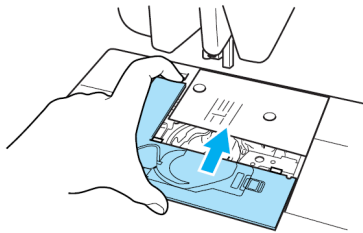

### MEGJEGYZÉS:

- Sohase használjon karcolt orsó tokot, máskülönben a felső szál összegubancolódhat, a tű eltörhet, vagy a varrás nem lesz olyan minőségű. Új orsó tokért (rész kód:XC3153-051 (Zöld csavar), XC8167-051(Rózsaszín csavar)), vegye fel a kapcsolatot a legközelebbi Brother kereskedővel.
- Figyeljen arra, hogy az orsó tok helyesen legyen beszerelve. Máskülönben, a tű eltörhet.

## A KÉPERNYŐ BEIGAZÍTÁSA



### A képernyő láthatósága alacsony

Ha nehezen látható a képernyő, amikor bekapcsolja a gépet, kövesse az alábbi lépéseket.

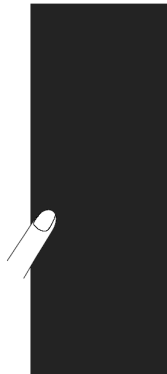
1. Nyomja az ujját a képernyő bármely pontjához.  
Az ujját a képernyőn tartva kapcsolja ki a gépet, majd kapcsolja újra be.



-A kijelző fényessége ki van jelezve.

2. Használja a  ,  gombokat, hogy beigazítsa a képernyőt, amíg jól nézhetővé válik.

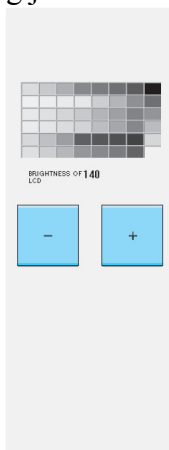

3. Kapcsolja ki a gépet, majd kapcsolja be újra.

### Az érintő panel nem működik jól

Ha a képernyő nem válaszol helyesen amikor egy gombot megnyom (a gép nem hajt végre utasítást vagy más utasítást hajt végre mint ami elvárható volna), kövesse az alábbi lépéseket a megfelelő beállításhoz.

1. Nyomja az ujját a képernyő bármely pontjához.  
Az ujját a képernyőn tartva kapcsolja ki a gépet, majd kapcsolja újra be.

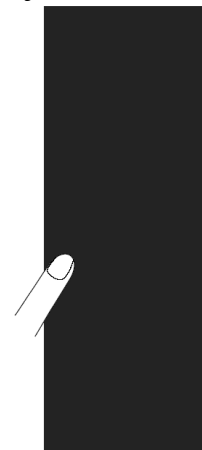

-A kijelző fényessége ki van jelezve.

2. Nyomja meg az „Automatikus Befűzés” gombot.

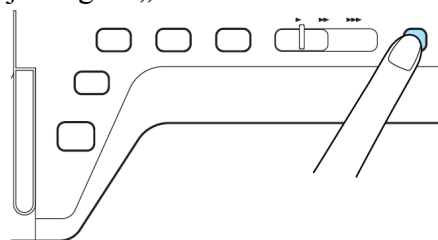

-Az érintő panel igazítási képernyő megjelenik.

3. A mellékelt érintő tollat használva, kissé érintse meg a közepét minden +-nak, sorban 1-től 5-ig.

\*Ha a csengő megszólal miután ön megnyomta az ötös számot, a műveletet befejezte. Ha a csengő kétszer csenget, hiba történt. Ebben az esetben ismételje meg a fenti lépéseket.

**MEGJEGYZÉS:**

Használj csak a mellékelt érintő tollat a képernyő érintésére. Ne használjon mechanikus ceruzát, gombostűt, vagy más éles eszközt. Ne nyomja erősen a képernyőt. Különben kár keletkezhet.

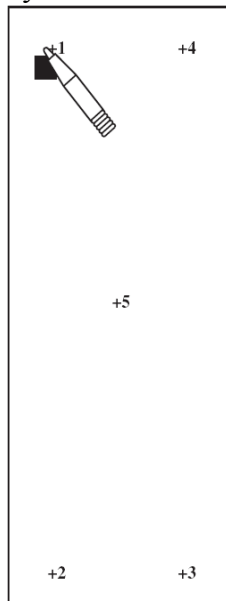



4. Kapcsolja ki a gépet, majd kapcsolja újra be.

**MEGJEGYZÉS:**

Ha befejezte a képernyő beállítást és a képernyő még mindig nem válaszol, vagy ön nem tudja végrehajtani a beállítást, keresse meg a Brother kereskedőt.

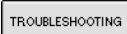

## HIBAKERESÉS

Ha kis problémája van a varrógéppel, ellenőrizze a következő megoldásokat. Ha a javasolt megoldások nem oldják meg a gondot, keresse fel a Brother kereskedőt. A  majd a  gomb megnyomásával szintén tanácsot kaphat kisebb problémák megoldására. Nyomja meg a  bármikor, hogy visszatérjen az eredeti képernyőhöz.

<b>Probléma</b>	<b>Ok</b>	<b>Megoldás</b>	<b>Oldal</b>
A felső szál elszakadt	A gép nincs helyesen befűzve (rossz orsó tető használata, az orsó tető elveszett, a cérna nem a tű feletti szálfeszítőben van)	Fűzze be helyesen a szálát.	25
	A cérnán csomó van vagy összegubancolódott.	Fűzze be helyesen a felső és alsó szálát.	22,25
	A szál túl vastag a tűhöz.	Válasszon a varráshoz megfelelő típusú tűt	36
	A felső szál túl feszes	Állítsa be a szál feszességet	43,15
	A szál összegubancolódott	Használjon ollót, stb., hogy elvágja az összegubancolódott szálát, és távolítsa azt el a pályáról.	-
	A tű elhajlott vagy kicsorbult, hegye tompa	Cseréljen tűt	34
	A tű helytelenül van beszerelve	Szerelje be helyesen a tűt	34
	A túlemez lyuk körül karcolások vannak.	Cserélje ki a tű lemezt. Lépjen kapcsolatba a kereskedővel vagy a szervizzel.	55
	A nyomótalpon lévő lyuk körül karcolások vannak.	Cserélje ki a nyomótalpat. Lépjen kapcsolatba a kereskedővel vagy a szervizzel.	32
	A hurokfogón karcolások vannak.	Cserélje ki a hurokfogót, lépjen kapcsolatba a kereskedővel vagy a szervizzel.	210
Az orsó szál elszakadt	Az orsó helytelenül van beszerelve.	Fűzze be helyesen az orsó szálát.	22
	Az orsó karcos, vagy nem forgatható megfelelően.	Cserélje ki az orsót.	22
	A szál összegubancolódott	Használjon ollót, stb., hogy elvágja az összegubancolódott szálát, és távolítsa azt el a hurokfogóról.	-
A varrás megugrott	A szál rosszul van befűzve	Olvassa el a befűzés menetét és fűzzön be újra	25
	Nem megfelelően állította össze az anyag, cérna és tű kombinációt.	Válasszon olyan cérnát és tűt amely megfelelő az anyaghoz. Lásd az „Anyag/Szál/Tű kombináció” Táblázatot	36
	A tű elhajlott vagy kicsorbult, hegye tompa	Cseréljen tűt.	34
	A tű helytelenül van beszerelve	Szerelje be a tűt helyesen.	34
	A tű hibás	Cseréljen tűt.	34
	Por vagy gyolcsdarabok gyűltek a túlemez alá	Távolítsa el a port és gyolcsdarabokat kefével.	210

<b>Probléma</b>	<b>Ok</b>	<b>Megoldás</b>	<b>Oldal</b>
<b>Az anyag gyűrődik</b>	A felső- vagy orsószáll nincs jól befűzve	Olvassa el a befűzés menetét és fűzzön be újra	22,25
	Az orsó tető rosszul van beszerelve	Olvassa el az orsó tető beszerelésének módját és szerelje fel azt helyesen	25
	Nem megfelelően állította össze az anyag, cérna és tű kombinációt.	Válasszon olyan cérnát és tűt amely megfelelő az anyaghoz. Lásd az „Anyag/Szál/Tű kombináció” Táblázatot	36
	A tű elhajlott vagy kicsorbult, hegye tompa	Cseréljen tűt.	34
	Az öltések túl hosszúak a vékony anyag varrásához.	Csökkentse az öltés hosszát	42
	A szálfeszesség helytelenül van beállítva	Igazítsa be a szálfeszességet	43,15
	Rossz nyomótalp	Használja a megfelelő nyomótalpat	„Öltés Beállító Táblázat”
<b>Magas zajt hall varrás közben</b>	Por és gyolcs ragadt az anyagtovábbító fogakba	Távolítsa el a port és gyolcsot	210
	Cérnadarabok ragadtak le a hurokfogóba.	Tisztítsa meg a hurokfogót	210
	A felső szál nincs helyesen befűzve.	Olvassa el a befűzés menetét és fűzzön be újra	25
	A hurokfogón karcolások vannak.	Cserélje ki a hurokfogót, lépjen kapcsolatba a kereskedővel vagy a szervizzel.	210
<b>A tűbefűző nem használható</b>	A tű nincs a megfelelő pozícióban	Nyomja meg a „Tű Pozíció” gombot, hogy megemelje a tűt.	3
	A szál nem megy át a tűfokán	Nyomja meg a „Tű Pozíció” gombot, hogy megemelje a tűt.	3
	A tű helytelenül van beszerelve	Szerelje be a tűt helyesen	34

<b>Probléma</b>	<b>Ok</b>	<b>Megoldás</b>	<b>Oldal</b>
Nem leengedhető a nyomótalp a nyomótalp emelővel	A nyomótalp a „Nyomótalp Emelő” gomb	Nyomja meg a „Nyomótalp Emelő” gombot, hogy leengedje a nyomótalpat.	3
A szálfeszültség nem megfelelő	A felső szál nincs jól befűzve	Olvassa el a befűzés menetét és fűzzön be újra	25
	Az orsó rosszul van beállítva	Állítsa be jól az orsót.	22
	Nem megfelelően állította össze az anyag, cérna és tű kombinációt.	Válasszon olyan cérnát és tűt amely megfelelő az anyaghoz. Lásd az „Anyag/Szál/Tű kombináció” Táblázatot	36
	A talpszár nincs jól helyesen becsatolva	Csatolja fel helyesen a talpszárt	33
	A szálfeszültség rosszul van beállítva	Állítsa be a szálfeszültséget helyesen	43,15
A karakter minta nem sikerül	Rossz nyomótalpat használt	Csatolja fel a megfelelő nyomótalpat	„Öltés Beállító Táblázat”
	A minta beállítások rosszak voltak	Tanulmányozza át a minta beállítást	103
	Nem használ stabilizáló anyagot vékony vagy sztreccs anyagokhoz.	Használjon stabilizáló anyagot.	102
	A szálfeszültség rosszul van beállítva	Állítsa be a szálfeszültséget helyesen	43,15
A hímzés minta nem sikerül	A szál összegubancolódott	Használjon ollót, stb., hogy elvágja az összegubancolódott szálát, és távolítsa azt el a pályáról.	-
	Az anyag nem volt jól behelyezve a keretbe (pl. az anyag laza)	Ha az anyag nincs erősen kifeszítve a keretben, a minta selejtesre sikeredhet. Állítsa be az anyagot a keretbe helyesen.	140
	Nem használ stabilizáló anyagot	Főleg sztreccs, könnyű, vagy selejtes mintát könnyen eredményező anyagokhoz fontos a stabilizáló anyag használata. Keresse meg kereskedőjét a megfelelő stabilizáló anyag beszerzéséhez.	138
	A gép közelében levő tárgy a hímző keretet vagy megütötte varrás közben.	Ha a keret valamihez hozzáütődik, ütközik a minta kivarrása nem sikerül. Ne helyezzen semmit közel a keret közelébe.	146
	A kereten kívüli anyag ütközik a varró karral így a hímző keret nem mozgatható	Helyezze az anyagot helyesen a hímző keretbe, úgy hogy a kilógó anyag távol legyen a varró kartól, és fordítsa a mintát 180 fokkal el.	140
	Az anyag túl kemény, a hímző egység nem mozgatható szabadon.	Helyezzen egy széles vastag könyvet, vagy hasonló tárgyat a kar feje alá, hogy könnyedén emelje a nehéz oldalt, és tartsa azt egy szinten.	-
	Az anyag az asztalról lelóg	Ha az anyag lelóg az asztalról hímzés közben, a hímző egység nem tud szabadon mozogni. Helyezze el az anyagot, úgy, hogy az ne lógjon le vagy tartsa azt.	146
	Az anyag gyűrődik, megakadt valamiben	Állítsa le a gépet, majd helyezze az anyagot úgy, hogy ne akadjon és gyűrődjön semmiben,	-
	A hímző keret varrás közben el volt távolítva (pl. hogy újra beállítsa az orsót). A nyomótalp ütközött vagy elmozdult amikor a hímző keretet eltávolította vagy felszerelte, vagy a hímző keretet elmozdította.	Ha a nyomótalp ütközött, vagy a hímzőkeret volt elmozdítva varrás közben, a minta nem varródik helyesen. Óvatosan távolítsa el és szerelje fel újra a hímzőkeretet.	150

<b>Probléma</b>	<b>Ok</b>	<b>Megoldás</b>	<b>Oldal</b>
A tű eltört	A tű helytelenül volt beszerelve	Szerelje be helyesen a tűt.	34
	A tű fogó csavar nincs megszorítva.	Szorítsa meg a tűfogó csavart.	35
	A tű elhajlott vagy kicsorbult	Cseréljen tűt.	34
	Nem megfelelően állította össze az anyag, céma és tű kombinációt.	Válasszon olyan cémtát és tűt amely megfelelő az anyaghoz. Lásd az „Anyag/Szál/Tű kombináció” Táblázatot	36
	Rossz nyomótalpat használt	Csatolja fel a megfelelő nyomótalpat	„Öltés Beállító Táblázat”
	A felső szál feszessége nagyon szoros	Igazítsa be a felső szál feszességet	43, 154
	Az anyag meghúzódtott varrás közben	Vigyázzon, ne húzódjon meg az anyag	-
	Az orsó tető rosszul van beszerelve	Olvassa el az orsó tető beszerelésének módját és szerelje fel azt helyesen	25
	A tülemez lyuk körül karcolások vannak.	Cserélje ki a tű lemezt. Lépjen kapcsolatba a kereskedővel vagy a szervizzel.	55
	A nyomótalpon lévő lyuk körül karcolások vannak.	Cserélje ki a nyomótalpat. Lépjen kapcsolatba a kereskedővel vagy a szervizzel.	32
	A hurokfogón karcolások vannak.	Cserélje ki a hurokfogót, lépjen kapcsolatba a kereskedővel vagy a szervizzel.	210
	A tű hibás	Cseréljen tűt.	34
Az anyag nem adagolódik rendszeren	Az anyagtovábbító fogak alsó pozícióban vannak	Használja az kelmetovábbító fog pozíció váltót, hogy felemelje az anyagtovábbító fogakat.	71
	Az öltések túl sűrűek.	Állítsa nagyobbra az öltéshosszt	42
	Rossz nyomótalpat használt	Csatolja fel a megfelelő nyomótalpat	„Öltés Beállító Táblázat”
	A tű elhajlott vagy kicsorbult, hegye tompa	Cseréljen tűt.	34
	A szál összegubancolódott	Vágja le a gubancos részt és távolítsa azt el.	-
A gép nem működik	Nincs kiválasztva a minta	Válasszon ki mintát	48,98,130, 177
	A „Start/Stop”gombot nem nyomta meg	Nyomja meg a „Start/Stop”gombot	3
	A főkapcsolót nem kapcsolta be	Kapcsolja be a főkapcsolót ON -ra.	8
	A nyomótalp nincs leengedve.	Engedje le a nyomótalpat	3
	A „Start/Stop”gombot megnyomta, amikor a pedál is csatlakoztatva van.	Távolítsa el a pedált, vagy használja a pedált a gép működtetésére.	39
	A sebesség vezérlő kar be van állítva a cikcakk öltés szélességének ellenőrzésére	Használja a pedált, a „Start/Stop”gomb használata helyett a gép vezérlésére	39
	Minden gomb le van zárva a -al	Nyomja meg a , hogy feloldja a gombokat.	32,34
A hímzőegység nem működik	Nincs kiválasztva minta	Válasszon ki egy mintát	130,18
	A főkapcsolót nem kapcsolta be	Kapcsolja be a főkapcsolót ON -ra.	8
	A hímzőegység nincs helyesen felszerelve	Szerelje fel helyesen a hímzőegységet.	128
	A hímző keret előbb fel volt szerelve mint a hímzőegység inicializálva	Hajtsa végre az inicializálási folyamatot helyesen.	128
LCD kijelzőt nehezen lehet látni	Az LCD kontraszt nincs jól beállítva	Állítsa be az LCD kontrasztot.	15,
			212
Semmi sem történik pedig az LCD kijelzőt megnyomta	A képernyő le van zárva.	Nyomja meg egyikét a következő gomboknak, hogy feloldja a képernyőt.	-

## VIGYÁZAT!

Ez a gép el van látva egy szál érzékelő eszközzel. Ha a „Start/Stop”gombot megnyomta mielőtt a felső szálbefűzés megtörtént volna, a gép nem működik helyesen. Szintén a kiválasztott mintától függően, a gép akkor is adagolhatja az anyagot, ha a tű fel van emelve. Ez a tűtartó elengedő mechanizmusnak köszönhető. Minden ilyen esetben a gép a normálistól eltérő hangon fog jelezni. Ez nem hibát jelez.

Ha áramkimaradás történik varrás közben:

Kapcsolja ki a gépet, és húzza ki a csatlakozóját a konnektorból.

Ha a gépet újraindítja, kövesse a gépüzembe helyezésével kapcsolatos utasításokat.

## HIBAÜZENETEK

Ha a gép nincs megfelelően beállítva, és a „Start/Stop” gombot vagy a „Visszafelé/Elerősítő Öltés” gombot megnyomta, vagy ha a művelet eljárás helytelen, a gép nem működik. Egy riasztó szólal meg és egy hibaüzenet jelenik meg a képernyőn. Ha egy hibaüzenet jelenik meg kövesse az üzenetben szereplő utasításokat.

Az alábbiakban bemutatunk 55 hibaüzenetet. Forduljon ezekhez ha szükséges (ha megnyomja a gombot, vagy a műveletet helyesen hajtja végre az üzenet kijelzése közben, az üzenet eltűnik).

### VIGYÁZAT!

Figyeljen, hogy fűzze be újra a tűt. Ha megnyomja a „Start/Stop” gombot a gép újrafűzése nélkül, a szálfeszesség rossz lehet vagy a tű törhet el és sérülést okozhat.

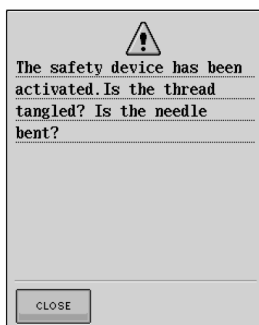

jelenik meg, ha a motor leáll olódott szál miatt vagy más is probléma miatt.

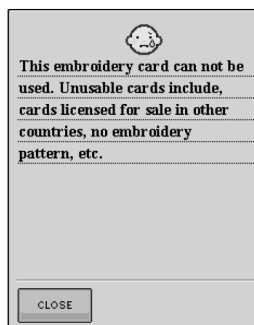

Ez az üzenet jelenik meg, ha a gombot megérintette és rossz hímző kártya lett beszerelve.



jelenik meg, ha egy gombot „Start/Stop” gomb, megnyomja nyomótalp fel van emelve.

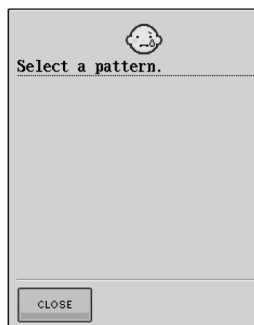

Ez az üzenet jelenik meg, ha nincs öltés vagy hímzés minta kiválasztva és a „Start/Stop” gombot vagy a „Visszafelé/Elerősítő Öltés” gombot megnyomta.

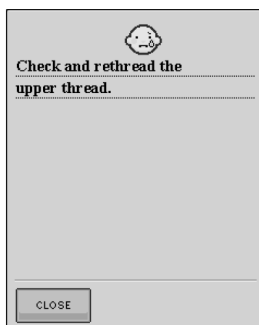

jelenik meg, ha a gombot a hímző kártya beszerelése

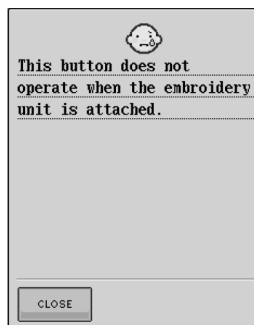

Ez az üzenet jelenik meg, ha a „Visszafelé/Elerősítő Öltés” gombot megnyomta mialatt a hímző egység is csatlakoztatva van.

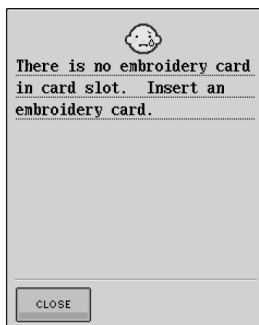

Ez az üzenet jelenik meg, ha 71-nél több mintát próbál kombinálni.

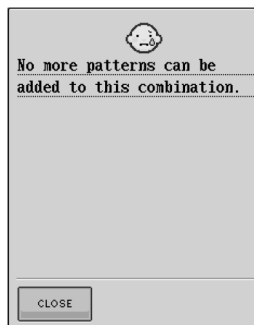



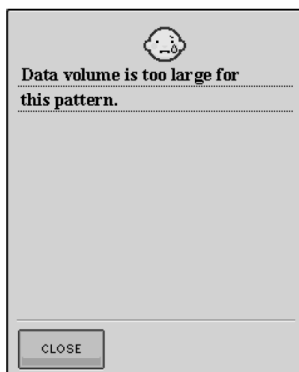

Ez az üzenet jelenik meg, ha a szerkesztet minta túl sok memóriát igényel, vagy túl sok mintát szerkesztett a memóriába.

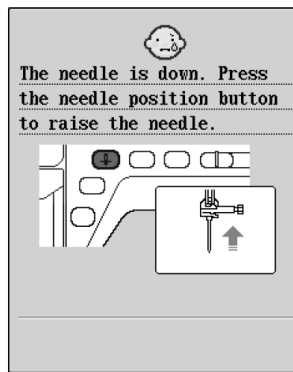

Ez az üzenet jelenik meg, ha a hímzőegység csatlakoztatva van, és a gép be van kapcsolva a tű pedig alsó pozícióban van.

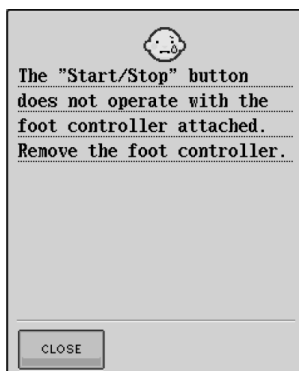

Ez az üzenet jelenik meg, ha amikor megnyomja a „Start/Stop”gombot, hogy Egyéni öltést vagy Karakter/Díszítő öltéseket varrjon a pedál is csatlakoztatva van.

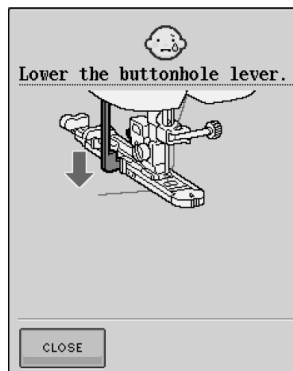

Ez az üzenet jelenik meg, amikor a gomblyuk emelő fent van, egy gomblyuk öltés ki van választva, és a „Start/Stop”gombot vagy a „Visszafelé/Elerősítő Öltés” gombot megnyomta.

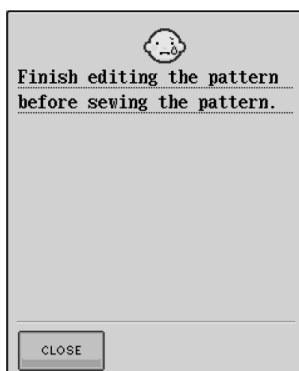

Ez az üzenet jelenik meg, ha amikor megnyomja a „Start/Stop”gombot a gép hímzés szerkesztés módban van és a mintát már elkezdte szerkeszteni.

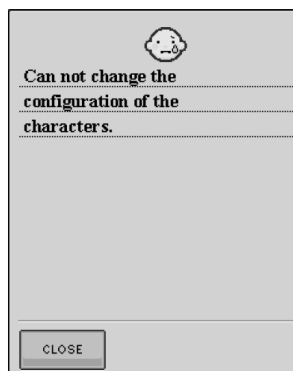

Ez az üzenet jelenik meg, amikor túl sok a karakter és a felvázolt karakter konfiguráció lehetetlen.

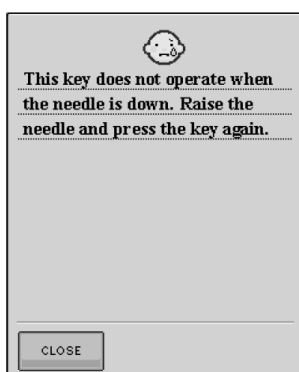

Ez az üzenet jelenik meg, ha a az LCD kijelzőn levő gombot megérintette amikor a tű alsó pozícióban van.

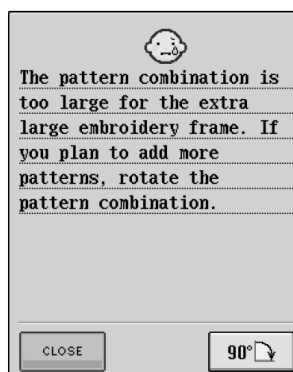

Ez az üzenet jelenik meg, ha a gép hímzés módban van, és a kombinált karakter minta túl széles a hímző kerethez képest. Elforgathatja a mintát 90 fokkal és folytathatja a karakterek kombinálását.

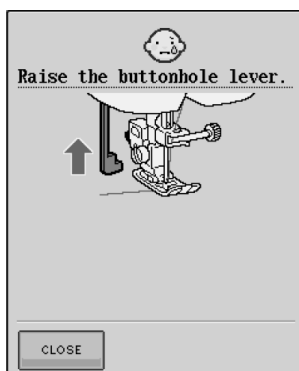

Ez az üzenet jelenik meg, ha a gomblyuk emelő lent van, nem gomblyuk öltés van kiválasztva, és a „Start/Stop”gombot vagy a „Visszafelé/Elerősítő Öltés” gombot megnyomta.

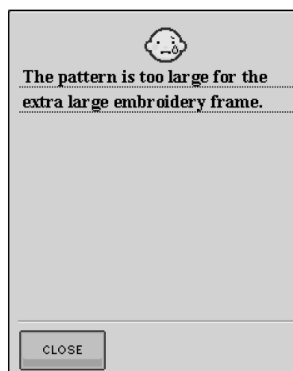

Ez az üzenet jelenik meg, ha a gép hímzés módban van, és a kombinált karakter minta túl széles ahhoz, hogy elférjen a hímző keretben.

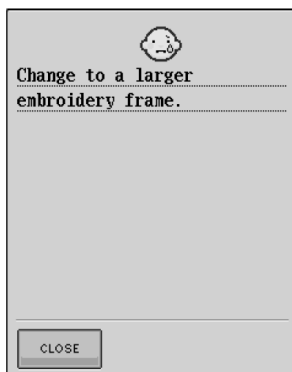

Ez az üzenet jelenik meg, ha a gép hímzés módban van, és kis keret van csatlakoztatva, és a kiválasztott minta nem fér el a kicsi keretben.

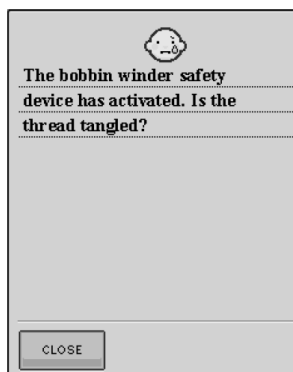

Ez az üzenet jelenik meg, amikor az orsót elkezd feltekercselni, és a motor leáll mert a szál összegubancolódott, stb.

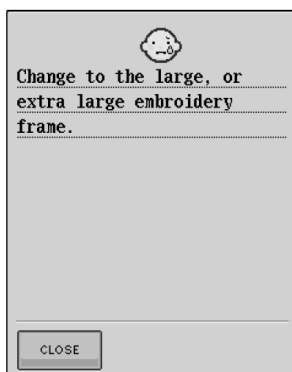

Ez az üzenet jelenik meg, ha hímzés módban, kis méretű hímző keret vagy közepes méretű hímző keret van csatlakoztatva és a kiválasztott minta szélesebb mint a közepes méretű hímző keret hímzési területe.

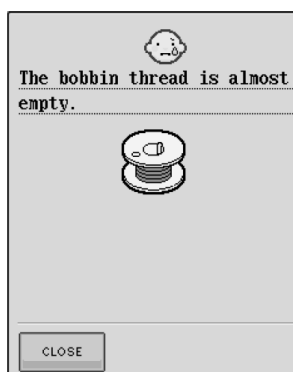

Ez az üzenet jelenik meg, ha az orsó szála elfogyott.

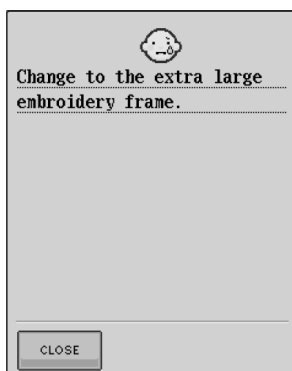

Ez az üzenet jelenik meg, amikor hímzés módban, kis hímző keret, közepes hímző keret vagy széles keret van csatlakoztatva és a kiválasztott minta szélesebb mint a hímzési területe a széles hímző keretnek.

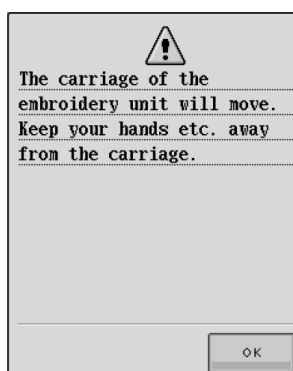

Ez az üzenet jelenik meg, ha a hímző egység inicializálódik.

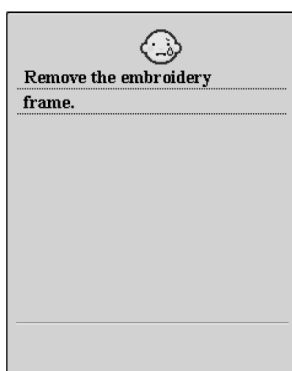

Ez az üzenet jelenik meg, amikor hímzés módban a hímző keret csatlakoztatva van és a hímző egység inicializálni próbál.

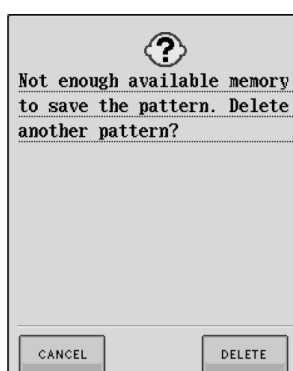

Ez az üzenet jelenik meg, ha a memória megtelt, és a mintát vagy az öltést nem tudja elmenteni.

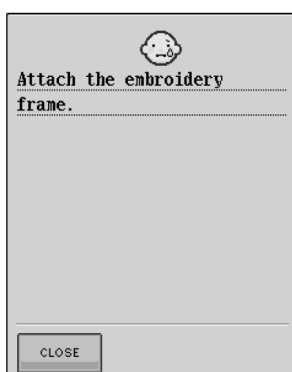

Ez az üzenet jelenik meg, amikor a gép egy hímző minta varrására készen áll és a „Start/Stop” gombot megnyomta a hímzőkeret viszont még nincs felcsatlakoztatva.

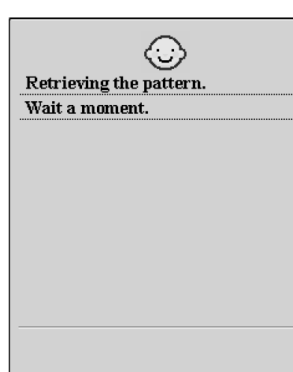

Ez az üzenet jelenik meg, ha hímzés szerkesztési módban visszahoz egy előzőleg elmentett mintát.



## SPECIFIKÁCIÓK

	Tétel	Specifikáció
Varrógép	Dimenziók	55.6 cm x 30.5 cm x 25.8 cm
	A doboz dimenziói	58.2 cm x 31.9 cm x 28.4 cm
	Súly	12 kg (dobozzal: 14.3 kg)
	Varrási sebesség	70 – 1000 öltés / perc
	Tűk	Háztartási varrógép tűk (HA x 130)
	Világítás áram felhasználása	12 V / 5 W
Hímző egység	Dimenziók	45.8 cm x 13.1 cm x 46.2 cm
	A varrógép és a hímző egység együttes dimenziói	72.4 cm x 30.5 cm x 46.2 cm
	Súly	3.6 kg

## A KÉSZÜLÉK SZOFTVERÉNEK FELJAVÍTÁSA (UPGRADE)

USB médiát, vagy számítógépet használhat ahhoz, hogy a varrógép számára szoftver feljavításokat (upgrade) töltsön le.

### EMLÉKEZTETŐ

A szoftver feljavítás során, a csipogó nem fog szólni egy billentyű megnyomása esetén.

### Upgrade eljárás az USB média használatával

1. Nyomja le és tartsa lenyomva az "Automatic Threading" gombot, és így kapcsolja be a varrógépet.
- Az alábbi képernyő jelenik meg a kijelzőn.
2. Nyomja meg: 
3. Tegye be az USB médiát az USB port csatlakozójába a készülékben, és ellenőrizze, hogy a média csak az upgrade fájlt tartalmazza.

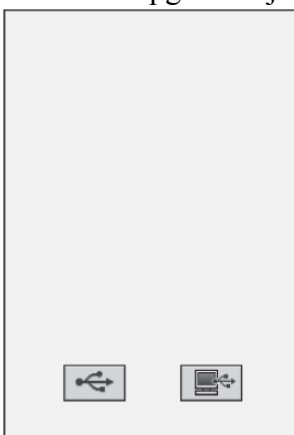

4. Nyomja meg: 

Az upgrade fájl letöltődött.



### MEGJEGYZÉS

Ha hiba történik, akkor egy piros szöveges hibaüzenet jelenik meg. Ha a letöltés sikeres volt, akkor az "Upgrade complete" hibaüzenet jelenik meg.

5. Vegye ki az USB médiát, majd kapcsolja ki és újra be a varrógépet.

### Upgrade eljárás számítógép használatával

1. Nyomja le és tartsa lenyomva az "Automatic Threading" gombot, és így kapcsolja be a varrógépet.
- Az alábbi képernyő jelenik meg a kijelzőn.
2. Nyomja meg: 
3. Csatlakoztassa az USB kábel csatlakozóját a számítógép és a varrógép megfelelő USB port csatlakozóiba.

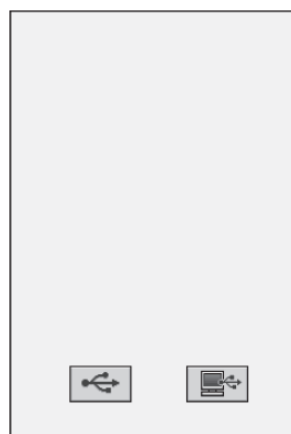

"Cserélhető lemez" felirat jelenik meg a "Sajátgép" -en.

4. Másolja az upgrade fájlt a "Cserélhető lemez"-re.

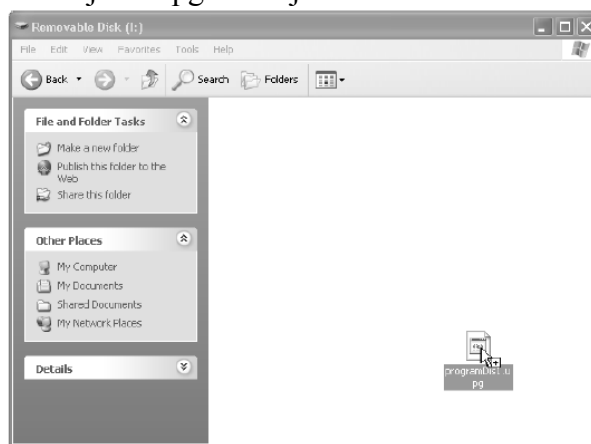

A "Connected to PC. Do not disconnect the USB cable" üzenet jelenik meg.

5. Amikor az üzenet eltűnik, akkor nyomjon:

□ Az upgrade fájl letöltődött.



































#### MEGJEGYZÉS









































Ha hiba történik, akkor egy piros szöveges hibaüzenet jelenik meg. Ha a letöltés sikeres volt, akkor az "Upgrade complete" hibaüzenet jelenik meg.









































6. Húzza ki az USB kábelt, majd kapcsolja ki és újra be a varrógépet.











































## ÖLTÉS BEÁLLÍTÁS TÁBLÁZAT









































Öltés	Öltés név	Nyomó- tálp	Alkalmazások	Öltésszélesség (mm)		Öltéshossz(mm)		Ikertű
				Auto.	Kézi	Auto.	Kézi	
	Egyenes öltés (Bal)		Általános varrás, ráncolás, pintuck, stb. Visszafelé öltést a „Visszafelé/Elerősítő Öltés” gomb lenyomásakor varrhat	0.0	0.0-7.0	2.5	0.2-5.0	OK (J)
	Egyenes öltés (Bal)		Általános varrás, ráncolás, pintuck, stb. Visszafelé öltést a „Visszafelé/Elerősítő Öltés” gomb lenyomásakor varrhat	0.0	0.0-7.0	2.5	0.2-5.0	OK (J)
	Egyenes öltés (Közép)		Általános varrás, ráncolás, pintuck, stb. Visszafelé öltést a „Visszafelé/Elerősítő Öltés” gomb lenyomásakor varrhat	3.5	0.0-7.0	2.5	0.2-5.0	OK (J)
	Egyenes öltés (Közép)		Általános varrás, ráncolás, pintuck, stb. Visszafelé öltést a „Visszafelé/Elerősítő Öltés” gomb lenyomásakor varrhat	3.5	0.0-7.0	2.5	0.2-5.0	OK (J)
	Hármas sztreccs öltés		Általános varrás az elerősített és díszítő felsőrészvarráshoz	0.0	0.0-7.0	2.5	1.5-4.0	OK (J)
	Száröltés		Elerősített öltés, varrás és díszítő alkalmazások	1.0	1.0-3.0	2.5	1.0-4.0	OK (J)
	Díszítő öltés		Díszítő öltések, felsőrész varrás	0.0	0.0-7.0	2.5	1.0-4.0	OK (J)
	Fércelő öltés		Fércelés	0.0	0.0-7.0	20.0	5.0- 30.0	NEM
	Cikkcakk öltés		Szegővarrat készítéshez, foltozáshoz. Amíg a „Visszafelé/Elerősítő Öltés” gombot lenyomva tartja visszafelé öltést varr a gép.	3.5	0.0-7.0	1.4	0.0-4.0	OK (J)
	Cikkcakk öltés		Szegővarrat készítéshez, foltozáshoz. Amíg a „Visszafelé/Elerősítő Öltés” gombot lenyomva tartja visszafelé öltést varr a gép.	3.5	0.0-7.0	1.4	0.0-4.0	OK (J)
	Cikkcakk öltés (jobb)		Jobb tű pozícióból indulva, cikkcakk varrás balra.	3.5	2.5-5.0	1.4	0.3-4.0	OK (J)
	Cikkcakk öltés (bal)		Bal tű pozícióból indulva, cikkcakk varrás jobbra.	3.5	2.5-5.0	1.4	0.3-4.0	OK (J)
	2 lépéscikkcakk öltés		Szegővarrat készítéshez (közepes súlyú és sztreccs anyagokhoz), szalag és gumi varrásokhoz	5.0	1.5-7.0	1.0	0.2-4.0	OK (J)
	2 lépéscikkcakk öltés		Szegővarrat készítéshez (közepes súlyú és sztreccs anyagokhoz), szalag és gumi varrásokhoz	5.0	1.5-7.0	1.0	0.2-4.0	OK (J)
	3 lépéscikkcakk öltés		Szegővarrat készítéshez (közepes-, könnyűsúlyú és sztreccs anyagokhoz), szalag és gumi varrásokhoz	5.0	1.5-7.0	1.0	0.2-4.0	OK (J)
	Szegővarrat öltés		Könnyű és közepesen nehéz anyagok elerősítése	3.5	2.5-5.0	2.0	1.0-4.0	NEM









































Öltés	Öltés név	Nyomó- talp	Alkalmazások	Öltésszélesség		Öltéshossz		Ikertű
				Auto.	Kézi	Auto.	Kézi	
	Szegővarrat öltés		Nehéz anyagok elerősítése	5.0	2.5-5.0	2.5	1.0-4.0	NEM
	Szegővarrat öltés		Közepesen nehéz és nehéz és könnyen foszló vagy díszítő anyagok elerősítése	5.0	3.5-5.0	2.5	1.0-4.0	NEM
	Szegővarrat öltés		Sztreccs anyagok elerősítő szegővarrata	5.0	0.0-7.0	2.5	0.5-4.0	OK (J)
	Szegővarrat öltés		Közepesen nehéz és nehéz és könnyen foszló vagy díszítő anyagok elerősítése	5.0	0.0-7.0	2.5	0.5-4.0	OK (J)
	Szegővarrat öltés		Sztreccs anyagok és díszítő öltés szegővarrata	4.0	0.0-7.0	4.0	1.0-4.0	OK (J)
	Szegővarrat öltés		Sztreccs kötött szegély	5.0	0.0-7.0	4.0	1.0-4.0	NEM
	Egyes gyémánt szegővarrat		Elerősítő és szegő sztreccs anyag	6.0	1.0-7.0	3.0	1.0-4.0	OK (J)
	Egyes gyémánt szegővarrat		Sztreccs anyagok elerősítő szegővarrata	6.0	1.0-7.0	1.8	1.0-4.0	OK (J)
	Oldal vágóval		Egyenes öltés amíg az anyagokat elvágja	0.0	0.0-2.5	2.5	0.2-5.0	NEM
	Oldal vágóval		Cikkcakk öltés amíg az anyagokat elvágja	3.5	3.5-5.0	1.4	0.0-4.0	NEM
	Oldal vágóval		Szegővarrat öltés amíg az anyagokat elvágja	3.5	3.5-5.0	2.0	1.0-4.0	NEM
	Oldal vágóval		Szegővarrat öltés amíg az anyagokat elvágja	5.0	3.5-5.0	2.5	1.0-4.0	NEM
	Oldal vágóval		Szegővarrat öltés amíg az anyagokat elvágja	5.0	3.5-5.0	2.5	1.0-4.0	NEM
	Foltzó öltés (Jobb)		Darabvarrás/foltvarrás 6.5 mm jobb szegély ráhagyás	5.5	0.0-7.0	1.6	0.2-5.0	NEM
	Foltzó öltés (Közép)		Darabvarrás/foltvarrás	-	-	1.6	0.2-5.0	NEM
	Foltzó öltés(Bal)		Darabvarrás/foltvarrás 6.5 mm bal szegély ráhagyás	1.5	0.0-7.0	1.6	0.2-5.0	NEM
	Kézimunkaszerű steppelés		Steppelő öltés kézimunkaszerű	0.0	0.0-7.0	2.5	1.0-4.0	NEM
	Steppelés applikálás cikkcakk öltés		Cikkcakk öltés steppeléshez és varrás applikált steppelt részre	3.5	0.0-7.0	1.4	0.0-4.0	NEM
	Steppelés applikálás öltés		Steppelő öltés átlátszó applikáláshoz, vagy kötés összekapcsolása	1.5	0.5-5.0	1.2	1.0-4.0	NEM
	Steppelés mintázás		Háttér steppelés	7.0	1.0-7.0	1.6	1.0-4.0	NEM

Öltés	Öltés név	Nyomó- talp	Alkalmazások	Öltésszélesség		Öltéshossz		Ikertű
				Auto.	Kézi	Auto.	Kézi	
	Vakszegély öltés		Szövött anyagok szegése	0.0	+3.0–3.0	2.0	1.0-3.5	NEM
	Vakszegély öltés sztreccs		Sztreccs anyagok szegése	0.0	+3.0–3.0	2.0	1.0-3.5	NEM
	Pléd szegő öltés		Applikálás, díszítő takaró szegés	3.5	2.5-7.0	2.5	1.6-4.0	OK(J)
	Szegélybordázat él		Szegélybordázat él anyag végekre	4.0	0.0-7.0	2.5	0.2-4.0	OK(J)
	Szatén csipkőzés öltés		Díszítő gallér blúzra, kezelő szélekre	5.0	2.5-7.0	0.5	0.1-1.0	OK(J)
	Csipkező öltés		Díszítő gallér blúzra, kezelő szélekre	7.0	0.0-7.0	1.4	1.0-4.0	NEM
	Folt összevarró öltés		Foltvarró öltések, díszítés	4.0	0.0-7.0	1.2	0.2-4.0	OK(J)
	Foltvarró dupla szegővarrás		Foltvarró öltések, díszítés	5.0	2.5-7.0	2.5	1.0-4.0	OK(J)
	Lapos öltés		Díszítő varrás, zsinór levarrás	5.0	0.0-7.0	1.2	0.2-4.0	OK(J)
	Darázsoló (Ráncoló) öltés		Darázsolás, díszítő varrás	5.0	0.0-7.0	1.6	1.0-4.0	OK(J)
	Toll varrás		Keresztöltés, díszítő varrás	5.0	0.0-7.0	2.5	1.0-4.0	OK(J)
	Keresztöltés		Keresztöltés, összekapcsolás, díszítés	5.0	2.5-7.0	2.5	1.0-4.0	OK(J)
	Szalagfelvarrás		Szalagvarrás sztreccs anyag szegélyére	4.0	0.0-7.0	1.0	0.2-4.0	OK(J)
	Létraöltés		Díszítő varrás	4.0	0.0-7.0	3.0	2.0-4.0	NEM
	Boglyarakás öltés		Díszítő tűzővarrás	4.0	0.0-7.0	2.5	1.0-4.0	OK(J)
	Díszítő öltés		Díszítő varrás	1.0	1.0-3.0	2.5	1.0-4.0	OK(J)
	Díszítő öltés		Díszítő varrás	5.5	0.0-7.0	1.6	1.0-4.0	OK(J)
	Szerpentin öltés		Díszítő varrás és gumiszalag felvarrás	5.0	1.5-7.0	1.0	0.2-4.0	OK(J)
	Díszítő öltés		Díszítő varrás és applikálás	6.0	1.0-7.0	1.0	0.2-4.0	OK(J)
	Díszítő pontvonal öltés		Díszítő varrás	7.0	1.0-7.0	1.6	1.0-4.0	NEM

Öltés	Öltés név	Nyomó- talp	Alkalmazások	Öltésszélesség		Öltéshossz		Ikertű
				Auto.	Kézi	Auto.	Kézi	
	Szegély öltés		Díszítő szegés, három egyenes bal oldalon	1.0	1.0-7.0	2.5	1.5-4.0	OK(J)
	Szegély öltés		Díszítő szegés, három egyenes közepén	3.5	1.0-7.0	2.5	1.5-4.0	OK(J)
	Szegély öltés (Cikkcakk)		Díszítő szegés, tűzés	6.0	1.5-7.0	3.0	1.0-4.0	OK(J)
	Szegély öltés		Díszítő szegés, csipkefelvarrás, tűző varrás	3.5	1.5-7.0	2.5	1.6-4.0	NEM
	Szegély öltés		Díszítő szegés	3.0	1.5-7.0	3.5	1.6-4.0	NEM
	Szegély öltés		Díszítő szegés, margaréta öltés	6.0	1.5-7.0	3.0	1.5-4.0	NEM
	Szegély öltés		Díszítő szegés, díszítés	5.0	1.5-7.0	3.5	1.6-4.0	NEM
	Szegély öltés		Díszítő szegés, díszítés	5.0	1.5-7.0	3.5	1.5-4.0	NEM
	Szegély öltés		Díszítő szegés, díszítés	5.0	1.5-7.0	3.5	1.6-4.0	OK(J)
	Szegély öltés		Díszítő szegés, díszítés	5.0	1.5-7.0	4.0	1.5-4.0	OK(J)
	Szegély öltés		Díszítő szegés, díszítés	4.0	1.5-7.0	2.5	1.5-4.0	OK(J)
	Méh-sejt öltés		Díszítő szegés, díszítés	5.0	1.5-7.0	2.5	1.5-4.0	OK(J)
	Méh-sejt öltés		Díszítő szegés, díszítés	6.0	1.5-7.0	3.5	1.5-4.0	OK(J)
	Szegély öltés		Díszítő szegés, díszítés	6.0	1.5-7.0	1.6	1.0-4.0	OK(J)
	Szegély öltés		Díszítő szegés, díszítés	6.0	1.5-7.0	3.0	1.5-4.0	NEM
	Szegély öltés		Díszítő szegés, díszítés	6.0	1.5-7.0	4.0	1.5-4.0	OK(J)
	Szegély öltés		Díszítő szegés, díszítés	4.0	1.5-7.0	2.5	1.6-4.0	NEM
	Szegély öltés		Díszítő szegés, díszítés	5.0	1.5-7.0	2.0	1.5-4.0	OK(J)
	Szegély öltés		Díszítő szegés és kapcsoló varrás	6.0	1.5-7.0	2.0	1.5-4.0	OK(J)
	Szegély öltés		Díszítő szegés, keresztöltés, szalagfelvarrás	5.0	1.5-7.0	3.0	1.5-4.0	OK(J)



Öltés	Öltés név	Nyomó- talp	Alkalmazások	Öltésszélesség		Öltéshossz		Ikerű
				Auto.	Kézi	Auto.	Kézi	
	Szegély öltés		Díszítő szegés, darázsolás	6.0	1.5-7.0	1.6	1.0-4.0	NEM
	Szegély öltés		Díszítő szegés, darázsolás	5.0	1.5-7.0	1.6	1.0-4.0	NEM
	Szegély öltés		Díszítő szegés, darázsolás	5.0	1.5-7.0	1.6	1.0-4.0	NEM
	Szegély öltés		Díszítő szegés	5.0	1.5-7.0	1.6	1.0-4.0	NEM
	Létra öltés		Díszítő szegés, keresztöltés, szalagfelvarrás	7.0	5.0-7.0	1.6	1.0-2.5	NEM
	Keskeny lekerekített gomblyuk		Gomblyuk a könnyűtől a közepesen súlyos anyagokban	5.0	3.0-5.0	0.4	0.2-1.0	NEM
	Széles kerek végű gomblyuk		Gomblyukak extra területtel a szélesebb gombokhoz	5.5	3.5-5.5	0.4	0.2-1.0	NEM
	Kúpos kerek végű gomblyuk		Elerősített derekú kúpos gomblyuk	5.0	3.0-5.0	0.4	0.2-1.0	NEM
	Kerek végű gomblyuk		Gomblyukak függőleges szegővarrattal nehéz anyagokban	5.0	3.0-5.0	0.4	0.2-1.0	NEM
	Kerek végű gomblyuk		Gomblyukak szegővarrattal	5.0	3.0-5.0	0.4	0.2-1.0	NEM
	Kerek dupla végű gomblyuk		Gomblyuk a könnyű, a közepesen és a nagyon súlyos anyagokban	5.0	3.0-5.0	0.4	0.2-1.0	NEM
	Keskeny szögletes gomblyuk		Gomblyuk a könnyűtől a közepesen súlyos anyagokban	5.0	3.0-5.0	0.4	0.2-1.0	NEM
	Széles szögletes gomblyuk		Gomblyukak extra területtel a szélesebb díszítő gombokhoz	5.5	3.5-5.5	0.4	0.2-1.0	NEM
	Szögletes gomblyuk		Erős igénybevételű gomblyukak függőleges szegővarrattal	5.0	3.0-5.0	0.4	0.2-1.0	NEM
	Sztreccs gomblyuk		Gomblyukak sztreccs vagy szőttes anyagokba	6.0	3.0-6.0	1.0	0.5-2.0	NEM
	Ékszervarrás gomblyuk		Gomblyukak sztreccs vagy szőttes(heirloom) anyagokba	6.0	3.0-6.0	1.5	1.0-3.0	NEM
	Kötött gomblyuk		Első lépés a kötött gomblyuk készítésben	5.0	0.0-6.0	2.0	0.2-4.0	NEM
	Kulcslyuk gomblyuk		Gomblyuk a nehézsúlyú vagy vastag anyagokba, szélesebb lapos gombokhoz	7.0	3.0-7.0	0.5	0.3-1.0	NEM
	Kúpos kulcslyuk gomblyuk		Gomblyuk középestől a nehézsúlyú anyagokba, szélesebb lapos gombokhoz	7.0	3.0-7.0	0.5	0.3-1.0	NEM
	Kulcslyuk gomblyuk		Gomblyukak függőleges szegővarrattal az elerősítéshez nehézsúlyú vagy vastag anyagokban	7.0	3.0-7.0	0.5	0.3-1.0	NEM

Öltés	Öltés név	Nyomó- talp	Alkalmazások	Öltésszélesség		Öltéshossz		Ikertű
				Auto.	Kézi	Auto.	Kézi	
	Négy-lépéses gomblyuk 1		A négy-lépéses gomblyuk bal oldala	5.0	1.5-7.0	0.4	0.2-1.0	NEM
	Négy-lépéses gomblyuk 2		A négy-lépéses gomblyuk riglije	5.0	1.5-7.0	0.4	0.2-1.0	NEM
	Négy-lépéses gomblyuk 3		A négy-lépéses gomblyuk jobb oldala	5.0	1.5-7.0	0.4	0.2-1.0	NEM
	Négy-lépéses gomblyuk 4		A négy-lépéses gomblyuk riglije	5.0	1.5-7.0	0.4	0.2-1.0	NEM
	Stoppolás		Közepesen nehéz anyagok stoppolása	7.0	2.5-7.0	2.0	0.4-2.5	NEM
	Stoppolás		Nehéz anyagok stoppolása	7.0	2.5-7.0	2.0	0.4-2.5	NEM
	Rigli		Elerősítés a zsebníálásnál, stb.	2.0	1.0-3.0	0.4	0.3-1.0	NEM
	Gomb varrás		Gombok felvarrása	3.5	2.5-4.5	-	-	NEM
	Fűzőlyuk		Fűzőlyukak derékszíjra, stb.	7.0	7.0 6.0 5.0	7.0	7.0 6.0 5.0	NEM
	Csillag fűzőlyuk		Csillagformájú fűzőlyukak	-	-	-	-	NEM
	Átlósan balra fel (Egyenes)		Applikálás kör alakú anyagra, sarokerősítés	-	-	-	-	NEM
	Visszafelé (Egyenes)		Applikálás kör alakú anyagra, sarokerősítés	-	-	-	-	NEM
	Átlósan jobbra fel (Egyenes)		Applikálás kör alakú anyagra, sarokerősítés	-	-	-	-	NEM
	Oldalvást balra (Egyenes)		Applikálás kör alakú anyagra	-	-	-	-	NEM
	Oldalvást jobbra (Egyenes)		Applikálás kör alakú anyagra	-	-	-	-	NEM
	Átlósan balra le (Egyenes)		Applikálás kör alakú anyagra, sarokerősítés	-	-	-	-	NEM
	Előre(Egyenes)		Applikálás kör alakú anyagra, sarokerősítés	-	-	-	-	NEM
	Átlósan jobbra le (Egyenes)		Applikálás kör alakú anyagra, sarokerősítés	-	-	-	-	NEM
	Oldalvást balra (Cikkcakk)		Applikálás kör alakú anyagra	-	-	-	-	NEM
	Oldalvást jobbra (Cikkcakk)		Applikálás kör alakú anyagra	-	-	-	-	NEM