

- **1** ELŐKÉSZÜLET
- Kezdés előtt olvassa el **2** VARRÁS ALAPOK
- **3** ÖLTÉSEK
- További információk **4** FÜGGELÉK

Számítógépesített varrógép
HASZNÁLATI ÚTMUTATÓ

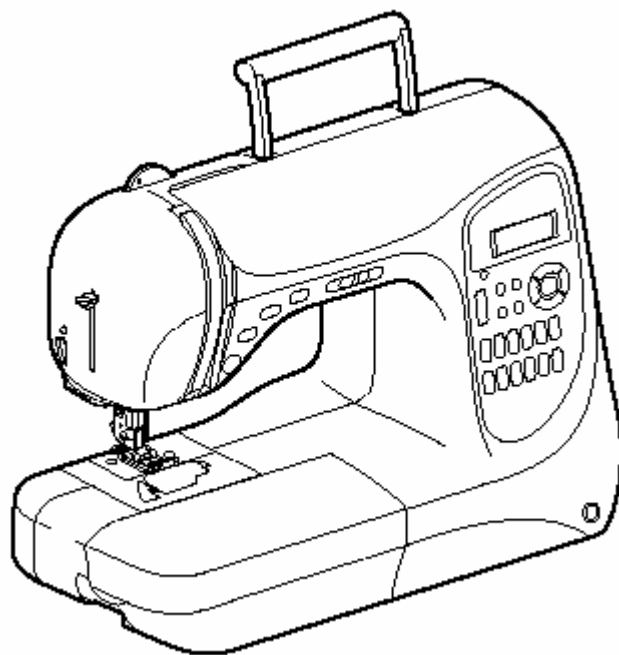

FONTOS BIZTONSÁGI UTASÍTÁSOK

Használat előtt kérjük olvassa el az összes alábbi utasítást. Ez a készülék háztartási használatra készült.

VESZÉLY – Az áramütés kockázatának csökkentésére:

1. A varrógépet soha nem szabad gazdátlanul hagyni amíg az a konnektorhoz van csatlakoztatva. Minden esetben közvetlenül használat után, tisztítás, vagy egyéb a varrógép használója által végzett besabályozás esetén húzza ki a varrógép dugóját az elektromos konnektorból.

FIGYELMEZTETÉS – Égési seb, tűz, áramütés, vagy személyi sérülés

kockázatának csökkentésére:

2. Minden esetben húzza ki a készülék elektromos csatlakozóját mielőtt a borítót eltávolítja, kenés előtt, vagy amikor valamit – ebben a kézikönyvben leírtak közül – besabályoz.
 - * A készülék elektromos hálózatról való lecsatlakoztatását az alábbi módon végezze: Kapcsolja a varrógépet az "O" szimbólum pozíciójába a kikapcsoláshoz, majd fogja meg a konnektort és húzza ki azt az elektromos csatlakozóból. **NE** húzza a zsinórnál fogva.
 - * Közvetlenül az elektromos aljzatba csatlakoztassa a készüléket. Ne használjon hosszabbítót.
 - * Áramkimaradás esetén **minden** esetben csatlakoztassa le a készüléket.
3. Soha ne használja a varrógépet akkor, ha az elektromos vezeték, vagy a dugó megsérült, ha nem megfelelően működik, ha le lett ejtve, vagy megsérült, vagy víz került a készülékbe. Vigye vissza a varrógépet a legközelebbi felhatalmazott viszonteladóhoz vagy szerviz központhoz átvizsgálásra, javításra, elektromos, vagy mechanikus besabályozásra.

A készülék tárolása vagy használata közben, ha bármi szokatlant észlel, mint például szag, hőség, elszíntelenedés, vagy deformáció, akkor hagyja abba a készülék használatát, és azonnal húzza ki a konnektort az elektromos csatlakozóból.
4. **Mindig** tartsa tisztán a munkaterületet.
 - * Soha ne használja a varrógépet akkor, ha bármelyik szellőzőnyílása elzáródott. Óvja a varrógép és a pedál szellőző nyílásait a pihe és por felhalmozódásától, illetve a ruhafoszlányoktól.
 - * **Ne** tároljon tárgyakat a pedálon.
 - * **Ne** használjon hosszabbítót. Közvetlenül az elektromos aljzatba csatlakoztassa a készüléket.
 - * **Soha** ne dobjon, illetve ne tegyen semmilyen tárgyat a varrógép semelyik nyílásába.
 - * **Ne** üzemeltesse a készüléket ott, ahol aeroszol (spray) termékek vannak használva, vagy ahol az oxigén elhasználódik.
 - * **Ne** használja a készüléket hőforrás közelében, mint például kályha, vagy vasaló; különben a készülék, a kábel, vagy a varrandó ruha meggyulladhat, és ez tüzet, vagy áramütést eredményezhet.

5. Varrás esetén különös gonddal járjon el:
 - * **Mindig** nagyon figyelje a tűt. Ne használjon elgörbült, vagy sérült tűt.
 - * Az ujjait tartsa távol az **összes** mozgó alkatrésztől. Különös figyelem szükséges a varrógép tűje körül.
 - * Kapcsolja ki a varrógépet (az "O" szimbólum pozíciójába), amikor valamit állít a tű környékén.
 - * **Ne** használjon sérült, vagy nem megfelelő tű lemezt, mivel ez által eltörhet a tű.
 - * Ne húzza vagy nyomja a ruhaanyagot varrás közben, szabad kezes varrás esetén pedig figyelmesen kövesse az utasításokat, azért hogy ne görbítse el a tűt, és ne okozza annak törését.
6. A készülék **nem** játék.
 - * Nagyon oda kell figyelni, ha a készüléket gyermek, vagy fiatalos használja.
 - * Ne használja a készüléket szabadban.
7. **A hosszabb élettartam érdekében:**
 - * Amikor a készüléket tárolja, akkor tartsa távol a közvetlen napfénytől és a magas páratartalmú helyektől. Ne használja, vagy tárolja a készüléket radiátor, vasaló, halogén lámpa, vagy egyéb forró tárgyak közelében.
 - * Csak semleges kémhatású szappant, vagy mosószert használjon a készülék borítójának tisztítására. Benzol, hígító, és súroló porok tönkreteszhetik a készülék borítóját, a készüléket, és ezért soha nem szabad ezeket használni.
 - * Minden esetben nézzen utána ebben a kézikönyvben, amikor a készülék valamely részét akarja üzembe helyezni, a nyomótalpat, a tűt, vagy egyéb részeket, hogy így biztos lehessen abban, hogy megfelelően helyezte üzembe.
8. **Javítás, vagy besabályozás érdekében:**
 - * Ha a világítás egység megsérült, akkor azt csak hivatalos viszonteladó cserélheti ki.
 - * Üzemzavar esetén, illetve ha besabályozásra van szükség, először kövesse a hibakezelési táblázatot, amely ennek a kezelői kézikönyvnek a végén található, hogy saját maga megvizsgálja és besabályozza a készüléket. Ha a probléma állandósul, akkor kérjük, hogy vegye fel a kapcsolatot a hivatalos Brother viszonteladóval.

A varrógépet csak ebben a kézikönyvben leírtaknak megfelelően használja.

Csak a gyártó által ajánlott (ebben a kézikönyvben tartalmazott) kiegészítőket használjon.

Őrizze meg ezeket az utasításokat.

Ennek a kézikönyvnek a tartalma és a termékspecifikációk előzetes bejelentés nélkül megváltozhatnak.

A további termékinformációkról, illetve a frissítések miatt nézze meg a honlapunkat a www.brother.com oldalon.

FOR USERS IN THE UK, EIRE, MALTA AND CYPRUS ONLY IMPORTANT

- In the event of replacing the plug fuse, use a fuse approved by ASTA to BS 1362, i.e. carrying the mark, rating as marked on plug.
- Always replace the fuse cover. Never use plugs with the fuse cover omitted.
- If the available electrical outlet is not suitable for the plug supplied with this equipment, you should contact your authorized dealer to obtain the correct lead.

FOR USERS IN AUSTRALIA AND NEW ZEALAND

This embroidery machine is not intended to be used by young children, and assistance may be required if used by a person with a disability.

Tartalom

| | |
|---|-----------|
| Fontos Biztonsági Utasítások..... | 1 |
| Bemutakozás..... | 7 |
| Mellékelt tartozékok..... | 8 |
| Tartozékok..... | 8 |
| Kiegészítő tartozékok..... | 9 |
| A varrógép részei és azok funkciói..... | 10 |
| Előlnézet..... | 10 |
| Tű és nyomótalp rész..... | 11 |
| Jobb oldali/hátulnézet..... | 11 |
| Műveleti gombok..... | 12 |
| Kezelőpanel..... | 13 |
| ELŐKÉSZÜLETEK..... | 15 |
| Varrógép ki/bekapcsolása..... | 16 |
| Elektromos biztonsági előírások..... | 16 |
| A gép bekapcsolása..... | 17 |
| A gép kikapcsolása..... | 17 |
| A kijelző képernyőinek a megértése..... | 18 |
| A gép beállításainak a megváltoztatása..... | 19 |
| Beállítások megváltoztatása..... | 19 |
| A kijelző világosságának a beállítása..... | 21 |
| Kijelző nyelvének a megváltoztatása..... | 21 |
| Az orsó tekerceselése és behelyezése..... | 22 |
| Orsó óvintézkedések..... | 22 |
| Az orsó tekerceselése..... | 22 |
| Az orsó behelyezése..... | 26 |
| Felső szál befűzése..... | 28 |
| A felső szál befűzése..... | 28 |
| A tű befűzése..... | 31 |
| Az ikertű használata..... | 33 |
| Az alsó szál felhúzása..... | 36 |
| A tű cseréje..... | 37 |
| Tű óvintézkedések..... | 37 |
| Tűtípusok és használatuk..... | 38 |
| A tű vizsgálata..... | 39 |
| A tű cseréje..... | 39 |
| A nyomótalp cseréje..... | 41 |
| Nyomótalp óvintézkedések..... | 41 |
| Nyomótalp cseréje..... | 41 |
| A nyomtatólap nyomásának beállítása..... | 43 |
| A talpszár eltávolítása..... | 43 |
| A felsőkelme továbbbítós talp használata..... | 44 |
| Hengeres vagy nagy anyagdarabok varrása..... | 46 |
| Hengeres anyagok varrása..... | 46 |
| Nagy anyagdarabok varrása..... | 46 |

| | |
|--|------------|
| VARRÁS ALAPOK..... | 49 |
| Varrás | 50 |
| A varrás általános folyamata..... | 50 |
| Az anyag elhelyezése..... | 51 |
| A varrás megkezdése..... | 52 |
| Elerősítő öltés..... | 54 |
| A cérna elvágása..... | 55 |
| A szálfeszesség beállítása..... | 57 |
| A felső szál feszességének megváltoztatása..... | 57 |
| Az öltésszélesség és öltéshosszúság beállítása..... | 58 |
| Az öltésszélesség beállítása..... | 58 |
| Az öltéshosszúság beállítása..... | 59 |
| Hasznos funkciók..... | 60 |
| Automatikus visszafele varrás/elerősítő öltés..... | 60 |
| Automatikus szálvágás..... | 62 |
| Öltésbeállítások mentése..... | 63 |
| A nyomótalp kéz nélküli emelése süllyesztése..... | 64 |
| Hasznos tippek a varráshoz..... | 65 |
| Próbavarrás..... | 65 |
| A varrás irányának megváltoztatása..... | 65 |
| Ívek varrása..... | 65 |
| Vastag anyagok varrása..... | 66 |
| Vékony anyagok varrása..... | 66 |
| Sztreccs anyagok varrása..... | 66 |
| Bőr vagy vinyl anyagok varrása..... | 67 |
| Egyenes szegély varrása..... | 67 |
| HASZNOS ÖLTÉSEK..... | 69 |
| Öltések kiválasztása..... | 70 |
| Öltéstípusok..... | 70 |
| Öltés kiválasztása..... | 72 |
| Szegőöltések..... | 76 |
| Szegőöltések a „G” nyomótalppal..... | 76 |
| Sewing overcasting stitches using zigzag foot “J”..... | 77 |
| Szegőöltések varrása az opcionális oldalvágóval..... | 78 |
| Alap öltés..... | 80 |
| Fércelés..... | 80 |
| Alapöltés..... | 81 |
| Hólozás..... | 82 |
| Gomblyuköltés..... | 84 |
| Gomblyuk varrása..... | 85 |
| Gombvarrás..... | 89 |
| Cipzár varrása..... | 91 |
| Középső cipzár varrása..... | 91 |
| Oldalcipzár varrása..... | 93 |
| Cipzár/szegély varrása..... | 96 |
| Középső cipzár varrása..... | 96 |
| Szegés varrása..... | 97 |
| Sztreccs anyagok és rugalmas szalagok varrása..... | 98 |
| Sztreccs öltés..... | 98 |
| Rugalmas anyag felvarrása..... | 98 |
| Rátét, Patchwork és Steppelés..... | 100 |
| Rátét varrása..... | 101 |
| Patchwork (Foltvarró) öltés..... | 102 |
| Toldás..... | 102 |
| Steppelés..... | 103 |
| Szabad mozgású steppelés..... | 104 |
| Szatén öltés..... | 105 |

| | |
|---|------------|
| Elerősítő öltések..... | 107 |
| Tripla sztreccs öltés..... | 107 |
| Végerősítő öltés..... | 107 |
| Stoppolás..... | 109 |
| Fűzőlyuk varrása..... | 111 |
| Díszöltések..... | 112 |
| Azsúrozás..... | 113 |
| Cakkozás..... | 114 |
| Darázsöltés..... | 114 |
| Egyesítés..... | 115 |
| Szegélyöltés..... | 116 |
| Csipkeöltés..... | 116 |
| Varrás beépített díszöltésekkel..... | 119 |
| Gyönyörű minták varrása..... | 119 |
| Minták varrása..... | 119 |
| Minták kombinálása..... | 120 |
| Minták ismétlése..... | 121 |
| A kiválasztott minták ellenőrzése..... | 121 |
| Minták méretének változtatása..... | 122 |
| Öltéssűrűség változtatása..... | 123 |
| Öltéshossz változtatása..... | 124 |
| A minta tükrözése..... | 126 |
| Minták elmentése..... | 126 |
| Minta visszatöltése..... | 126 |
| Minták kiigazítása..... | 127 |
| Minták szerkesztése..... | 129 |
| Mintavázlat készítése..... | 129 |
| Mintaadatok bevétele..... | 130 |
| Tervezési példák..... | 132 |
| | |
| FÜGGELÉK..... | 133 |
| Öltés beállítás..... | 134 |
| Használható öltések..... | 138 |
| Karbantartás..... | 142 |
| A gép felületének tisztítása..... | 142 |
| A orsók tisztítása..... | 142 |
| Hibaelhárítás..... | 144 |
| Hibaüzenetek..... | 148 |
| Működési sípólás..... | 149 |
| A felső fedél eltávolítása..... | 149 |

Bemutakozás

Köszönjük, hogy ezt a hímzőgépet választotta. A készülék használata előtt figyelmesen olvassa el a „FONTOS BIZTONSÁGI UTASÍTÁSOK” részt (1. oldal), majd tanulmányozza a kézikönyvet, hogy a különböző funkciókat megfelelően tudja működtetni. Továbbá miután befejezte eme kézikönyv elolvasását, tárolja olyan helyen, ahol gyorsan hozzá tud férni, ha esetleg a jövőben valamit ki kell nézni.

VARRÓGÉP funkciók

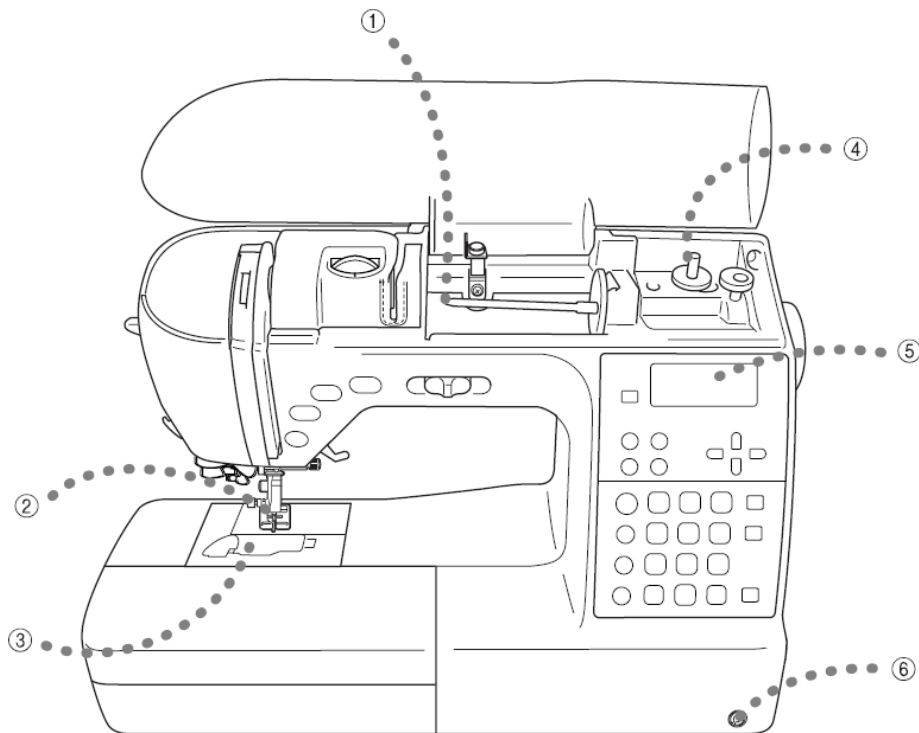

1. Egyszerű felső fűzés

Mivel az orsót a varrógép elejénél lehet felszerelni, ezért a felső szál könnyen befűzhető. Ezenkívül a tű is egy egyszerű művelet által befűzhető. (28. oldal)

2. Automatikus szálvágás

A készülék beállítható, hogy varrás után a szálát automatikusan elvágja. (62. oldal)

3. Egygombos alsó fűzés

Az orsószál felhúzása nélkül elkezdheti a varrást (26. oldal).

4. Egyszerű orsózó

Az orsó könnyen és gyorsan feltekerítható cémával (22. oldal)

5. Beépített öltéstípusok

Választhat az elérhető beépített öltéstípusok közül, mint például a hasznos öltéstípusok, a karakter öltéstípusok, és a dekoratív öltéstípusok.

6. Térdemelő

Használja a térdemelőt a nyomótalp fel- és leengedéséhez a térdével, és így mindkét keze szabad marad a ruhaanyag kezeléséhez (64. oldal).

Mellékelt tartozékok

A doboz kinyitása után ellenőrizze, hogy benne vannak-e a következő tartozékok. Ha bármelyik hiányzik vagy sérült, értesítse erről Brother kereskedőjét.

Tartozékok

A következő tartozékoknak kell a dobozban lenniük.

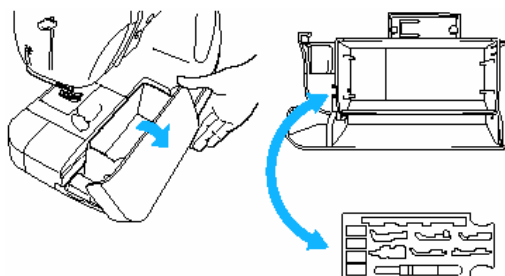

Megjegyzés (csak USA)

1. Pedál N5V típus. Ez a pedál csak ezzel az NX-400 típusú géppel használható.
2. A talpszár csavarja megvásárolható Brother kereskedőjénél (árucikk-kód: XA4813-051).
3. A rendszerező tartozék tálca megvásárolható Brother kereskedőjénél (árucikk kód: XC4489-051).

A takarólap felszerelése

A takarólap mutatja az öltésszámokat és az elérhető öltéseket mindegyik öltésmód esetén. Szerelje fel a takarólapot a tartójára, úgy, ahogy az alábbi ábra mutatja.

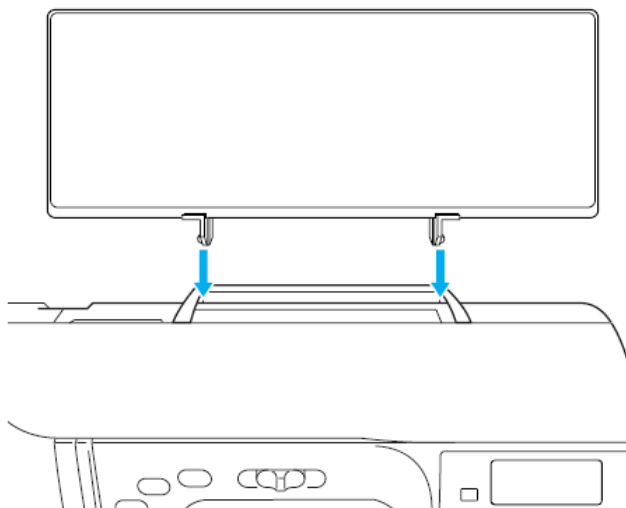

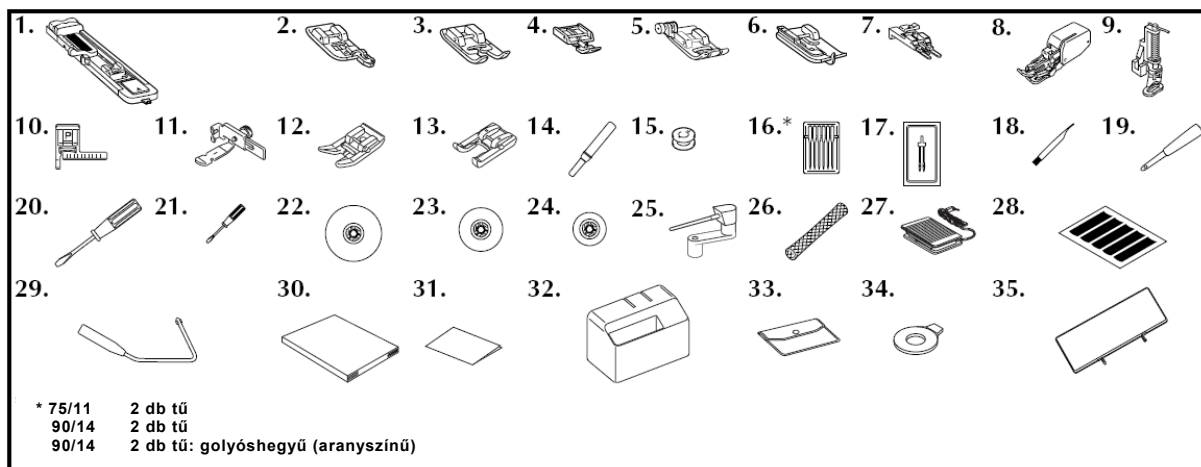

| Szám | Tartozék neve | Árucikk kód | | Szám | Tartozék neve | Árucikk kód | |
|------|-----------------------------|-------------|------------|------|-----------------------------|-------------|-------------------|
| | | USA | Egyéb | | | USA | Egyéb |
| 1 | Gomblyukvarró talp „A” | | XC2691-053 | 17 | Ikertű | | X59296-151 |
| 2 | Szegő varrótalp „G” | | XC3098-051 | 18 | Tisztítóecset | | X59476-051 |
| 3 | Monogramozó talp „N” | | X53840-351 | 19 | Befűző | | 135793-001 |
| 4 | Zipzár talp „I” | | X59370-051 | 20 | Csavarhúzó (nagy) | | XC8349-051 |
| 5 | Cikkcakk talp „J” (a gépen) | | XC3021-051 | 21 | Csavarhúzó (kicsi) | | X55468-051 |
| 6 | Hólozó talp „R” | | X56409-051 | 22 | Orsótető (nagy) | | 130012-054 |
| 7 | Gombvarró talp „M” | | 130489-001 | 23 | Orsótető (közepes) 2db | | X55260-153 |
| 8 | Felsőkelmetovábbítás talp | SA140 | XC2214-002 | 24 | Orsótető (kicsi) | | 130013-154 |
| 9 | Tűző talp | SA129 | XC1948-002 | 25 | Pótcérna tartó (vízszintes) | | XC4654-051 |
| 10 | Tűző talp „P” | SA160 | XA8839-002 | 26 | Cérmatarató háló | | XA5523-050 |
| 11 | Állítható cipzár talp | SA161 | XC1970-002 | 27 | Pedál | | XD0496-051 |
| 12 | Univerzális talp | SA114 | XC1949-002 | 28 | Beállító lap | SA527 | GS4 XC4549-051 |
| 13 | Nyitott talp | SA147 | XC1964-002 | 29 | Térdemelő | | XA6941-052 |
| 14 | Gomblyukkivágó (bontó) | | X54243-051 | 30 | Használati útmutató | | XE0403-001 |
| 15 | Orsó (4db) | SA156 | XA5539151 | 31 | Gyors infótár | | XE0404-001 |
| 16 | Tűkészlet | | X58358-051 | 32 | Műanyag doboz | | XC9701-052 |

33 - Kiegészítőket tartalmazó táska (XC4487-051) 34 – Csavarhúzó (XC1074-051) 35 – Takarólap (XE0539-001)

Kiegészítő tartozékok

A következő kiegészítők opcionálisan hozzáférhetők.

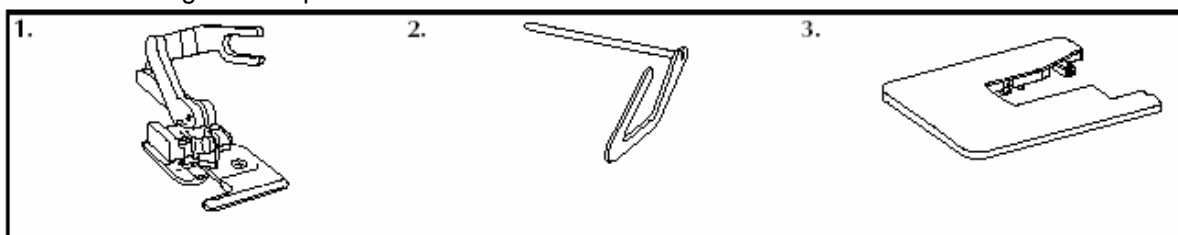

- 1 Oldalvágó** Árucikk-kód: SA177, F054(XC3879-002)
- 2 Sorvezető** Árucikk-kód: SA132, F016N(XC2215-002)
- 3 Széles asztal** Árucikk-kód: SA551, WT5(XC9567-152)
- 4 1/4 colos tűző talp** Árucikk-kód: SA125, F001N(XC1944-052)
- 5 1/4 colos tűző talp vezetővel** Árucikk-kód: SA185, F057(XC7416-252)

Megjegyzés

- A kiegészítő tartozékok megvásárlásához keresse Brother kereskedőjét vagy hivatalos szervizét.

A varrógép részei és azok funkciói

Ebben a fejezetben a varrógép különböző részeinek nevei és azok funkciói találhatóak. A varrógép használata előtt olvassa el figyelmesen ezeket a leírásokat, hogy jól megtanulja a varrógép részeinek neveit.

Előlnézet

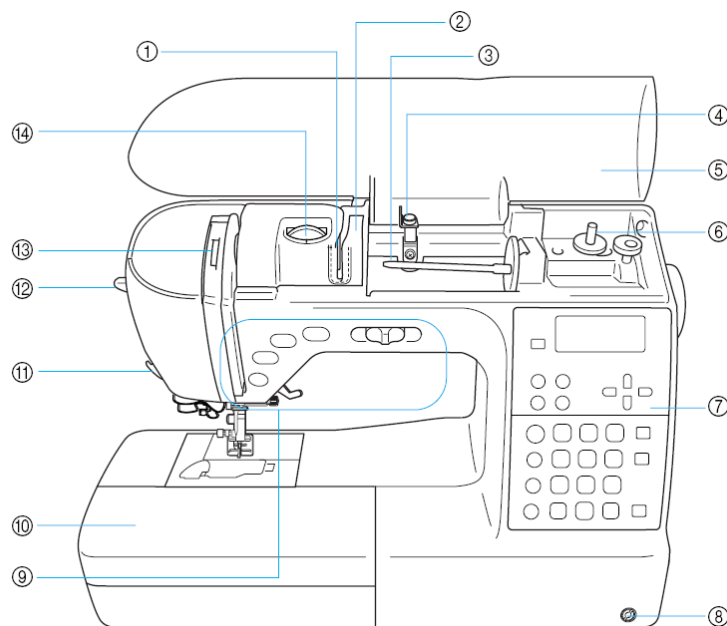

1 Szálvezető

Vezesse a szálát a szálvezető alatt.

2 Szálterelő burkolat

Vezesse a cérnát a szálterelő burkolat mögött a felső szál befűzésekor.

3 Cérnatartó tűske

Helyezze a cérnaorsót a cérnatartó tűskére

4 Orsózó szálvezetője és előfeszítő lemez

Vezesse körül a szálát a szálvezető alatt és az előfeszítő lemez körül amikor tekercseli az orsószálát.

5 Felső fedél

Nyissa fel a felső fedelet és tegyen egy cérnaorsót a cérnatartó tűskére.

6 Orsózó

Használja az orsózót az orsó tekercseléséhez.

7 Kezelőpanel

Öltés kiválasztásra és egyéb öltésfunkciókra használható.

8 Térdemelő csatlakoztatási pont

Csatlakoztassa a térdemelőt ehhez a ponthoz.

9 Műveleti gombok és Varrás-sebesség szabályozó

Használja ezeket a gombokat és a csúszkát a varrógép működtetéséhez.

10 Asztalkiegészítő tárolóval

Tárolja a varrótalpakat és az orsókat az asztalkiegészítő tárolóban. Amikor hengeres darabokat varr, vegye le az asztalkiegészítőt.

11 Szálvágó

Vezesse át a szálát a szálvágón, ha el akarja vágni.

12 Tűbefűző kar

Használja a tűbefűzőt a cérna befűzéséhez.

13 Szálemelő kar ellenőrző nyílás

Nézzen keresztül a nyíláson a szálemelő kar pozíciójának ellenőrzéséhez.

14 Szálfeszítő tárcsa

Használja ezt a tárcsát a felső szál feszességének besabályozásához.

Tű és nyomótalp rész

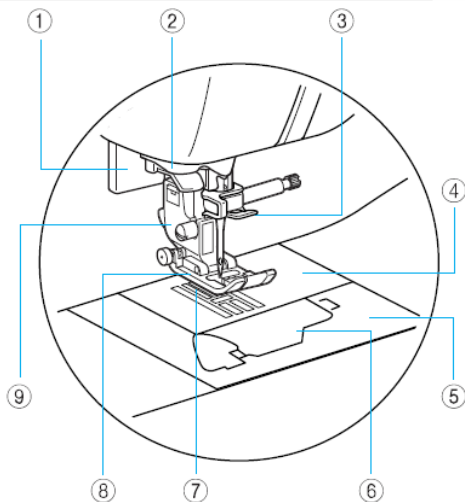

- ① **Gomblyukvarrást vezérlő kar**
A gomblyukvarrást vezérlő kart az egylépéses gomblyukvarró talpal együtt gomblyuk készítésére használjuk.
- ② **Szálbefűző**
Vezesse át a cérnát a szálbefűzőn keresztül, amikor a tűbefűzővel fűzi be a cérnát.
- ③ **Szálvezető**
Vezesse át a felső szálát a szálvezetőn.
- ④ **Tülemez**
A tülemezeken az egyenes varrást segítő vezetőjelek vannak.
- ⑤ **Tülemez fedő**
Távolítsa el a tülemez fedőt az orsóhoz és a hurokfogó csap megtisztításához.
- ⑥ **Orsótető**
Nyissa ki az orsótetőt az orsó beállításához.
- ⑦ **Anyagtovábbító**
Továbbítja az anyagot a varrás irányába.
- ⑧ **Nyomótalp**
A nyomótalp a varrás ideje alatt folyamatosan nyomást gyakorol az anyagra. Használja a megfelelő talpat a kiválasztott öltéstípushoz.
- 9. Talpszár**
A nyomótalpat a talpszárra kell felszerelni.

Jobb oldali/hátulnézet

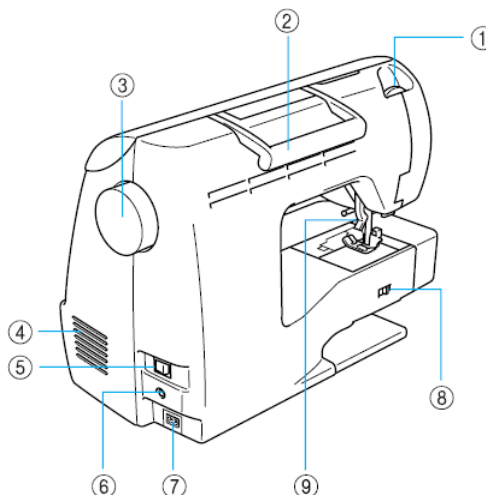

- ① **Nyomótalp tárcsa**
Ezzel a tárcsával állíthatja be a nyomótalp által az anyagra gyakorolt nyomást.
- ② **Fogantyú**
Szállításkor a fogantyúnál fogva viheti a varrógépet.
- ③ **Kézikerék**
Forgassa a kézikereket maga felé, amivel a tűt lefelé és felfelé mozgatja. A kézikereket Ön felé mozgassa (órmutató járásával ellentétesen).
- ④ **Szellőzőnyílás**
A szellőzőnyílást lehetővé teszi a motor körüli levegő cseréjét. Használat alatt ne takarja el a szellőzőnyílást.
- ⑤ **Főkapcsoló**
Ezzel a gombbal kapcsolhatja be és ki a varrógépet.
- ⑥ **Pedál aljzat**
Dugja be a pedál-kábel végén lévő csatlakozót a pedál aljzatba.
- ⑦ **Tápfeszültség aljzat**
Dugja be a tápkábel végén lévő csatlakozót a tápfeszültség aljzatba.
- ⑧ **Anyagtovábbító pozíció kapcsoló**
Ezzel a kapcsolóval lejjebb engedheti az anyagtovábbítót.
- 9. Talpemelő kar**
Emelje fel és engedje le a talpemelő kart a nyomótalp felemeléséhez és leengedéséhez

MEGJEGYZÉS: A gép használatával kapcsolatban lásd még a 9-12. oldalakat.

Műveleti gombok

A művelet gombok segítségével egyszerűen elvégezhet alapvető varrógép funkciókat.

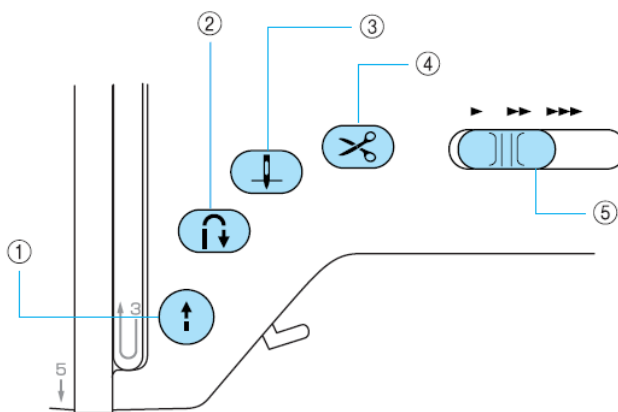

(1) Start/Stop (Ki/Be) gomb



Ezzel a gombbal indíthatja el vagy állíthatja meg a varrást. A gép lassan kezd varrni a varrás elején, amikor a gombot megnyomja. Amikor megállítja a varrást, a tű alsó állásban, az anyagban áll meg. Részletekért lásd A varrás elkezdése c. részt (52. oldal). A gomb zölden, narancssárgán és pirosan világít attól függően, hogy milyen műveletet végez a varrógéppel.

Zöld: a gép készen áll a varrásra, vagy éppen varr.

Piros: a gép nem áll készen a varrásra.

Narancssárga: amikor az orsózó tengely jobbra mozdul azért, hogy az orsó szálát az orsóra feltekercselje.

(2) Visszafelé/Elerősítő varrás gomb



Ezzel a gombbal a varrógép visszafelé varr vagy erősítő öltéseket készít. Visszafelé (ellenkező irányú) varráshoz tartsa lenyomva a gombot. Erősítő öltés funkcionál a varrógép 3-5 öltést varr egymás tetejére. Részletekért lásd Az öltés biztosítása c. fejezetet. (54. oldal)

(3) Túpozicionáló gomb



Megváltoztatja a tű kiindulási irányát fentről le vagy lentől fel. Kétszeri megnyomás esetén a varrógép egy öltést készít.

(4) Szálvágó gomb



Nyomja meg a szálvágó gombot a varrás megállítása után, hogy így mind a felső és mind az orsó szálát elvágja. Részletekért lásd A szál elvágása c. fejezetet.

(5) Varrássebesség vezérlő gomb

Csúsztassa a sebesség vezérlőt a varrás sebességének megváltoztatásához.

! VIGYÁZAT

- Ne nyomja meg a szálvágó gombot miután egyszer már levágta azt mert a tű eltörhet, a szálak összegubancolódhatnak vagy a varrógép meghibásodhat.



Megjegyzés (csak USA)

- Ne nyomja meg a szálvágó gombot ha nincs anyag a talp alatt vagy amikor a gép még varr különben a gép károsodhat.
- #30 méretnél vastagabb szál, nylon vagy egyéb speciális szál levágásához, használja a gép oldalán lévő szálvágót. Részletekért lásd a Szálvágás fejezetet az 55. oldalon.

Kezelőpanel

A gép elejének jobb oldalán lévő gombok és csúszógombok segítik az öltések beállítását.

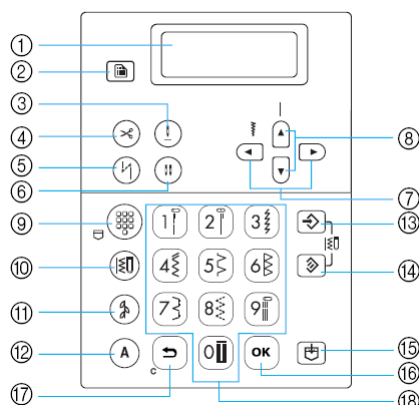

① Folyadékkristályos kijelző (LCD)

A kiválasztott öltéstípus beállításai, a helytelen műveletekkel kapcsolatos hibaüzenetek ezen a kijelzőn jelennek meg. Használja az 1-től 9-ig terjedő gombokat az alábbiak szerint különböző beállítások megjelenítésére. Részletekért lásd az LCD képernyők megértése fejezetet a 12. oldalon.

② Beállítások gomb

Nyomja meg ezt a gombot az öltések beállításához, mint például bal/jobbi oldali tükrözés, vagy egyéb beállításokhoz, mint például a műveleti csipogás.

③ Tú megállítási pozíció gomb

Nyomja meg ezt a gombot, hogy kiválassza a tú varrás megállítása utáni pozícióját.

④ Automatikus szálvágás

Nyomja meg ezt a gombot az automatikus szálvágási beállítások megváltoztatásához. Nyomja meg ezt a gombot még egyszer a beállítások érvénytelenítéséhez.

⑤ Automatikus Visszafelé/Elerősítő varrás gomb

Nyomja meg ezt a gombot az automatikus visszafelé/elerősítő varrás beállítások megváltoztatásához. Nyomja meg ezt a gombot még egyszer a beállítások érvénytelenítéséhez.

⑥ Tú mód kiválasztó gomb (egy / iker)

Ikertűvel varrás előtt nyomja meg ezt a gombot, hogy kiválassza az ikertűvel varrás módot. A gomb ismételt megnyomásával átválthat az ikertű módról az egy tűs módra és vissza.

⑦ Öltésszélesség gombok

Nyomja meg a ◀ vagy ▶ gombokat az öltésszélesség szabályozásához.

⑧ Öltéshosszúság gombok

Nyomja meg a ▲ vagy ▼ gombokat az öltéshosszúság szabályozásához.

Öltés mód gombok (⑨)-(12))

⑨ Előre beállított hasznos öltések/ elmentett öltések gomb

Nyomja meg ezt a gombot egy számbillentyűhöz rendelt hasznos öltés vagy pedig egy elmentett öltés kiválasztásához.

⑩ Beépített öltés gomb

Nyomja meg ezt a gombot, hogy kiválassza az egyenes öltést, cikcakk öltést, gomblyuk, vagy egyéb általánosan használt öltéseket. Használja a számbillentyűket a kiválasztott öltéstípus szám begépeléséhez.

⑪ Dekoratív öltés gomb

Nyomja meg ezt a gombot egy dekoratív öltés, szatén öltés, keresztöltés, vagy dekoratív szatén öltés kiválasztásához. Minden esetben, amikor ezt a gombot megnyomja az öltéscsoport átvált 1 és 2 között.

⑫ Karakter öltés gomb

Nyomja meg ezt a gombot egy karakter öltés kiválasztásához. Minden esetben, amikor ezt a gombot megnyomja a betű átvált az elérhető három közül az egyikre.

⑬ Manuális memória gomb

Nyomja meg ezt a gombot azért, hogy elmentse a beszabályozott öltés szélesség és hosszúság beállításokat.

⑭ Visszaállítás gomb (reset)

Nyomja meg ezt a gombot a kiválasztott öltés eredeti beállításainak visszaállításához.

⑮ Memória gomb

Nyomja meg ezt a gombot az öltésminták eltárolásához, mint például kombinált minták és Egyéni Öltésminták, a készülék memóriájába.

⑯ OK gomb

Nyomja meg ezt a gombot, hogy érvényesítse a kiválasztást, vagy végrehajtsa a műveletet.

⑰ Visszavonás/törlés gomb

Nyomja meg ezt a gombot a művelet visszavonásához, és az előző képernyőre való visszatéréshez. További ez a gomb eltávolítja az utoljára hozzáadott mintát karakterek vagy dekoratív öltések kombinálásánál.

⑱ Szám billentyűk

Ezeket a gombokat a 10 leggyakrabban használt öltés kiválasztására használja. Amikor egyéb öltéstípusokat választ ki, akkor használja ezeket a gombokat a kiválasztott öltésszám beviteléhez.



1 ELŐKÉSZÜLETEK

A varrás elkezdése előtt különféle előkészületek szükségesek amelyeket ebben a fejezetben írunk le.

| | |
|---|-----------|
| Varrógép ki/bekapcsolása..... | 16 |
| Elektromos biztonsági előírások..... | 16 |
| A gép bekapcsolása..... | 17 |
| A gép kikapcsolása..... | 17 |
| A kijelző képernyőinek a megértése..... | 18 |
| A gép beállításainak a megváltoztatása..... | 19 |
| Beállítások megváltoztatása..... | 19 |
| A kijelző világosságának a beállítása..... | 21 |
| Kijelző nyelvének a megváltoztatása..... | 21 |
| Az orsó tekerceselése és behelyezése..... | 22 |
| Orsó óvintézkedések..... | 22 |
| Az orsó tekerceselése..... | 22 |
| Az orsó behelyezése..... | 26 |
| Felső szál befűzése..... | 28 |
| A felső szál befűzése..... | 28 |
| A tű befűzése..... | 31 |
| Az ikertű használata..... | 33 |
| Az alsó szál felhúzása..... | 36 |
| A tű cseréje..... | 37 |
| Tű óvintézkedések..... | 37 |
| Tűtípusok és használatuk..... | 38 |
| A tű vizsgálata..... | 39 |
| A tű cseréje..... | 39 |
| A nyomótalp cseréje..... | 41 |
| Nyomótalp óvintézkedések..... | 41 |
| Nyomótalp cseréje..... | 41 |
| A nyomótálap nyomásának beállítása..... | 43 |
| A talpszár eltávolítása..... | 43 |
| A felsőkelme továbbítás talp használata..... | 44 |
| Hengeres vagy nagy anyagdarabok varrása..... | 46 |
| Hengeres anyagok varrása..... | 46 |
| Nagy anyagdarabok varrása..... | 46 |

Előkészületek

A varrógép ki és bekapcsolása

Ez a fejezet azt írja le, hogyan kell ki és bekapcsolni a varrógépet.

Elektromos biztonsági előírások

Tanulmányozza alaposan a következő elektromos biztonságot érintő óvintézkedéseket.



VIGYÁZAT

- Használjon szabványos háztartási konnektort áramforrásként. Más áramforrások tüzet, elektromos áramütést vagy a gép károsodását okozhatják.
 - Győződjön meg arról, hogy a hálózati kábel csatlakozói erősen vannak a konnektorba valamint a készülékbe bedugva.
 - Ne dugja az elektromos csatlakozót olyan konnektorba, amely rossz állapotban van.
- Kapcsolja le a főkapcsolót és húzza ki a fali csatlakozót a következő esetekben:
 - Ha otthagyja a varrógépet.
 - A gép használata után.
 - Áramkimaradás esetén.
 - Ha rossz összekötés vagy összekötés hiánya miatt a gép nem működik jól.
 - Ha villámlik.



FIGYELEM

- Csak a készülékhez adott hálózati kábelt használja.
- Ne használjon hosszabbítót vagy olyan elosztót, amelybe több fogyasztó csatlakozik. Tüzet vagy áramütést okozhat.
- Ne fogja meg a csatlakozót vizes kézzel. Áramütést okozhat.
- Mielőtt kihúzza a csatlakozót, mindig kapcsolja le előbb a főkapcsolót. Mindig a dugónál fogva húzza ki a kábelt. Ha a kábelt húzza, az megsérülhet, tűzhöz és áramütéshez vezethet.
- Ügyeljen arra, hogy a kábelt ne vágja el, ne rongálja, ne változtassa, ne törje meg, ne húzza, ne csavarja, ne csomózza. Ezekkel a dolgokkal megrongálhatja a kábelt, ami tüzet vagy áramütést okozhat. Ha a csatlakozó vagy a kábel megsérült, vigye el a gépet a legközelebbi Brother szervizbe, javításra.
- Ha hosszú ideig nem használja a gépet, húzza ki a csatlakozót. Különben tüzet okozhat.

A gép bekapcsolása

Készítse elő a készülékhez adott hálózati kábelt.

- 1 Győződjön meg arról, hogy a varrógép ki van kapcsolva (a főkapcsoló „O” állásban van), aztán dugja be a tápkábel csatlakozóját a gép jobb oldalán lévő hálózati dugaljba.
- 2 Dugja a tápkábel csatlakozóját egy szabványos háztartási konnektorba.

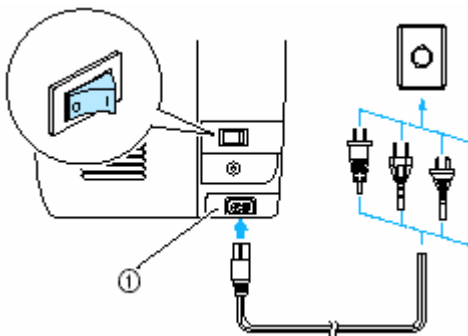

① Hálózati dugalj

- 3 Nyomja meg a főkapcsoló jobb oldalát a gép jobb oldalán (állítsa „I” helyzetbe).

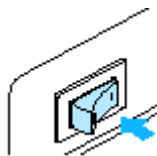

A varrógéplámpa és a kijelző (LCD) felgyullad, amikor a gépet bekapcsolja.

A gép kikapcsolása

Ha befejezte a varrógép használatát, kapcsolja ki. Ezen kívül, ha átteszi a varrógépet egy másik helyre, akkor is kapcsolja ki.

- 1 Győződjön meg arról, hogy a varrógép befejezte a varrást.
- 2 Nyomja meg a gép jobb oldalán lévő főkapcsoló bal oldalát (Állítsa „O” állásba).

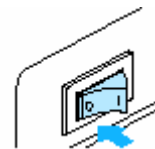

A varrógéplámpa elalszik, amikor a gépet kikapcsolja.

- 3 Húzza ki a fali csatlakozót. Mindig a dugónál fogva húzza ki a kábelt.
- 4 Húzza ki a tápkábelt a gép hálózati dugaljátából.

Megjegyzés

6. Ha a varrógépet kikapcsolja, minden öltési beállítás törlődik.
7. Ha használat közben áramkimaradást észlel, kapcsolja ki a gépet és húzza ki a fali csatlakozót. Újra elindításnál kövesse a leírt folyamatot a helyes használat érdekében.

A kijelző képernyőinek a megértése

Az LCD kijelző, ami a varrógép jobb oldalán található mutatja az öltésbeállításokat és a hibaüzeneteket ha az elvégzett művelet hibás.

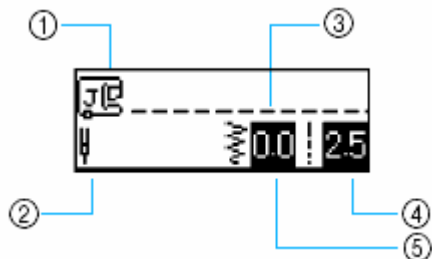

- ① Szükséges nyomótalp
- ② Öltés mód
- ③ Választott öltés
- ④ Öltéshosszúság (mm)
- ⑤ Öltésszélesség (mm)



Megjegyzés

- Részletekért a hibaüzenetekkel kapcsolatban lásd a Hibaüzenetek fejezetet a 148. oldalon

A gép beállításainak a megváltoztatása

Különbölegű varrógép és varrási műveletek változtathatók.

Beállítások megváltoztatása

A varrógép általános beállításainak megváltoztatását az alábbiakban találja meg.

1 Kapcsolja be a varrógépet.

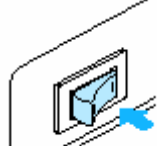

► Az LCD kijelző bekapcsol.

2 Nyomja meg a beállítás gombot a vezérlőpanelen.

► A beállítás képernyő jelenik meg.



3 Nyomja meg a ▲, ▼ (öltéshosszúság) gombokat amíg a beállítani kívánt tulajdonság vagy öltés a képernyőn meg nem jelenik.

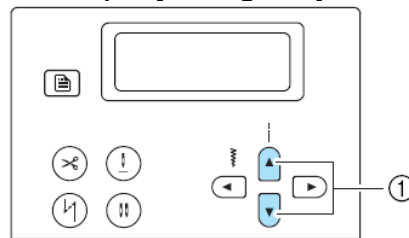

1. Öltéshosszúság gombok

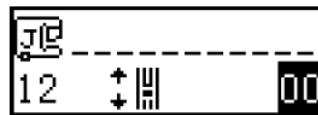
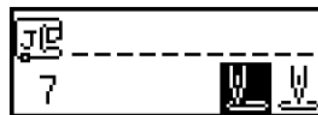
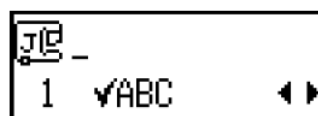

4 Nyomja meg a ◀ vagy ▶ (öltésszélesség) gombokat amíg a kívánt beállítás meg nem jelenik.

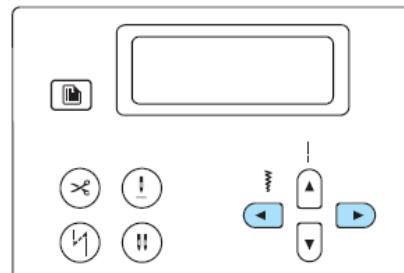

► A beállítás megváltozott.

5 Nyomja meg az OK gombot.

► Az eredeti öltésválasztó képernyő megjelenik.

Az öltés- vagy géptulajdonságok listája

Az alábbiakban megadott öltés-, vagy géptulajdonságokat tudja megváltoztatni. Részletekért lásd a jelzett oldalt.



| Tulajdonság | Ikon | Leírás | Oldal |
|--------------------------|---|--|-----------|
| Minta ellenőrzés |  | Kombinált minták ellenőrzését teszi lehetővé. | oldal 121 |
| Bal/Jobb mintatükörözés |  | Tükrözi a mintát a függőleges tengelyre. | oldal 125 |
| Mintahossz |  | Beállítja a szaténöltés hosszát. | oldal 124 |
| Mintaméret |  | Beállítja a minta méretét (nagy/kicsi). | oldal 122 |
| Ismételt/egyszeri varrás |  | Beállítja, hogy a mintát egyszer vagy ismételten varrja a gép. | oldal 121 |
| Öltéssűrűség |  | Beállítja az öltéssűrűséget. | oldal 123 |
| Kezdő tű pozíció |  | Válassza ki az egyenes öltést, amely a készülék bekapcsolásakor automatikusan kiválasztódik. | - |
| Öltésszélesség állítás |  | Lehetővé teszi az öltésszélesség állítását a varrási sebesség vezérlővel. | oldal 105 |
| Nyelv |  | Allows the language used in the screens to be changed. | oldal 21 |
| Hangjelző |  | Bekapcsolja vagy kikapcsolja a hangjelzést. | oldal 149 |
| LCD kijelző világosság |  | Beállítja a kijelző élességét. | oldal 21 |
| Függőleges mintaállítás |  | A mintát fel/le mozgatja. | oldal 127 |

EMLÉKEZTETŐ

- Az alapértelmezett kijelző nyelv az Angol.

A kijelző világosságának beállítása

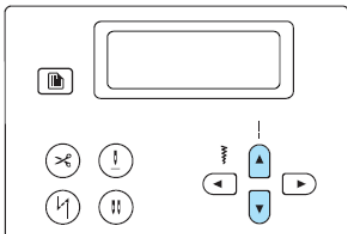

A kijelző világosságát be lehet állítani.

- 1 Nyomja meg a  (beállítás gombot) majd a  vagy  (öltéshosszúság gombokat) a meg nem jelenik.

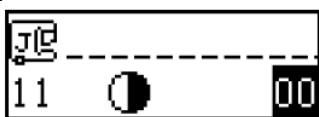

► A kijelző világosságát megváltoztató képernyő megjelenik.



- 2 Kijelző világosabbá tételéhez, nyomja meg a  (öltésszélesség) gombot. A kijelző sötétebbé tételéhez nyomja meg a  (öltésszélesség) gombot.

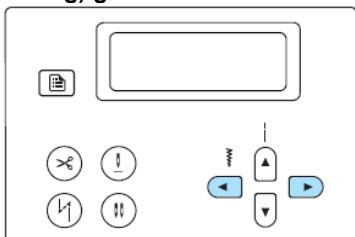

► Az LCD világossága megváltozott.

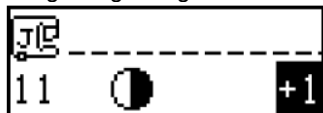



- 3 Nyomja meg az OK (vagy a visszavonás/törlés ) gombot.

► Az eredeti öltésképernyő jelenik meg ismét.

Kijelző nyelvének megváltoztatása

A használt nyelv jelenik meg. Az alapértelmezett nyelv az angol.

- 1 Nyomja meg a  (beállítás gombot) majd a  vagy  (öltéshosszúság gombokat) amíg a nyelv meg nem jelenik.

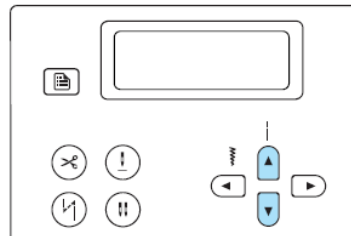

► A nyelvet megváltoztató képernyő megjelenik.

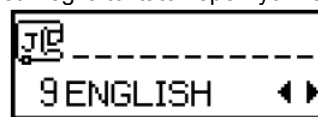

- 2 Nyomja meg a  vagy  gombot amíg a kívánt nyelv meg nem jelenik.

A választható nyelvek: Angol, német, francia, olasz, holland, spanyol, dán, norvég, svéd, finn, portugál, orosz, koreai, japán, vagy egyébek.

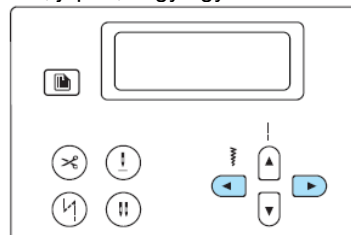

► A kijelző nyelve megváltozott

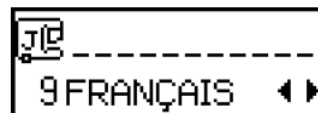

- 3 Nyomja meg az OK (vagy a visszavonás/törlés ) gombot.

► Az eredeti öltésképernyő jelenik meg ismét.

Az orsó tekercelése és behelyezése

Az a fejezet az alsó szál tekerceléséről és az orsó behelyezéséről ír.

Orsó óvintézkedések

Olvassa el figyelmesen az orsóra vonatkozó következő óvintézkedéseket.

VIGYÁZAT

- Győződjön meg arról, hogy kizárólag ezen varrógép számára kifejlesztett orsót használja (árucikk-kód: SA156, SFB(XA5539-151)). Más orsó használata sérüléseket vagy károkat okozhat.
- A mellékelt orsót kizárólag ehhez a géphez fejlesztették ki. Ha régebbi modellekhez való orsókat használ a gép nem fog megfelelően működni. Csak a mellékelt orsót, vagy ugyanolyan cikk-kódút (SA156, SFB(XA5539-151)) használjon.

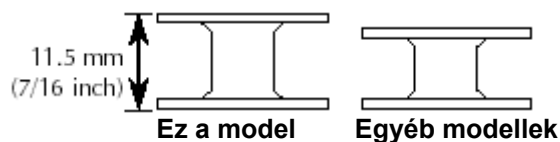

Az orsó tekercelése

Tekercesse fel a cénát az orsóra az alsó szál előkészítéséhez.

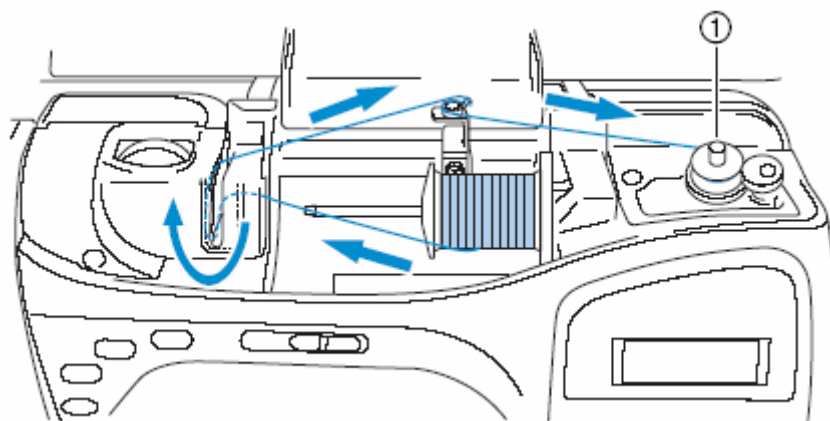

① Orsózó

Megjegyzés

8. Az alsó szál tekereléséhez történő befűzési sorrendet a gépen nyilak jelzik. Ügyeljen arra, hogy a jelzettnek megfelelően fűzze be a cénát.

1 Kapcsolja be a varrógépet.

2 Nyissa fel a felső fedelet.

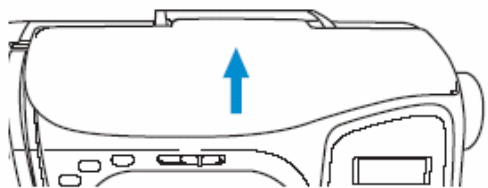

3 Tegye fel az orsót az orsózó tengelyre úgy, hogy az orsón lévő vájat illeszkedjen a tengely rugójára.

- (1) Vájat
- (2) Orsózó tengely rugó

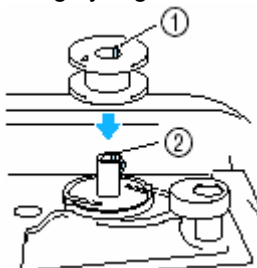

4 Tolja az orsózó tengelyt jobbra.

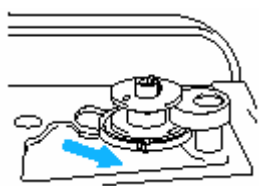

5 Vegye le az orsótétőt a cérnatartó tuskéről. le az

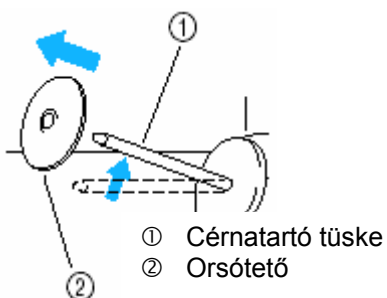

6 Helyezze az orsóhoz való cérnatekerceszt a cérnatartó tuskére.

Csúsztassa a tekerceszt a tuskére úgy, hogy a tekercs vízszintesen álljon és a cérna az orsó aljáról tekercselődjön le.

- Ha a cérnatekerceszt nem úgy helyezi el, hogy a cérna helyesen tekercselődjön le, a cérna rágabalyodhat a cérnatartó tuskére.

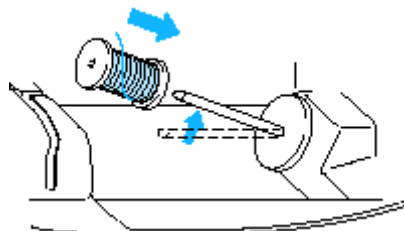

7 Az orsótétőt csúsztassa rá a cérnatartó tuskére.

Az orsótető baloldalának kerekített felével csúsztassa rá a cérnatartó tuskére addig, amíg a tekercs jobb oldala hozzáér a túske jobb végéhez.

-

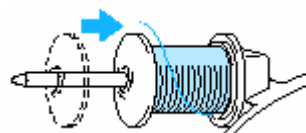

⚠ VIGYÁZAT

- Ha az orsó vagy az orsótető nem helyesen lett feltéve, a cérna rágabalyodhat a cérnatartó tuskére, és a tű eltörhet.
- Három orsótető áll rendelkezésre (nagy, közepes, kicsi), hogy a legjobbat válassza ki a használni kívánt orsóhoz. Ha az orsótető túl kicsi, a cérna beleakadhat az orsón lévő részbe vagy a tű eltörhet.

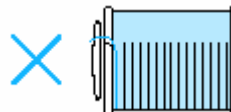

EMLÉKEZTETŐ

- Amikor finom, kereszt-tekercest szálal varr, akkor a kis méretű orsótetőt használja és hagyjon egy kis helyet az orsó és a tekercs között.

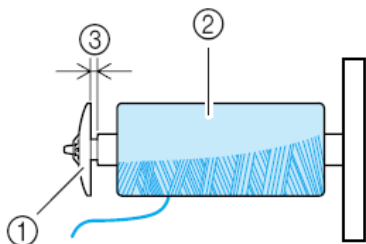

- Orsótető (kicsi)
- Tekercs (kereszt-tekercest szál)
- Üres hely

- Amikor gyorsan letekeredő szálal használ, mint például átlátszó nylon szál, vagy fém szál, akkor tegye a cérnahálót a tekercs fölé, mielőtt a cérnatekercest a cérnatartó tuskére tenné. Ha a cérnaháló túl hosszú, akkor hajtsa fel a cérnahálót, hogy illeszkedjen a tekercsre. Amikor a cérnahálót használja, akkor a felső szál feszességét egy picit növelni kell. Győződjön meg arról, hogy ellenőrizte a szálfeszességet. Részletekért lásd a „Szálfeszesség besabályozása” c. részt az 57. oldalon.

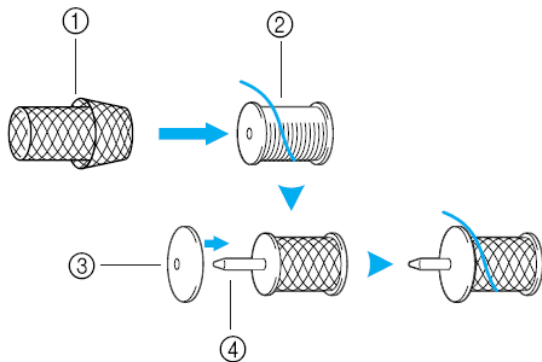

- Cérnaháló
- Orsó
- Orsótető
- Cérnatartó túske

- Miközben jobb kezével a tekercest fogja, bal kezével húzza meg a cérnát, és vezesse el a szálterelő burkolat mögött előre.

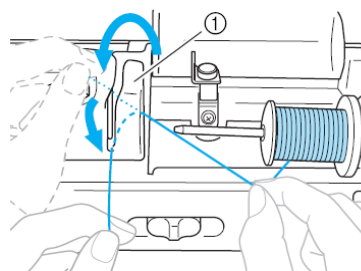

- Szálterelő burkolat

- Vezesse el a cérnát a szálvezető alatt jobb oldalról.

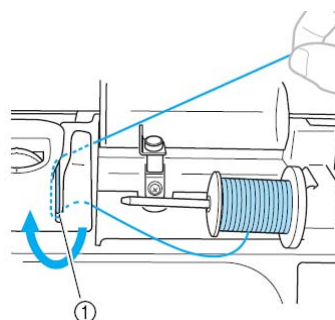

- Szálvezető

- A cérnát vezesse el a szálvezetőn lévő horog alatt, aztán tekerje az óra járásának ellentétes irányban az előfeszítő tárcsa alatt.

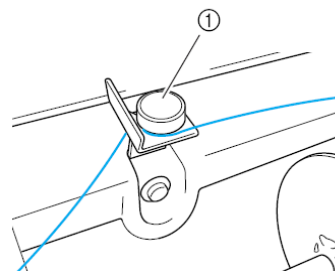
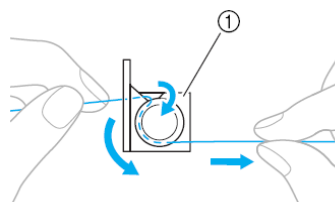

- Szálvezető és előfeszítő tárcsa

MEGJEGYZÉS

Győződjön meg arról, hogy a szál átmegy az előfeszítő tárcsa alatt

- 11.** Míg a bal kezével tartja a szálvezetőre tekert cérna végét, a jobb kezével tekerje a cérna szabad végét az óra járásával megegyező irányban az orsóra négyszer-ötször.

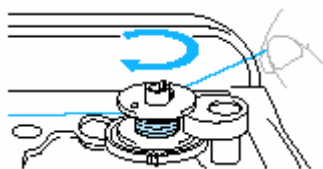

- 12.** Húzza a cérnát jobbra, majd vezesse át a cérna végét az orsótekerceselő aljzaton lévő résen.

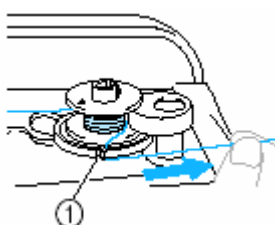

① Rés az orsótekerceselő aljzaton (beépített vágóval)

- ▶ A cérnát a vágó megfelelő hosszúságúra vágja.

VIGYÁZAT

- Győződjön meg arról, hogy a cérnát a fentiek szerint vágta el. Ha az orsó úgy tekerceslődik, hogy a cérnát nem vágta el a beépített vágó a résben, ami az orsótekerceselő aljzaton van, a cérna rágabalyodhat az orsóra, a tű meggömbülhet vagy eltörhet, amikor az alsó szál elkezd lefogyni

- 13.** Csúsztassa a sebességszabályzót jobbra (a sebesség növeléséhez).

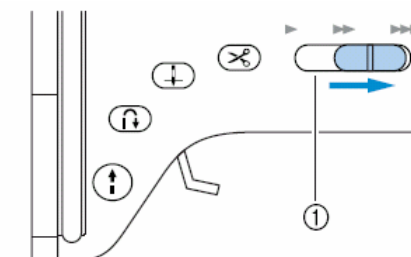

① Sebességszabályzó

- 14.** Nyomja meg a Start-Stop gombot.

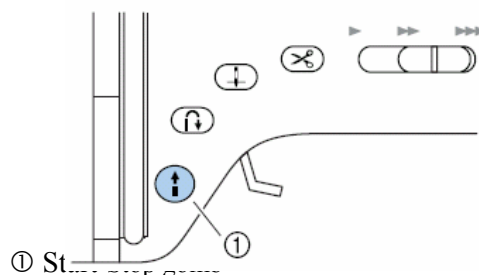

① Start-Stop gomb

- ▶ Amikor a tekerceslés lassúvá válik, akkor nyomja meg a Start-Stop gombot a készülék megállításához.

VIGYÁZAT

Amikor az orsótekerceslés lassúvá válik, állítsa meg a készüléket, különben a varrógép megsérülhet.

- 15.** Egy ollóval vágja le az orsón lévő cérna végét.

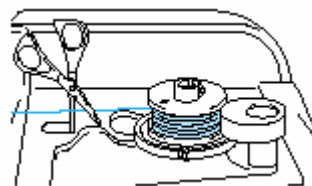

- 16.** Tolja az orsózó tengelyt balra.

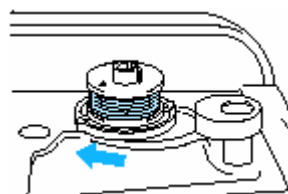

17. Vegye le az orsót a tengelyről.

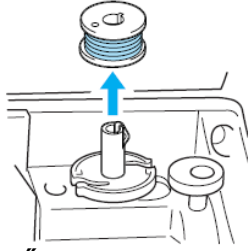

EMLÉKEZTETŐ

Amikor a varrógép elindul, vagy a kézikereket elfordítja az orsó tekerése után, akkor a készülék egy kattánót hallat. Ez nem a hibás működés jele.

Az orsó felszerelése

Szerelje fel a szállal feltekert orsót.

! VIGYÁZAT

- Csak szabályosan felcsévelt orsót használjon, különben a tű eltörhet vagy a szálfeszesség nem lesz megfelelő.

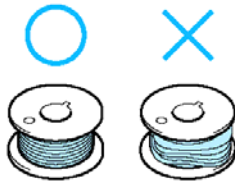

- A mellékelt orsót kizárólag ehhez a géphez fejlesztették ki. Ha régebbi modellekhez való orsót használ a gép nem fog megfelelően működni. Csak a mellékelt orsót, vagy ugyanolyan cikkkódút (SA156, SFB(XA5539-151)) használjon.

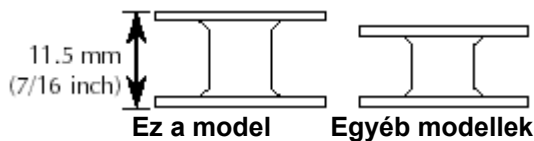

Megjegyzés

- Az orsó behelyezésének módja jelölve van az orsótető körül. Győződjön meg arról, hogy a jelzett módon járjon el.

1 Csúsztassa az orsózó fedő reteszét jobbra.

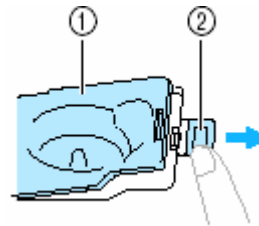

- ① Orsózó fedő
- ② Retesz
- Az orsózó fedő kinyílik.

2 Vegye le az orsózó fedőt.

3 Tartsa az orsót a jobb kezében, a szál végét pedig a bal kezében.



- Ügyeljen arra, hogy ne hagyja leejtse az orsót.

4 Helyezze az orsót az orsótokba úgy, hogy a cérna bal felé tekeredjen le.



- Győződjön meg arról, hogy helyesen tette be az orsót.

VIGYÁZAT

Győződjön meg arról, hogy olyan módon tette be az orsót, hogy a szál a helyes irányban tekeredik le, különben a tű eltörhet vagy a szálfeszesség nem lesz megfelelő

EMLÉKEZETŐ

Az orsó behelyezésének módja jelölve van az orsótető körül. Győződjön meg arról, hogy a jelzett módon járt el. Az orsótető körüli jelek modelltől függően változhatnak.

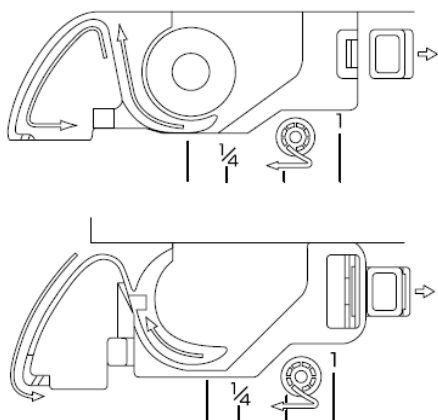

- 5 Finoman nyomja le az orsót a jobb kezével, azután vezesse bal kezével a cérnát a mutatott módon.



VIGYÁZAT

- Az orsó felszerelésekor ügyeljen arra, hogy az újával lenyomja azt. Ha az orsó nincs helyesen felszerelve, akkor a szálfeszesség nem lesz megfelelő.

- 6 Vezesse át a cérnát a résen a mutatott módon, azután húzza ki a cérnát előre.

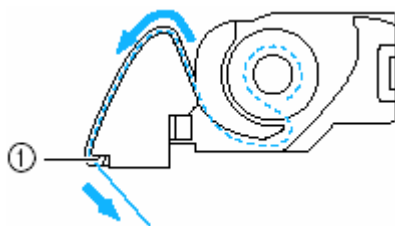

- 1 Vágó
► A vágó elvágja a cérnát.

MEGJEGYZÉS

Győződjön meg arról, hogy a szál megfelelően van elhelyezve az ordótok feszesség-szabályozó rugóján keresztül. Ha nem, akkor helyezze el újra.

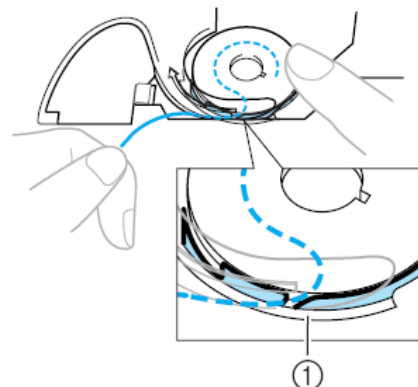

- 1 Feszesség szabályozó rugó

- 7 Tegye vissza az orsótetőt.

Igazítsa be az orsófedél jobb alsó sarkán lévő fület, azután gyengéden nyomja le a jobb oldalon.

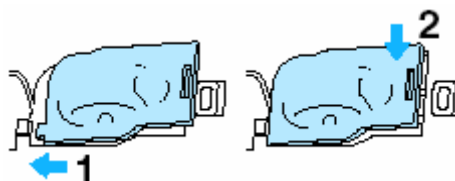

- Az alsó szál befűzése befejeződött.

Most fűzze be a felső szálát. Folytassa az eljárást a 28. oldalon, a „Felső szál befűzése” résznél.



EMLÉKEZETŐ

- Megkezdheti a varrást az alsó szál felhúzása nélkül. Ha mégis fel akarja húzni, lásd Az alsó szál felhúzása c. részt. (36. oldal)

Felső fűzés

Ebben a fejezetben a felső cérnaorsó elhelyezését és a tű befűzését részletezzük.

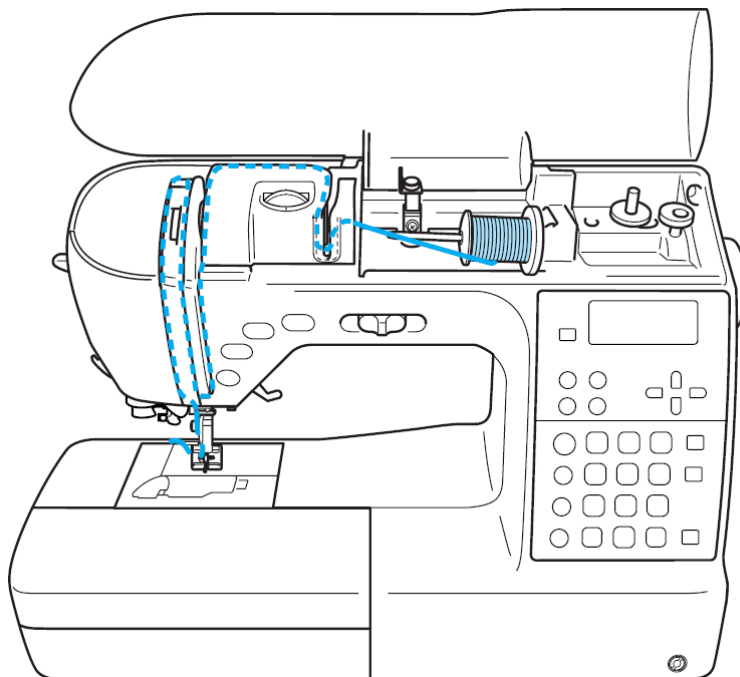

! VIGYÁZAT

- A felső szál befűzésekor gondosan kövesse az előírásokat. Ha a felső szál befűzése nem helyes, a cérna összegabalyodhat, a tű elgörbülhet vagy eltörhet.

Megjegyzés

9. A befűzés sorrendjét vastag vonal jelzi a varrógépen. győződjön meg róla, hogy a befűzés ebben a sorrendben történt.

A felső szál befűzése

- 1 Kapcsolja be a varrógépet.

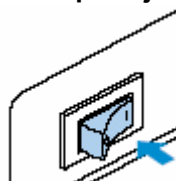

- 2 Emelje fel a talpemelő kart a nyomótalp megemeléséhez.

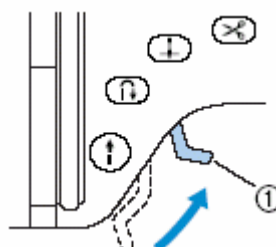

- ① Talpemelő kar
▶ A talpemelő kar fel van emelve.

MEGJEGYZÉS

- Ha a talpemelő kart nem emeli fel, akkor a varrógép nem befűzhető.

- ③ Nyomja meg a túpozicionáló gombot egyszer vagy kétszer a tű felemeléséhez.

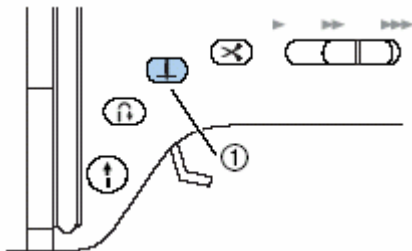

① Túpozicionáló gomb

- A tű akkor van megfelelően felemelve, amikor a kézikerék jelzése a legfelső pozícióban van. Ellenőrizze, a kézikeréket, és ha a jel nem ebben a pozícióban van, nyomja meg a túpozicionáló gombot, addig, amíg ez így nem lesz.

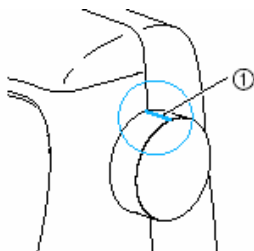

① Jelzés a kézikeréken

- ④ Nyissa ki a felső fedelet.



- ⑤ Vegye le az orsótetőt a cérnatartó tüskéről.

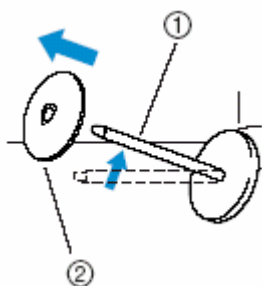

① Cérnatartó tűske
② Orsótető

- ⑥ Helyezzen egy tekercs cérnát a cérnatartó tüskére.

Csúsztassa az orsót a tüskére úgy, hogy vízszintesen álljon, és hogy a cérna az orsó aljáról csévélődjön.

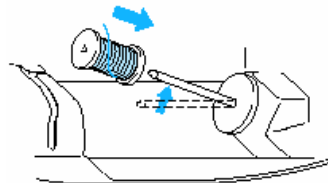

VIGYÁZAT

- Ha az orsó nem úgy helyezkedik el, hogy a cérna helyesen csévélődjön, a cérna rágabalyodhat a cérnatartó tüskére.

- ⑦ Csúsztassa az orsótetőt a cérnatartó tüskére.

A orsótető baloldalának kerekített felével csúsztassa rá a cérnatartó tüskére addig, amíg a tekercs jobb oldala hozzáér a tűske jobb végéhez.

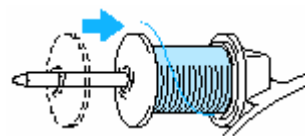

⚠ VIGYÁZAT

- Ha az orsó vagy a orsótető nem helyesen lett feltéve, a cérna rágabalyodhat a cérnatartó tüskére, és a tű eltörhet.
- Három orsótető áll rendelkezésére (nagy, közepes, kicsi), hogy a legjobbat válassza ki a használni kívánt orsóhoz. Ha a orsótető túl kicsi, a cérna beleakadhat az orsón lévő részbe vagy a tű eltörhet.

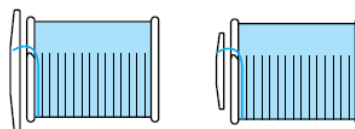

- 8** Miközben jobb kezével a tekercest fogja, bal kezével húzza meg a cérnát, és vezesse el a szálterelő burkolat mögött előre.

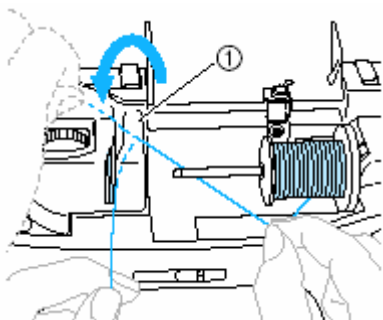

① Szálterelő burkolat

- 9** Vezesse át a cérnát a szálvezető alatt, majd húzza azt fel.

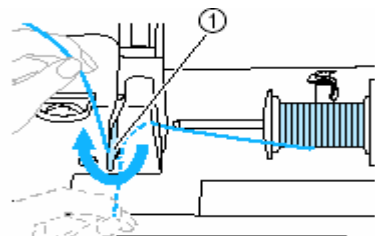

① Szálvezető

- 10** Jobb kezével tartsa feszesen a szálvezető alatt átfűzött cérnát, és fűzze át a szál útvonalon az alábbiakban bemutatott sorrendben.

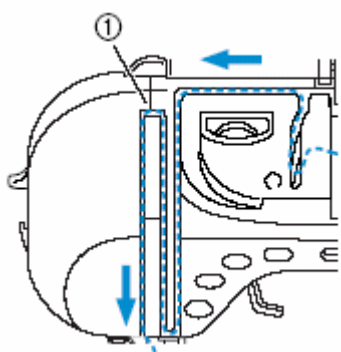

① Zár

MEGJEGYZÉS:

- Ha a nyomótalp le lett engedve és a zár be lett zárva, akkor a készülék nem befűzhető. Legyen biztos abban, hogy a nyomótalpat megemelte és a zárat kinyitotta mielőtt a gépet befűzi. Továbbá mielőtt a felső szálát eltávolítja legyen biztos abban, hogy a nyomótalpat megemelte és a zárat kinyitotta.
- Ez a gép egy ablakkal van felszerelve, amely lehetővé teszi a szálemelő pozíciójának ellenőrzését. Nézzon keresztül ezen az ablakon és ellenőrizze, hogy a szál helyesen adagolódik-e a szálemelőn keresztül.

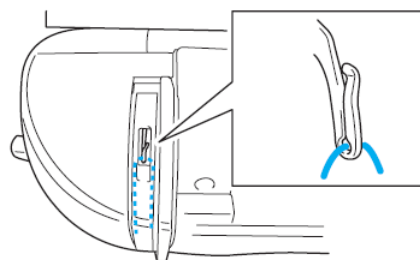

- 11** Fűzze át a cérnát a szálvezető mögött.

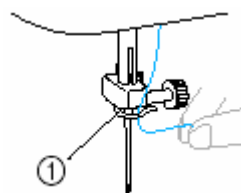

① Szálvezető

Ezután használja a tűbefűzőt a cérna befűzésére. Lásd a tű befűzését a 31. oldalon.

A tű befűzése

Ez a rész részletezi azt, hogy hogyan kell befűzni a tűt.

EMLÉKEZETŐ

- A tűbefűző 75/11-től 100/16-os szál méretig használható.
- A 130/20-as vagy vastagabb méretű szál nem használható a tűbefűzővel.
- A tűbefűző nem használható szárnyas tűvel, vagy ikertűvel.
- Ha a tűbefűző nem használható, akkor lásd a „Tű kézi befűzése (a tűbefűző használata nélkül)” című fejezetet (a 33. oldalon).

- ① **Tartsa bal kezével a szálvezetőn átfűzött cérna végét, azután vezesse át a cérnát a szálbefűzőn az elejétől indulva.**

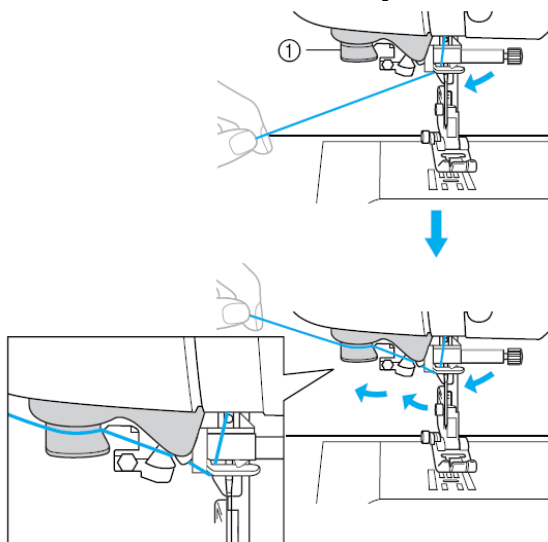

① Szálbefűző

- ② **Vágja el a cérnát a varrógép bal oldalán lévő vágóval.**

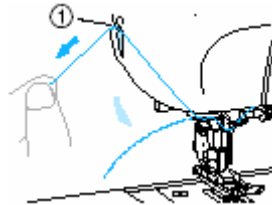

① Cérnavágó

MEGJEGYZÉS

- Ha a szál át lett fűzve, és nem vágható le megfelelően, engedje le a nyomótalpat, hogy így a szál a helyén maradjon mielőtt elvágna. Ha ez a művelet sikerült, akkor folytassa a 3. pontnál.
- Ha gyorsan letekeredő szálát használ, mint például fém szál, akkor lehet, hogy nehéz újra befűzni a szálát a levágás után. Annakokáért a szálvágó használata helyett húzzon ki kb. 80 mm-t a szálból, miután a szálbefűzőn áttette („7” –es jelzés)

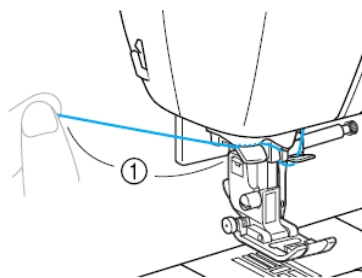

1. 80mm vagy több

- ③ **Engedje le a talpemelő kart a nyomótalp leeresztéséhez.**



① Talpemelő kar

- A nyomótalp alsó állásban van.

④ Engedje le a tűbefűző kart a készülék bal oldalán kattanásig, majd lassan engedje vissza a kart az eredeti pozíciójába.

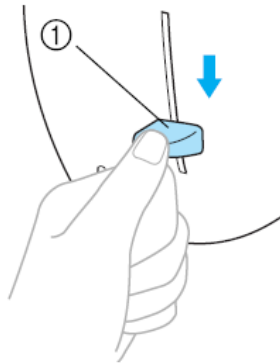

① Tűbefűző kar

► A cérna át van fűzve a tű fokán.

MEGJEGYZÉS:

Ha a tű nem volt teljesen befűzve, de egy hurok keletkezett a tű fokában, akkor óvatosan húzza át a hurkot a tű fokán azért, hogy kihúzhassa a szál végét.

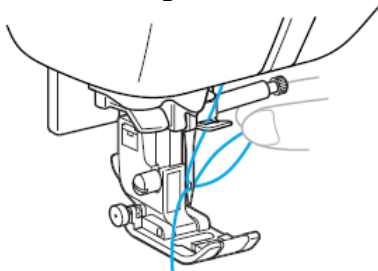

VIGYÁZAT

Amikor kihúzza a szálát, ne húzza azt túl nagy erővel, különben a tű eltörhet, vagy elhajolhat.

⑤ Emelje fel a talpemelő kart, vezesse át a szál végét a nyomótalpon, és húzza ki kb. 5 cm-re a készülék oldala felé.

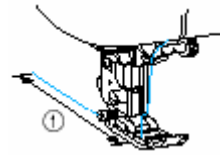

① 5cm

► A felső szál befűzése befejeződött. Most, hogy az alsó és a felső szál befűzésével elkészült, elkezdheti a varrást.



Megjegyzés

- Ha a tű nincs felemelve, a tűbefűző nem tudja befűzni a cérnát. Győződjön meg arról, hogy a tűpozicionáló gombbal felemelte a tűt a tűbefűző használata előtt.

A tű kézi befűzése (a tűbefűző használata nélkül)

Amikor 130/20-as vagy vastagabb méretű szálát használ, illetve szárnyas tűt, vagy ikertűt, amelyek nem használhatók a tűbefűzővel, akkor fűzze be a tűt az alábbiakban részletezett módon.

1 Fűzze be a gépet a szálvezetővel.

- Részletekért lásd a „Felső szál befűzése” c. részt a 28. oldalon.

2 Engedje le a talpemelő kart a nyomótalp leeresztéséhez.

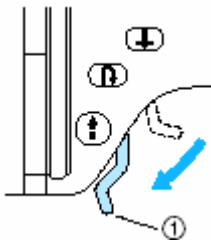

- ① Talpemelő kar
- ▶ A nyomótalp alsó állásban van.

3 Vezesse át a szálát a tű fokán előlről hátrafelé.

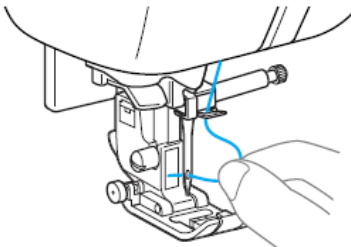

4 Emelje fel a talpemelő kart, vezesse át a szál végét a nyomótalpon, és húzza ki kb. 5 cm-re a készülék oldala felé.

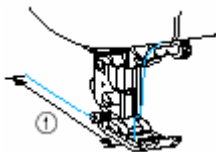

① 5cm

- ▶ A felső szál befűzése befejeződött.
- ▶ Elkezdheti a varrást.

Az ikertű használata

Az ikertűvel két párhuzamos sort varrhat ugyanazzal az öltéssel, két különböző cérnával. Mindkét felső szálnak ugyanolyan vastagnak és minőségűnek kell lennie. Használja az ikertűt, az második cérnatartó tűskét és az orsótétőt. Az ikertűvel varrható öltésekhez lásd az Öltés beállítások c. fejezetet (134. oldal).

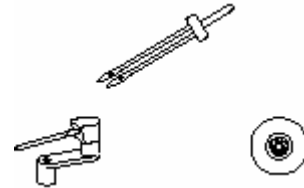

! VIGYÁZAT

- Csak az X59296-051 árucikk-kódú ikertűt használja. Más tű használata esetén a tű meggörbülhet, vagy a gép károsodhat.
- Soha ne használjon görbe tűket. A görbe tű eltörhet, ezzel akár sérülést is okozva.

- 1 A helyezze be az ikertűt.
 - Részletekért lásd A tű cseréje c. fejezetet. (39. oldal)
- 2 Fűzze be a felső szálát a baloldali tűfokhoz
 - Részletekért lásd a Felső szál befűzése c. fejezetet. (28. oldal)
- 3 Kézzel fűzze be a baloldali tűt a felső szállal.
 - Fűzze át a tű fokán előlről.

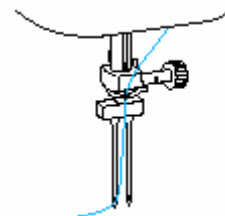

- A tűbefűző nem használható az ikertűvel. Ha a tűbefűzőt az ikertűvel akarja használni, a varrógép károsodhat.

4 Tegye fel a második cérnatartó tűskét az orsózó tengelyre.

Úgy tegye fel, hogy merőleges legyen az orsózó tengelyre.

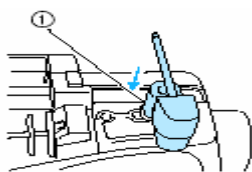

① Orsózó tengely

5 Hajlítsa le a cérnatartó tűskét vízszintes helyzetbe.

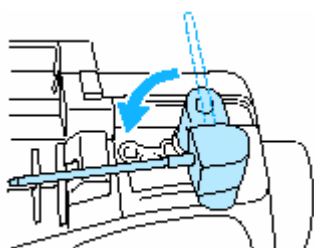

6 Tegyen fel egy tekercs cérnát a második cérnatartó tűskére a jobb oldali tűhöz, és biztosítsa az orsótétőt.

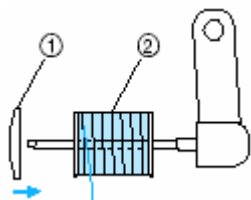

① Orsótető

② Tekercs cérna

7 Fűzze be a jobb oldali tűhöz a felső szálát ugyanúgy, ahogy a bal oldalhoz volt a felső szál befűzve.

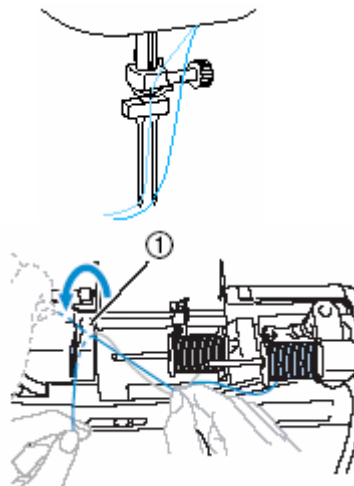

① Száalterelő burkolat

- Részletekért lásd A felső szál befűzése c. fejezetet.

8 Anélkül, hogy átvinné a cérnát a szálvetetőn, fűzze be kézzel a jobb oldali tűt.

Fűzze át a cérnát a tű fokán előlről.

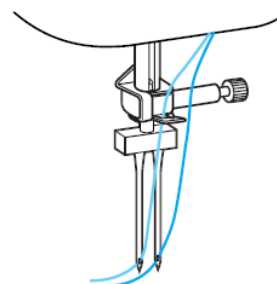

- A tűbefűző ikertűvel nem használható. Ha a tűbefűzőt ikertűvel használja, a varrógép károsodhat.

9 Szerelje fel a „J” cikcakk talpat.

- A nyomótalp cseréjéhez lásd A nyomótalp cseréje c. fejezetet. (41. oldal)

! VIGYÁZAT

- **Ikertű használatakor mindig a „J” cikcakk talpat használja, különben a tű eltörhet vagy a varrógép károsodhat.**

10 Kapcsolja be a varrógépet.

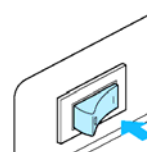

- ▶ A kijelző bekapcsol.

11. Valassza ki az öltést

- Az öltés kiválasztásához lásd Az öltés kiválasztása c. fejezetet.
- Az ikertűvel varrható öltések listájához lásd az Öltés beállítások c. fejezetet.

VIGYÁZAT

- Miután beállította a öltésszélességet, lassan forgassa a kézikereket Ön felé (óramutató járásával ellentétesen) és ellenőrizze, hogy a tű nem érinti a nyomótalpat. Ha a tű megüti a nyomótalpat, akkor a tű elhajolhat, vagy eltörhet.

12. Nyomja meg a tű mód választó gombot



► A tű mód választó gomb  bekapcsol és az ikertű mostantól kezdve használható

- Az egy tű módhoz való visszatéréshez nyomja meg a tű mód választó gombot  addig, amíg a gomb már nem világít.
- Még miután a varrógépet kikapcsolta az ikertű mód beállítás nem törlődik.

VIGYÁZAT

- Ha ikertűt használ, győződjön meg arról, hogy megfelelő öltéstípust választott, különben a tű eltörhet, vagy a gép károsodhat.

17. Kezdd el varrni.

- A varrás elkezésének részleteiért lásd a „A varrás elkezdése” c részt az 52. oldalon.
 - Két sor öltés varródik párhuzamosan egymás mellett.

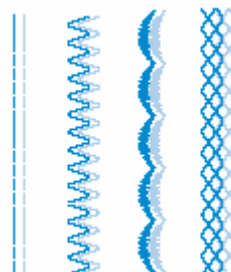

VIGYÁZAT

- Amikor varrásirányt vált, nyomja meg  a tű pozíció gombot, hogy a tűt kiemelje az anyagból, azután emelje fel a talpemelő kart és fordítsa meg az anyagot. Egyébként a tű eltörhet vagy a készülék megsérülhet.
- Ne próbálja forgatni a ruhaanyagot benne az ikertűvel, különben a tű eltörhet, vagy a készülék megsérülhet.

Az alsó szál felhúzása

Amikor ráncolást vagy steppelést végez, először húzza fel az alsó szálát az alábbiak szerint.

- 1 **Tegye be az orsót az orsótokba.**
Részletekért lásd Az orsó behelyezése c. fejezetet 1 és 2-es lépést. (26. oldal)
- 2 **Vezesse át az alsó szálát a résen.**
Ne vágja el a szálvágóval a szálát.



- 3 **Tartsa gyengéden a felső szálát a bal kezével és nyomja meg a Túpozíció gombot**

⬇️ kétszer a tű leengedéséhez, majd felemeléséhez.

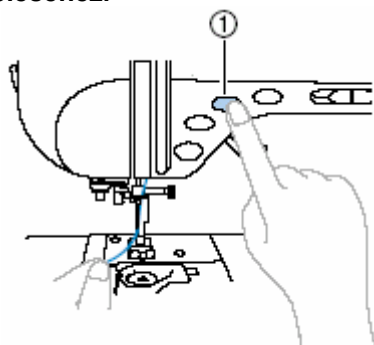

1 Túpozíció gomb

► Az alsó szál most a felső szál köré hurkolódott és így fel lehet húzni.

- 4 **Óvatosan húzza felfelé a felső szálát, és ezzel az orsó szál vége is megjelenik.**

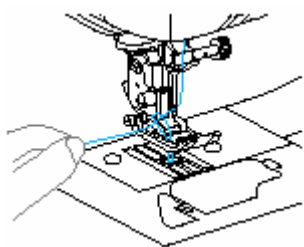

- 5 **Húzzon ki kb. 10-15 cm-t az alsó szálból és vezesse át a nyomótalp alatt a varrógép hátsó része felé.**

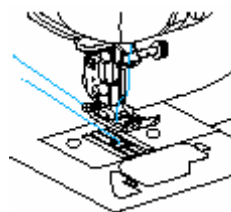

- 6 **Tegye vissza az orsótétőt**
Illessze be a fedél bal-alsó sarkán lévő fület és nyomja meg a fedél jobb oldalát.

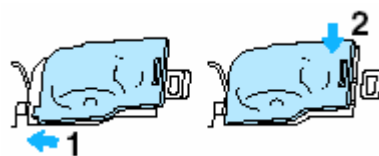

A tű cseréje

Ez a fejezet a varrógépben használt tűkről ad információt.

Tű óvintézkedések

Olvassa el figyelmesen a tű kezeléséről szóló következő óvintézkedéseket. Különösen veszélyes lehet, ha nem tanulmányozza át ezt a fejezetet, például, ha a tű eltörik és a darabjai szétszóródnak. Olvassa el figyelmesen a következő utasításokat.



VIGYÁZAT

- Csak háztartási varrógéptűket használjon. Minden más tű elgörbülhet, vagy károsíthatja a varrógépet.
- Sose használjon görbe tűket. A görbe tű eltörhet, és sérülést okozhat.

Tűtípusok és használatuk

A használandó varrógéptű típusa függ a cérna és az anyag vastagságától. Használja a következő táblázatot, amikor tűt és cérnát választ egy anyag varrásához.

| Anyagtípus/Alkalmazás | | Cérna | | Tűméret |
|-----------------------|-----------------------------|-----------|-------|---|
| | | Típus | Méret | |
| Középnéhez anyagok | Duplaszéles posztó (puplin) | Pamut | 60-80 | 75/11-90/14 |
| | Taft | Műanyag | | |
| | Flanel, gabardin | Selyem | 50-80 | |
| Vékony anyagok | Batiszt | Pamut | 60-80 | 65/9-75/11 |
| | Zsorsett | Műanyag | 50-80 | |
| | Szatén | Selyem | | |
| Vastag anyagok | Farmervászón | Pamut | 30-50 | 90/14-100/16 |
| | Kordbársony | Műanyag | 50 | |
| | Tweed | Selyem | | |
| Sztreccs anyagok | Dzsörzé | Kötőcérna | 50-60 | Gömbhegyű tű (aranszínű) 75/11-90/14 |
| | Trikó | | | |
| Rojtosodó anyagok | | Pamut | 50-80 | 65/9-90/14 |
| | | Műanyag | | |
| | | Selyem | | |
| Rátűzéshez | | Műanyag | 30 | 90/14-100/16 |
| | | Selyem | | |

MEGJEGYZÉS

- Minél kisebb a cérna száma, annál vastagabb a cérna, és minél nagyobb a tű száma, annál vastagabb a tű.
- Használja a gömbhegyű tűt sztreccs anyagokhoz, és olyan anyagokhoz, ahol gyakran előfordulnak átugrott öltések.
- Átlátszó, műanyag cérnákhoz használjon 90/14-100/16 tűt, függetlenül a varrandó anyagtól.
- A gyári csomagolású varrógépen a 75/11-es tű van felszerelve.

VIGYÁZAT

- A megfelelő cérna, tű és anyag kombinációját a fenti táblázat mutatja. Ha a cérna, a tű és az anyag kombinációja nem megfelelő, főleg vastag anyagok esetén (pl. farmer) vékony tűvel – 65/9-75/11 – a tű elgörbülhet, vagy eltörhet. Ezen kívül a varrás egyenetlen, ráncos lehet, vagy több öltés kimaradhat.

A tű vizsgálata

A varrás elgörbült tűvel rendkívül veszélyes, mivel a tű eltörhet, miközben a gép működik. Használat előtt fektesse a tű lapos részét egy lapos felületre, és ellenőrizze, hogy a tű és a lapos felület közti távolság állandó.

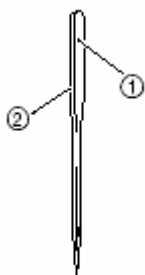

- ① Lapos rész
- ② Tű típusjelzés

■ Megfelelő tű

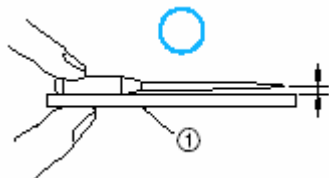

- ① Lapos felület

■ Nem megfelelő, hibás tű

Ha a távolság a tű és a lapos felület között nem állandó, a tű görbe. Ne használjon görbe tűt.

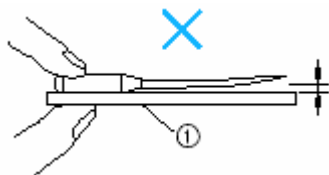

- ① Lapos felület

A tű cseréje

Cserélje ki a tűt az alábbiak szerint. Használja a csavarhúzó és a fentiek szerint ellenőrzött tűt.

- ① Nyomja meg a Túpozícionáló gombot egyszer vagy kétszer a tű felemeléséhez.

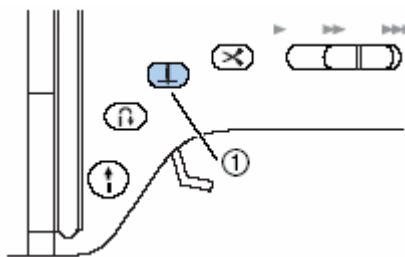

- ① Túpozícionáló gomb

- ② Kapcsolja ki a varrógépet.

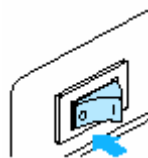

⚠ VIGYÁZAT

- A tű cseréje előtt győződjön meg arról, hogy a varrógép ki van kapcsolva, különben sérülés következhet be, ha véletlenül megnyomja a BE-KI gombot és a varrógép elkezdi varrni.

- ③ Helyezzen papírt, vagy ruhaanyagot a nyomótalp alá, hogy betakarja a rést a tűlemezen.

MEGJEGYZÉS

Mielőtt kicseréli a tűt, takarja be a rést a tűlemezen ruhával, vagy papírral, hogy megakadályozza a tű készülékbe való zuhanását.

4 Engedje le a talpemelő kart.

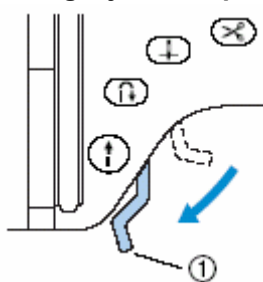

① Talpemelő kar

5 Fogja meg a tűt a bal kezével, és a jobb kezében tartott csavarhúzóval lazítsa meg a tű szorítócsavarját.

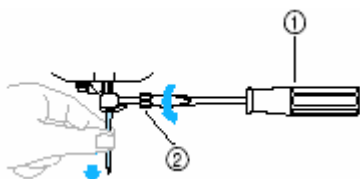

- ① Csavarhúzó
- ② Tű szorítócsavar

- Ne fejtsen ki nagy erőt, amikor a szorítócsavart lazítja vagy meghúzza, különben a varrógép bizonyos részei megsérülhetnek.

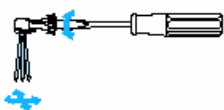

6 A tű lapos oldalával tolja fel a tűt a gép hátsó része felé, ütközésig.



① Tű megállító

7 Tartsa bal kezével a tűt, és a jobb kezében tartott csavarhúzóval húzza meg a szorítócsavart.

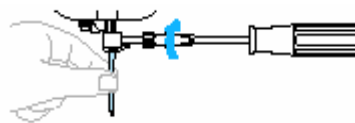

Helyezze be az ikertűt hasonlóképpen.

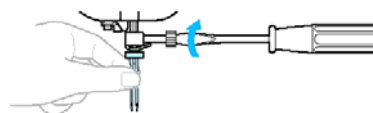

! VIGYÁZAT

- Győződjön meg arról, hogy úgy helyezte be a tűt, hogy az érinti a tű megállítót, és hogy biztosan meghúzta a tűszorító csavart a csavarhúzóval, különben a tű eltörhet és a gép károsodhat.

A nyomótalp cseréje

Cserélje ki a nyomótalpat az alábbiak szerint.

Nyomótalp óvintézkedések

Olvassa el figyelmesen a következő, nyomótalpra vonatkozó utasításokat.

VIGYÁZAT

- Használjon a választott öltéstípusnak megfelelő nyomótalpat, különben a tű beleüthet a nyomótalpba, miután a tű elgörbülhet vagy eltörhet.
- Csak az ehhez a géphez kifejlesztett nyomótalpakat használja. Bármilyen más nyomótalp használata sérülést vagy károsodást okozhat.

Nyomótalp cseréje

Cserélje ki a nyomótalpat az alábbiak szerint. Az „S” oldalvágó részleteiért lásd a „Szegővarrat készítése az opcionális oldalvágó használatával” (78. oldal)

1 Nyomja meg a túpozicionáló

 gombot egyszer vagy kétszer a tű felemeléséhez.

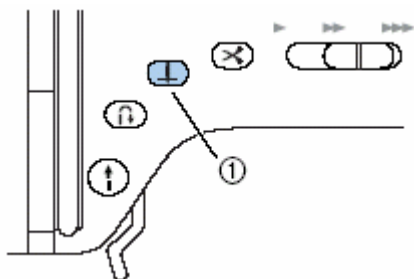

- ① Túpozicionáló gomb
▶ A tű fel van emelve.

2 Kapcsolja ki a varrógépet.

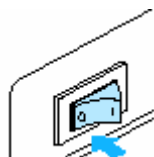

VIGYÁZAT

- A nyomótalp cseréje előtt győződjön meg arról, hogy a varrógép ki van kapcsolva, különben sérülés következhet be, ha véletlenül megnyomja a BE-KI gombot és a varrógép elkezdi varrni.

3 Emelje fel a talpemelő kart.

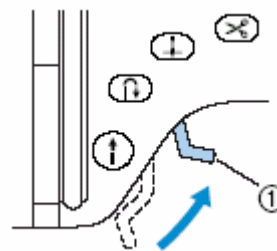

- ① Talpemelő kar
▶ A nyomótalp fel van emelve.

4 Nyomja meg a talpszár hátulján lévő fekete gombot.

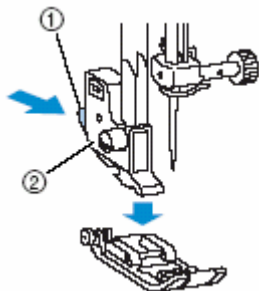

① Fekete gomb

② Talpszár

► A talpszár elengedi a nyomótalpat.

5 Tegyen fel egy új nyomótalpat úgy, hogy a nyomótalp tüskéje irányban legyen a talpszáron lévő vájattal.

Állítsa úgy a nyomótalpat, hogy a rajta lévő típusjelölés (A, G, I, J, M, N, R) olvasható legyen.

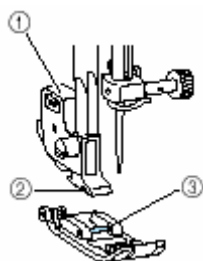

① Talpszár

② Vájat

③ Tüske

6 Lassan engedje le talpemelő kart, hogy a tüske bekattanjon a vájatba.

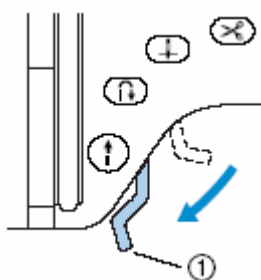

① Talpemelő kar

► Ezzel a nyomótalpat felszerelte.

7 Emelje fel a talpemelő kart, hogy ellenőrizze, a nyomótalp biztonságosan fel van szerelve.

Megjegyzés

- Amikor egy öltést kiválaszt a képernyőm megjelenik a hozzá szükséges nyomótalp ikonja is. Ellenőrizze hogy a megfelelő nyomótalpat használta-e varráskezdés előtt. Ha rossz nyomótalp van felszerelve tegye fel a megfelelő talpat és indítsa újra a varrógépet.



Gomblyukvarró talp "A"



Szegélyvarró talp "G"



Cikcakk talp "J"



Gombvarró talp "M"



Monogramozó talp "N"



Hólozó talp "R"



Oldalvágó talp "S"

Részletekért lásd az Öltésbeállítás fejezetet a 134. oldalon.

A nyomótálap nyomásának beállítása

A nyomótálap által az anyagra gyakorolt nyomás szabályozható.

1 Engedje le a talpemelő kart.

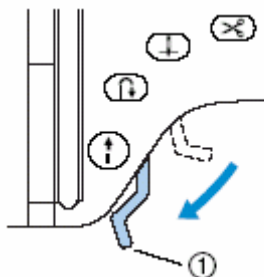

1 Talpemelő kar

2 Forgassa el a varrógép hátsó részén lévő nyomótálap nyomás tárcsát a nyomótálap nyomáserősségének beállításához.

A tárcsán lévő skála a nyomás erősségét jelzi 1-től (alacsony) 4-ig (nagy). Forgassa a tárcsát jobbra (a kisebb számok felé), ha csökkenteni akarja a nyomást. A nyomás növeléséhez pedig balra (a nagyobb számok felé).

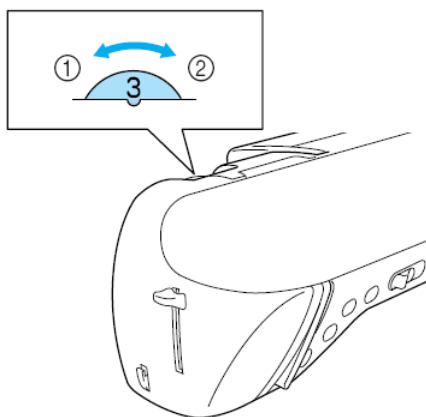

1 Erős
2 Gyenge

3 Ha befejezte a varrást, állítsa vissza a tárcsát 3-asra (alapbeállítás).

A talpszár eltávolítása

A talpszárat akkor kell eltávolítani, ha tisztítja a varrógépet, vagy olyan nyomótálapot használ, amikhez nem szükséges a talpszár, pl. a tűző talp. Ehhez a művelethez a csavarhúzó szükséges.

A talpszár eltávolítása

1 Vegye le a nyomótálap.

- Részletekért lásd A nyomótálap eltávolítása c. fejezetet. (41. oldal)

2 A csavarhúzóval lazítsa meg a talpszár csavarját.

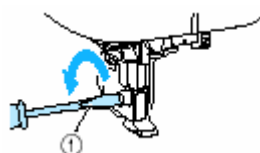

1 Csavarhúzó
2 Talpszár
3 Talpszár csavar

A talpszár felszerelése

1 Igazítsa a talpszárat a nyomótálap tartórúd bal-alsó oldalához.

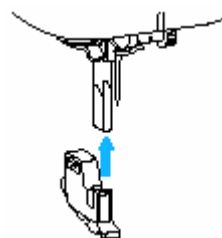

2 Jobb kezével tartsa egy helyben a talpszárat, és a bal kezében lévő csavarhúzóval húzza meg a csavart.

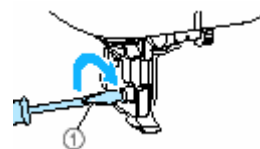

1 Csavarhúzó

Megjegyzés

- Ha a talpszárat nem helyesen szerelte fel, a szálfeszesség nem lesz megfelelő.



Felsőkelme továbbító talp használata

Ezzel a nyomótalppal mindkét anyagot egyenlően továbbítják az anyagtovábbító és a nyomótalpon lévő fogak. Ez akkor lehet hasznos, ha olyan anyagokat varr, amiket nehéz továbbítani, pl. műanyag vagy bőr, vagy csúszós anyagoknál, mint a bársony, vagy steppelésnél.



- Az felsőkelme továbbító talp felszerelése

① Szerelje le a talpszárat.

Részletekért lásd A talpszár eltávolítása c. fejezetet.

② Akassza a talpszár villáját a tűszorító csavarra.

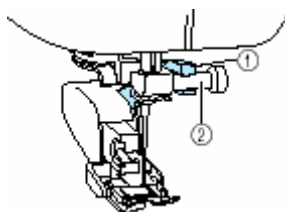

- ① Tartóvilla
- ② Szorítócsavar

③ Engedje le a talpemelő kart, illessze be a talpszár csavart és húzza meg a csavarhúzóval.

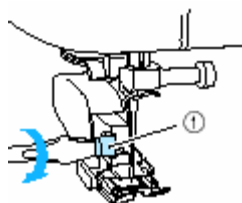

- ① Talpszár csavar

⚠ VIGYÁZAT

- Ügyeljen arra, hogy a csavarhúzóval jól húzza meg a csavart, különben a tű hozzáérhet a nyomótalpához és elgörbülhet vagy eltörhet.
- A varrás megkezdése előtt lassan tekerje maga felé a kézikereket, és ellenőrizze, hogy a tű nem ér hozzá a nyomótalpához. Ha hozzáér, elgörbülhet vagy eltörhet.



Megjegyzés

10. Amikor az felsőkelme továbbító talppal varr, a varrási sebességet állítsa alacsony és közepes közé.

- Az felsőkelme továbbító talp eltávolítása

① Nyomja meg a Túpozícionáló gombot egyszer vagy kétszer a tű felemeléséhez.

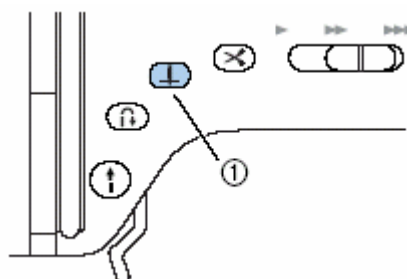

- ① Túpozícionáló gomb

▶ A tű felemelkedik.

② Kapcsolja ki a varrógépet.

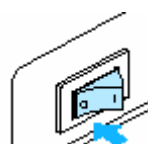

③ Emelje fel a talpemelő kart.

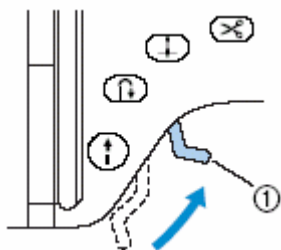

① Talpemelő kar

► A talpemelő kar fel van emelve.

④ Lazítsa meg a talpszár csavart egy csavarhúzóval, és vegye le a nyomótalpat.

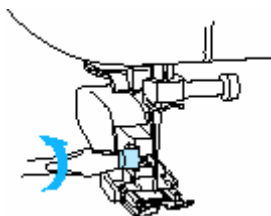

⑤ Szerelje fel a talpszárat

- Részletekért lásd A talpszár leszerelése c. fejezetet. (43. oldal)



Megjegyzés

- A felsőkelme továbbító talppal csak egyenes vagy cikcakköltés készíthető. Részletekért lásd az Öltésbeállítások c. fejezetet. (134. oldal)

Hengeres vagy nagy anyagdarabok varrása

Hengeres vagy nagy anyagdarabok varrása előtt vegye le a hosszabbító asztalt.

Hengeres anyagok varrása

A hosszabbító asztal eltávolítása megkönnyíti a hengeres darabok, pl. ingujjak vagy nadrágszárak varrását.

- 1 Húzza le balra a hosszabbító asztalt.



► Így lehetővé válik a szabadkaros varrás.

- 2 Csúsztassa a varrni kívánt anyagot a szabad karra és kezdje meg a varrást felülről.

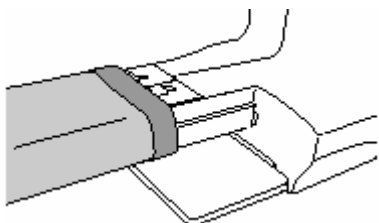

- 3 Ha végezt, csúsztassa vissza a hosszabbító asztalt eredeti helyére.

Nagy anyagdarabok varrása

Az opcionális széles asztal megkönnyíti a nagyobb anyagdarabok varrását.

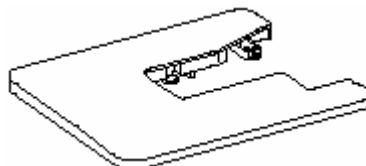

- 1 Nyissa le a széles asztal alján lévő négy lábat.

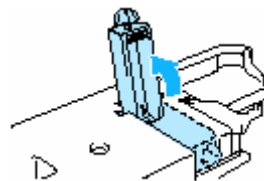

- 2 Húzza le balra a hosszabbító asztalt.



► Így lehetővé válik a szabadkaros varrás.

3 Helyezze fel a széles asztalt.

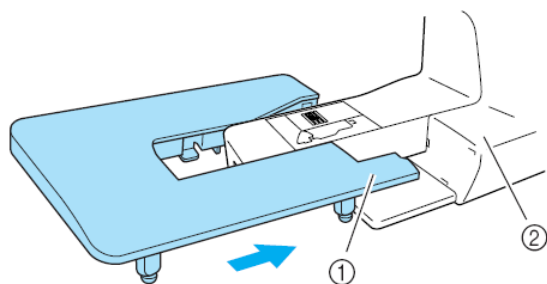

- ① Jobb alsó sarok
- ② Varrógép ágy



Megjegyzés

- A széles asztalt Brother kereskedőjénél szerezheti be.

4 Forgassa el a lábak alján lévő csavarokat a magasság beállításához.



! VIGYÁZAT

- Ne mozgassa a varrógépet, amikor a széles asztal rá van szerelve.

5 Ha végezt a használatával, vegye le a széles asztalt.

Emelje meg kissé és húzza balra.

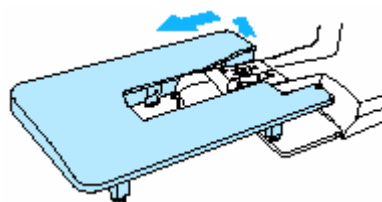

6 Tegye vissza a hosszabbító asztalt eredeti helyé



EMLÉKEZTETŐ

- A széles asztal felhajtott lábakkal rögzíthető a kemény fedélhez.

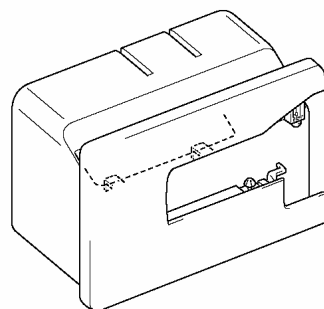

EMLÉKEZTETŐ

- A térdemelő a széles asztal aljához rögzítve tárolható.

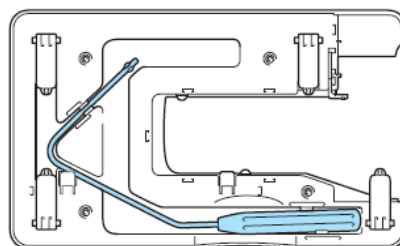

VARRÁS ALAPOK

A varrás elkezdése előtti előkészületeket tartalmazza a fejezet.

| | |
|---|-----------|
| Varrás | 50 |
| A varrás általános folyamata..... | 50 |
| Az anyag elhelyezése..... | 51 |
| A varrás megkezdése..... | 52 |
| Elerősítő öltés..... | 54 |
| A cérna elvágása..... | 55 |
| A szálfeszesség beállítása | 57 |
| A felső szál feszességének megváltoztatása..... | 57 |
| Az öltésszélesség és öltéshosszúság beállítása | 58 |
| Az öltésszélesség beállítása | 58 |
| Az öltéshosszúság beállítása..... | 59 |
| Hasznos funkciók | 60 |
| Automatikus visszafele varrás/elerősítő öltés..... | 60 |
| Automatikus szálvágás..... | 62 |
| Öltésbeállítások mentése..... | 63 |
| A nyomótalp kéz nélküli emelése süllyesztése..... | 64 |
| Hasznos tippek a varráshoz | 65 |
| Próbavarrás..... | 65 |
| A varrás irányának megváltoztatása..... | 65 |
| Ívek varrása..... | 65 |
| Vastag anyagok varrása | 66 |
| Vékony anyagok varrása..... | 66 |
| Sztreccs anyagok varrása..... | 66 |
| Bőr vagy vinyl anyagok varrása..... | 67 |
| Egyenletes szegély varrása..... | 67 |

Varrás

A továbbiakban az alapvető varrási műveletekről olvashat.
A varrógép használata előtt olvassa el a következő utasításokat.



VIGYÁZAT

- A varrás ideje alatt figyelje a tű helyzetét. Tartsa távol kezeit minden mozgó alkatrésztől, úgy mint a tűtől vagy a kézikeréktől, különben megsérülhet.
- A varrás ideje alatt ne húzza az anyagot túl erősen, mert az megsérülhet vagy a tű eltörhet.
- Sose használjon görbe tűt. A görbe tű eltörhet és sérülést okozhat.
- Vigyázzon arra, hogy a tű ne érjen a fércelő gombostűkhöz, mert elgörbülhet vagy eltörhet.

A varrás általános folyamata

A varráshoz kövesse végig a következő alapvető műveleteket.

1. Kapcsolja be a varrógépet.

Részletekért lásd A varrógép bekapcsolása c. részt. (17. oldal)

2. Válasszon egy öltést

Lásd az Öltés kiválasztása c. részt. (72. oldal)

3. Tegyen fel egy nyomótalpat.

Lásd A nyomótalp felszerelése c. részt. (41. oldal)

4. Igazítsa be az anyagot

Helyezze a varrandó felületet a nyomótalp alá. Részletekért lásd Az anyag elhelyezése c. részt. (51. oldal)

5. Kezdje el a varrást

Lásd A varrás elkezdése c. részt. (52. oldal)

6. Vágja el a cérnát

Lásd A cérna elvágása c. részt. (55. oldal)

Az anyag elhelyezése

Győződjön meg arról, hogy az anyagdarabok a megfelelő sorrendben vannak és a szín, és fonák oldalak jól vannak elhelyezve.

1 Kapcsolja be a varrógépet.

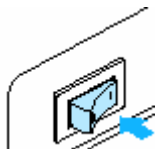

A gép automatikusan az egyenes öltést (baloldali túpozícionáló) választja.

2 Nyomja meg a túpozícionáló gombot egyszer vagy kétszer a tű felemeléséhez.

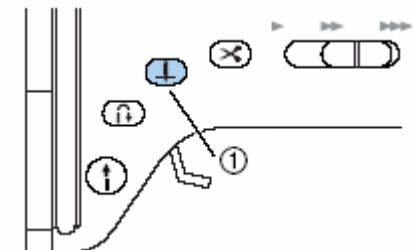

1 Túpozícionáló gomb

3 Helyezze az anyagot a nyomótalp alá.

- Ha az egyenes szegély a jobb oldalra van helyezve, az egyenes öltés varrása egyszerűbb és a felesleges anyag nincs útban.

4 Bal kezével tartsa a cérnavéget és az anyagot, jobb kezével pedig tekerje a kézikereket maga felé, hogy leeressze a tűt az öltés kiindulási pontjába.

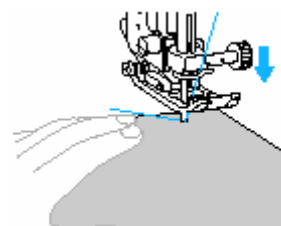
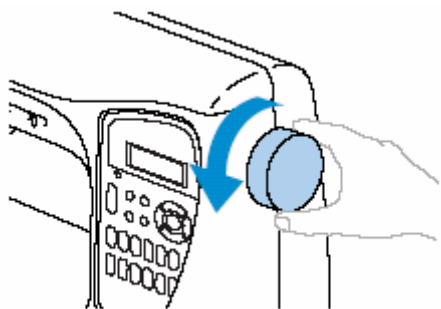

5 Engedje le a talpemelő kart.

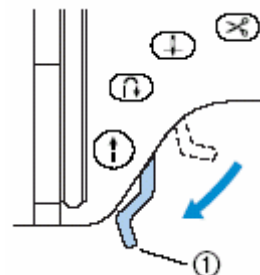

1 Talpemelő kar

► Az anyag most varrásra készen áll.

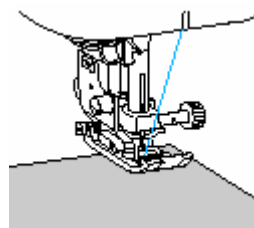

Megjegyzés

- A nyomótalp anyagra gyakorolt nyomásának beállításához lásd A nyomótalp nyomásának beállítása c. fejezetet. (43. oldal)

A varrás megkezdése

Ha készen áll a varrásra, kapcsolja be a varrógépet. A varrási sebesség szabályozható a varrás sebesség szabályozóval vagy a pedállal.

- **A műveleti gombok használata**
A varrás elindítható vagy megállítható a START/STOP műveleti gombba.

- ① **Csúsztassa a sebességszabályzót jobbra vagy balra a sebesség beállításához.**

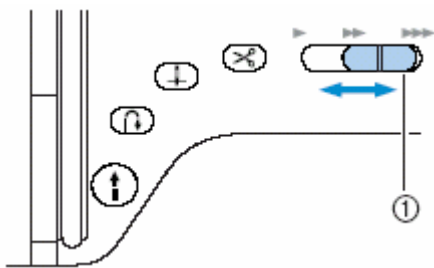

① Sebességszabályzó

- ② **Nyomja meg a START/STOP gombot egyszer.**

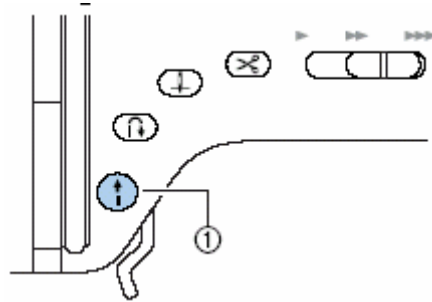

- ① START/STOP gomb
▶ A gép elkezd a varrást.

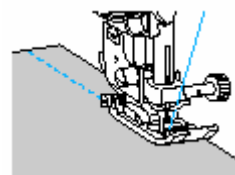

- Ha egyszeri megnyomás után folyamatosan nyomva tartja a START/STOP gombot, a gép lassú sebességgel varr.

- ③ **Amikor az öltés végére ért, nyomja meg a START/STOP gombot egyszer.**

- ▶ A varrógép abbahagyja a varrást (a tű az anyagban marad).

- ④ **Ha befejezte a varrást, emelje fel a tűt és vágja el a cérnát.**

- Részletekért lásd A cérna elvágása c. részt. (55. oldal)

- **A pedál használata**
A varrás elindítható és megállítható a pedál használatával.



- ① **Kapcsolja ki a varrógépet.**

- A pedál csatlakoztatásakor kapcsolja ki a varrógépet, hogy elkerülje a varrógép véletlenszerű elindulását.

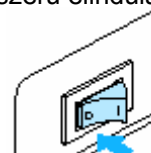

- ② Illesse be a pedál csatlakozóját a varrógép oldalán lévő aljzatba.

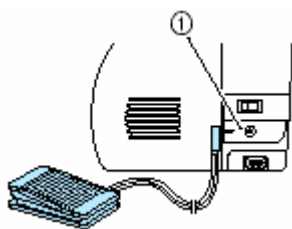

① Pedál aljzat

- ③ Kapcsolja be a varrógépet.

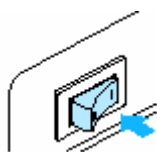

- ④ Csúsztassa a sebességszabályzót jobbra vagy balra a kívánt sebesség beállításához.

Csúsztassa a csúszógombot balra, ha csökkenteni, vagy jobbra, ha növelni kívánja a varrási sebességet.

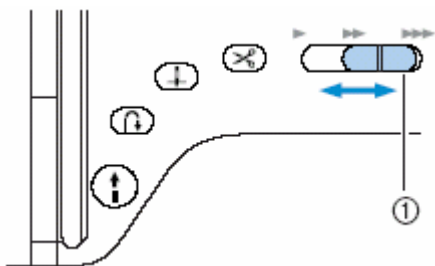

① Sebességszabályzó

- A sebességszabályzóval beállított sebesség a pedállal elérhető legnagyobb varrási sebesség.

- ⑤ Amint készen áll a varrásra, óvatosan lépjen rá a pedálra.

A pedálra lépve növelhető a varrási sebesség, elengedve pedig csökkenthető.



- Nyomja meg lassan a pedált. Túl nagy nyomásra a varrás túl gyors lesz.
▶ A varrógép elkezdi varrni.

- ⑥ Ha befejezte a varrást, engedje fel teljesen a pedált.

- ▶ A varrógép abbahagyja a varrást, leengedett tűvel (az anyagban).

- ⑦ Ha kész a varrással, emelje fel a tűt és vágja el a cérnát.

Részletekért lásd A cérna elvágása c. részt.

VIGYÁZAT

- Ne hagyja, hogy por vagy cérna gyűljön össze a lábpedálban, mert az tüzet vagy áramütést okozhat.
- Ne rakjon semmilyen tárgyat a lábpedálra, mert az sérülést okozhat, vagy a gép károsodhat.
- Ha hosszú ideig nem használja a varrógépet, húzza ki a lábpedál csatlakozóját, mert tüzet vagy áramütést okozhat.



Megjegyzés

- Amikor a varrás megáll, a tű az anyagban (lent) fog megállni. A készülék beállítható, hogy a varrás felemelt tűvel álljon meg. A választott tűbeállítás nem változik, ha a varrógépet kikapcsolja. Részletekért lásd a 60. oldalt.
- Ha a pedál csatlakoztatva van, a START/STOP gomb nem használható.

Az öltés biztosítása

Amikor egyenes öltéssel varr, olyan helyeken, ahol szükséges, használja a visszafelé varrás vagy a erősítő öltés funkciót a cérvég megerősítésére.

- 1 Engedje le a tűt az anyagba az öltés elejénél, majd engedje le a nyomótalpat is.

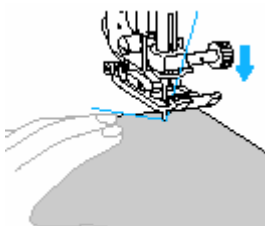

- 2 Nyomja meg a START/STOP gombot vagy lépjen rá a pedálra.

Ekkor, ha a START/STOP gombot nyomva tartja a gép lassan kezd varrni.

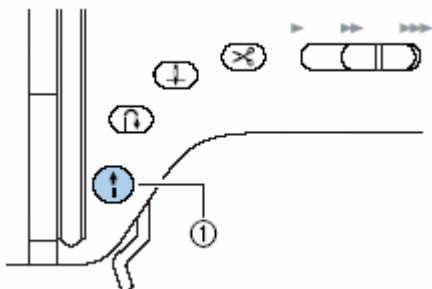

- 1 START/STOP gomb

- Részletekért lásd A varrás elkezdése c. fejezetet.
- A gép varrni kezd.

- 3 3-5 öltés után nyomja meg a Visszafelé / erősítő öltésgombot. Tartsa nyomva, amíg eléri az öltés kezdetét.

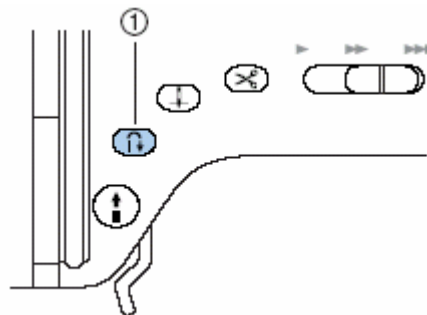

- 1 Visszafelé / erősítő öltésgomb

- Amíg ezt a gombot nyomva tartja, a gép visszafelé ölt.

- 4 Amikor az öltés elejére ért, engedje el a Visszafelé / erősítő öltésgombot.

- A varrógép abbahagyja a varrást.

- 5 Nyomja meg a START/STOP gombot

- 1 vagy lépjen rá a pedálra.

- A varrógép a normál varrásirányban folytatja a varrást.

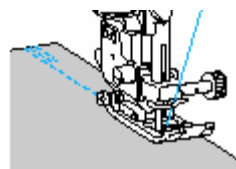

- 6 Amikor az öltés végére ért, nyomja meg a Visszafelé / erősítő öltésgombot.

Tartsa nyomva, amíg 3-5 visszafelé öltés el nem készül.

- Amíg a gombot nyomva tartja a gép visszafelé varr.

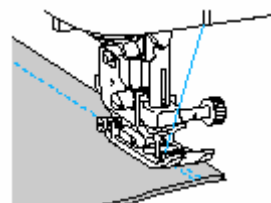

7 3-5 öltés után engedje el a Varrásirány megváltoztatása gombot.

▶ A varrógép megáll.

8 Nyomja meg a RT/STOP gombot vagy lépjen rá a pedálra.

Amíg ezt a gombot nyomva tartja, a gép lassan varr.

▶ A varrógép a normál varrasi irányba varr.

9 Az öltés végére érve a varrógép leáll.

Nyomja meg a START/STOP gombot vagy engedje el a pedált.

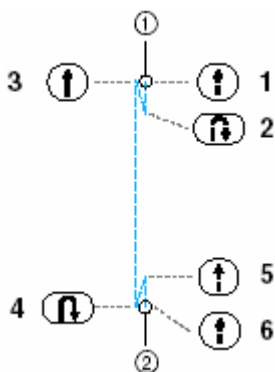

① Az öltés eleje

② Az öltés vége

▪ **Elerősítő öltések varrása**

Ha nem egyenes vagy cikcakköltéssel varr, ahol az öltés megerősíthető visszafelé varrással, a Visszafelé / elerősítő öltésgomb megnyomásával 3-5 elerősítő öltést varrhat egymás fölé.



① Visszafelé öltés

② Elerősítő öltés

Megjegyzés

- Az öltés típusától függ, hogy visszafelé öltés vagy elerősítő öltés használható. Részletekért lásd Öltésbeállítások c. fejezetet. (134. oldal)

A szál elvágása

Ha végezt a varrással, vágja el a célnákat. Ezt kétféle módon teheti meg.

▪ **A szálvágó használatával.**

1 Ha befejezte a varrást nyomja meg a

szálvágás gombot egyszer.

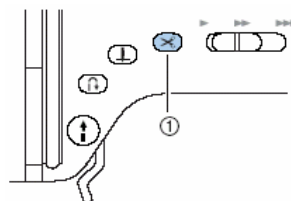

① Szálvágó gomb

▶ A szálakat el vannak vágva és a tű felemelve.

2 Emelje fel a talpemelő kart.

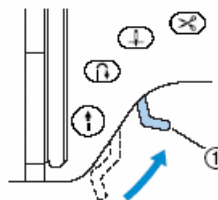

① Talpemelő kar

⚠ VIGYÁZAT

- Ne nyomja meg a szálvágó gombot miután a szálakat már elvágta, máskülönben a tű eltörhet, a szálak összegubancolódhatnak vagy a varrógép elromolhat.

Megjegyzés

- Ne nyomja meg a szálvágó gombot ha nincs anyag a nyomótalp alatt vagy még nem fejezte be a varrást, máskülönben a varrógép elromolhat.

Megjegyzés

- A varrógépet beállíthatja olyan módon, hogy a szálakat automatikusan vágja el a varrás befejeztével. Részleteket az automatikus szálvágás beállításához lásd az Automatikus szálvágás fejezetben az 62. oldalon.

Kézi szálvágás

Amikor #30-as méretnél nagyobb szálvastagságú, nylon or vagy fémszállal vagy egyéb speciális szállal varr használja a gép oldalán lévő szálvágót.

- ① Ha be akarja fejezni a varrást és a varrógép megállt, nyomja meg a  Tüpozicionáló gombot egyszer a tű kiemeléséhez.

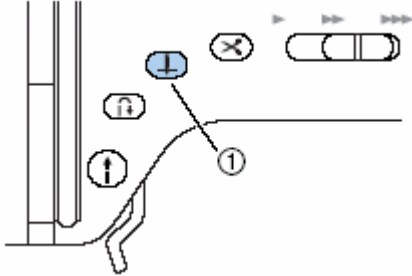

- ① Tüpozicionáló gomb
▶ A tű felemelkedik.

- ② Emelje fel a talpemelő kart.

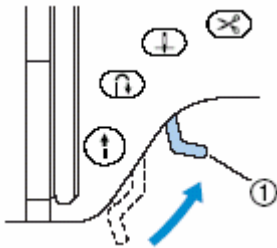

- ① Talpemelő kar

- ③ Húzza ki az anyagot a gép bal oldala felé, és fűzze át a cérnákat a cérnavágón, és vágja el azokat.

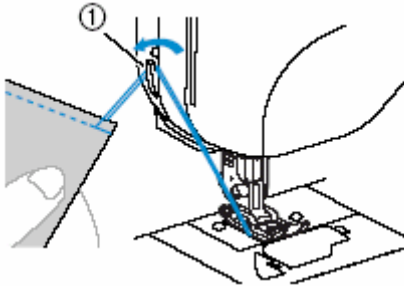

- ① Cérnavágó

A szálfeszesség beállítása

Az alsó és a felső szál feszességét (szálfeszesség) be kell állítani úgy, hogy egyformák legyenek.

A felső szál feszességének megváltoztatása

Lehetséges, hogy meg kell változtatni a szálfeszességet, a ruhaanyag és a használt szál függvényében.

▪ Helyes szálfeszesség

A felső és az orsó szálnak körülbelül az anyag közepén kell kereszteznie egymást. Az anyag színén csak a felső, fonákján csak az alsó szál legyen látható.

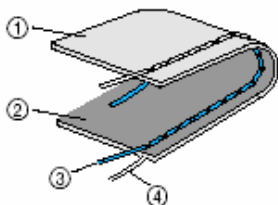

- ① Az anyag fonákja
- ② Az anyag színe
- ③ Felső szál
- ④ Alsó szál

▪ A felső szál túl feszes

Ha az alsó szál látszik az anyag színén, a felső szál túl feszes.

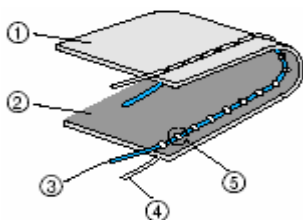

- ① Az anyag fonákja
- ② Az anyag színe
- ③ Felső szál
- ④ Alsó szál
- ⑤ Az alsó szál látszik az anyag színén

Forgassa a szálfeszesség tárcsát balra a felső szál lazításához.

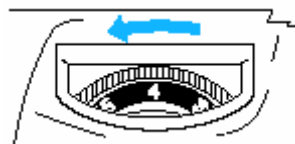

▪ A felső szál túl laza

Ha a felső szál látható az anyag fonákján, a felső szál túl laza.

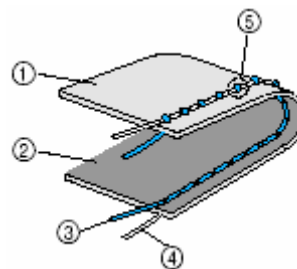

- ① Az anyag fonákja
- ② Az anyag színe
- ③ Felső szál
- ④ Alsó szál
- ⑤ A felső szál látszik az anyag fonákján

Forgassa a szálfeszesség tárcsát jobbra a felső szál megfeszítéséhez.

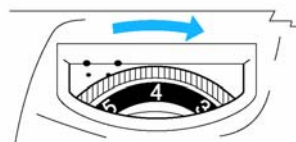

MEGJEGYZÉS

Ha a felső szál nincs megfelelően befűzve, vagy az orsó nincs megfelelően behelyezve, akkor nem biztos, hogy lehetséges a megfelelő szálfeszesség beállítása. Ha a megfelelő szálfeszességet nem tudja beállítani, akkor fűzze újra a felső szálát, és helyezze be az orsót megfelelően.

Az öltésszélesség és öltéshosszúság beállítása

Az öltések szélessége és hossza beállítható. Általában, ha kiválaszt egy öltést, a gép az optimális szélességet és hosszúságot állítja be. A szélesség és hosszúság értékhatáraitól lásd az Öltésbeállítások c. fejezetet a 134. oldalon.

Az öltésszélesség beállítása

Az öltésszélesség (cikcakk szélesség) beállítható az öltés szélesítésével, vagy keskenyítésével.

1 Kapcsolja be a varrógépet.

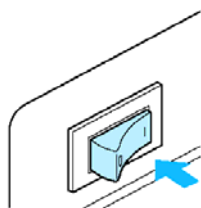

► Az LCD kijelző bekapcsol.

2 Válassza ki az öltéstípust.

► A képernyőn megjelenik a kiválasztott öltés és a beállítási lehetőségei.



- További részletekért lásd a Öltések kiválasztása gombot a 72. oldalon.
- Az öltés kiválasztását követően a kijelzőn megjelennek az öltés alapbeállításai.

3 Az öltésszélességet csökkentheti a ◀ növelheti a ▶ gombokkal.

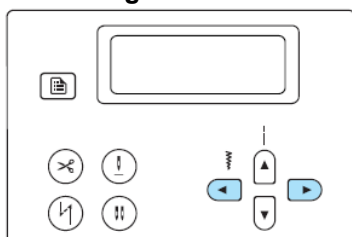

► Az öltésszélesség megváltozott

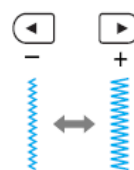
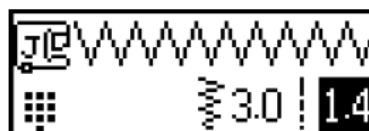

- Ha az öltésszélesség megváltozott a megvilágított érték eltűnik a kijelzőről.

Megjegyzés

Az öltés alapbeállításának a kiválasztásához válassza ki újra az öltést vagy állítsa be az kijelzett értéket.

Nyomja meg az újrabeállítás (reset) gombot, hogy az öltésszélesség, és az öltéshosszúság az eredeti értékére álljon vissza.

Ha az egyenes varrás (bal tű pozíció vagy tripla sztreccs öltés) lett kiválasztva az öltésszélesség megváltoztatásával a tű helyzetét is megváltoztatjuk. A szélesség növelésével a tű jobbra mozdul a csökkentésével a tű balra mozdul.

A beállítások elmenthetők így ezek kiválaszthatók mindannyiszor egy öltéstípust beállítunk. További részletekért lásd az Öltésbeállítások mentése fejezetet a 63. oldalon.

A varrógépen beállíthatja hogy az öltésszélesség a varrás sebesség vezérlővel változtathassa. További részletekért lásd a Szaténvarrás a varrás sebesség vezérlővel fejezetet a 105. oldalon.

■ jelzi, hogy a beállítás nem szabályozható

VIGYÁZAT

- Az öltésszélesség beállítása után lassan tekerje maga felé a kézikereket, és figyelje, hogy a tű hozzáér-e a nyomótalpához. Ha a tű beleüt a nyomótalpba, elgörbülhet vagy eltörhet.

Az öltéshosszúság beállítása

Az öltéshosszúság a nyíl gombokkal állítható be.

1 Kapcsolja be a varrógépet.

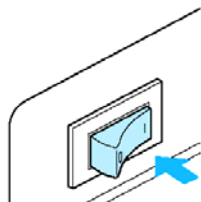

► Az LCD kijelző bekapcsol.

2 Válassza ki az öltéstípust.

► A képernyőn megjelenik a kiválasztott öltés és a beállítási lehetőségei.



- További részletekért lásd a Öltések kiválasztása gombot a 72. oldalon.
- Az öltés kiválasztását követően a kijelzőn megjelennek az öltés alapbeállításai.

3 Az öltéshosszt csökkentheti a ▼ (-) növelheti a ▲ gombokkal (+).



► Az öltéshossz megváltozott

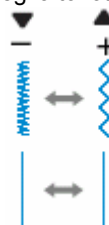

- Ha az öltéshossz megváltozott a megvilágított érték eltűnik a kijelzőről.

Megjegyzés

Az öltés alapbeállításának a kiválasztásához válassza ki újra az öltést vagy állítsa be az kijelzett értéket.

Nyomja meg az újrabéállítás (reset) gombot, hogy az öltésszélesség, és az öltéshosszúság az eredeti értékére álljon vissza.

A beállítások elmenthetők így ezek kiválaszthatók mindannyiszor egy öltéstípust beállítunk. További részletekért lásd az Öltésbeállítások mentése fejezetet a 63. oldalon.

[-] jelzi, hogy a beállítás nem szabályozható

! VIGYÁZAT

- Ha az öltések nagyon összesűrűsödnek, növelje az öltéshosszúságot. Ha továbbra is összecsomózódott öltésekkel varr, a tű elgörbülhet vagy eltörhet.

Hasznos funkciók

Az alábbiakban a hatékonyabb varrást segítő hasznos funkciókról olvashat

A tű megállítási pozíció megváltoztatása

Amikor a varrógépet megvásárolta, akkor úgy volt beállítva, hogy amikor a varrás leáll, akkor a tű lent marad a ruhaanyagban. Ámbár a varrógép beállítható úgy is, hogy a tű fel legyen emelve akkor, amikor a varrás megáll.

1 Kapcsolja be a varrógépet.

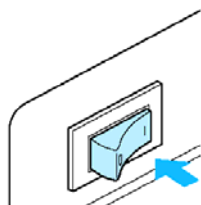

► Az LCD kijelző bekapcsol.

2 Nyomja meg a tű pozíció gombot.

► A tű pozíció gomb világítani kezd, és ezután a készülék a varrás befejezésekor a tűt felemelt állapotban hagyja.

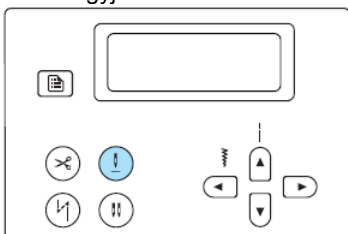

- Ha vissza akar térni a varrógép megállásakor az alsó tű pozícióba, akkor nyomja meg a tű pozíció gombot addig, amíg már nem világít.
- Még a varrógép kikapcsolása után is a beállított tű megállási pozíció változatlan marad.

Automatikus visszafelé / elerősítő varrás

A varrógép beállítható, hogy az öltések elején és végén automatikusan visszafelé vagy elerősítő öltéseket varrjon.

Az öltés típusától függ, hogy a varrógép visszafelé öltést vagy elerősítő öltést készít. Részletekért lásd az Öltésbeállítások c. fejezetet a 134. oldalon.

1 Kapcsolja be a varrógépet.

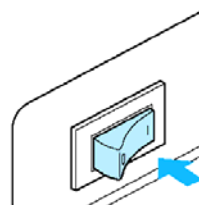

► Az LCD kijelző bekapcsol.

2 Válassza ki az öltéstípust.

► A képernyőn megjelenik a kiválasztott öltés és a beállítási lehetőségei.



- További részletekért lásd a Öltések kiválasztása gombot a 72. oldalon.

3 Nyomja meg az automatikus visszafelé /

elerősítő varrás  gombot.

Ez a lépés nem szükséges akkor, ha a gomblyuk varrás, vagy a rigli öltés lett kiválasztva, mert ekkor az elerősítő öltések automatikusan megvarródnak.

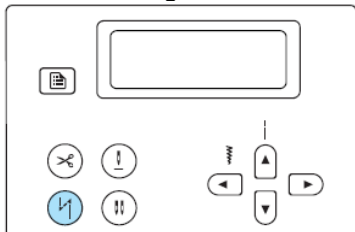

► Az az automatikus visszafelé / elerősítő

varrás  gomb világít, és a varrógép beállítódott az automatikus visszafelé / elerősítő varrásra.

- Ha ki akarja kapcsolni az automatikus visszafelé / elerősítő varrást, akkor nyomja meg az automatikus visszafelé / elerősítő varrás  gombot addig, amíg az már nem világít.
- Amikor a varrógép ki van kapcsolva, az automatikus visszafelé / elerősítő varrás beállítás megszűnik.

4 Tegye az anyagot a nyomótalp alá és nyomja meg a START/STOP gombot

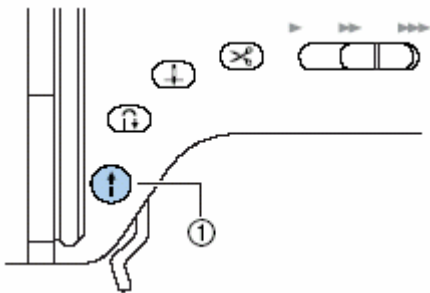

① START/STOP gomb

A visszafelé / elerősítő öltések után a gép varrni kezd.

5 Mikor az öltés végére ért, nyomja meg visszafelé / elerősítő varrás gombot egyszer.

Ez a lépés nem szükséges bizonyos öltéstípusoknál, például gomblyukvarrásnál, ahol a elerősítő öltés automatikus.

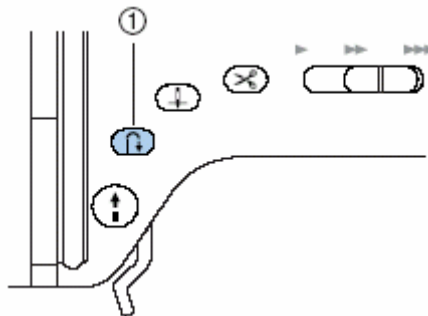

① Visszafelé / elerősítő varrás gomb

► A visszafelé / elerősítő öltések után a varrógép leáll.

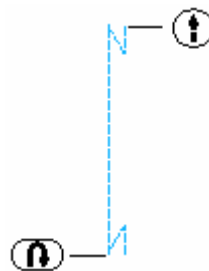

Megjegyzés

- Visszafelé / elerősítő öltések nem lesznek megvarrva addig, amíg a visszafelé / elerősítő varrás gomb  meg nem lesz nyomva. A Start/Stop gomb megnyomható a varrás megállítására amikor szükséges, például sarkoknál.

Automatikus szálvágás

1 Kapcsolja be a varrógépet.

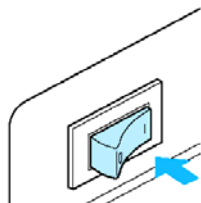

► Az LCD kijelző bekapcsol.

2 Válassza ki az öltéstípust.

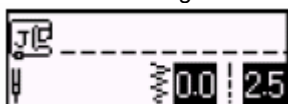

► A képernyőn megjelenik a kiválasztott öltés és a beállítási lehetőségei.

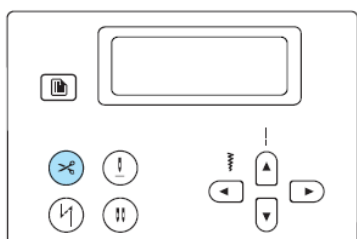

- További részletekért lásd a Öltések kiválasztása gombot a 68. oldalon.

3 Nyomja meg az automatikus szálvágó gombot .



►  Az automatikus szálvágó gomb, és  az automatikus visszafelé / elerősítő varrás gomb is világítani kezd, és a varrógép be lett állítva a programozott szálvágásra és az automatikus visszafelé / elerősítő varrás készítésére.

- A programozott szálvágás

kikapcsolásához nyomja meg  az automatikus szálvágó gombot addig, amíg az már nem világít.

- Ha a varrógépet kikapcsolja, akkor a programozott szálvágás beállítás törlődik.

4 Tegye az anyagot a varrótalp alá és nyomja meg a Start/Stop gombot.

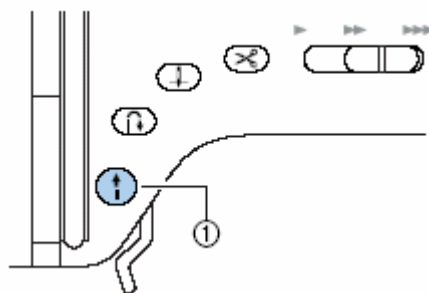

① START/STOP gomb

► A elerősítő öltések után a varrógép elkezdi varrni.

5 Mikor az öltés végére ért, nyomja meg a

Visszafelé / elerősítő öltés gombot  egyszer.

Ez a lépés nem szükséges bizonyos öltéstípusoknál, például gomblyukvarrásnál, vagy rigli varrásánál, ahol az elerősítő öltés automatikus.

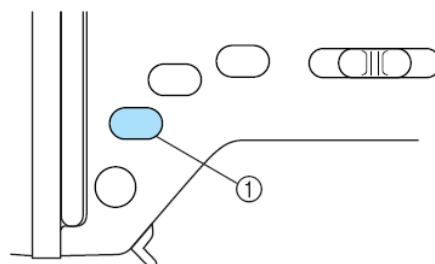

① Visszafelé / elerősítő varrás gomb

► A elerősítő öltések után a varrógép leáll, és elvágja a szálát.

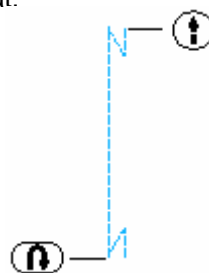

A szál vágás itt van.

Megjegyzés

- Visszafelé / elerősítő öltések nem lesznek megvarrva addig, amíg a visszafelé / elerősítő varrás gomb  meg nem lesz nyomva. A Start/Stop gomb megnyomható a varrás megállítására amikor szükséges, például sarkoknál.

Az öltés beállítások mentése

Az öltésbeállítások elmenthetők, így nem kell minden egyes bekapcsolásnál újból beállítani az egyes öltéstípushoz használt beállításokat. Különböző beállítások állíthatók be egyes öltésekhez.

1 Válassza ki az öltéstípust, majd állítsa be az öltésszélességet és hosszát.

Az öltésszélességet csökkentheti a ◀ növelheti a ▶ gombokkal.

Az öltésszélességet csökkentheti a ◀ növelheti a ▶ gombokkal.

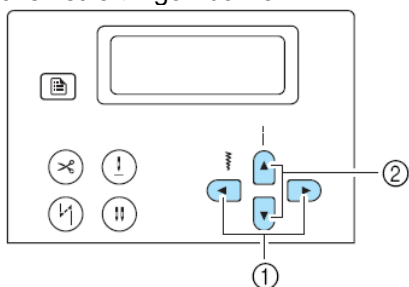

- ① Öltésszélesség gombok
- ② Öltéshosszúság gombok

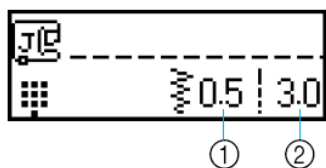

- ① Öltésszélesség gombok
- ② Öltéshosszúság gombok

- További részletekért lásd a Öltések kiválasztását a 72. oldalon.

▶ Az öltésszélesség és öltéshossz megváltozott.

2 Nyomja meg a kézi memória gombot .

- ▶ A kijelzőn a „Mentés...” jelenik meg, amikor az öltésszélességet és öltéshosszúságot elmenti.
- ▶ Miután az öltésszélesség és öltéshosszúság beállításokat elmentette, a kezdő képernyő jelenik meg újra.
 - Legközelebb, amikor ezt az öltéstípust kiválasztja, az elmentett beállítások lesznek megjelenítve.
 - Az elmentett beállítások törléséhez és a gyárilag beállított öltésszélesség és öltéshosszúság értékekre való visszatéréshez nyomja meg az Újrabeállítás (Reset) gombot.
Ha legközelebb is a gyári beállításokat akarja használni, akkor nyomja meg a kézi memória gombot , hogy elmentse ezt a beállítást.

Nyomótalp emelése/süllyesztése kéz nélkül

A térdemelő használatával mindkét keze szabaddá tehető és a varrótalpat a térdsegítségével emelheti vagy süllyesztheti.



1 Kapcsolja be a varrógépet.

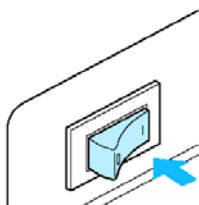

2 Illessze be a térdemelőt a varrógép jobbsó sarkában lévő illesztősímba. Illessze a térdemelőn lévő bütyköket az illesztősímben lévő vájathoz és tolja be a térdemelőt amennyire csak tudja.

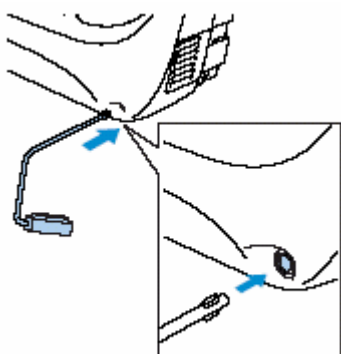

1. Bütykök
2. Vájak



Megjegyzés

- Ha a térdemelő nincs teljesen betolva az illesztősímba, az a varrás közben kieshet.

▪ Térdemelő használata.

1 Állítsa le a varrógépet

- Ne használja a térdemelőt varrás közben.

2 Térdel tolja a térdemelőt jobbra.

Tartsa a térdemelőt a jobb oldalon.

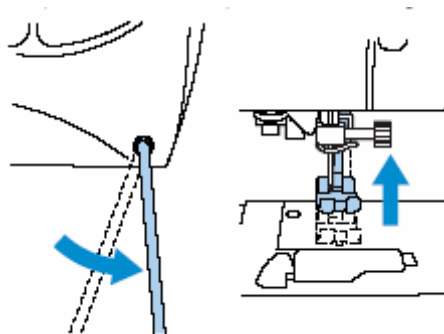

- ▶ A nyomótalp felemelkedik.

3 Engedje el a térdemelőt.

- ▶ A nyomótalp leereszkedik.

• VIGYÁZAT

- Varrás időtartama alatt a térdével ne érjen a térdemelőhöz. Ha a varrás alatt térdével nyomja le a varrótalpat a tű eltörhet vagy a készülék meghibásodhat.

Hasznos tippek a varráshoz

Különbéféle tippeket talál alább a varrás könnyebbé tétele érdekében. Használja ezeket a varrás folyamán.

Próbavarrás

Ha kiválasztotta az anyaghoz megfelelő cérnát és tűt, a gép automatikusan beállítja az öltéshez optimális szélességet és hosszúságot és a szálfeszességet. Ennek ellenére hasznos lehet egy próbavarrás elkészítése, mert lehet, hogy a beállítások nem a kívánt eredményt hozzák.

A próbavarráshoz használja ugyanazt az anyagot, cérnát és tűt, amit a varráshoz is fog, és ellenőrizze a szálfeszességet, az öltés szélességét és hosszúságát. Mivel az eredmény függ az öltés típusától és a varrott rétegek számától is, próbálja minden körülményben utánozni a későbbi varrást.

A varrás irányának megváltoztatása

- 1 Amikor az öltés egy sarokhoz ér, állítsa meg a varrógépet.**
Hagyja a tűt az anyagban (alsó tűállás). Ha a tű fent állt meg, nyomja meg a Tűpozícionáló gombot  egyszer, a tű leengedéséhez.
- 2 Emelje fel a talpemelő kart és fordítsa el az anyagot.**
Használja „sarokvasként” a tűt az anyag elfordításához.

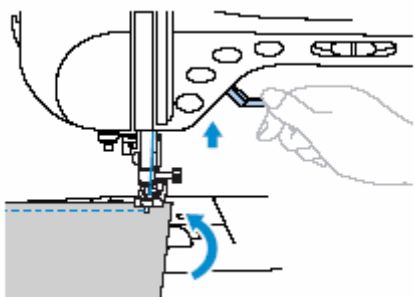

- 3 Engedje le a nyomótalpat és folytassa a varrást.**

Ívek varrása

Állítsa meg a varrást, kicsit módosítsa a varrásirányt, majd folytassa az ív varrását. Egyenes szegély varrásához lásd a megfelelő részt.

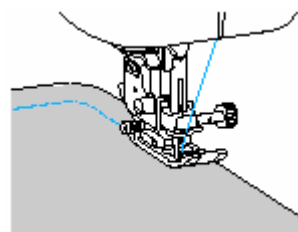

Ha cikcakköltést használ, az íveknél állítsa rövidebbre az öltéshosszúságot, hogy finomabb öltéseket kapjon.

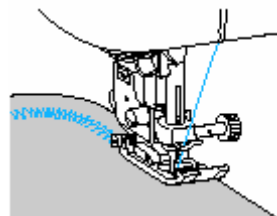

Vastag anyagok varrása

- Ha az anyag nem fér be könnyen a nyomótalp alá

Emelje fel talpemelő kart, hogy a nyomótalp legmagasabb2 pozícióba kerüljön.

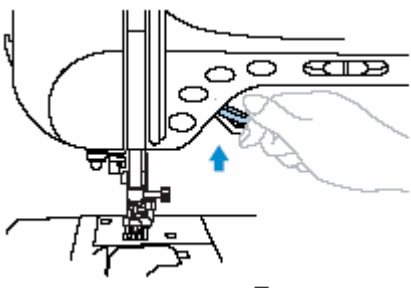

- Ha vastag szegélyeket akar varrni, és az anyag nem továbbítódik az öltés elején.

A „J” cikcakk talpnak van egy funkciója, ami állandó szinten tartja a nyomótalp nyomását.

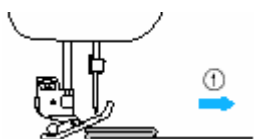

① Varrásirány

- ① Ha olyan szegéllyel találkozok, ami túl vastag ahhoz, hogy továbbítódjon, emelje fel a talpemelő kart.
- ② Nyomja meg a nyomótalp hátulján lévő fekete gombot. Tartsa nyomva és eresse le a talpemelő kart.

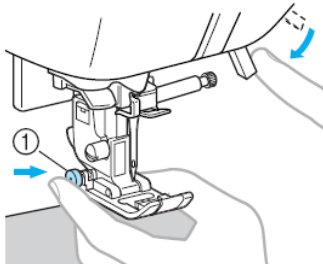

① Nyomótalp tartó túske

MEGJEGYZÉS

A Nyomótalpnak megemelt állapotban kell lennie a „J” cikcakk talp bal oldalán levő fekete gomb (nyomótalp tartó túske) megnyomása előtt.

- ③ Engedje el a gombot. A nyomótalp az adott magasságban marad a szegélyen és így az anyag továbbítani fog.

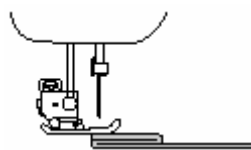

- ▶ Amint a problémás helyet elhagyta, a nyomótalp visszaáll eredeti helyzetébe.

! VIGYÁZAT

- Ha 6mm-nél vastagabb anyagot próbál varrni, vagy túl erősen nyomja az anyagot, a tű elgörbülhet vagy eltörhet.

Vékony anyagok varrása

Amikor vékony anyagokat varr, az öltés kitérhet az egyenestől vagy az anyag nem továbbítódik rendesen. Ha ez történik, tegyen egy vékony papírt vagy stabilizáló anyagot az anyag alá, és varrja össze a két réteget. Ha kész a varrással, csak tépje le a felesleges anyagot vagy papírt.

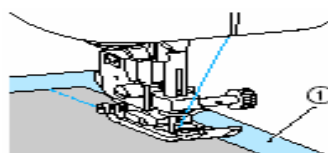

- ① Stabilizáló anyag vagy papír

Sztreccs anyagok varrása

Először tűzze össze az anyagokat (gombostűvel), majd varrjon, vigyázva, hogy ne nyújtsa az anyagot.

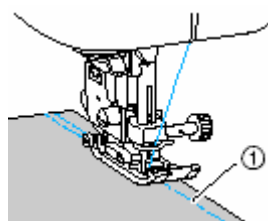

- ① Tűzés

Bőr vagy műanyag varrása

Ha olyan anyagot varr amely leragadhat használja az univerzális talpat.

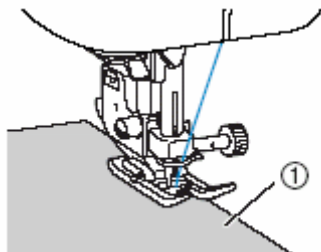

① Bőr.

Egyenes szegély varrása

Egyenes szegély varrásához kezdje a varrást úgy, hogy a szegély jobbra legyen a nyomótalptól és az anyag széle egybeessen a nyomótalp jobb szélével vagy a tűlemezén lévő jelzéssel.

- **Az anyag igazítása a nyomótalppal**
Varrás közben tartson állandó távolságot a ruha széle és a nyomótalp jobb széle között.

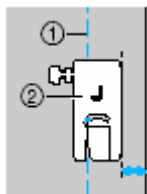

① Szegély
② Nyomótalp

- **Az anyag igazítása az öltésvezető talppal**
Varrás közben tartson állandó távolságot a ruha széle és az öltésvezető talpjobb oldalán lévő jelzések között. nyomótalp jobb széle között.

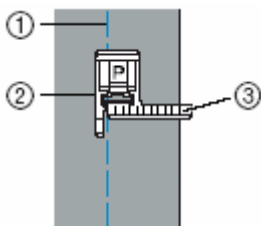

① Szegély
② Nyomótalp
③ Jelzések

- **Az anyag igazítása a tűlemezén lévő jelzéssel**

A tűlemezén lévő jelölések a varrott szegély tűpozíciónak és az egyenes varrás (baloldali tűpozícionál) közötti távolságot mutatják. Varrjon úgy, hogy az anyag szélét az egyik jelölés mentén tartja. A felső skála távolságai 3mm-esek, a rács osztásai pedig 5mm-esek.

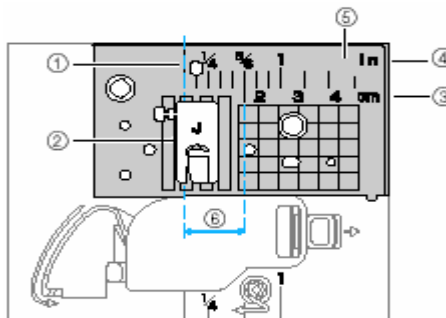

① Szegély
② Nyomótalp
③ Centiméter
④ Hüvelyk
⑤ Tűlemez
⑥ 16mm

3 HASZNOS ÖLTÉSEK

Ebben a fejezetben részletesen olvashat a különböző öltésekről és alkalmazásukról.

| | |
|---|------------|
| Öltések kiválasztása..... | 70 |
| Öltéstípusok..... | 70 |
| Öltés kiválasztása..... | 72 |
| Szegőöltések..... | 76 |
| Szegőöltések a „G” nyomótalppal..... | 76 |
| Sewing overcasting stitches using zigzag foot “J”..... | 77 |
| Szegőöltések varrása az opcionális oldalvágóval..... | 78 |
| Alap öltés..... | 80 |
| Fércelés..... | 80 |
| Alapöltés..... | 81 |
| Hólozás..... | 82 |
| Gomblyuköltés..... | 84 |
| Gomblyuk varrása..... | 85 |
| Gombvarrás..... | 89 |
| Cipzár varrása..... | 91 |
| Középső cipzár varrása..... | 91 |
| Oldalcipzár varrása..... | 93 |
| Cipzár/szegély varrása..... | 96 |
| Középső cipzár varrása..... | 96 |
| Szegés varrása..... | 97 |
| Sztreccs anyagok és rugalmas szalagok varrása..... | 98 |
| Sztreccs öltés..... | 98 |
| Rugalmas anyag felvarrása..... | 98 |
| Rátét, Patchwork és Steppelés..... | 100 |
| Rátét varrása..... | 101 |
| Patchwork (Foltvarró) öltés..... | 102 |
| Toldás..... | 102 |
| Steppelés..... | 103 |
| Szabad mozgású steppelés..... | 104 |
| Szatén öltés..... | 105 |
| Elerősítő öltések..... | 107 |
| Tripla sztreccs öltés..... | 107 |
| Végerősítő öltés..... | 107 |
| Stoppolás..... | 109 |
| Fűzőlyuk varrása..... | 111 |
| Díszöltések..... | 112 |
| Azsúrozás..... | 113 |
| Cakkozás..... | 114 |
| Darázsöltés..... | 114 |
| Egyesítés..... | 115 |
| Szegélyöltés..... | 116 |
| Csipkeöltés..... | 116 |
| Varrás beépített díszöltésekkel..... | 119 |
| Gyönyörű minták varrása..... | 119 |
| Minták varrása..... | 119 |
| Minták kombinálása..... | 120 |
| Minták ismétlése..... | 121 |
| A kiválasztott minták ellenőrzése..... | 121 |
| Minták méretének változtatása..... | 122 |
| Öltéssűrűség változtatása..... | 123 |
| Öltéshossz változtatása..... | 124 |
| A minta tükrözése..... | 126 |
| Minták elmentése..... | 126 |
| Minta visszatöltése..... | 126 |
| Minták kiigazítása..... | 127 |
| Minták szerkesztése..... | 129 |
| Mintavázlat készítése..... | 129 |
| Mintaadatok bevétele..... | 130 |
| Tervezési példák..... | 132 |

Öltések kiválasztása

A rendelkezésre álló öltések bármelyikét kiválaszthatja.



Öltéstípusok és minták választása

Az alábbi típusú öltések közül választhat. Öltésmintát kiválaszthat közvetlen választásból (az öltéshez tartozó billentyű megnyomása által), vagy szám választással (az öltésmintát azonosító szám beírásával). További részletekért az elérhető öltéstípusokkal kapcsolatban lásd az Öltésbeállítások fejezetet a 134. oldalon.

Közvetlen választás

Miután megnyomta az öltésmód kiválasztásához az előre beállított hasznos öltések/ elmentett öltések

gombot , nyomja meg a számbillentyűt, amelyiket a kiválasztott öltéshez van hozzárendelve.



A közvetlen választással két öltési mód van: előre beállított hasznos öltés mód , és elmentett minta mód . Amikor a készüléket bekapcsolja vagy amikor az előre beállított hasznos öltések/ elmentett

öltések gombot  megnyomja, akkor a készülék az előre beállított hasznos öltések módba

kerül, jelezve ezt a  jellel a képernyő bal alsó sarkában. Ahhoz, hogy az elmentett minta módba

kerüljön, amelyet a  jel jelez a képernyő bal alsó sarkában, nyomja meg az előre beállított hasznos

öltések/ elmentett öltések gombot . Az előre beállított hasznos öltések/ elmentett öltések gomb

 minden egyes megnyomásakor megváltoztatja a módot az hasznos öltések mód , és az elmentett minta mód  között.

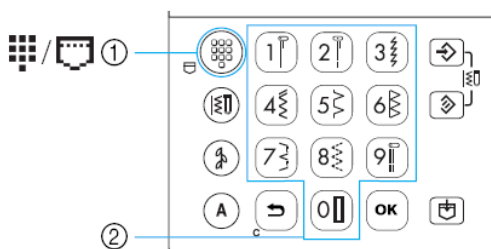



1. előre beállított hasznos öltések/ elmentett öltések gomb
2. Számbillentyűk

Előre beállított hasznos öltés

 A leggyakrabban használt hasznos öltések a számbillentyűkhöz vannak rendelve. Ezeket az öltéstípusokat egyszerűen a szám lenyomásával érheti el.

Elmentett minták

 A gyakran használt minták és egyesített minták elmenthetők a készülék memóriájában, és könnyedén visszatölthetők a hasznos öltések/

elmentett öltések gomb  és a számbillentyűk használatával. Részletekért lásd a minták elmentését a 126. oldalon.

Szám választás

Az öltésmód kiválasztásához nyomja meg a

hasznos öltések gombot , vagy a dekoratív

öltések gombot , vagy a karakter öltések

gombot , majd használja a számbillentyűket, hogy ezzel bevigye a kiválasztott öltéstípus számát.

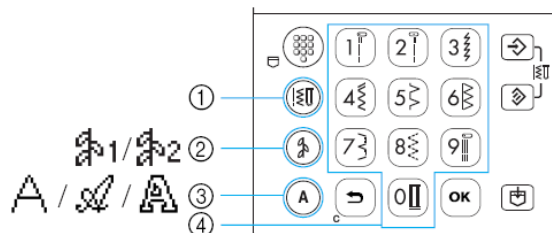









1. Hasznos öltés gomb
2. Dekoratív öltés gomb
3. Karakter öltés gomb
4. Számbillentyűk

Hasznos öltések (Szám: 01-67)

67 hasznos öltéstípus van, benne az egyenes öltések, szegő varrat, és gomblyuk varrás.

Dekoratív öltések

Két dekoratív öltésmód: dekoratív öltés mód 1  és dekoratív öltés mód 2 .

Ha a dekoratív öltés mód gombot  egyszer nyomjuk meg, akkor a dekoratív öltés mód 1  választódik ki. Ha a dekoratív öltés mód gombot  kétszer nyomjuk meg, akkor a dekoratív öltés mód 2  választódik ki. A dekoratív öltés mód gomb  minden egyes megnyomásakor a dekoratív öltés mód 1  és dekoratív öltés mód 2  közötti váltás történik meg.



Dekoratív öltések (Szám: 01-31)

31 dekoratív öltés van, benne szívekkel, levelekkel, és virágokkal.

Szatén öltések (Szám: 32-47)

16 szatén öltés van.

Kereszt öltések (Szám: 48-52)

5-féle kereszt öltés van.

Dekoratív szatén öltések (Szám: 53-62)

10 dekoratív szatén öltés van.

Az én egyéni öltésem (Szám: 99)



Saját öltéstípusokat tervezhet. (Részletekért lásd a „Minta tervezése” c. részt a 129. oldalon)













Hasznos dekoratív öltések (szám: 01-39)

Néhány hasznos öltés dekoratív öltésként is használható. Ezekből 39 van.

Karakter öltések

Három karakter öltési mód van: Gótikus font mód , szkript font mód  és körvonal stílus mód .

Ha a karakter öltés mód gombot  egyszer nyomjuk meg, akkor a Gótikus font mód  választódik ki. Ha a karakter öltés mód gombot  kétszer nyomjuk meg, akkor a szkript font mód  választódik ki. Ha a karakter öltés mód gombot  háromszor nyomjuk meg, akkor a körvonal stílus mód  választódik ki. A karakter öltés mód gomb  minden egyes megnyomásakor a Gótikus font mód , a szkript font mód , és a körvonal stílus mód  közötti váltás történik meg.



Gótikus font (Szám: 01-55)

55 karakter van, benne betűk, szimbólumok, és számok, a Gótikus fontban.



Szkript font (Szám: 01-55)

55 karakter van, benne betűk, szimbólumok, és számok, a Szkript fontban.



Körvonal stílus (Szám: 01-55)

55 karakter van, benne betűk, szimbólumok, és számok, a Körvonal stílusban.

Öltések kiválasztása

A kezelőpanel gombjainak segítségével választhatja ki a kívánt öltéstípust. A leggyakrabban használt öltéstípusok közül 10 választható gyorsan a számbillentyűkkel.

Amikor a gépet bekapcsolja, alapbeállításként az egyenes öltés (baloldali túpozícionáló) van beállítva. A gépet úgy is beállíthatja, hogy az egyenes öltést válassza ki (közép túpozíció állásban). Részletekért lásd a „A beállítások megváltoztatása” c. részt a 19. oldalon.

1 Döntse el, hogy melyik öltést kívánja használni.

- A lehetséges öltéstípusok számáért lásd a takarólapot és az „Öltésbeállítások” c fejezetet a 134. oldalon.

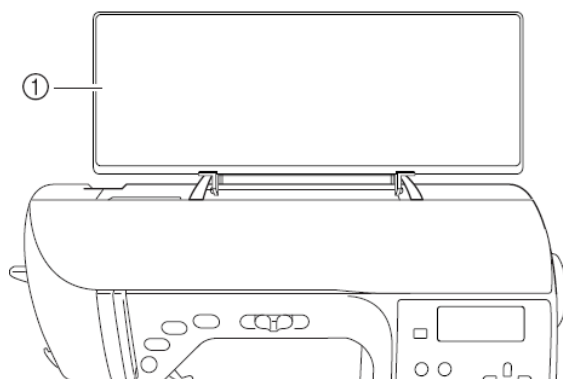

1. Takarólap

2 Válassza ki a használandó nyomótalpat.

A nyomótalpak a kellékes dobozban található. Az ikertűvel varrható öltésekhez lásd az „Öltésbeállítások” című részt a 134. oldalon.

3 Szerelje fel a nyomótalpat.

Lásd a „Nyomótalp cseréje” című részt a 41. oldalon

4 Kapcsolja be a varrógépet

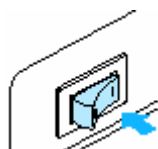



- Bekapcsolás után az egyenes varrás jele jelenik meg az LCD kijelzőn.

5 Az öltésmód kiválasztása után, válassza ki az öltésmintát.

Közvetlen választással

A közvetlen választással két öltési mód van:

előre beállított hasznos öltés mód , és elmentett minta mód .

1. Nyomja meg az előre beállított hasznos

öltések/ elmentett öltések gombot  az öltésmód kiválasztásához.

Előre beállított hasznos öltés



A 10 számbillentyűre rajzolt öltésminta közvetlenül kiválasztható.

Elmentett minták



A 10 számbillentyűvel elmentett minta közvetlenül kiválasztható.

► Amikor egy közvetlen választási mód lett kiválasztva akkor az előre beállított hasznos

öltések/ elmentett öltések gomb  világít.

► Miután a kiválasztott öltésmód ikonja megjelenik a képernyő közepén, az öltéskiválasztó képernyő jelenik meg az öltésmód ikonjával a bal alsó sarokban. Ámbár

amikor a gépet bekapcsoljuk a  jel csak a bal alsó sarokban jelenik meg, és nem jelenik meg a képernyő közepén.

Példa: előre beállított hasznos öltés







2. Nyomja meg az öltéshez rendelt gombot az öltés kiválasztásához.



- Folytassa a 6. lépéssel a 74. oldalon.

Szám választással

Három öltésmód választható ki számmal:

A hasznos öltés mód , a dekoratív öltés mód , és a karakter öltés mód ,

Továbbá van két dekoratív öltés mód :

dekoratív öltés mód 1 1 és dekoratív öltés mód 2 2. Van háromféle karakter öltés mód:

Gótikus font mód , szkript font mód  és körvonal stílus mód .

1. Nyomja meg a használni kívánt öltésmód gombot.



Hasznos öltések

67 hasznos öltés elérhető



Dekoratív öltések



62 öltés, benne dekoratív öltések, szatén öltések, lépés minták, kereszt öltések, és dekoratív szatén öltések elérhetőek. Amikor dekoratív öltés mód

gomb  egyszer lett megnyomva.



39 hasznos dekoratív öltés elérhető. Amikor dekoratív öltés mód gomb

 kétszer lett megnyomva.



Karakter öltések



Gótikus font

55 betű, szimbólum és számok elérhetőek.

Amikor a karakter öltés mód  egyszer lett megnyomva.



Szkript font

55 betű, szimbólum és számok elérhetőek.

Amikor a karakter öltés mód  kétszer lett megnyomva.



Körvonal stílus

55 betű, szimbólum és számok elérhetőek.

Amikor a karakter öltés mód  háromszor lett megnyomva.

- ▶ A megnyomott gomb világít.
- ▶ Miután a kiválasztott öltésmód ikonja megjelenik a képernyő közepén, az öltéskiválasztó képernyő megjelenik a bal alsó sarkban az öltésmód ikonjával.

PÉLDA: dekoratív öltések 1



Megjegyzés

- Amikor egy öltésmód gombot többször nyom meg, akkor folytassa a gomb megnyomását miután az öltésmód ikonja megjelenik a képernyő bal alsó sarkában.

2. Használja a számbillentyűket a kívánt öltés kétszámjegyű számának bevitelére.

A 01-09 közötti öltéseket kiválaszhatja úgy is, hogy, a számbillentyűvel csak egy számjegyet visz be, majd megnyomja az OK gombot.

► Miután a bevitt szám megjelenik a képernyő közepén, az öltés kiválasztásra került.

PÉLDA:



- A különböző öltések számait a takarólapon és az „Öltésbeállítások”-nál a 134. oldalon láthatja.
- Ha az első számjegy hibásan lett beírva, akkor nyomja meg a Visszavonás/törlés gombot , hogy kitörölje a bevitt számot.
- Ha pedig egy hibás kétjegyű szám lett beírva, akkor a készülék hangjelzést ad, és a szám törlődik.

6. Ha szükséges állítsa be az automatikus visszafelé / elerősítő varrást, szabályozza be az öltéshosszúságot, stb.

- Részletekért a hasznos öltésekkel való varráshoz lásd a 76. oldalt.

MEGJEGYZÉS

Amikor egy öltést kiválaszt, a használandó nyomótalp ikonja megjelenik a képernyőn. Ellenőrizze, hogy a megfelelő nyomótalp van-e felszerelve mielőtt elkezd varrni. Ha rossz nyomótalp lett felszerelve, akkor kapcsolja ki a varrógépet, szerelje fel a megfelelő nyomótalpat, és válassza ki újra a kívánt öltést újra.

EMLÉKEZTETŐ

Az öltésszélesség és hosszúság beállításának részleteiért lásd az „Öltésszélesség és hosszúság beszabályozása” c. részt az 58. oldalon.

Egy másik öltés kiválasztása

Ellenőrizze az aktuális mód ikonját a képernyő bal-alsó sarkában.



Az aktuális mód jelezve van.

Egy másik öltés kiválasztása az aktuális módban:

- A hasznos öltésmódban egyszerűen vigye be a kívánt öltéstípust
- A dekoratív és a karakter öltésmódokban nyomja meg a Visszavonás/törlés gombot az öltés visszavonásához, majd vigye be a kívánt öltés számát
- Ámbár ha a jelenleg kiválasztott öltéssel már varrt legalább egyszer, akkor egy öltésszám begépelésének hatására átvált az új öltésre, még akkor is, ha az előző öltés nem volt törölve.

EMLÉKEZTETŐ

A minták kombinálhatóak úgy, hogy kiválasztunk egy másik dekoratív öltést miközben egy öltés ki van választva. Részletekért lásd a „Minták elmentése” c. részt a 126. oldalon.

Egy másik öltés kiválasztása egy másik módban:

- Miután kiválasztotta a másik öltésmódot, vigye be a kiválasztott öltés számát. (Lásd az 5. lépést a 72-74. oldalakon)

Amikor hasznos öltés módból dekoratív, vagy karakter öltés módra váltunk, akkor az összes kiválasztott öltés törlődni fog, és így egy új öltés kiválasztható. Azért, hogy megakadályozza az öltések tévedésből való kitörlését az alábbi ellenőrző üzenet jelenik meg.

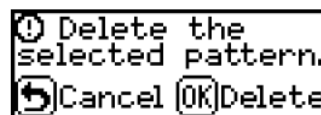

- Az öltés törléséhez és egy másik öltés kiválasztásához nyomja meg az OK gombot, majd változtassa meg az öltésmódot.
- Az aktuális öltés törlésének megakadályozásához nyomja meg a Visszavonás/törlés gombot az előző képernyőhöz való visszatéréshez.

EMLÉKEZTETŐ





Miután az öltésbeállításokat megváltoztatta mint például az öltéshosszúság és öltésszélesség vagy miután a mintákat kombinálta, az öltésminta elmenthető az aktuális beállításaiival. Részletekért lásd a „Minták elmentése” c. részt a 126. oldalon.

Szegőöltések

Szegje be a levágott anyagok szélét, hogy megelőzze a kirojtosodást. Hét szegőöltésből választhat. A szegőöltések folyamatát a használandó nyomótalpak szerint mutatjuk be.

Szegőöltések a „G” nyomótalppal

A „G” nyomótalppal két szegőöltést varrhat.

| Öltés neve | Minta | Gomb | Alkalmazás | Öltésszélesség mm | | Öltéshosszúság mm | | Nyomótalp |
|-------------|--|---|---|-------------------|---------|-------------------|---------|-----------|
| | | | | Automa-tikus | Kézi | Automa-tikus | Kézi | |
| Szegő-öltés | 11  |  | Megóvja a rojtosodástól a közepes és vékony anyagokat | 3,5 | 2,5-5,0 | 2,0 | 1,0-4,0 | G |
| | 12  |  | Megóvja a rojtosodástól a vastag és a könnyen rojtosodó anyagokat | 5,0 | 2,5-5,0 | 2,5 | 1,0-4,0 | |
| | 13  | -- | | 5,0 | 2,5-5,0 | 2,5 | 1,0-4,0 | |

1 Szerelje fel a „G” nyomótalpat.



- Részletekért lásd a Nyomótalp cseréje című részt a 41. oldalon.

2 Válasszon egy öltést.

- Részletekért lásd az Öltés kiválasztása című részt a 72. oldalon.

3 Igazítsa az anyag végét a nyomótalpon lévő vezetőhöz, azután engedje le a nyomótalpat.

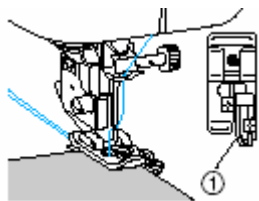

① Vezető

4 Varrjon úgy, hogy az anyag szélét megvezesse a nyomótalp vezető.

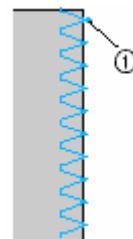

① Tú leengedési pozíció

! VIGYÁZAT

- Az öltésszélesség beállítása után lassan tekerje maga felé a kézikereket, és ellenőrizze, hogy a tű nem érinti a nyomótalpat. Ha hozzáér, a tű elgörbülhet vagy eltörhet.

Szegőltések a „J” cikkcakk nyomótalpal

A „J” nyomótalppal három szegőöltést varrhat.

| Öltés neve | Minta | Gomb | Alkalmazás | Öltésszélesség mm | | Öltéshosszúság mm | | Nyomótalp |
|-------------------------------------|-------|------|---|-------------------|---------|-------------------|---------|-----------|
| | | | | Automa- tikus | Kézi | Automa- *tikus | Kézi | |
| Cikcakk öltés (központi túállás) | | | Megóvja a rojtosodástól (középvonal/visszafelé varrás) | 3,5 | 0,0-7,0 | 1,4 | 0,0-4,0 | J |
| Cikcakk öltés (jobb oldali túállás) | | - | Megóvja a rojtosodástól (jobb oldall/elerősítő öltés) | 3,5 | 2,5-5,0 | 1,4 | 0,3-4,0 | |
| 2 pontos cikcakk öltés | | - | Megóvja a rojtosodástól a vastag és a sztreccs anyagokat. | 5,0 | 1,5-7,0 | 1,0 | 0,2-4,0 | |
| 3 pontos cikcakk öltés | | | | 5,0 | 1,5-7,0 | 1,0 | 0,2-4,0 | |
| Szegő öltés | | - | Megóvja a rojtosodástól a sztreccs anyagokat | 5,0 | 0,0-7,0 | 2,5 | 0,5-4,0 | |
| | | - | Megóvja a rojtosodástól a vastag és sztreccs anyagokat | 5,0 | 0,0-7,0 | 2,5 | 0,5-4,0 | |
| | | - | Megóvja a rojtosodástól a sztreccs anyagokat. | 4,0 | 0,0-7,0 | 4,0 | 1,0-4,0 | |

1 Szerelje fel a „J” nyomótalpat.

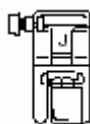

- Részletekért lásd a Nyomótalp cseréje című részt a 41. oldalon.

2 Válasszon egy öltést.

- Részletekért lásd az Öltés kiválasztása című részt a 72. oldalon.

3 Varrja az anyag szélét úgy, hogy a tű a jobb oldalon fusson ki az anyagról.

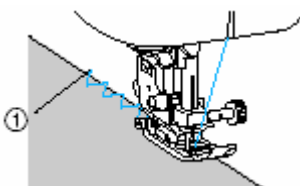

① Tű leengedési pozíció

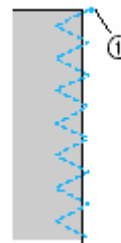

① Tű leengedési pozíció

Megjegyzés

- Sztreccs anyagok varrásakor, a jobb eredmény elérése érdekében csökkentse a nyomótalp nyomását. Részletekért lásd a Nyomótalp nyomásának beállítása című fejezetet a 43. oldalon.

Szegőltések varrása az opcionális oldalvágóval

Az oldalvágó segítségével, az anyag szegésével egy időben levághatja a felesleges anyagot. A következő négy öltésből választhat.

Ha az oldalvágót használja, ügyeljen a lenti táblázatban felsorolt beállításokra.

| Öltés neve | Minta | Alkalmazás | Öltésszélesség mm | | Öltéshosszúság Mm | | Nyomótalp |
|-------------|---|---|-------------------|---------|-------------------|---------|-----------|
| | | | Automa- tikus | Kézi | Automa- tikus | Kézi | |
| Szegő öltés |  | Egyenes öltés mellett vágja az anyagot | 0,0 | 0,0-2,5 | 2,5 | 0,2-5,0 | S |
| |  | Cikcakk öltés közben vágja az anyagot | 3,5 | 3,5-5,0 | 1,4 | 0,0-4,0 | |
| |  | Megóvja a vékony és középnehéz anyagokat a rojtosodástól vágás közben | 3,5 | 3,5-5,0 | 2,0 | 1,0-4,0 | |
| |  | Megóvja a vastag anyagokat a rojtosodástól vágás közben | 5,0 | 3,5-5,0 | 2,5 | 1,0-4,0 | |
| |  | Megóvja a vastag anyagokat a rojtosodástól vágás közben | 5,0 | 3,5-5,0 | 2,5 | 1,0-4,0 | |

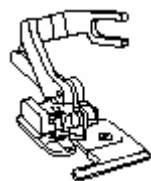

- 1 Távolítsa el a nyomótalpat**
Részletekért lásd a Nyomótalp cseréje című részt a 41. oldalon
- 2 Engedje le a talpemelő kart és fűzze be kézzel a cérnát a tűbe.**
A tűbefűző nem használható. Ha a tűbefűzőt az oldalvágóval használja, a varrógép megsérülhet.
- 3 Emelje fel a talpemelő kart.**

- 4 Akassza az oldalvágó csatlakozó villáját a tűszorító csavarra.**

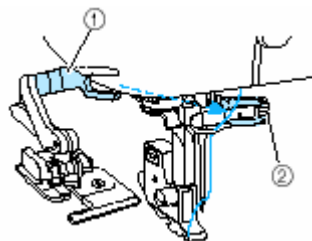

- 1 Csatlakozó villa
- 2 Tűszorító csavar

- 5 Tartsa az oldalvágót úgy, hogy az oldalvágó tűskéje egy vonalba kerüljön a talpszáron lévő vágattal, majd lassan engedje le a nyomótalp kart.**

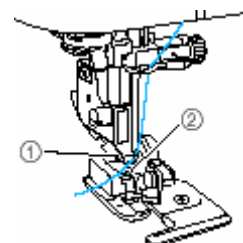

- 1 Vájat a talpszáron
- 2 Tűske

► Az oldalvágót ezzel felszerelte.

6 Emelje fel a talpemelő kart, és ellenőrizze, hogy az oldalvágót biztonságosan rögzítette.

7 Vezesse el a felső szálát az oldalvágó alatt, és húzza ki a varrógép hátsó része felé.

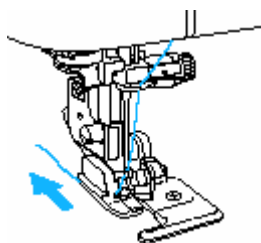

8 Válasszon egy öltést.

Részletekért lásd az Öltés kiválasztása című részt a 72. oldalon.



VIGYÁZAT

- Az öltésszélesség beállítása után lassan tekerje maga felé a kézikereket, és ellenőrizze, hogy a tű nem érinti a nyomtalpat. Ha hozzáér, a tű elgörbülhet vagy eltörhet

9 Az öltés elején vágja be az anyagot körülbelül 2 cm-nyire.



① 2 cm (1/16 inch)

① 2cm

10 Igazítsa be az anyagot az oldalvágóba.

Az anyagon lévő bevágást illessze az oldalvágó vezetőlapja fölé.

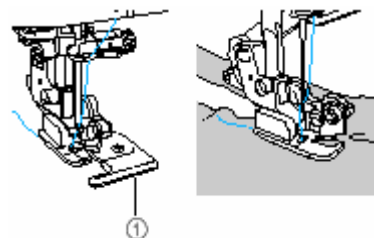

① Vezető lap

- Ha az anyagot nem jól helyezi el, a vágó nem fog jól működni.

11 Engedje le a talpemelő kart és kezdje meg a varrást.

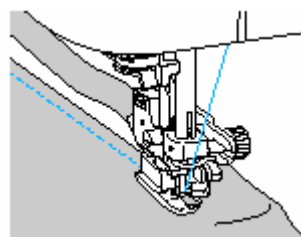

▶ A varrógép a szegélyt levágja, miközben ölt.

- Ha az öltés egyenes, a szegély körülbelül 5 mm lesz.

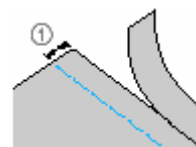

Megjegyzés

11. Az oldalvágó legfeljebb egy réteg farmeranyagot képes elvágni egyszerre.
12. Használat után tisztítsa meg az oldalvágót a portól és szöszöktől.
13. Ha az oldalvágó nem vág megfelelően, egy enyhén olajos ronggyal törölje meg a vágófelületet.
14. Keresse az opcionális oldalvágót Brother kereskedőjénél!

Alap öltés

Az alapöltésekkel sima öltéseket varrhat. Három öltéstípus áll rendelkezésre.

| Öltés neve | Minta | Gomb | Alkalmazás | Öltésszélesség mm | | Öltéshosszúság mm | | Nyomótalp |
|---|-------|------|---|-------------------|---------|-------------------|---------|-----------|
| | | | | Automa-tikus | Kézi | Automa-tikus | Kézi | |
| Fércelő öltés | 6 | - | Ideiglenes varráshoz. | 0,0 | 0,0-7,0 | - | - | J |
| Egyenes öltés (baloldali tűpozícionáló) | 1 | 1 | Alapöltés és összevarrás vagy tűzés (bal) | 0,0 | 0,0-7,0 | 2,5 | 0,2-5,0 | |
| | 2 | - | Alapöltés és összevarrás vagy tűzés (bal) | 0,0 | 0,0-7,0 | 2,5 | 0,2-5,0 | |
| Egyenes öltés (középső tűpozícionáló) | 3 | 2 | Alapöltés és összevarrás vagy tűzés (közép) | 3,5 | 0,0-7,0 | 2,5 | 0,2-5,0 | |
| Tripla sztreccs öltés | 4 | 9 | Öltés megerősítés és sztreccs anyagok varrása | 0,0 | 0,0-7,0 | 2,5 | 1,5-4,0 | |

Fércelés

1 Szerelje fel a „J” nyomótalpat.

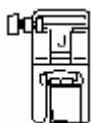

- Részletekért lásd a Nyomótalp cseréje című részt a 41. oldalon.

2 Válasszon egy öltést.

Részletekért lásd az Öltés kiválasztása című részt a 72. oldalon.

3 Kezdje meg a varrást.

- Részletekért lásd a Varrás elkezdése című részt az 52. oldalon.

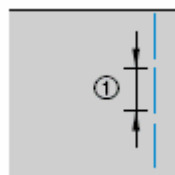

① 5 mm

Alapöltés

1 Fércelje vagy tűzze össze az anyagdarabokat.

2 Szerelje fel a „J” nyomótalpat.

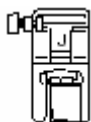

- Részletekért lásd a Nyomótalp cseréje című részt a 41. oldalon.

3 Válasszon egy öltést.

- Részletekért lásd az Öltés kiválasztása című részt a 72. oldalon.

4 Engedje le a tűt az anyagba az öltés elején.

5 Kezdje meg a varrást.

- Részletekért lásd a Varrás elkezdése című részt az 52. oldalon.

A visszafelé/megerősítő varrás részleteihez lásd a Elerősítő öltés című részt az 54. oldalon.

6 Ha végzett a varrással, vágja el a cérnát.

- Részletekért lásd a Cérna elvágása című részt az 55. oldalon.



A túpozícionáló változtatása

Egyenes öltésnél (baloldali túpozícionáló) és a tripla sztreccs öltésnél a tú pozíciója beállítható. Az öltésszélesség csúszógombot felfelé mozgatva a tű jobbra, lefelé mozgatva balra mozdul el.

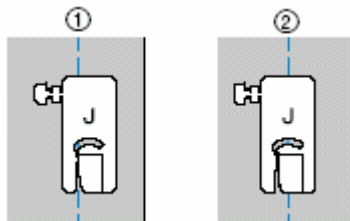

1 Egyenes varrás (baloldali túpozícionáló)

2 Egyenes varrás (középponti túpozícionáló)

Amikor az egyenesöltés szélessége (baloldali túpozícionálónél) alahelyzetre van állítva (0 mm) a távolság a tű és a nyomótalp jobboldala között 12 mm. Ha az öltésszélességet 0 és 7 mm közé állítjuk a túpozícionáló is megváltozik. Az öltésszélesség változtatásával a nyomótalp jobb oldalához igazított anyaggal állandó szélességű szegély varrható.

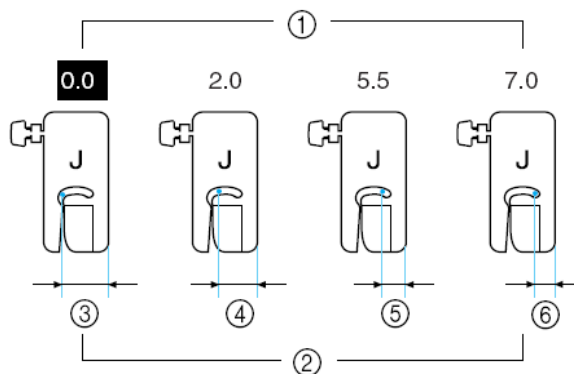

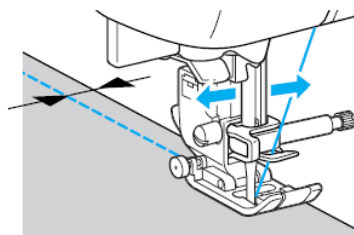

1. Öltésszélesség állítás
2. Távolság a tű pozíció és a nyomótalp jobb oldalától.
3. 12.0 mm
4. 10.0 mm
5. 6.5 mm
6. 5.0 mm



- Részletekért lásd az „Öltésszélesség beszbályozása” c. részt az 58. oldalon.

Hólozás

Biztosíthatja a szoknyák és nadrágok alját hólozással. Két öltéstípusból választhat.

| Öltés neve | Minta | Gomb | Alkalmazás | Öltésszélesség mm | | Öltéshosszúság mm | | Nyomótalp |
|------------|--|---|------------------------------|-------------------|-------|-------------------|---------|-----------|
| | | | | Automa- tikus | Kézi | Automa- tikus | Kézi | |
| Hólozás | 17  |  | Hólozás középnehéz anyagokon | 0,0 | +3--3 | 2,0 | 1,0-3,5 | R |
| | 18  | - | Hólozás sztreccs anyagokon | | | | | |

A Hólozást az alábbiak szerint készítse.

- 1** Hajtsa be a felhajtás kívánt szélét és fércelje kb. 5 mm-re az anyag szélétől.

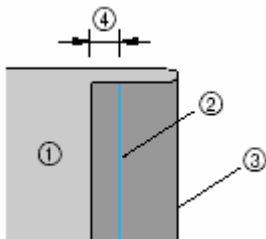

- ① Anyag fonákja
- ② Fércelés
- ③ Felhajtás kívánt szélé
- ④ 5 mm

- 2** Hajtsa vissza az anyagot a fércelés mentén és tegye le úgy fonákjával felfelé nézzen.

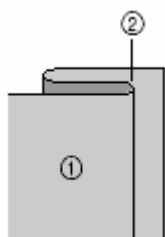

- ① Anyag fonákja
- ② Fércelés

- 3** Szerelje fel az „R” nyomótalpat.

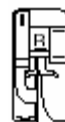

Részletekért lásd a Nyomótalp cseréje című részt a 41.oldalon.

- 4** Válasszon egy öltést.

Részletekért lásd az Öltés kiválasztása című részt a 72. oldalon.

- 5** Igazítsa a felhajtás szélét a nyomótalp vezetőjéhez és lassan engedje le a nyomótalpat.

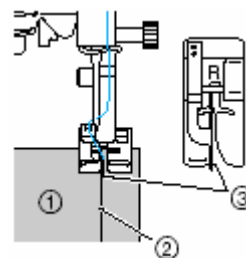

- ① Anyag fonákja
- ② Felhajtás
- ③ Vezető

- ⑥ Állítsa be az öltésszélességet úgy, hogy a tű éppen fedje a felhajtást.

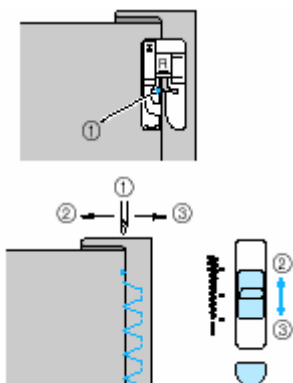

- ① Tű leengedési pozíció
② Szélesebb öltés
③ Keskenyebb öltés

- Ha a tű túlságosan átfedi a felhajtást
Ekkor mozgassa az öltésszélesség állítót lefelé. Ezzel az öltés keskenyebb lesz, és a tű eltávolodik a felhajtástól.

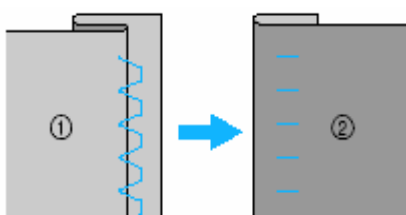

- ① Anyag fonákja
② Anyag színe

- Ha a tű nem fedi a felhajtást
Ekkor mozgassa az öltésszélesség állítót felfelé. Ezzel az öltés szélesebb lesz, és a tű közelebb kerül a felhajtáshoz.

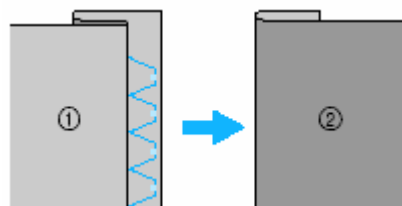

- ① Anyag fonákja
② Anyag színe

Részletekért lásd az Öltésszélesség beállítása című részt az 58. oldalon.

- ⑦ Kezdje el a varrást.

- ⑧ Távolítsa el a fércelést.

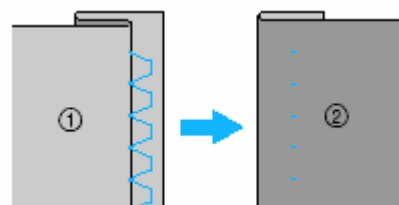

- ① Anyag fonákja
② Anyag színe















Megjegyzés

- Sztreccs anyagoknál a jobb eredmény érdekében csökkentse a nyomótalp nyomását. Lásd a Nyomótalp nyomásának beállítása című részt a 43. oldalon.

Gomblyuköltés

A géppel gomblyukat és gombot is varrhat. Öt öltésből választhat az egylépéses gomblyuk-varráshoz.

| Öltés neve | Minta | Gomb | Alkalmazás | Öltésszélesség mm | | Öltéshosszúság Mm | | Nyomó talp |
|----------------|---|---|--|-------------------|---------|-------------------|---------|------------|
| | | | | Automa-tikus | Kézi | Automa-tikus | Kézi | |
| Gomblyuk öltés | 48  | - | Vízszintes gomblyuk vékony és közepnehéz anyagokra | 5,0 | 3,0-5,0 | 0,4 | 0,2-1,0 | A |
| | 49  | - | Vízszintes gomblyuk gyűrődő anyagokra. | 5,0 | 3,0-5,0 | 0,4 | 0,2-1,0 | |
| | 50  | - | Vízszintes gomblyuk vastag anyagokra | 5,0 | 3,0-5,0 | 0,4 | 0,2-1,0 | |
| | 51  |  | Erős gomblyuk stabil anyagokra | 5,0 | 3,0-5,0 | 0,4 | 0,2-1,0 | |
| | 52  | - | Gomblyuk sztreccs vagy kötött anyagokra | 6,0 | 3,0-6,0 | 1,0 | 0,5-2,0 | |
| | 53  | - | Gomblyuk sztreccs anyagokra | 6,0 | 3,0-6,0 | 1,5 | 0,5-2,0 | |
| | 54  | - | Határoló gomblyuk | 5,0 | 0,0-6,0 | 2,0 | 0,2-4,0 | |
| | 55  | - | Kulcslyuk gomblyuk vastag vagy plüss anyagokra | 7,0 | 3,0-7,0 | 0,5 | 0,3-1,0 | |
| | 56  | - | Kulcslyuk gomblyuk közepvastag és közepnehéz anyagokra | 7,0 | 3,0-7,0 | 0,5 | 0,3-1,0 | |
| | 57  | - | Vízszintes gomblyuk vastag vagy plüss anyagokra | 7,0 | 3,0-7,0 | 0,5 | 0,3-1,0 | |
| Gomb-varrás | 61  | - | Gombvarrás | 3,5 | 2,5-4,5 | - | - | M |

Gomblyuk varrása

A varrható gomblyuk maximális hossza kb. 28mm (átmérő + a gomb vastagsága). A gomblyukak a nyomótalp elejétől a hátsó része irányában készülnek, ahogy az alábbi ábra mutatja.

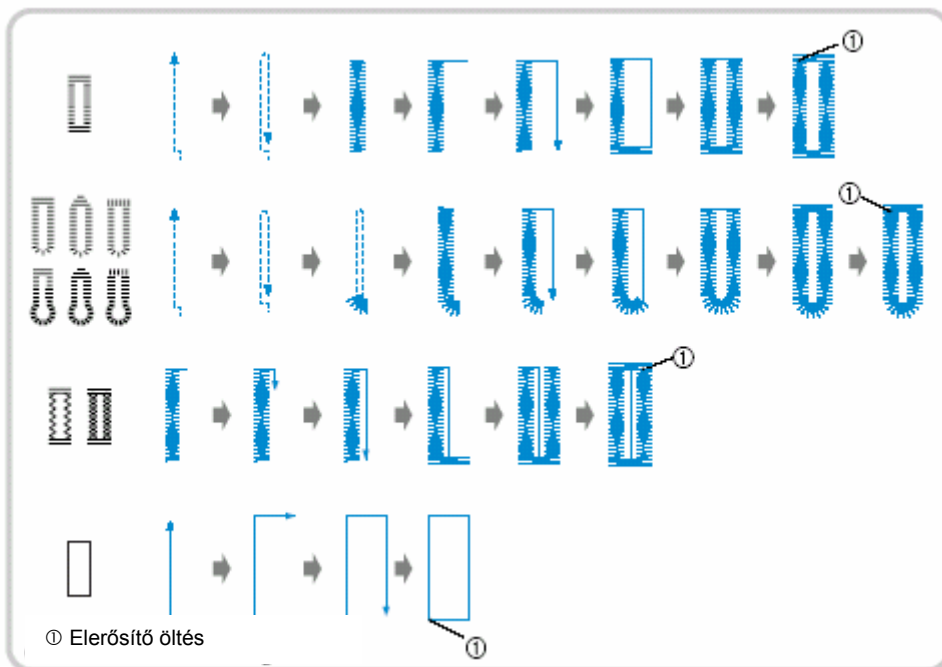

Az „A” gomblyukvarró nyomótalp részei a következők:

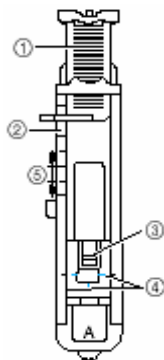

- ① Gombvezető lap
- ② Nyomótalp skála
- ③ Tűske
- ④ Jelek a nyomótalpon
- ⑤ 5mm

- 1 Kréta segítségével jelölje be az anyagon a gomblyuk helyét és hosszát.

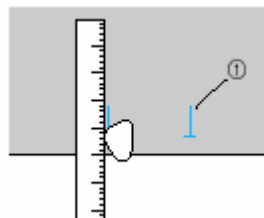

- ① Jelzések az anyagon

- 2 Húzza ki a nyomótalp gombvezető lapját és tegye be a gomblyukban használható gombot.



- Ha a gomb nem fér a nyomótalp gombvezető lapjába:
Adja össze a gomb átmérőjét és vastagságát, majd állítsa be a kijött összeget a gombvezető lapon. (A nyomótalp skáláján lévő jelek közötti távolság 5mm.)

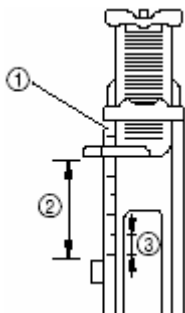

- ① Nyomótalp skála
- ② Gomb mérete (átmérő+vastagság)
- ③ 5mm

Példa: Egy 15mm átmérőjű és 10mm vastagságú gombnál a nyomótalp skálát 25mm-re kell beállítani.

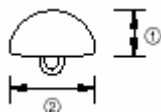

- ① 10mm
- ② 15mm

► A gomblyuk mérete be van állítva

- 3 Szerelje fel az „A” nyomótalpat.**
Részletekért lásd a Nyomótalp cseréje című részt a 41.oldalon.
- 4 Válasszon egy öltést.**
Részletekért lásd az Öltések kiválasztása című részt a 72. oldalon.

- 5 Helyezze el az anyagot úgy, hogy a rajta lévő krétajelét igazítsa a nyomótalp oldalain lévő piros jelölésekhez, és engedje le a talpemelő kart.**

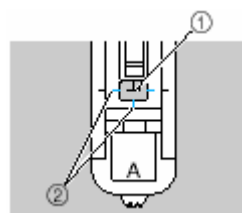

- ① Jelölés az anyagon
- ② Piros jelölések a nyomótalpon

Vezesse át a felső szálát a nyomótalpon lévő lyukon.

- Amikor leengedi a nyomótalpat, ne nyomja be a nyomótalp elejét, különben a gomblyuk nem lesz megfelelő méretű.

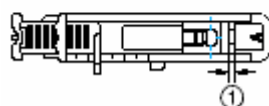
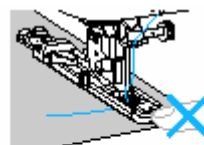

- ① Ne csökkentse a rést!

- 6 Húzza le ütközésig a gomblyuk kart.**

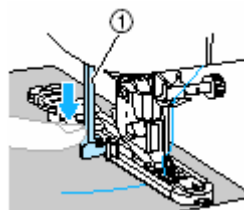

- ① Gomblyuk kar

A gomblyuk kar most a gomblyuk nyomótalpon lévő ütköző mögött áll.

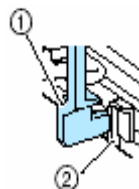

- ① Gomblyuk kar
- ② Ütköző

- 7** Gyengédem tartsa a kezében a felső szál végét és kezdjen varrni.

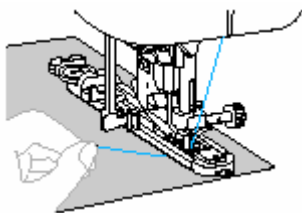

► Ha a varrás kész, a gép automatikusan elerősítő öltéseket varr, majd leáll.

- 8** Emelje fel a talpemelő kart, távolítsa el az anyagot és vágja el a cérnát.

- 9** Állítsa vissza a gomblyuk kart eredeti helyzetébe.

- 10** Szúrjon egy gombostűt a gomblyuk öltés vége elé, hogy ne vágja el a cérnát.

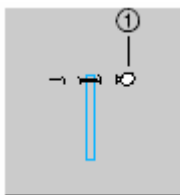

① Gombostű

- 11** Az öltésvágóval vágja el az anyagot a gombostű felé haladva.

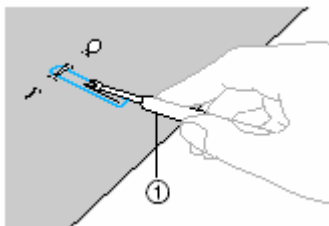

① Öltésvágó

„Kulcslyuk” gomblyukaknál használjon lyukpontozót, és ezzel üssön egy lyukat a gomblyuk kerekített végébe, ezután vágja ki a gomblyukat.

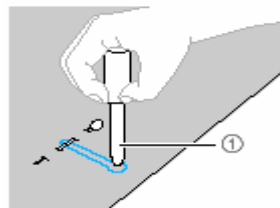

① Lyukpontozó

Lyukpontozó használatakor helyezzen vastag papírt vagy más, kartonjellegű anyagot az anyag alá.

⚠ VIGYÁZAT

- **Az öltésvágó használatakor ne tegye a kezét a vágás irányába, mert megsérülhet, ha a vágó megcsúszik**

▪ Az öltés sűrűségének beállítása

Állítsa be az öltéshosszt.

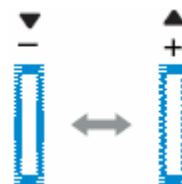

Részletekért lásd az Öltéshosszúság beállítása című részt az 59. oldalon.

Ha az anyag nem adagolódik (például mert túl vastag), csökkentse az öltés sűrűségét.

■ Az öltésszélesség beállítása

Állítsa be az öltésszélességet.

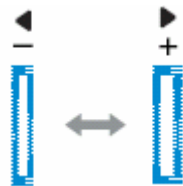

- Részletekért lásd az Öltésszélesség beállítása című részt az 58. oldalon.

EMLÉKEZTETŐ

Gomblyuk varrás esetén ellenőrizze az öltésszélesség és hosszúság beállítások helyességét egy teszt ruhadarabbal.

■ Gomblyuk varrása sztreccs anyagokra

Sztreccs anyagoknál használjon zsinór cernát.

- ① Akassza a zsinór cernát az „A” nyomótalpra a következő illusztráció szerint úgy, hogy a vágatokban legyen, azután lazán kösse meg.

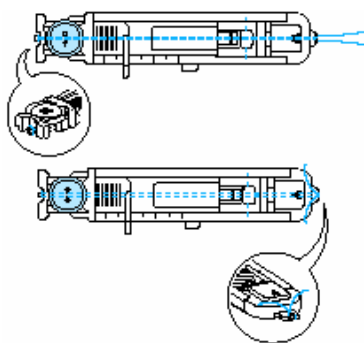

- ② Szerelje fel az „A” nyomótalpat.

Részletekért lásd a Nyomótalp cseéje című részt a 41. oldalon.



- ③ Válassza a 52 vagy a 53 öltések egyikét.

- ④ Állítsa az öltésszélességet a zsinór cerna vastagságához.

- ⑤ Engedje le a talpemelő kart és a gomblyuk kart, és kezdjen varrni.

- ⑥ Amikor végzett a varrással, óvatosan húzza meg a zsinór cernát.

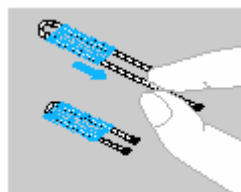

- ⑦ Egy kézi varrotűvel húzza meg a zsinór cernát az anyag fonákjára, azután kösse meg.

- ⑧ A gomblyuk felső végén maradt zsinór cerna közepénél vágja el az anyagot az oldalvágóval. Vágjon le minden felesleges zsinór cernát.

Gomb varrása

A varrógéppel gombokat is varrhat. 2 vagy 4 lyukú gombok varrására van lehetőség.

1 Mérje meg a távolságot a felvarrandó gomb lyukai között.



2 Emelje fel a talpemelő kart, azután csúsztassa a gép hátulján lévő anyagtovábbító beállítót jobbra

TT (a gép elejéről nézve).

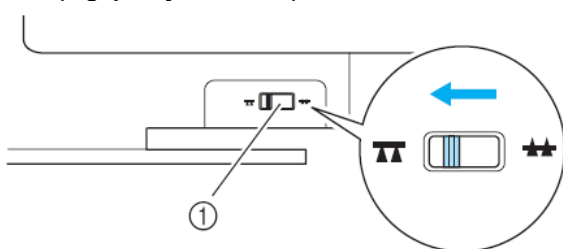

① Anyagtovábbító beállító (a gép hátulján)

► Az anyagtovábbítók lejjebb helyeződnek.

3 Szerelje fel az „M” nyomótalpat.

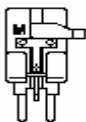

Részletekért lásd a Nyomótalp cseréje című részt a 41. oldalon.

4 Válassza a ⁶¹  öltést.

- Részletekért lásd az Öltés kiválasztása című részt a 72. oldalon.
- Kapcsolja ki a automatikus szálvágást.

5 Szabályozza be az öltésszélességet úgy, hogy az ugyanakkora legyen, mint a gomblyukak távolsága.

6 Tegye a gombot az „M” gomb-varrótalpba.

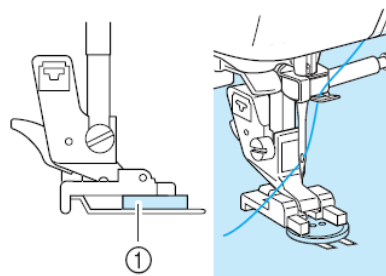

1 Gomb

- A Gomb a helyére kerül.

- Amikor négy lyukú gombot csatlakoztat, először varrja meg a két Önhöz közelebbi lyukat. Majd csúsztassa a gombot úgy, hogy a másik két lyukba menjen bele a tű, majd varrja meg ezeket is.

7 Forgassa maga felé a kézikereket és figyelje, hogy a tű mindkét gomblyukba akadálytalanul bemegy.

Állítsa be az öltésszélességet a gomblyukak közötti távolság alapján.

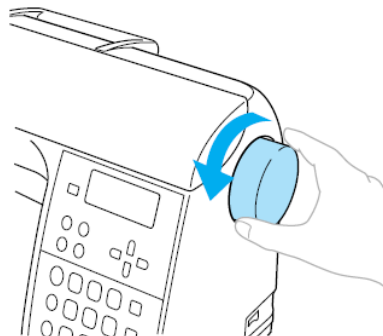

VIGYÁZAT

- Varráskor ügyeljen arra, hogy a tű ne érjen a gombhoz, mert a tű elgörbülhet vagy eltörhet.

8 Kezdje el a varrást.

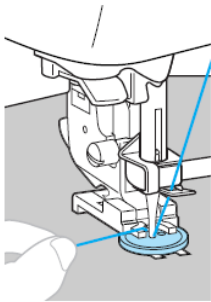

► A varrógép automatikusan megáll az elerősítő öltések után.

- Ha erősebben akarja odaerősíteni a gombot, akkor végezze el a gombfelvarrás műveletet még egyszer.
- Ne nyomja meg a szálvágás gombot.

9 Ollóval vágja el a felső szálát és az orsó szálát az öltés elején. Húzza a felső szálát az öltés végén az anyag fonákjára és kösse össze az orsó szállal.

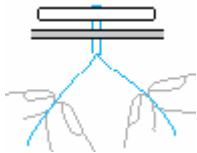

10 Amikor végzett a gomb felvarrásával, csúsztassa vissza az Anyagtovábbító beállítót (előlről nézve balra) az anyagtovábbítók megemeléséhez.

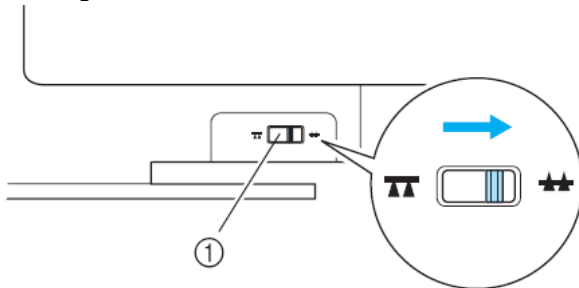

① Anyagtovábbító beállító

EMLÉKEZTETŐ

- Az anyagtovábbító pozíció kapcsoló normálisan jobb oldalra van beállítva (a készülék végéből nézve).
- Az anyagtovábbító fogak feljönnek, amikor újra elkezd varrni.

■ Szár varrása a gomb alá

Száras gombvarrásnál az anyag és a gomb között helyet kell hagyni, majd kézzel felcsavarni a cérnát. Ez a gombot biztosan tartja.

① Tegye a gombot az „M” gombvarró nyomótalpba, majd húzza a gombszár kart maga felé.

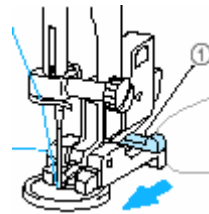

① Gombszár kar

② Ha végzett a varrással, vágja el a felső szálát bőven ráhagyva, tekerje körül a gomb és az anyag közötti cérnán, és kösse össze az öltés elején lévő felső szállal.

Az anyag fonákján kösse össze az öltés elején és végén lévő alsó szálat.



③ Vágja le a felesleges cérnákat.

Cipzár varrása

A varrógéppel cipzárat varrhat be.

| Öltés neve | Minta | Gomb | Alkalmazás | Öltésszélesség | | Öltéshosszúság | | Nyomótalp |
|---------------------------------------|-------|------|--|----------------|----------|----------------|---------|---|
| | | | | Auto ma-tikus | Kézi | Automa-tikus | Kézi | |
| Egyenes öltés (középső túpozícionáló) | 3 | 2 | Cipzár varrás Rejtett öltések és hajtások varrása | 3.5 | 0.0 -7.0 | 2,5 | 0,2-5,0 |  |

Több módszer létezik cipzárak varrására. A következőkben a közép- és az oldalcipzár varrását mutatjuk be.

Középső cipzár varrása

Az öltés két darab összeillesztett anyagon történik.

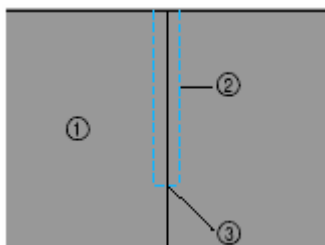

- ① Anyag színe
- ② Öltés
- ③ Cipzár nyílás vége

1 Szerelje fel a „J” nyomótalpat és varrjon egyenes öltéseket a cipzárnnyílásig.

A két anyagot színükkel egymás felé fordítva varrjon visszafelé öltéseket a cipzárnnyílásig.

- Részletekért lásd az Alapöltés című részt a 81. oldalon.

2 Fércelő öltésekkel folytassa a varrást az anyag széléig.

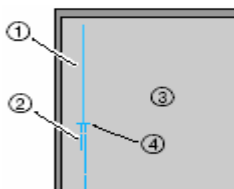

- ① Fércelés
- ② Visszafelé öltések
- ③ Anyag fonákja
- ④ Cipzárnnyílás vége

3 Hajtsa fel és nyomja le a szegélyt az anyag fonákjáról.

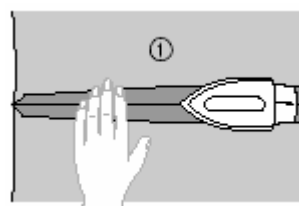

- ① Anyag fonákja

4 Igazítsa a cipzár a kihajtott szegélyekhez és fércelje a helyére.

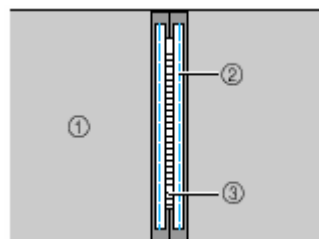

- ① Anyag fonákja
- ② Fércelés
- ③ Cipzár

- 5 Szerelje a talpszárt az „I” nyomótalp jobb tuskéjére.

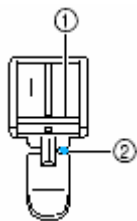

- ① Jobb oldali túske
② Túleengedés helye

- Részletekért lásd a Nyomótalp cseréje című részt a 41. oldalon.

- 6 Válassza a 3 " öltést.

- Részletekért lásd az Öltés kiválasztása című részt a 72. oldalon.

VIGYÁZAT

- Az „I” nyomótalp használatakor ügyeljen arra, hogy az egyenes öltést (középső túpozicionáló) válassza, és lassan forgassa maga felé a kézikereket, meggyőződve, hogy a tű nem érinti a nyomótalpat. Ha másik öltést választ, vagy a tű hozzáér a nyomótalpához, a tű elgörbülhet vagy eltörhet.

- 7 Varrja körbe a cipzárt.

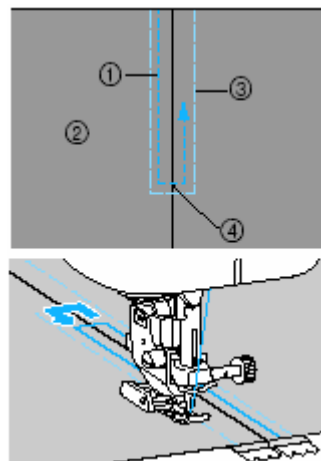

- ① Öltés
② Anyag színe
③ Fércezés
④ Cipzárnylás vége

VIGYÁZAT

- Varráskor ügyeljen arra, hogy a tű nem érinti a cipzárt, különben a tű elgörbülhet vagy eltörhet.

- 8 Távolítsa el a fércező öltéseket.

Oldalcipzár varrása

Az öltés egy anyagra történik. Használja ezt, ha oldal vagy hátsó cipzárt akar varni.

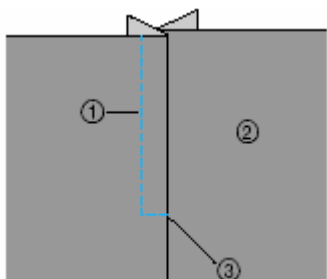

- ① Öltés
- ② Anyag színe
- ③ Cipzárnylás vége

A következőkben a baloldalra történő varrást mutatjuk be.

① Szerelje fel a „J” nyomótalpat és varrjon egyenes öltéseket a cipzárnylásig.

A két anyagot színükkel egymás felé fordítva varrjon visszafelé öltéseket a cipzárnylásig.

- Részletekért lásd az Alapöltés című részt a 81. oldalon.

② Fércelő öltésekkel folytassa a varrást az anyag széléig.

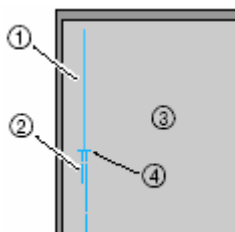

- ① Fércelés
- ② Visszafelé öltések
- ③ Anyag fonákja
- ④ Cipzárnylás vége

③ Hajtsa fel és nyomja le a szegélyt az anyag fonákjáról.

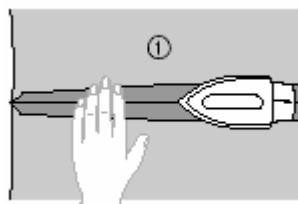

- ① Anyag fonákja

④ Nyomja le a szegélyt úgy, hogy a jobb oldala (amit nem fog varni) 3mm-el szélesebb legyen.

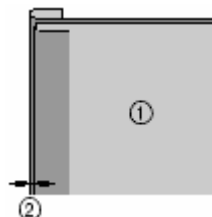

- ① Anyag fonákja
- ② 3mm

⑤ Igazítsa a cipzár fogait a 3mm-el szélesebb anyag éléhez, azután fércelje a helyére a cipzárt.

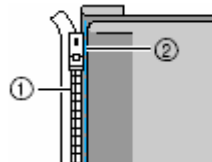

- ① Cipzár fogak
- ② Fércelő öltés

⑥ Szerelje fel a talpszárt a „J” cipzár nyomótalp jobb tuskéjére.

Ha a jobb oldalra varr, a bal oldali tuskére szerelje.

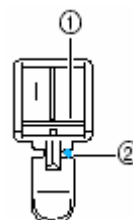

- ① Jobboldali tüske
- ② Tüleengedés helye

Részletekért lásd a Nyomótalp cseréje c. részt a 41. oldalon.

- 7 Válassza a 3 mm-est az öltést.
- Részletekért lásd az Öltés kiválasztása című részt a 72. oldalon.

! VIGYÁZAT

- Az „I” nyomótalp használatakor ügyeljen arra, hogy az egyenes öltést (középső túpozicionáló) válassza, és lassan forgassa maga felé a kézikereket, meggyőződve, hogy a tű nem érinti a nyomótalpat. Ha másik öltést választ, vagy a tű hozzáér a nyomótalphoz, a tű elgörbülhet vagy eltörhet.

- 8 Varrja a cipzárt a 3 mm-el szélesebb anyagra, a cipzár aljától kiindulva.

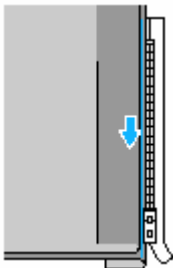

! VIGYÁZAT

- Varráskor ügyeljen arra, hogy a tű nem érinti a cipzárt, különben a tű elgörbülhet vagy eltörhet.

- 9 Amikor körülbelül 5cm-re ért a cipzár végéhez, állítsa meg a varrógépet leengedett tűvel, emelje fel a talpemelő kart és nyissa ki a cipzárt, majd folytassa a varrást.

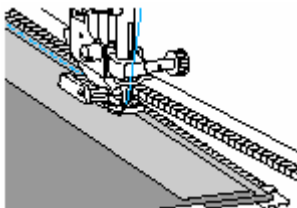

- 10 Húzza be a cipzárt, fordítsa meg az anyagot és fércelje a cipzár másik oldalát az anyaghoz.

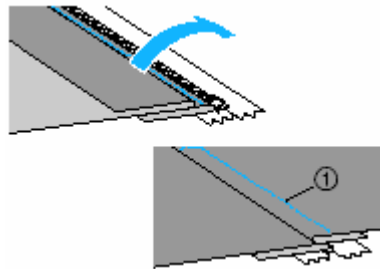

① Fércelő öltés

- 11 Szerelje fel a talpszárat az „I” nyomótalp másik tuskéjére.

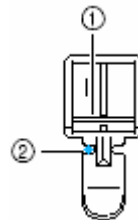

- ① Baloldali tüske
② Túleengedés helye

- 12 Varrja körbe a cipzárt.

Varrjon visszafelé öltéseket a cipzárnylás végén és igazítsa a cipzár fogait a nyomótalp széléhez.

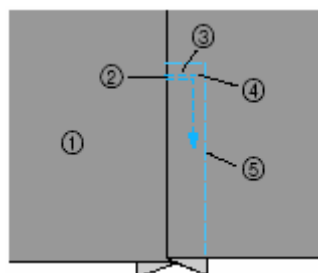

- ① Anyag színe
② Cipzárnylás vége
③ Visszafelé öltés
④ Öltés eleje
⑤ Fércelő öltés

VIGYÁZAT

Amikor varr, győződjön meg arról, hogy a tű nem érinti a cipzárt, mert különben a tű eltörhet, vagy elhajolhat.

13 Amikor körülbelül 5cm-re ért a cipzár végéhez, állítsa meg a varrógépet leengedett tűvel és emelje fel a talpemelő kart.

14 Távolítsa el a fércelő öltést.

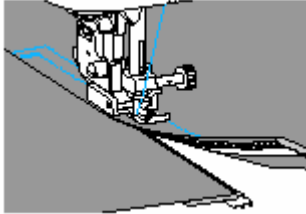

Állítható cipzár varrása

| Öltés neve | Minta | Gomb | Alkalmazás | Öltésszélesség | | Öltéshosszúság | | Nyomótalp |
|---|-------|------|--|----------------|-----------|----------------|---------|-----------|
| | | | | Auto-matikus | Kézi | Auto-matikus | Kézi | |
| Egyenes öltés (baloldali tűpozícionáló) | | | Cipzár varrás Rejtett öltések és szegések varrása | 0,0 | 0,0 – 7,0 | 2,5 | 0,2-5,0 | |

Középső Zipzár varrása

- 1 Középső zipzár varrásához lásd a Középső zipzár varrása fejezetet a 91. oldalon.
- 2 Vegye le a nyomótalpat és a talpszárt (részleteket lásd a 43. oldalon) az állítható cipzár talp felrakásához.

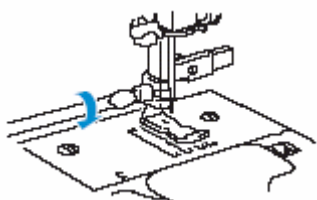

Megjegyzés

- Használjon csavarhúzózt a talp megszorításához. Ha a csavar túl laza a tű eltörhet és balesetet okozhat.

- 3 Válassza ki az 1. öltést

- 4 Lazítsa meg a pozicionáló csavart a nyomótalp hátsó részén.

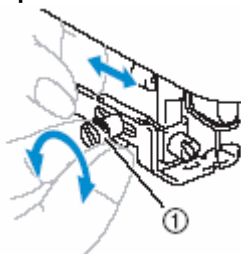

① Beállító csavar

- 5 Csúsztassa a nyomótalpat a jobboldali vagy a baloldali anyagtovábbító fogazat fölé.

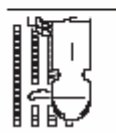
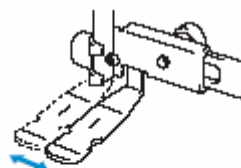

Baloldali helyzet

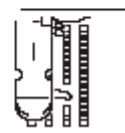

Jobboldali helyzet

- 6 Változtassa a tű helyzetét úgy, hogy az nem érjen a nyomótalpához.

További részletekért lásd az Öltéshossz beállítása fejezetet az 58. oldalon.



① Tűleengedés helye

⚠ VIGYÁZAT

- A tű helyzetének a beállítása után lassan forgassa a kézikereket maga irányába és ellenőrizze, hogy a tű nem ér a nyomótalpához. Ha a tű hozzáér a nyomótalpához a tű elgörbülhet vagy eltörhet.

7 Biztonsággal szorítsa meg a beállítócsavart.

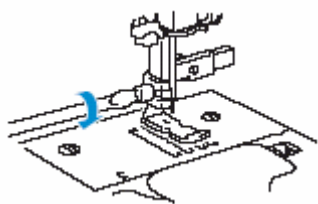

1 Beállítócsavar

8 Varrja körbe a zipzárt.

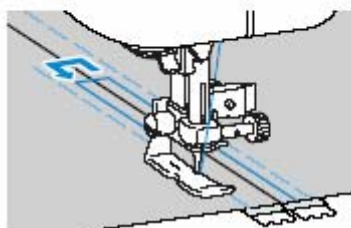
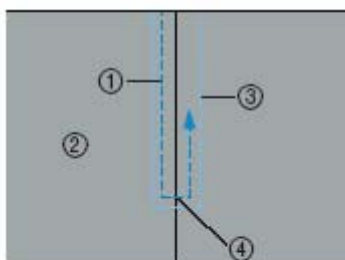

- 1 Öltés
- 2 Anyag jobb oldala
- 3 Fércelés
- 4 a zipzár vége

• **VIGYÁZAT**

- Varrás ideje alatt ügyeljen arra, hogy a tű ne érjen a zipzárhoz mert a tű elgörbülhet vagy eltörhet.

9 Húzza ki a fércelő öltést.

Szegés

1 Tegye a szegőanyagot a két anyag közé az alábbiak szerint.

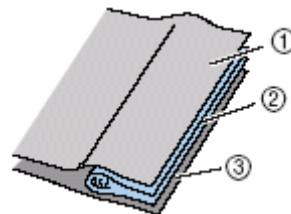

- 1 Anyag
- 2 Szegőanyag
- 3 Anyag

2 Az állítható cipzár talp felrakásához lásd a 96. oldalt.

3 Varrjon a szegés mentén.

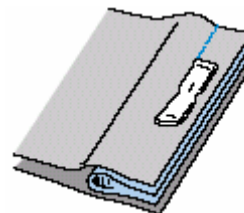



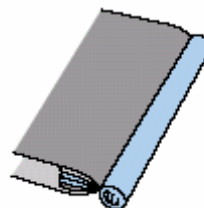



4 Varrás után fordítsa meg a ruhaanyagot.



Sztreccs anyagok és rugalmas szalagok varrása

Sztreccs anyagokat varrhat és rugalmas szalagokat varrhat fel.

| Öltés neve | Minta | Gomb | Alkalmazás | Öltésszélesség | | Öltéshosszúság | | Nyomótalp |
|-------------------------|--|---|--|------------------|---------|------------------|---------|-----------|
| | | | | Automa- tikus | Kézi | Automa- tikus | kézi | |
| Sztreccs öltés | 5  | 3  | Sztreccs anyagok | 1,0 | 1,0-3,0 | 2,5 | 1,0-4,0 | J |
| 2 pontos cikkcakk öltés | 9  | - | Rugalmas szalag | 5,0 | 1,5-7,0 | 1,0 | 0,2-4,0 | |
| 3 pontos cikkcakk öltés | 10  | 8  | | 5,0 | 1,5-7,0 | 1,0 | 0,2-4,0 | |
| Rugalmas toldó öltés | 28  | - | Rugalmas anyagok sztreccs anyagokhoz történő toldására | 4,0 | 0,0-7,0 | 1,0 | 0,2-4,0 | |

Tartsa be az előírásokat, amikor a következő öltési műveleteket végzi.

Sztreccs öltés

- 1 Szerelje fel a „J” cikkcakk nyomótalpat.

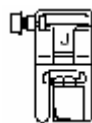

Részletekért lásd a Nyomótalp cseréje című részt a 41. oldalon.

- 2 Válassza a 05  öltést.
 - Részletekért lásd az Öltés kiválasztása című részt a 72. oldalon.

- 3 Nyújtás nélkül varrja az anyagot.

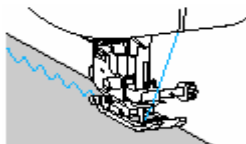

Rugalmas toldás

Ha egy ruhadarab mandzsettájára vagy derekára rugalmas szalagot varr fel, a méretet a rugalmas szalag hossza határozza meg. Ezért fontos, hogy megfelelő hosszú rugalmas szalagot válasszon.

- 1 Gombostűzze a rugalmas szalagot az anyag fonákjára.
Több ponton is szúrjon be gombostűket, hogy a szalag egyformán rendeződjön el az anyagon.

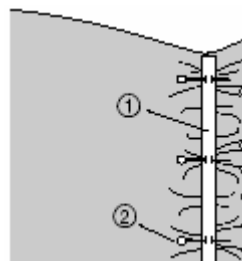

- 1 Rugalmas szalag
- 2 Gombostű

2 Szerelje fel a „J” cikkcakk nyomótalpat.

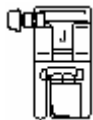

- Részletekért lásd a Nyomótalp cseréje című részt a 41. oldalon.

3 Válasszon ki egy öltést.

Részletekért lásd az Öltés kiválasztása című részt a 72. oldalon.

4 Varrja a rugalmas szalagot az anyagra úgy, hogy végig feszíti a szalagot, hogy egyforma hosszú legyen az anyaggal.



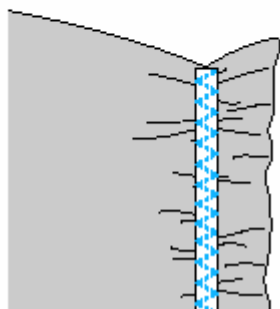
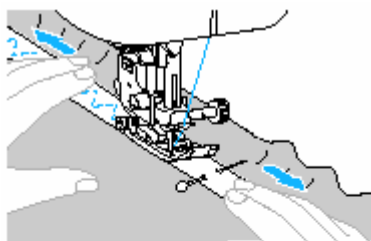









Amíg bal kezével húzza a nyomótalp mögötti szalagot, jobb kezével húzza a nyomótalp elejéhez legközelebbi gombostűnél is.



! VIGYÁZAT

- Varráskor ügyeljen arra, hogy a tű ne érje a gombostűkhöz, mert a tű elgörbülhet vagy eltörhet.

Rátét, Patchwork és Steppelés

| Öltés neve | Minta | Gomb | Alkalmazás | Öltésszélesség | | Öltéshosszúság | | Nyomótalp P |
|---------------------------|---|---|---|------------------|---------|------------------|---------|----------------|
| | | | | Automa- tikus | Kézi | Automa- tikus | Kézi | |
| Cikkcakk öltés | 07  |  | Rátétek varrása | 3,5 | 0,0-7,0 | 1,4 | 0,0-4,0 | J |
| | 24  | - | Rátét steppelés, szabad steppelés, szatén öltés | 3,5 | 0,0-7,0 | 1,4 | 0,0-4,0 | |
| Rátét öltés | 19  |  | Rátétek tűzése | 3,5 | 2,5-7,0 | 2,5 | 1,6-4,0 | |
| | 25  | - | Rátétek tűzése és erősítés | 1,5 | 0,5-5,0 | 1,8 | 1,0-4,0 | |
| Egyenes toldás öltés | 21  | - | Toldás egyenes öltéssel (6,5mm szegéllyel a nyomótalp jobb oldalától) | 5,5 | 0,0-7,0 | 2,0 | 0,2-5,0 | |
| | 22  | - | Toldás egyenes öltéssel (6,5mm szegéllyel a nyomótalp jobb oldalától) | 1,5 | 0,0-7,0 | 2,0 | 0,2-5,0 | |
| Egyesítő öltés | 28  | - | Patchwork (foltvarró) öltés | 4,0 | 0,0-7,0 | 1,2 | 0,2-4,0 | |
| | 29  | - | | 5,0 | 2,5-7,0 | 2,5 | 1,0-4,0 | |
| | 30  | - | | 5,0 | 0,0-7,0 | 1,2 | 0,2-4,0 | |
| Kézi utánzat steppelés | 23  | - | Egyenes steppelés, ami kézinek néz ki | 0,0 | 0,0-7,0 | 2,5 | 1,0-4,0 | |
| Steppelő öltés | 26  | - | Pontozás | 7,0 | 1,0-7,0 | 1,6 | 1,0-4,0 | |

Rátét varrása

A legjobb eredmény eléréséhez használja a nyitott talpat.

- 1 Vágja ki a rátétet, 3-5mm szegélyt ráhagyva.

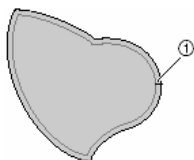

① Szegély

- 2 Helyezzen egy darab méretre vágott vastag papírt a rátétre, és vasaló segítségével hajtsa be a varrasszegélyt.



- Ezután távolítsa el a papírt.

93

- 3 Fordítsa meg a rátétet és fércelje vagy tűzze rá az anyagra.

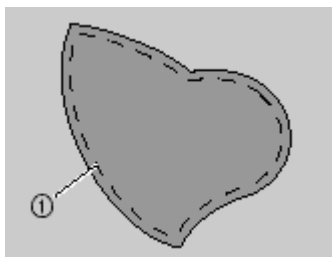

① Fércelés

- 4 Szerelje fel a nyitott talpat.

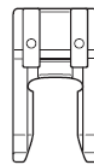

- Részletekért lásd a Nyomótalp cseréje című részt a 41. oldalon.

- 5 Válasszon egy öltést.

Részletekért lásd az Öltés kiválasztása című részt a 72. oldalon.

- 6 Forgassa maga felé a kézikereket (óramutató járásával ellentétesen), azután kezdje körbevarni a rátét szélét ügyelve, hogy a tű éppen csak kívül érkezik le a rátét szélén.

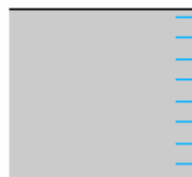
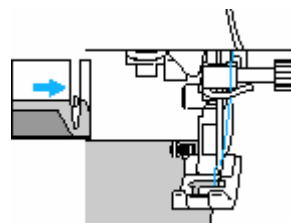

Amikor sarkoknál varr, állítsa meg a gépet tűvel éppen csak az anyag mellett, emelje fel a talpemelő kart és fordítsa az anyagot a kívánt varrási irányba.

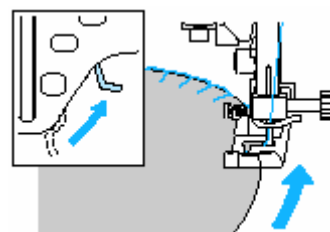

Patchwork (Foltvarró) öltés

- 1 Hajtsa be a felső anyag szélét és helyezze az alsó anyagra.
- 2 Varrja össze a két darabot úgy, hogy a minta mindkettőt szélét fedje.

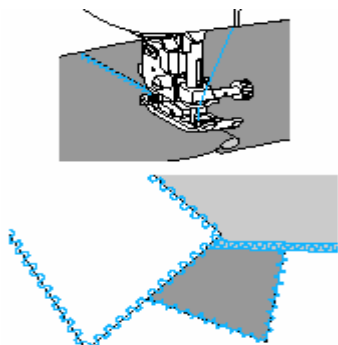

Toldás

Két anyag összevarrását toldásnak nevezzük. Az anyagdarabokat 6,5mm szegély ráhagyásával vágjuk ki. Varrjon egyenes toldó öltésekkel 6,5mm-re a nyomótalp bal vagy jobb oldalától.

- 1 Fércelje vagy tűzze össze az összetoldani kívánt anyagdarabokat.
- 2 Szerelje fel a „J” cikkcakk nyomótalpat.



Részletekért lásd a Nyomótalp cseréje című részt a 43. oldalon.

- 3 Válassza a 21 P vagy 22 P öltést.
Részletekért lásd az Öltés kiválasztása című részt a 72. oldalon.

- 4 Varrjon úgy, hogy az anyag szélét a nyomótalp széléhez igazítja.

- **Jobboldali szegélyhez**
Igazítsa a nyomótalp jobb szélét az anyag

széléhez és varrjon a 21 P öltéssel.

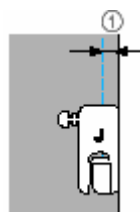

① 6,5mm

- **Baloldali szegélyhez**
Igazítsa a nyomótalp bal szélét az anyag széléhez és varrjon a P öltéssel.

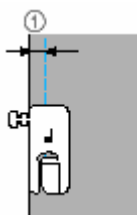

① 6,5mm



Megjegyzés

- A szegély szélességének változtatásához (tűpozícionáló), állítsa be az öltésszélességet.

Steppelés

Két anyag szendvicsszerű összetűzését steppelésnek nevezzük. Az opcionális felsőkelme továbbító talp és a sorvezető segítségével könnyen készíthet steppelő öltéseket.

- 1 **Fércelje vagy tűzze össze az összetoldani kívánt anyagdarabokat.**
- 2 **Szerelje fel az felsőkelme továbbító talpat.**
 - Részletekért lásd a Nyomótalp cseréje című részt a 44. oldalon.
- 3 **Válasszon ki egy öltést.**
 - Részletekért lásd az Öltés kiválasztása című részt a 70. oldalon.
- 4 **Tegye kezeit a nyomótalp két oldalára, és egyformán feszítse az anyagot varrás közben.**

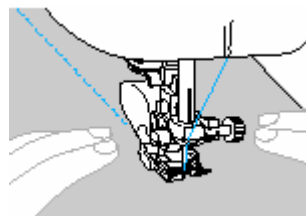

Megjegyzés

- Az felsőkelme továbbító talppal való varrásnál állítsa lassú és közepes közé a varrási sebességet.

- Az opcionális sorvezető használata
A sorvezetővel állandó távolságú, párhuzamos öltéseket varrhat.

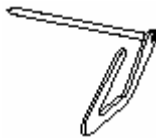

- 1 Helyezze be a sorvezető szárát az felsőkelme továbbító talp vagy a nyomótalp tartó hátulján lévő lyukba.

- Felsőkelme továbbító talp



- Talpszár

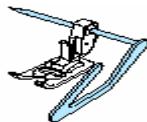

- 2 Állítsa úgy a szárát, hogy a sorvezető egy vonalban legyen egy, már elkészült öltéssel.

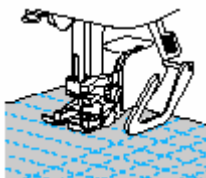

Megjegyzés

- A sorvezetőt keresse Brother kereskedőjénél.

Szabad mozgású steppelés

A szabad mozgású steppeléssel az anyagtovábbítók leengedhetők (az anyagtovábbító beállító segítségével), így az anyag bármilyen irányba forgatható. A szabad mozgású steppeléshez az opcionális tűző talp szükséges.



- 1 Távolítsa el a nyomótalpat és a talpszárát. Lásd a Talpszár eltávolítása című részt a 43. oldalon.

- 2 Erősítse fel a tűző talpat a tűszorító csavarral. A tűző talpon lévő tűske legyen egy vonalban a tűszorító csavarral.

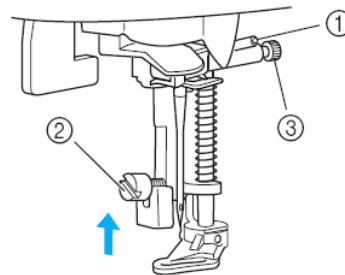

- 1 Tűske a tűző talpon
- 2 Talpszár csavar
- 3 Tűszorító csavar

- 3 Jobb kezével tartsa a tűző talpat a helyén, és a bal kezében tartott csavarhúzóval szorítsa meg a talpszár csavart.

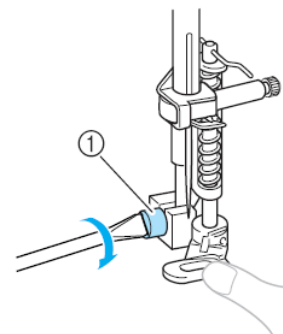

- 1 Talpszár csavar

! VIGYÁZAT

- Ügyeljen arra, hogy jól szorítsa meg a csavarokat a csavarhúzóval, különben a tű hozzáérhet a nyomótalpához és elgörbülhet vagy eltörhet.

- 4 Csúsztassa el a varrógép hátsó részén lévő anyagtovábbító beállítót (előlről nézve) jobbra.

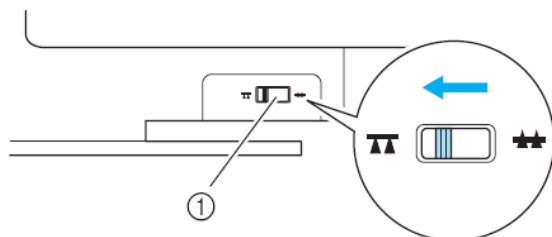

1. Anyagtovábbító beállító (hátról nézve)

► Az anyagtovábbítók ezzel le vannak engedve.

- 5 Kapcsolja be a varrógépet és válasszon egy öltést. Részletekért lásd az Öltés kiválasztása című részt a 72. oldalon.

- 6 Két kezével húzza feszesre az anyagot, azután mozgassa az anyagot, a mintát követve. A varrás elejére és végére elerősítő öltés kerül.

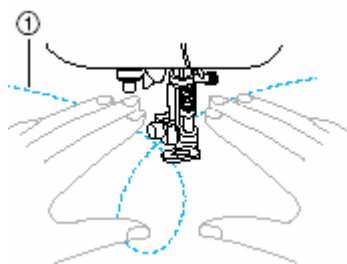

1 Minta

- 7 A varrás befejezése után csúsztassa vissza az anyagtovábbító beállítót balra ▲▲ (előlről nézve) az anyagtovábbítók felemeléséhez.

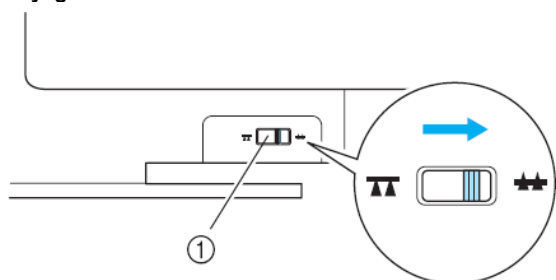

1 Anyagtovábbító beállító

- Alphahelyzetben a beállító gomb a baloldalon áll.

Szatén öltés a sebesség vezérlővel

Díszöltés készíthető a szaténöltés szélességének megváltoztatásával. Ha a varrógép úgy van beállítva, hogy az öltésszélesség szabályozható varrás sebesség szabályzóval az öltésszélesség gyorsan változtatható. Ez esetben a varrás sebessége a pedállal szabályozható.

1 Csatlakoztassa a pedált

Részletekért lásd a Varrás megkezdése fejezetet a 52. oldalon.

2 Szerelje fel a „J” cikkcakk nyomótalpat.



Részletekért lásd a Nyomótalp cseréje című részt a 41. oldalon.

3 Kapcsolja be a varrógépet és nyomja meg a beállítás gombot a vezérlőpanelen.

► A beállítás képernyő jelenik meg a kijelzőn.

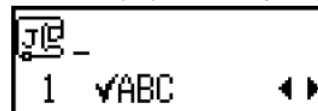

4 Nyomja meg a ▲, ▼ gombokat amíg a jelet ki nem választja.

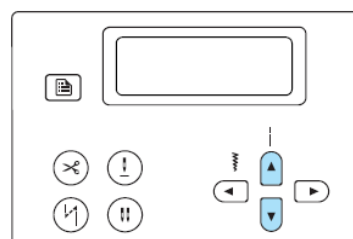

► A kijelzőn megjelenik, hogy az öltésszélesség a varrás sebesség szabályzóval állítható

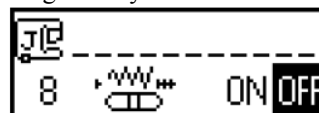

5 Nyomja meg a ◀ vagy ▶ gombot (öltésszélesség gombok) a BE (ON) kiválasztásához.

A KI (OFF) kiválasztásához nyomja meg a ◀ vagy ▶ gombot (öltésszélesség gombok).

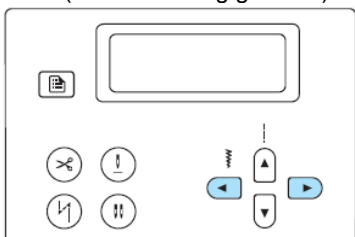

- ▶ A varrógépen most be van állítva hogy, az öltésszélesség a varrás sebesség szabályozóval állítható.

6 Nyomja meg az OK gombot, vagy a Visszavonás/törlés gombot.

- ▶ Az eredeti öltés képernyő jelenik meg.

7 Válassza ki az ²⁴ öltést.

- Részletekért lásd az Öltések kiválasztása fejezetet a 72. oldalon.

8 Varrás alatt csúsztassa a varrás seesség szabályozót az öltésszélesség változtatásához.

Csúsztassa a csúszzókapcsolót balra az öltésszélesség csökkentéséhez. Csúsztassa a csúszzókapcsolót jobbra az öltésszélesség növeléséhez.

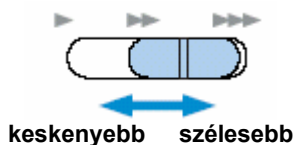

- Szabályozza a varrás sebességet a pedállal.

9 Amikor befejezte a varrást kapcsolja ki a funkciót.

Megjegyzés

- Noha az öltések különbözni fognak az anyag minőségétől és a szál vastagságától függően az öltésszélességet szabályozza 0,3 és 0,5 mm között.

Elerősítő öltések

Erősítse meg a nagy terhelésnek kitett részeket, mint az ujjak, belső varrások és zsebek sarkai.

| Öltés neve | Minta | Gomb | Alkalmazás | Öltésszélesség | | Öltéshosszúság | | Nyomótalp |
|-----------------------|-------|------|---|------------------|---------|------------------|---------|-----------|
| | | | | Automa- tikus | Kézi | Automa- tikus | kézi | |
| Tripla sztreccs öltés | 4 | | Ujjak és belső varrások megerősítése | 0,0 | 0,0-7,0 | 2,5 | 1,5-4,0 | J |
| Végerősítő öltés | 54 | - | Nyílások (zsebek) végeinek megerősítése | 2,0 | 1,0-3,0 | 0,4 | 0,3-1,0 | A |
| Stoppolás | 52 | - | Középnéhez anyagok stoppolásához | 7,0 | 2,5-7,0 | 2,0 | 0,4-2,5 | |
| | 53 | - | Vastag anyagok stoppolásához | 7,0 | 2,5-7,0 | 2,0 | 0,4-2,5 | |

Tripla sztreccs öltés

Használja a tripla sztreccs öltést ujjak és belső varrások megerősítésére.

- 1 Szerelje fel a „J” cikkcakk nyomótalpat.

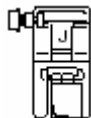

Részletekért lásd a Nyomótalp cseréje című részt a 41. oldalon.

- 2 Válassza a öltést.

Részletekért lásd az Öltések kiválasztása című részt a 72. oldalon.

- 3 Kezdje el a varrást.

- részletekért lásd a Varrás elkezdése című részt az 52. oldalon.

Végerősítő öltés

A végerősítő öltést olyan helyeken kell alkalmazni, amelyek nagy terhelésnek vannak kitéve, például zsebek sarkai és nyílások.

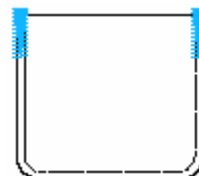

- 1 Határozza meg a végerősítő kívánt hosszát.

Állítsa a gombvezető lapot az „A” gomblyuk talpon a kívánt hosszra. (A nyomótalpon lévő skálajelzések beosztása 5mm).

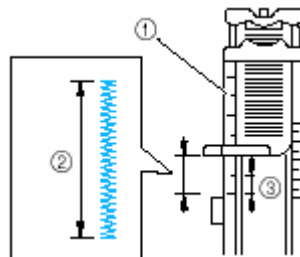

- 1 Nyomótalp skála
- 2 Végerősítő hossza
- 3 5mm

- A végerősítő legfeljebb 28 mm lehet.

- 2** Szerelje fel az „A” gomblyuk nyomótalpat. Részletekért lásd a Nyomótalp cseréje című részt a 41. oldalon.

- 3** Válassza a  öltést. Részletekért lásd az Öltés kiválasztása című részt a 72. oldalon.

- 4** Helyezze úgy az anyagot, hogy a zseb nyílása Ön felé nézzen. Engedje le a talpemelő kart úgy, hogy a tű **2** mm-el a zseb nyílása előtt érjen az anyagba.

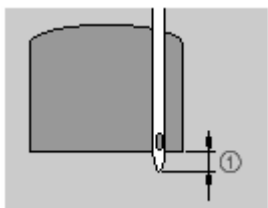

① **2** mm

Vezesse át a felső cérnát a nyomótalpon lévő lyukon.

- Amikor leengedi a talpemelő kart, ne nyomja meg a nyomótalp elejét, különben a végerősítő nem lesz megfelelő hosszúságú.

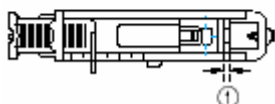
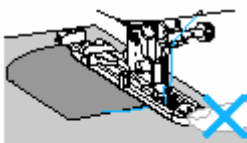

① Ne csökkentse a távolságot.

- 5** Húzza le ütközésig a gomblyuk kart.

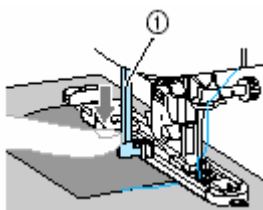

① Gomblyuk kar

A gomblyuk kar a gomblyuk nyomótalpon lévő fül mögött helyezkedik el.

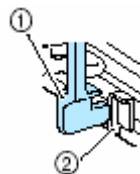

① Gomblyuk kar
② Fül

- 6** Gyengéden tartsa bal kézzel a felső cérna végét és kezdjen varrni.

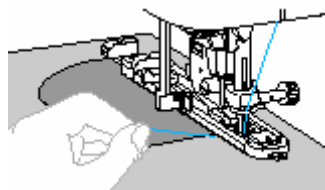

A varrás végeztével a varrógép elerősítő öltéseket varr, majd leáll.

- 7** Emelje fel a talpemelő kart, távolítsa el az anyagot és vágja el a cérnákat.

- 8** Tolja vissza a gomblyuk kart eredeti helyzetébe.



Megjegyzés

- Ha az anyag nem adagolódik, mert pl. túl vastag, növelje az öltéshosszúságot. Részletekért lásd az Öltéshosszúság beállítása című részt az 59. oldalon.

Stoppolás

A szakadt anyagot meg lehet stoppolni.
A stoppolást az alábbiak szerint lehet végezni.

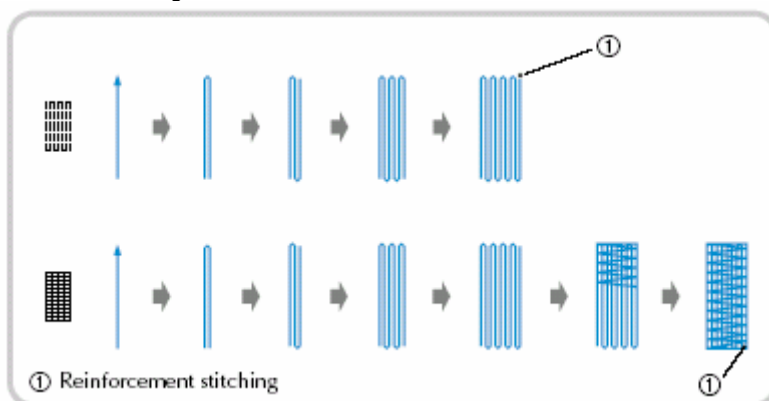

1 Határozza meg a stoppoló öltés hosszát.

Állítsa a gombvezető lapot az A jelű gomblyukvarró talpon a kívánt hosszra. (A nyomótalp skálán az osztások között 5 mm van)

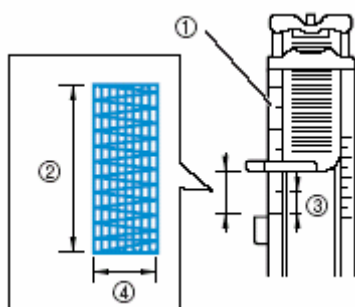

- ① Nyomótalp skála
- ② Stoppolás hossza
- ③ 5 mm
- ④ 7 mm

2 Tegye fel az A jelű gomblyukvarró talpat.

A nyomótalp cseréjéről lásd még a Nyomótalp cseréje fejezetet a 41. oldalon.

3 Válassza ki a 52 vagy a 53 öltéseket.

Részletekért lásd még az Öltések kiválasztása fejezetet a 72. oldalon.

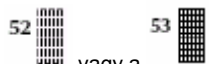

4 Állítsa be a stoppolandó anyagot 2 mm-re a tű elé és engedje le a nyomótalpat.

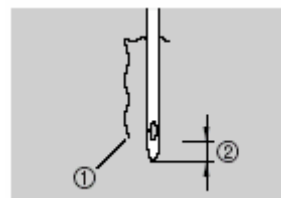

- ① Szakadás
- ② 2 mm

Vezesse a felső szálát lenn a nyomótalpon lévő lyukon keresztül.

A nyomótalp leengedése közben ne nyomja meg a nyomótalpat mert akkor a stoppolás nem lesz megfelelő méretű.

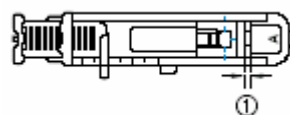
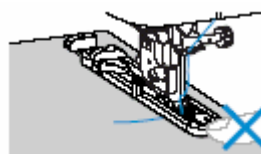

- 1. Ne csökkentse a rést.

5 Tojja le a gomblyuk kart amennyire csak lehetséges.

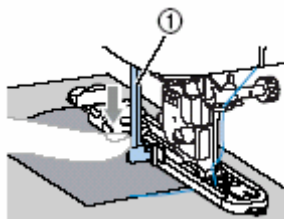

① Gomblyuk kar

A gomblyuk kart állítsa a gomblyukvarró talpon lévő ütköző mögé.

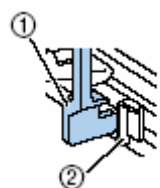

① Gomblyuk kar

② Ütköző

6 Finoman tartsa a felsőszálat bal kezében és kezdjen el varrni.

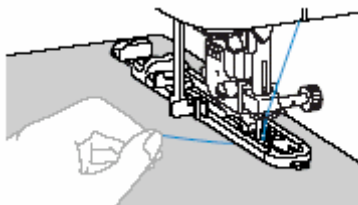

Ha a varrás befejeződik a varrógép automatikusan elerősítő öltést varr majd megáll.

7 Vágja el a szálakat, emelje fel a nyomótalpat és vegye ki az anyagot.

8 Emelje a gomblyuk kart az eredeti helyzetébe.

Megjegyzés

- Ha az anyag nem továbbítódik növelje az öltéshosszt. Részletekért lásd Öltéshossz beállítása c. fejezetet az 59. oldalon.

Fűzőlyuk varrása

Fűzőlyukak, például övekre, varrhatóak. Három fűzőlyuk-méretből választhat: 3, 5 és 7mm.

| Öltés neve | Minta | Alkalmazás | Öltésszélesség | | Öltéshosszúság | | Níomótalp |
|----------------|--|--------------------------------|----------------|-------------------|----------------|---|-----------|
| | | | | | | | |
| Fűzőlyuk öltés | 62  | Fűzőlyukak varrása, pl. övekre | 7,0 | 7,0; 6,0 vagy 5,0 | - | - | N |

- 1** Szerelje fel az "N" monogramozó nyomótalpat.



Részletekért lásd a Nyomótalp cseréje című részt a 41. oldalon.

- 2** Válassza a ⁶²  öltést.

- Részletekért lásd az Öltés kiválasztása című részt a 72. oldalon.

- 3** Állítsa az öltésszélességet a kívánt fűzőlyuk mérethez.



- Részletekért lásd az Öltésszélesség beállítása című részt az 58. oldalon.

- 4** Engedje le a tűt az anyagba az öltés elején, azután engedje le a talpemelő kart.

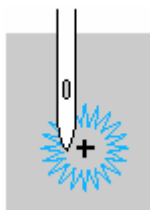

- 5** Kezdje el a varrást.

- Amint végzett a varrással, a varrógép automatikusan elerősítő öltéseket varr, majd leáll.

- 6** A lyukasztó segítségével lyukassza ki a fűzőlyuk közepét.

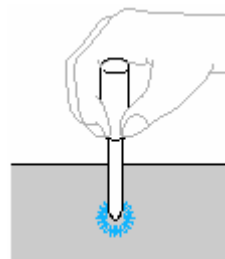

















- Amikor a lyukasztót használja, tegyen egy vastag papírt vagy más alátétet az anyag alá, mielőtt lyukat üt az anyagba.







Megjegyzés

- Ha nehéz cérnát használ, az öltés durva lehet. Ha ez történik, varrja kétszer a fűzőlyukat egymás tetejére, mielőtt eltávolítja az anyagot.

Díszöltések

Ezzel a varrógéppel különböző díszöltéseket készíthet.

| Öltés neve | Minta | Alkalmazás | Öltésszélesség | | Öltéshosszúság | | Nyomótalp | |
|----------------|--|---|---|---------|----------------|---------|-----------|---|
| | | | | | | | | |
| Azsúrozó öltés | 32  | Két anyag összevarrása „nyitott szegéllyel” | 5,0 | 0,0-7,0 | 2,5 | 1,0-4,0 | J | |
| | 33  | | 5,0 | 2,5-7,0 | 2,5 | 1,0-4,0 | | |
| Egyesítés | 28  | Áthidaló díszöltések | 4,0 | 0,0-7,0 | 1,2 | 0,2-4,0 | | |
| | 29  | | 5,0 | 2,5-7,0 | 2,5 | 1,0-4,0 | | |
| | 30  | | 5,0 | 0,0-7,0 | 1,2 | 0,2-4,0 | | |
| Pikkelyöltés | 20  | | | | | | | |
| Darázsöltés | 31  | Az anyagnak tartást és rugalmasságot ad | 5,0 | 0,0-7,0 | 2,5 | 1,0-4,0 | | |
| | 32  | | 5,0 | 0,0-7,0 | 2,5 | 1,0-4,0 | | |
| | 33  | | 5,0 | 2,5-7,0 | 2,5 | 1,0-4,0 | | |
| Cakkozás | 27  | Szatén cakkozó öltés | 5,0 | 2,5-7,0 | 0,5 | 0,1-1,0 | | N |
| Dekor öltés | 39  | Csipke varrás, díszítő felhajtás, stb. | 3,5 | 1,5-7,0 | 2,5 | 1,6-4,0 | | |
| | 40  | | 6,0 | 1,5-7,0 | 3,0 | 1,5-4,0 | | |
| | 41  | Csipke varrás, díszítő vékony anyagokra | 5,0 | 1,5-7,0 | 3,5 | 1,5-4,0 | | |
| | 42  | | 5,0 | 1,5-7,0 | 4,0 | 1,5-4,0 | | |
| | 43  | | 5,0 | 1,5-7,0 | 2,5 | 1,5-4,0 | | |
| | 44  | | 5,0 | 1,5-7,0 | 2,5 | 1,5-4,0 | | |
| | 45  | | Csipke varrás, díszítő vékony anyagokra | 5,0 | 1,5-7,0 | 1,6 | 1,0-4,0 | |

| | | | | | | | |
|-------------|--|--------------------|-----|---------|-----|---------|--------|
| | 46  | Csipkevarrás stb. | 6,0 | 1,5-7,0 | 1,6 | 1,0-4,0 | |
| | 47  | | 5,0 | 1,5-7,0 | 1,6 | 1,0-4,0 | |
| Dekor öltés | 35  | Dekorációs öltések | 4,0 | 0,0-7,0 | 3,0 | 2,0-4,0 | J N |
| | 36  | | 4,0 | 0,0-7,0 | 2,5 | 1,0-4,0 | |
| | 37  | | 5,0 | 1,5-7,0 | 1,0 | 0,2-4,0 | |
| | 38  | | 5,0 | 1,5-7,0 | 1,0 | 0,2-4,0 | N |

Azsúrozás

A nyitott szegély mentén történő varrást azsúrozásnak nevezzük. Ez blúzokon és gyermekruhákon alkalmazható. Akkor dekoratívabb, ha vastagabb cérnát használunk.

- 1 Egy vasalóval hajtsa be a két anyag szegélyét
- 2 Fércelje a két anyagot egymástól 4mm-re egy vékony papírra vagy vízben oldódó stabilizáló lapra.

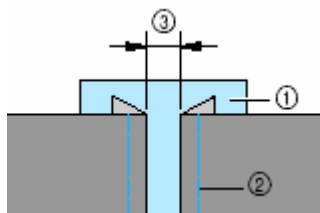

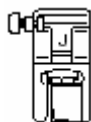

- 1 Vékony papír vagy stabilizáló lap
- 2 Fércelő öltés
- 3 4mm

- 3 Szerelje fel a „J” cikkcakk nyomótalpat.



- Részletekért lásd a Nyomótalp cseréje című részt a 41. oldalon.

- 4 Válassza a vagy  a  öltést.

- Részletekért lásd az Öltés kiválasztása című részt a 72. oldalon.

- 5 Állítsa az öltésszélességet 7,0mm-re.

- Részletekért lásd az Öltésszélesség beállítás című részt.

- 6 Varrjon úgy, hogy a nyomótalp közepét a két anyag közé középre igazítja.

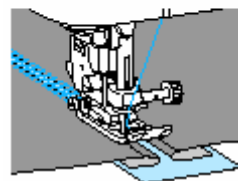
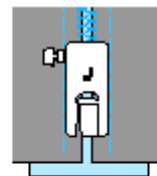

- 7 A varrás befejezése után, távolítsa el a papírt.

Cakkozás

Az ismétlődő hullámos mintát, ami úgy néz ki, mintha kagyló lenne, cakkozásnak nevezzük. Ezt blúzok gallérjának vagy zsebkendők szegélyének díszítésére használjuk.

- 1 Szerelje fel az „N” monogramozó talpat.



- Részletekért lásd a Nyomótalp cseréje című részt a 41. oldalon.

- 2 Válassza a  öltést.

- Részletekért lásd az Öltések kiválasztása című részt a 72. oldalon.

- 3 Varrja végig az anyag szélét ügyelve, hogy az öltés ne fusson le az anyagról.

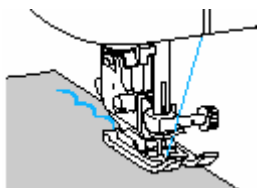

- Jobb eredmény érdekében spricceljen keményítőt az anyagra és vasalja meg, mielőtt varrni kezd.

- 4 Vágja körül az öltést.

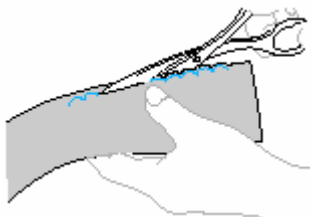

- Vigyázzon, ne vágja el az öltést.

Darázsöltés

A ráncolás céljára varrt vagy hímzett öltéseket darázsöltésnek nevezzük. Blúzok vagy mandzsetták díszítésére alkalmas. Tartást és rugalmasságot ad az anyagnak.

- 1 Szerelje fel a „J” cikkcakk nyomótalpat.



- Részletekért lásd a Nyomótalp cseréje című részt a 41. oldalon.

- 2 Válassza az egyenes öltést és állítsa az öltéshosszúságot 4,0 mm-re, majd lazítsa a szálfeszességet.

- Részletekért lásd az Öltéshosszúság beállítása részt az 59. oldalon és a Szálfeszesség beállítása című részt az 57. oldalon.

- 3 Varrjon párhuzamos öltéseket egymástól 1cm-re.

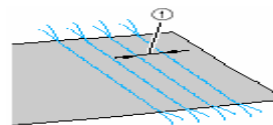



① 1cm

- Nem szükséges elerősítő öltéseket varrni.

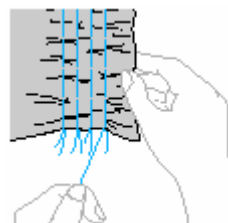
- 4 Húzza meg az alsó szálakat, hogy ráncokat kapjon.
Vasalóval simítsa el a ráncokat.



- 31  32  vagy a 33 
- 5 Válassza a **öltések egyikét.**
Részletekért lásd az Öltések kiválasztása című részt a 72. oldalon.

- 6 Varrjon az egyenes öltések közé.

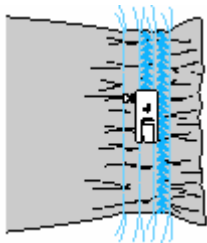

- 7 Húzza meg az egyenes öltések cernáit.

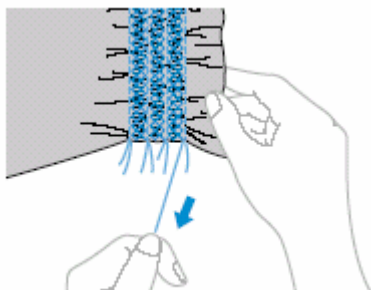

Szegővarrat

Vékony anyagból készült anyagok szélének díszítő öltése.

- 1 Hajtsa ketté az anyagot az átló mentén.

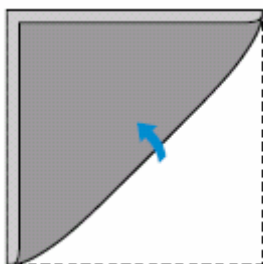

- 2 Szerelje fel a „J” cikkcakk nyomótalpat.

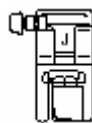

- Részletekért lásd a Nyomótalp cseréje című részt.

- 3 Válassza a **20**  öltést és növelje a szálfeszességet.

- Részletekért lásd az Öltések kiválasztása című részt a 72. oldalon.

- 4 Varrás ideje alatt győződjön meg hogy a tű kissé elváljék az anyagtól.

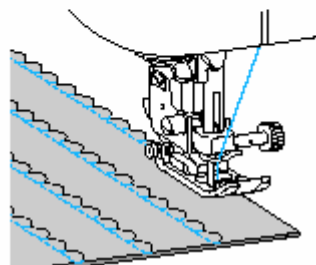
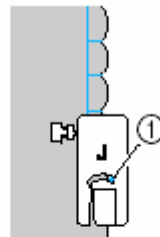

- ① Tű leengedési pozíció

- 5 Hajtsa ki az anyagot és vasalja meg a szegélyeket.

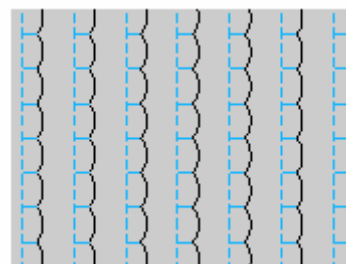

EGYESÍTÉS

Dekoratív áthidaló öltéseket varrhat az egyesített anyagok szegélyeire. Ez például fedővarratot utánzó díszítő varrásnál használható.

1 Szerelje fel a „J” cikkcakk nyomótalpat.

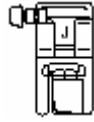

- Részletekért lásd a Nyomótalp cseréje című részt a 41. oldalon.

2 Varrja össze a két anyagdarab színét, majd nyiss ki a szegélyeket.

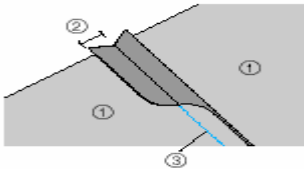

- ① Anyag fonákja
- ② 6,5mm szegély
- ③ Egyenes öltés

3 Válassza a 28, 29 vagy 30 öltések egyikét.



- Részletekért lásd az Öltések kiválasztása című részt a 72. oldalon.

4 Fordítsa meg az anyagot, hogy a színe felfelé nézzen, majd a nyomótalp közepét a szegélyre igazítva varrja végig a szegélyt.

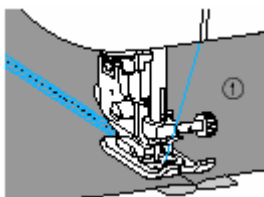

- ① Anyag fonákja

Szegélyöltés

Amikor „szárnyas” tűt használ, a tűlyukak nagyobbak lesznek, ezáltal csipkeszerű dekoratív öltést kap. Ezt asztalterítők, díszszegélyek varrásához használhatja.

1 Illessze be a szárnyas tűt.



- Használja a 130/705H 100/16 szárnyas tűt.
- Részletekért lásd a Tű cseréje című részt a 39. oldalon.
- A cérnabefűző nem használható a szárnyas tűnél, különben a varrógép károsodhat. Kézzel vezesse át a cérnát a tű fokán előről hátra.

2 Szerelje fel az „N” monogramozó nyomótalpat.

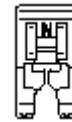

- Részletekért lásd a Nyomótalp cseréje című részt a 41. oldalon.

3 Válassza a

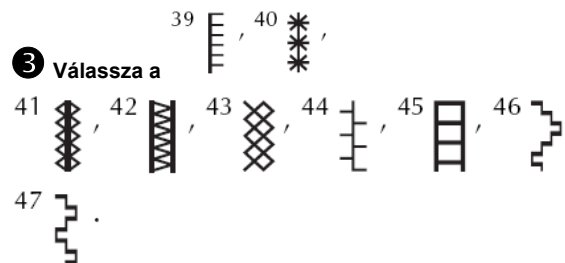

öltések egyikét.

- Részletekért lásd az Öltés kiválasztása című részt a 72. oldalon.
- Az öltésszélesség 6mm vagy kevesebb legyen.

4 Kezdje el a varrást

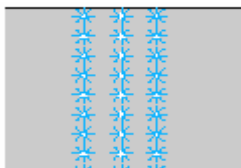

! VIGYÁZAT

- Az öltésszélesség 6mm vagy kevesebb legyen, különben a tű elgörbülhet vagy eltörhet.
- Az öltésszélesség beállítása után, forgassa maga felé a kézik* -9ereket és ellenőrizze, hogy a tű nem érinti a nyomótalpat. Ha hozzáér, a tű elgörbülhet vagy eltörhet.

A cérnák részleges eltávolítása a „Szálhúzásos öltés”. A laza szövésű anyagoknál nagyon szép eredményt ad. Két módot mutatunk be az alábbiakban.

- Szálhúzásos öltés (1. Példa)
Az anyagot megfordítjuk, és kétszer varrjuk.

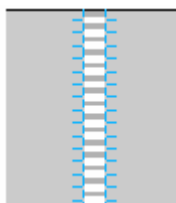

1 Húzzon ki néhány cérnát az anyagból.



2 Szerelje fel az „N” monogramozó nyomótalpat.



Részletekért lásd a Nyomótalp cseréje című részt a 41. oldalon.

3 Válassza a 39 öltést.



- Részletekért lásd az Öltés kiválasztása című részt a 72. oldalon.

4 Varrja végig a rojtozott részt az anyag színén.

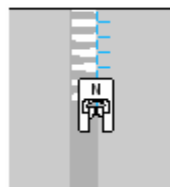

5 Nyomja meg a beállítás gombot a vezérlőpanelen.

- ▶ A beállítás képernyő jelenik meg.

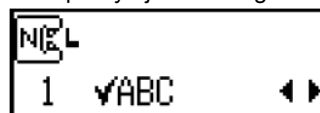

6 Nyomja meg a ▲, ▼ gombokat amíg a

-ot ki nem választja.

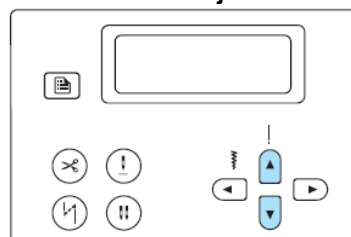

- ▶ A kijelzőn a mintatükörzés jelenik meg.



7 Nyomja meg a ◀ gombot bekapcsoláshoz. Visszatéréshez nyomja meg a ▶ gombot.

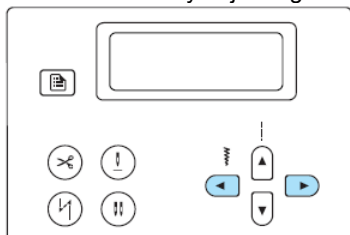

▶ A minta megcserélődik.



8 Nyomja meg az elfogadás  gombot.

▶ A kijelzőn az eredeti öltés jelenik meg.



9 Varrja végig a rojt mentén hogy olyan legyen mint az előző öltés

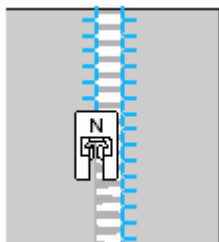

10 Kapcsolja ki a tükrözés funkciót.

▪ Szálhúzásos öltés (2. Példa)

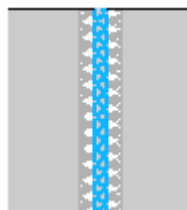

① Húzzon ki néhány szálat két helyen az anyagból, a kettő között hagyjon 4 mm sértetlen részt.

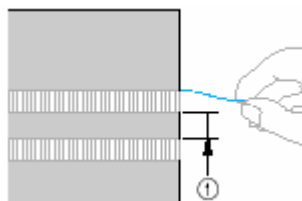

① 4mm

② Szerelje fel az „N” monogramozó nyomótalpat.



Részletekért lásd a Nyomótalp cseréje című részt a 41. oldalon.

③ Válassza a  öltést.

Részletekért lásd az Öltés kiválasztása című részt a 72. oldalon.

④ Varrja végig a sértetlen rész közepét.

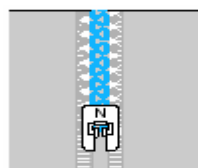

Varrás beépített díszöltésekkel

Szatén-, kereszt- és díszítő szaténöltések varrhatók ezekkel az öltésekkel. Mindegyik esetén az N jelű monogramozó talpat kell felszerelni.

GYÖNYÖRŰ MINTÁK VARRÁSA

A minták helyes öltéséhez vegye figyelembe a következőket:

■ Anyag

Rugalmas vagy vékony anyagok varrása előtt egy durább szövettel rögzítse azt vagy helyezzen egy vékony papírt például másoló papírt az anyag alá. Mivel az anyag meggyűrődhet vagy az öltések összesűrűsödhetnek szaténöltés varrásakor helyezzen alá stabilizáló anyagot

■ Tűk és szálak

Vékony, közepnehéz vagy sztreccs anyagok varrásánál használja a golyóshegyű tűt. Amikor vastag anyagokat varr használjon 90/14 méretű varrótűt. továbbá 75/11 - 90/14 közötti szálméretet használjon.

■ Próbavarrás

Attól függően, hogy milyen vastag a varrt anyag, használnak-e stabilizáló alátétet nem biztos, hogy a kívánt eredményt éri el.

Mindenképpen készítsen próbavarrást a varrás megkezdése előtt.

Varás alatt irányítsa az anyagot a kezével az anyag megcsúszásának a megelőzésére.

MINTÁK VARRÁSA

- 1 Szerelje fel az „N” monogramozó nyomótalpat.



Részletekért lásd a Nyomótalp cseréje című részt a 41. oldalon.

- 2 Válasszon öltést.

Részletekért lásd az Öltés kiválasztása című részt a 72. oldalon.

- 3 Kezdjen el varrni.

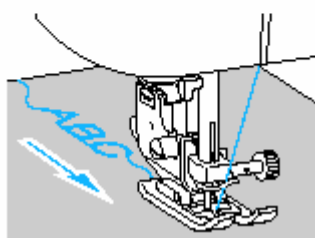
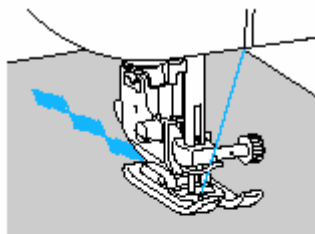

A varrás a nyíl által jelzett irányba történik.

4 Varrjon elerősítő öltéseket

Amikor karakteröltéssel varr minden egyes karakter után automatikusan elerősítő öltéseket varra gép. Amikor egyéb öltéstípussal varr állítsa be az automatikus elerősítő öltés funkciót. További részletekért lásd az Automatikus visszafelé öltés/elerősítő öltés fejezetet a 60. oldalon.

4 Amikor befejezte vágja le a fölösleges szálakat.



Minták kombinálása

Több mintát össze lehet kombinálni és együtt varrni. A dekoratív öltéseket és a karakter öltéseket lehet kombinálni. De a hasznos öltések nem kombinálhatók.

1 Válassza ki az első mintát majd nyomja

meg az elfogadás  gombot.

Az első mintát kiválasztotta és az megjelenik a kijelzőn.



► Varrás megkezdésénél a kiválasztott mintával varr amíg meg nem állítja a gépet.

2 Válassza ki a következő mintát.

Az öltéstípus megváltoztatásához nyomja meg a dekoratív öltés gombot, vagy a karakter öltés gombot. Miután a kiválasztott öltésmód ikonja megjelenik a képernyő bal-alsó sarkában, akkor vigye be a kiválasztott öltésminta számát.

► Öltéstípus választáshoz nyomja meg az öltésválasztás gombot.



A kombinált minta jelenik meg a kijelzőn.



A minta törléséhez nyomja meg a Visszavonás/törlés gombot a vezérlőpanelen.. A legutoljára kiválasztott minta törlődik.

3 Ismételje meg a 2-es lépést.



4 Miután az összes mintát kiválasztotta kezdjen varrni.



① Varrásirány

► A minták a kijelzőn megjelenő sorrendben lesznek varrva.



MEGJEGYZÉS

Amikor a kombinált minta varródik, akkor legalább egy alkalommal a kombinált minta varrása átmenetileg megáll. Az öltésminta számának újra bevitelére törli a kombinált mintát, és egy új öltésmintát választ ki, ahelyett, hogy egy új öltésmintát adna a kombinált mintához. Ha nem akarja törölni a mintát, akkor mentse el, mielőtt az új öltésszámot beviszi. Az öltésminták elmentéséhez lásd a „Minták elmentése” c. részt a 126. oldalon.

Megjegyzés

- Összesen 70 öltés kombinálható.
- Amikor a varrógép az összes kiválasztott minta után megjeleníti azokat. Az összes minta ismétlődő varrásához lásd a „Minták ismétlése” fejezetet.
- A kombinált minták elmenthetőek, lásd még a Minták elmentése fejezetet a 126. oldalon

Minták ismétlése

Minták varrásának a ismétléséhez kövesse az alábbiakban leírtakat.

1 Válassza ki a mintát

► További információkért lásd a Minták kombinálása fejezetet.

2 Nyomja meg a beállítás gombot a vezérlőpanelen

► A beállítás képernyő jelenik meg



3 Nyomja meg a ▲, ▼ gombokat amíg a -ot ki nem választja.

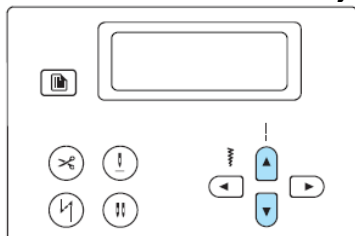

► A minták ismétlésének beállítása képernyő jelenik meg



4 Nyomja meg a ◀ vagy ▶ (varrás szélesség) gombot a kiválasztásához.

Visszatéréshez  (egyszeri varrás) nyomja meg a ◀ vagy ▶ (varrás szélesség) gombot.

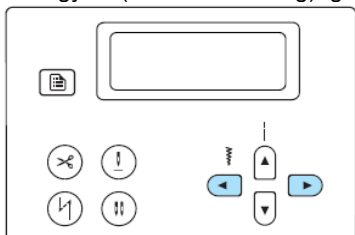

5 Nyomja meg az elfogadás gombot, vagy pedig a Visszavonás/törlés gombot.

► A kijelzőn az eredeti minta jelenik meg. A gép ismételt mintavarrásra van beállítva.

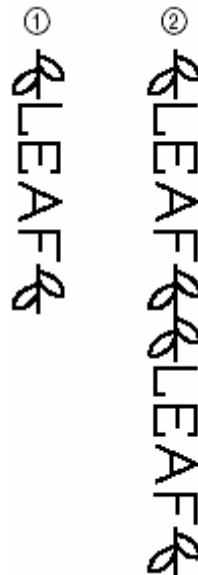

- ① Egyszeri
- ② Ismételt

Megjegyzés

- Ha a mintaismétlés be van állítva a gépen a beállított mintát addig ismétli amíg ki nem kapcsolják azt.
- Ha a varrógépet kikapcsolják a beállítások alaphelyzetre állnak.

A kiválasztott minták ellenőrzése

70 mintát lehet kombinálni. Ha az összes kiválasztott minta nem jeleníthető meg egyszerre a kijelzőn a kiválasztott minta a következőképpen ellenőrizhető.

1 Nyomja meg a beállítás gombot a vezérlőpanelen.

► A beállítás képernyő jelenik meg.

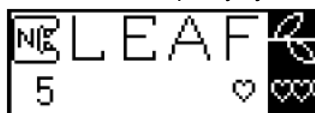

- 2 Nyomja meg a ▲, ▼ gombokat amíg a **√ABC**-ot ki nem választja.

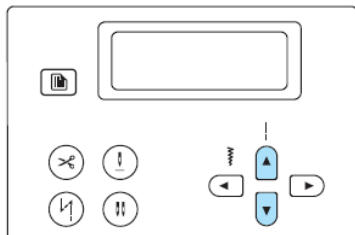

- A kijelzőn a mintaellenőrzés jelenik meg.



- 3 Nyomja meg a ◀ és a ▶ gombokat a mintán belüli navigációhoz és ellenőrzéséhez.

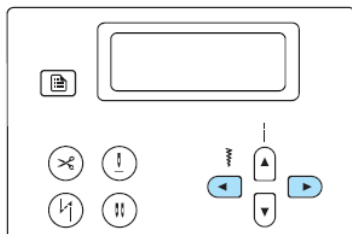

- Nyomja meg a ◀ gombot, hogy a mintát balra léptesse. Ha elérte a minta bal szélét, és újra megnyomja ezt a gombot, akkor a készülék hangjelzést ad.
- Nyomja meg a ▶ gombot, hogy a mintát jobbra léptesse. Ha elérte a minta jobb szélét, és újra megnyomja ezt a gombot, akkor a készülék hangjelzést ad.

- 4 Nyomja meg az elfogadás **OK** gombot vagy a Visszavonás/törlés gombot.

- A kijelzőn az eredeti öltés képernyő jelenik meg.

Minták méretének változtatása

A karakter öltések mérete a Gótikus betűtípus és a Körvonal stílus esetén választható a nagy és a kis méret közül. De egyéb minták mérete nem változtatható. A változtatható méretű minták részletezését lásd az „Egyéb öltések” c. fejezetben a 138. oldalon.

- 1 Válasszon öltést.

Válasszon karakteröltést gótikus vagy duplavonalas karakteröltést.

- 2 Nyomja meg a beállítás gombot  a vezérlőpanelen.

- A beállítás képernyő jelenik meg.

- 3 Nyomja meg a ▲, ▼ gombokat amíg a **A A**-ot ki nem választja.

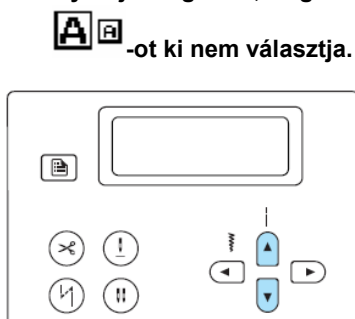

- A kijelzőn a minta méret változtatás jelenik meg.

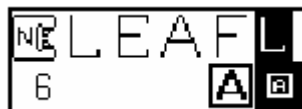

4 Nyomja meg a ◀ és a ▶ gombokat amíg a kívánt méretet ki nem választja.

Válassza ki az [A]-t a kis mérethez és az [A]-t a nagy mérethez,

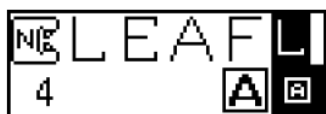
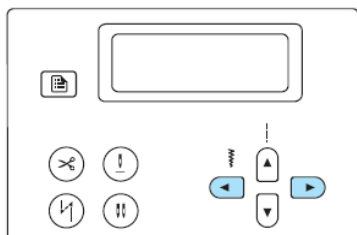

A mintaméret megváltozott.

5 Nyomja meg az elfogadás (OK) gombot vagy a Visszavonás/törlés gombot.

▶ A kijelzőn az eredeti öltés képernyő jelenik meg.

6 Ismételje meg a lépéseket 1 – 5 -ig



LEAF LEAF

Megjegyzés

- A nagy karakterméret az alapértelmezett, Ha kis méretet választ ki ezeket össze lehet egymással kötni.
- A különböző mintákat kombinál, minden egyes mintának megadható a mérete külön külön.

Öltéssűrűség változtatása

A szatén díszöltés lett kiválasztva a z öltéssűrűség változtatható.

1 Válasszon egy dekoratív szatén öltést.



2 Nyomja meg a beállítás gombot [A] a vezérlőpanelen.

▶ A beállítás képernyő jelenik meg.

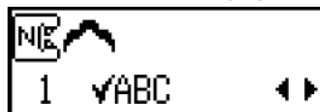

3 Nyomja meg a ▲, ▼ gombokat amíg a

▼-ot ki nem választja.

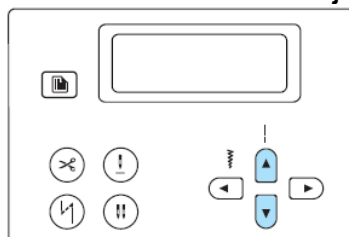

▶ A képernyőn a dekoratív szatén öltés öltéssűrűségének beállítása jelenik meg.

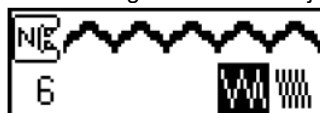

4 Nyomja meg a ◀ és a ▶ gombokat amíg a kívánt sűrűséget ki nem választja.

Válassza a  a ritkább és a  sűrűbb öltéshez.

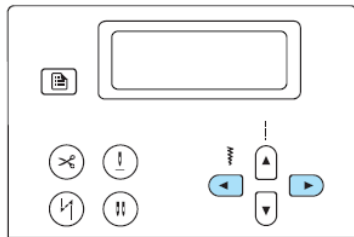

5 Nyomja meg az elfogadás  gombot vagy a Visszavonás/törlés.

▶ A kijelzőn az eredeti öltés képernyő jelenik meg és az öltéssűrűség megváltozott.

! VIGYÁZAT

- Ha a sűrűség túl nagy az öltések összecsiszázhatnak és a tű eltörhet.

Öltéshossz változtatása

A szatén díszöltés hossza 5 különböző méretre állítható.

1 Válasszon egy szatén öltést.



2 Nyomja meg a beállítás gombot  a vezérlőpanelen.

▶ A beállítás képernyő jelenik meg.



3 Nyomja meg a ▲, ▼ gombokat amíg a

 -ot ki nem választja.

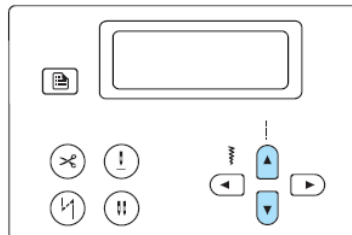

▶ A képernyőn a dekoratív szatén öltés hosszának beállítása jelenik meg.



4 Nyomja meg a ◀ és a ▶ gombokat amíg a kívánt arányt ki nem választja.

Az arány lehet X1 és X5 közötti.

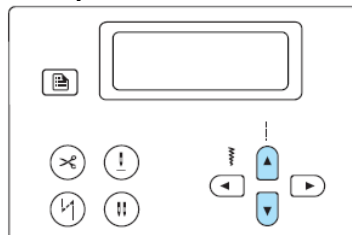

- Nyomja meg a ◀ gombot, hogy a csökkentse a hosszt. Ha elérte a minta legkisebb hosszúságot (x1), és újra megnyomja ezt a gombot, akkor a készülék hangjelzést ad.
- Nyomja meg a ▶ gombot, hogy a növelje a hosszt. Ha elérte a minta legnagyobb hosszúságát (x5), és újra megnyomja ezt a gombot, akkor a készülék hangjelzést ad.



A szatén öltés hossza megváltozott.

5 Nyomja meg az elfogadás  gombot vagy a Visszavonás/törlés gombot.

▶ A kijelzőn az eredeti öltés képernyő jelenik meg.



x1 x2 x3 x4 x5

A minta tükrözése

A minta függőleges tengely mentén tükrözhető.

1 Válasszon öltést.

2 Nyomja meg a beállítás gombot  a vezérlőpanelen.

▶ A beállítás képernyő jelenik meg.

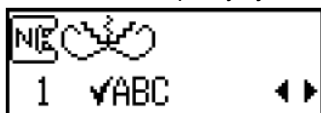

3 Nyomja meg a ▲, ▼ gombokat amíg a

-ot ki nem választja.

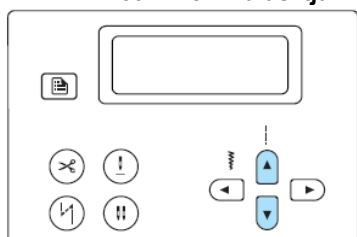

▶ A kijelzőn a minta mintatükrözés jelenik meg.



4 Nyomja meg a ◀ vagy a ▶ gombot, hogy kiválassza a BE (ON) állást.

A KI (OFF) állásra való visszatéréshez nyomja meg a ◀ vagy a ▶ gombot.

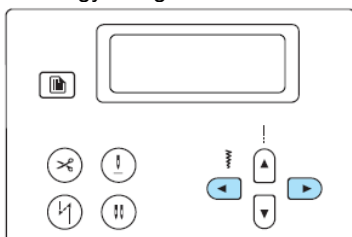

A minta tükrözve van.



5 Nyomja meg az elfogadás  gombot, vagy a Visszavonás/törlés gombot.

▶ A kijelzőn az eredeti öltés képernyő jelenik meg.

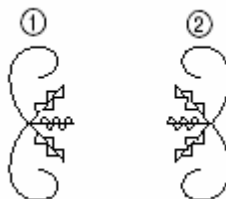

- ① Normál
- ② Tükrözött

Megjegyzés

- Egyes általános és a legtöbb díszítőöltés, valamint minden karakter öltés minta tükrözhető.
- A tükrözött minták kombinálhatóak más mintákkal.



Minta elmentése

Kombinált mintákat el lehet tárolni későbbi felhasználáshoz. Mivel ezek nem vesznek el a varrógép kikapcsolásakor, ezért ezeket bármikor vissza lehet tölteni. Ez nagyon praktikus például olyan nevek esetén, amelyeket gyakran használunk. Összesen tíz minta tárolható.

① **Alkosson egy kombinált mintát amit el szeretne tárolni. Egyébként jelenítse meg az elmenteni kívánt mintát.**

- Részletekért lásd a Minták kombinálása fejezetet a 120. oldalon.



② **Nyomja meg a memória gombot  a vezérlőpanelen.**

- ▶ A készülék minta memória módba lép, és a bal-felső sarokban megjelenik a  jel.



③ **Nyomja meg a számbillentyűt 0 - 9 –ig, hogy így kiválassza azt a zsebet, ahová a minta eltárolódik.**

- ▶ A kijelzőn a tárolás helyének a kiválasztása (zseb) jelenik meg.

- ▶ Ha semmi nem volt elmentve, akkor semmi sem jelenik meg a képernyő alján.



- ▶ Ha a zseb már tartalmaz egy mintát, akkor a minta kijelzésre kerül. Ha ezt a mintát benne akarja hagyni a zsebben, akkor válasszon egy másik zsebet.



④ **Ellenőrizze a tartalmat, majd nyomja meg az OK gombot.**

A kiválasztott zseb tartalma felülíródik.

- ▶ A kijelzőn a „Mentés...” („Saving...”) jelenik meg, és a minta eltárolódik a zsebbe.

- ▶ Miután a minta eltárolódott a készülék hangjelzést ad és a kezdő öltés képernyő jelenik meg.

MEGJEGYZÉS

Ne kapcsolja ki a varrógépet mialatt a mentés történik, különben a mintaadatok elveszhetnek.



EMLÉKEZTETŐ

A zsebbe eltárolt minta letörölhető, ha egy mentési műveletet hajt végre akkor, amikor nincs minta kiválasztva.

Minta visszatöltése

① **Nyomja meg a hasznos öltések/elmentett**

minták gombot  a vezérlőpanelen.

- ▶ Miután a  megjelenik a képernyő közepén a készülék belép minta visszatöltő módba, és a  megjelenik a képernyő bal-alsó sarkában.



EMLÉKEZTETŐ

Minden esetben, amikor a hasznos

öltések/elmentett minták gombot  megnyomja a készülék vált a hasznos öltések mód és az elmentett minták mód között. (A a hasznos öltések mód részleteiért lásd az „Öltéstípusok és minták választása” c. részt a 70. oldalon.)

3 Nyomja meg a számbillentyűt 0 - 9 –ig, hogy így kiválassza azt a zsebet, ahová a minta el volt tárolva.

► A kiválasztott zseb elmentett tartalma visszatöltődik.



► Ha semmi nem volt elmentve, akkor a készülék egy hangjelzést ad, és a számbillentyű megnyomása előtti képernyő jelenik meg újra.

► Egy másik zseb kiválasztásához használja a számbillentyűt egy másik a zseb számának beviteléhez.

EMLÉKEZTETŐ

Miután egy dekoratív öltésmintát, vagy karakter öltésmintát visszatöltött nyomja meg a Dekoratív öltés gombot, vagy a karakter öltés gombot azért, hogy a mintát további mintákkal kombinálhassa, vagy szerkeszthesse.

Minta kiigazítása

A minta lehet, hogy nem varrható megfelelő módon, ez függ az anyag minőségétől és a varrás sebességétől. Ha ez bekövetkezik igazítsa ki a mintát egy, a varrásnál használt anyagdarabon.

1 Szerelje fel az „N” monogramozó nyomótalpat.



Részletekért lásd a Nyomótalp cseréje című részt a 41. oldalon.

2 Nyomja meg az öltéstípus választás gombot



a vezérlőpanelen.

A különféle öltéstípusokat megjelenítő képernyő jelenik meg.

3 Válasszon  **-t.**

Nyomja meg a Dekoratív öltés gombot, majd használja a számbillentyűket a „31” beviteléhez.

► A minta kiigazító öltés kiválasztódik.

3 Kezdje el a varrást



► A kiigazítandó mintát varrja a gép.

► A varrógép megáll amikor befejezte a minta varrását.

4 Ellenőrizze a varrt mintát.

Ha az ábrán szereplő minta egyenletes lett a minta jól van beállítva.



Ha a minta nem egyenletes kövesse az alábbi lépéseket.

5 Nyomja meg a beállítás gombot  **a vezérlőpanelen.**

► A beállítás képernyő jelenik meg.



6 Nyomja meg a ▲, ▼ gombokat amíg a  **ot ki nem választja.**

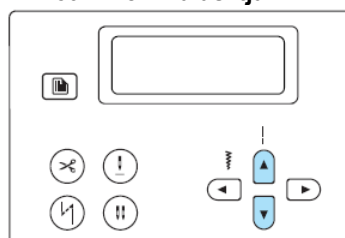

► A kijelzőn a minta kiigazítás jelenik meg.



7 Nyomja meg a ◀ vagy a ▶ gombokat

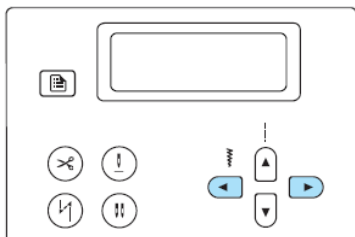

Végezze el a szükséges változtatásokat attól függően hogyan lett a minta kivarrva-



Növeléshez nyomja meg a ▶ gombot, csökkentéshez a ◀ gombot.

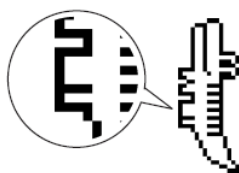

8 Kezden el újra varrni majd ellenőrizze a mintát. Addig végezze a kiigazításokat amíg a minta megfelelő nem lesz.

9 Amikor a minta megfelelő akkor nyomja meg

az elfogadás  gombot, vagy a Visszavonás/törlés gombot.

▶ A kijelzőn az eredeti öltés képernyő jelenik meg.

Minták szerkesztése

Az Én Saját Öltésem funkcióval megszerkesztheti saját mintáit.

Mintavázlat készítése

Készítsen elő egy beállító lapot.



1 Rajzolja a minta a vázlatát a lapra.

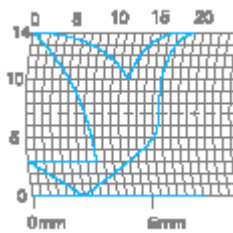

Kezdje és fejezze be a mintát ugyanolyan magasságban

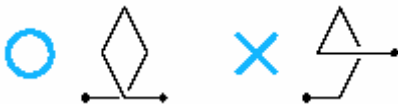

2 Ha ismétlődő minta lesz adja meg a minta elemei közötti távolságot.

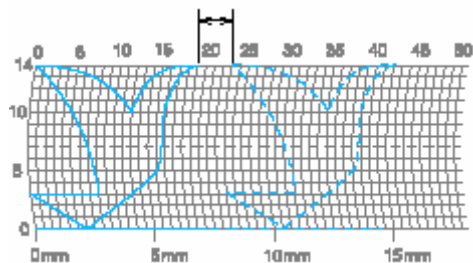

3 Jelölje meg a minta azon pontjait amelyek a négyzetháló csomópontjain vannak majd kösse össze ezeket egyenes voanlall.

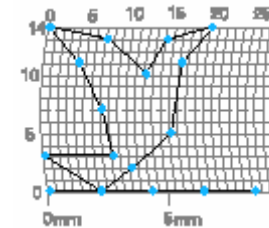
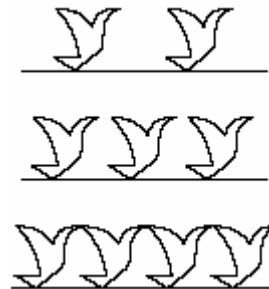

4 Határozza meg a varrási sorrendet.

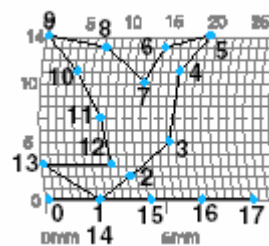

Szebb mintához a záróvonal keresztezte a kezdőpontot.

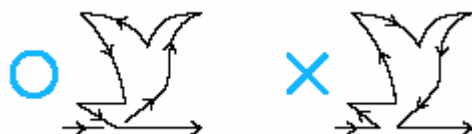

Mintaadatok bevitele

Kövesse a lerajzolt mintát a beállító lapon és programozza azt a varrógépbe.

- 1 Szerelje fel az „N” monogramozó nyomótalpat.



Részletekért lásd a Nyomótalp cseréje című részt (41. oldal).

- 2 Kapcsolja be a varrógépet

- 3 Válassza ki a  jelet.

Nyomja meg a Dekoratív öltés gombot, majd használja a számbillentyűt a „99” beviteléhez.



A mintabeviteli képernyő jelenik meg.

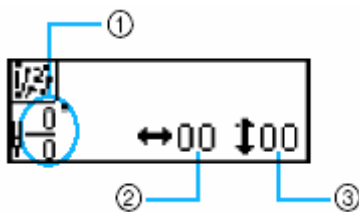

- 1 Jelenlegi csomópont/Összes csomópont
- 2 Vízszintes koordináta (0-75)
- 3 Függőleges koordináta (0-14)

- 4 Ellenőrizze a beállító lapot és határozza meg az első csomópont koordinátáit.

Nyomja meg a ◀ és a ▶ gombokat a vízszintes a ▲ és a ▼ gombokat a függőleges koordináták kiválasztásához majd nyomja meg az elfogadás

 gombot.

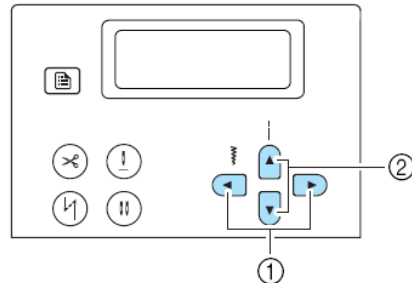

1. Öltésszélesség gombok
2. Öltéshosszúság gombok

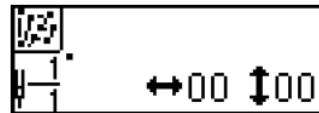

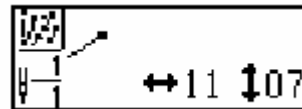

- 5 Adja meg a második pont koordinátáit majd nyomja meg az elfogadás  gombot.



Olyan képernyő jelenik meg amely lehetővé teszi az öltéstípus meghatározását két pont összekötésére.

- 6 Határozza meg, hogy egyszeres vagy háromszoros öltés legyen a pontok között.

Nyomja meg a ◀ és a ▶ gombokat a 

egyszeres öltés vagy a  háromszoros öltés kiválasztásához majd nyomja meg az elfogadás

 gombot.

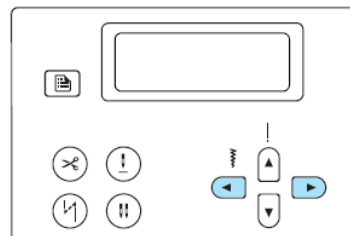

▶ A következő művelet kiválasztása képernyő jelenik meg.

7 Válassza ki a  gombot majd nyomja meg az elfogadás  gombot.



Ha rontott nyomja meg a Visszavonás/törlés gombot az utolsó pont törléséhez.

A következő pont megadása képernyő jelenik meg.

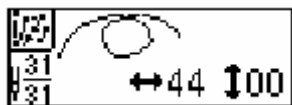

8 Ismételje meg a 5-7 közötti lépéseket.

Összesen 99 pontot rögzíthet.





- **Egy pont pozíciójának szerkesztése**

Egy pont pozíciója szerkeszthető ha a Törlés/visszavonás gomb meg lett nyomva,

miközben a  jelenik meg a képernyőn, és így a pont megváltozik -ről -re. Minden esetben amikor a Törlés/visszavonás gombot megnyomja, az előző pont lesz kiválasztva. A következő pont kiválasztásához nyomja meg az OK gombot.

- **Egy pont törlése**

Az utolsó pont törölhető a '0' gomb megnyomásával amíg a pont így jelenik meg  a képernyőn

miközben a  jelenik meg a képernyőn. A '0' minden egyes megnyomásakor a minta utolsó pontja törlődik.

9 Miután az össze pontot kiválasztotta válassza

ki a képernyőn a  ikont ami a 7-as lépésnél

jelenik meg majd nyomja meg az elfogadás  gombot.



A varrási képernyő jelenik meg.

10 Határozza meg a különféle öltésbeállításokat úgy mint visszafelé varrás/elerősítő varrás mint egyéb öltésfajták esetén.



Ezen a képernyőn nyomja meg a

Visszavonás/törlés  gombot megnyomva pontokat adhat a mintához vagy pontokat törölhet.

Megjegyzés

- Mentse el a minta adatait. Részletekért lásd a Minta mentése fejezetet a 126. oldalon.
- A minta a beállító lapon, a kijelzőn és a megvarrt mintán különböző lesz. Hivatkozzon erre amikor egy minta csomópontjait rögzíti.

Tervezési példák

Rögzítse a táblázatban megadott pontokat a minták létrehozásához.

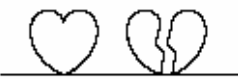
|  | | | | | |
|---|----|----|------|----|----|
| Pont | ↔ | ↕ | Pont | ↔ | ↕ |
| 0 | 0 | 0 | 20 | 38 | 13 |
| 1 | 12 | 0 | 21 | 35 | 14 |
| 2 | 18 | 3 | 22 | 32 | 13 |
| 3 | 22 | 6 | 23 | 30 | 10 |
| 4 | 23 | 10 | 24 | 32 | 6 |
| 5 | 21 | 13 | 25 | 35 | 3 |
| 6 | 17 | 14 | 26 | 41 | 0 |
| 7 | 14 | 13 | 27 | 45 | 0 |
| 8 | 12 | 11 | 28 | 47 | 4 |
| 9 | 9 | 13 | 29 | 44 | 7 |
| 10 | 6 | 14 | 30 | 45 | 11 |
| 11 | 3 | 13 | 31 | 47 | 13 |
| 12 | 1 | 10 | 32 | 50 | 14 |
| 13 | 3 | 6 | 33 | 54 | 13 |
| 14 | 6 | 3 | 34 | 56 | 10 |
| 15 | 12 | 0 | 35 | 55 | 6 |
| 16 | 41 | 0 | 36 | 51 | 3 |
| 17 | 43 | 4 | 37 | 45 | 0 |
| 18 | 40 | 7 | 38 | 70 | 0 |
| 19 | 41 | 11 | | | |

|  | | | | | |
|---|----|----|------|----|----|
| Pont | ↔ | ↕ | Pont | ↔ | ↕ |
| 0 | 0 | 0 | 20 | 16 | 10 |
| 1 | 3 | 5 | 21 | 18 | 12 |
| 2 | 5 | 8 | 22 | 21 | 13 |
| 3 | 8 | 11 | 23 | 25 | 14 |
| 4 | 12 | 13 | 24 | 28 | 14 |
| 5 | 17 | 14 | 25 | 33 | 13 |
| 6 | 20 | 14 | 26 | 37 | 11 |
| 7 | 24 | 13 | 27 | 41 | 8 |
| 8 | 27 | 12 | 28 | 43 | 5 |
| 9 | 29 | 11 | 29 | 44 | 0 |
| 10 | 31 | 9 | | | |
| 11 | 32 | 6 | | | |
| 12 | 30 | 3 | | | |
| 13 | 27 | 1 | | | |
| 14 | 24 | 0 | | | |
| 15 | 21 | 0 | | | |
| 16 | 18 | 1 | | | |
| 17 | 16 | 3 | | | |
| 18 | 15 | 5 | | | |
| 19 | 15 | 8 | | | |

|  | | | | | |
|---|----|----|------|----|----|
| Pont | ↔ | ↕ | Pont | ↔ | ↕ |
| 0 | 0 | 0 | 20 | 10 | 11 |
| 1 | 30 | 0 | 21 | 12 | 10 |
| 2 | 32 | 1 | 22 | 8 | 9 |
| 3 | 32 | 7 | 23 | 12 | 8 |
| 4 | 32 | 10 | 24 | 7 | 6 |
| 5 | 33 | 12 | 25 | 12 | 6 |
| 6 | 35 | 11 | 26 | 6 | 3 |
| 7 | 35 | 8 | 27 | 10 | 2 |
| 8 | 37 | 12 | 28 | 5 | 0 |
| 9 | 35 | 14 | 29 | 10 | 2 |
| 10 | 32 | 14 | 30 | 16 | 1 |
| 11 | 30 | 11 | 31 | 19 | 0 |
| 12 | 30 | 5 | 32 | 23 | 0 |
| 13 | 29 | 3 | 33 | 22 | 6 |
| 14 | 26 | 8 | 34 | 17 | 10 |
| 15 | 24 | 10 | 35 | 22 | 6 |
| 16 | 18 | 13 | 36 | 23 | 0 |
| 17 | 13 | 14 | 37 | 19 | 0 |
| 18 | 12 | 14 | 38 | 42 | 0 |
| 19 | 13 | 12 | | | |

|  | | | | | |
|---|----|----|------|----|----|
| Pont | ↔ | ↕ | Pont | ↔ | ↕ |
| 0 | 0 | 7 | 20 | 20 | 11 |
| 1 | 5 | 7 | 21 | 21 | 7 |
| 2 | 4 | 3 | 22 | 24 | 7 |
| 3 | 5 | 7 | 23 | 23 | 14 |
| 4 | 8 | 7 | 24 | 24 | 7 |
| 5 | 7 | 0 | 25 | 27 | 7 |
| 6 | 8 | 7 | 26 | 27 | 11 |
| 7 | 11 | 7 | 27 | 27 | 7 |
| 8 | 11 | 3 | 28 | 32 | 7 |
| 9 | 11 | 7 | 29 | 27 | 11 |
| 10 | 16 | 7 | 30 | 23 | 14 |
| 11 | 11 | 3 | 31 | 20 | 11 |
| 12 | 7 | 0 | 32 | 16 | 7 |
| 13 | 4 | 3 | 33 | 20 | 3 |
| 14 | 0 | 7 | 34 | 23 | 0 |
| 15 | 4 | 11 | 35 | 27 | 3 |
| 16 | 7 | 14 | 36 | 32 | 7 |
| 17 | 11 | 11 | | | |
| 18 | 16 | 7 | | | |
| 19 | 21 | 7 | | | |

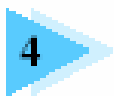

FÜGGELÉK











Ebben a fejezetben különböző karbantartási és hibaelhárító tevékenységeket találhat.

















| | |
|-----------------------------------|------------|
| Öltés beállítás | 134 |
| Használható öltések..... | 138 |
| Karbantartás | 142 |
| A gép felületének tisztítása..... | 142 |
| A orsók tisztítása..... | 142 |
| Hibaelhárítás | 144 |
| Hibaüzenetek..... | 148 |
| Működési sípolás..... | 149 |
| A felső fedél eltávolítása..... | 149 |













Öltés beállítás

















A következő táblázat az öltések jellemzőit tartalmazza: alkalmazások, öltéshosszúság és szélesség, ikerű használata, stb.











Használható öltések

| Öltés neve | Minta | Nyomótalp | Alkalmazás | Öltésszélesség | | Öltéshossz | | Ikerű | Visszafelé/Megerősítő | Programozott szálvágás | Varrótalp az anyagtovábbítóval |
|-------------------|--|-----------|---|----------------|---------|------------|---------|----------|-----------------------|------------------------|--------------------------------|
| | | | | Auto | Kézi | Auto | Kézi | | | | |
| Egyenes | Bal 1  | J | Alapöltés | 0,0 | 0,0-7,0 | 2,5 | 0,2-5,0 | Igen (J) | Vissza | Vissza+szálvágás | Nem |
| | 2  | J | Alapöltés | 0,0 | 0,0-7,0 | 2,5 | 0,2-5,0 | Igen (J) | Megerősítő | Megerős+szálvágás | Igen |
| | Közép 3  | J / I | Cipzár, alapöltés | 3,5 | 0,0-7,0 | 2,5 | 0,2-5,0 | Igen (J) | Vissza | Megerős+szálvágás | Nem |
| Tripla sztreccs | 4  | J | Ujjak, belső varrások, sztreccs | 0,0 | 0,0-7,0 | 2,5 | 1,5-4,0 | Igen (J) | Megerősítő | Megerős+szálvágás | Nem |
| Sztreccs | 5  | J | Sztreccs és dekor | 1,0 | 1,0-3,0 | 2,5 | 1,5-4,0 | Igen (J) | Megerősítő | Megerős+szálvágás | Nem |
| Fércelés | 6  | J | Időleges rögzítés | 0,0 | 0,0-7,0 | - | - | Nem | Meger | Megerős+szálvágás | Nem |
| Cikkcakk | 7  | J | Fedés, rátét | 3,5 | 0,0-7,0 | 1,4 | 0,0-4,0 | Igen (J) | Vissza | Megerős+szálvágás | Nem |
| | 8  | J | Öltéskezdés jobb tőpozícióból | 3,5 | 2,5-5,0 | 1,4 | 0,3-4,0 | Igen (J) | Meger | Megerős+szálvágás | Igen |
| 2 pontos cikkcakk | 9  | J | Fedés közép és sztreccs anyagon, rugalmas rátét | 5,0 | 1,5-7,0 | 1,0 | 0,2-4,0 | Igen (J) | Meger | Megerős+szálvágás | Igen |
| 3 pontos cikkcakk | 10  | J | Fedés közép és sztreccs anyagon, rugalmas rátét | 5,0 | 1,5-7,0 | 1,0 | 0,2-4,0 | Igen (J) | Megerősítő | Megerős+szálvágás | Igen |

| Öltés neve | Minta | Nyomótalp | Alkalmazás | Öltésszélesség | | Öltéshossz | | Ikertű | Visszafelé/ Megerősítő | Programoz ott szálvágás | Varrótalp az anyagtovábbít óval |
|-----------------|--|-----------|--|----------------|---------|------------|---------|--------|---------------------------|-------------------------------|---------------------------------------|
| | | | | Auto | Kézi | Auto | Kézi | | | | |
| Szegés | 11  | G | Szegés vékony vagy közép anyagon | 3,5 | 2,5-5,0 | 2,0 | 1,0-4,0 | Nem | Megerősítő | Megerős+szálvágás | No |
| | 12  | G | Szegés vastag anyagon | 5,0 | 2,5-5,0 | 2,0 | 1,0-4,0 | Nem | Megerősítő | Megerős+szálvágás | No |
| | 13  | G | Rojtosodás megakadályozása vastag anyagon és könnyen rojtosodó anyagokon | 5,0 | 2,5-5,0 | 2,0 | 1,0-4,0 | Nem | Megerősítő | Megerős+szálvágás | No |
| | 14  | J | Szegés sztreccs anyagon | 5,0 | 0,0-7,0 | 2,5 | 0,5-4,0 | Igen | Megerősítő | Megerős+szálvágás | No |
| | 15  | J | Szegés vastag vagy sztreccs anyagon | 5,0 | 0,0-7,0 | 2,5 | 0,5-4,0 | Igen | Megerősítő | Megerős+szálvágás | No |
| | 16  | J | Szegés sztreccs anyagon és díszöltés | 4,0 | 0,0-7,0 | 2,5 | 1,0-4,0 | Igen | Megerősítő | Megerős+szálvágás | No |
| Hólozás | 17  | R | Hólozás középnehéz anyagon | 0,0 | +3-3 | 2,0 | 1,0-3,5 | Nem | Megerősítő | Megerős+szálvágás | No |
| | 18  | R | Hólozás sztreccs anyagon | 0,0 | +3-3 | 2,0 | 1,0-3,5 | Nem | Megerősítő | Megerős+szálvágás | No |
| Rátét | 19  | J | Rátét varrása | 3,5 | 2,5-5,0 | 2,5 | 1,6-4,0 | Igen | Megerősítő | Megerős+szálvágás | No |
| Pikkelyöltés | 20  | J | Pikkelyöltés | 4,0 | 0,0-7,0 | 1,2 | 0,2-4,0 | Igen | Megerősítő | Megerős+szálvágás | No |
| Cakkozás | 21  | N | Cakkozó öltés | 5,0 | 2,5-7,0 | 0,5 | 0,1-1,0 | Igen | Megerősítő | Megerős+szálvágás | No |
| Egyesítés | 22  | J | Folt és díszöltés | 4,0 | 0,0-7,0 | 1,2 | 0,2-4,0 | Igen | Megerősítő | Megerős+szálvágás | No |
| | 23  | J | Folt, dísz, szegés | 5,0 | 2,5-7,0 | 2,5 | 1,0-4,0 | Igen | Megerősítő | Megerős+szálvágás | No |
| | 24  | J | Folt és díszöltés | 5,0 | 0,0-7,0 | 1,2 | 0,2-4,0 | Igen | Megerősítő | Megerős+szálvágás | No |
| Darázsöltés | 25  | J | Darázsöltés és díszöltés | 5,0 | 0,0-7,0 | 1,6 | 1,0-4,0 | Igen | Megerősítő | Megerős+szálvágás | No |
| Azsúrozás | 26  | J | Steppelés és díszöltés | 5,0 | 0,0-7,0 | 2,5 | 1,0-4,0 | Igen | Megerősítő | Megerős+szálvágás | No |
| | 27  | J | Steppelés és díszöltés | 5,0 | 2,5-7,0 | 2,5 | 1,0-4,0 | Igen | Megerősítő | Megerős+szálvágás | No |
| Rugalmas toldás | 28  | J | Rugalmas anyag sztreccs anyaghoz toldása | 4,0 | 0,0-7,0 | 1,0 | 0,2-4,0 | Igen | Megerősítő | Megerős+szálvágás | No |

| Öltés neve | Minta | Nyomó talp | Alkalmazás | Öltésszélesség | | Öltéshossz | | Ikertű | Visszafelé/Melegítő | Programozott szálvágás | Varrótalpap az anyagot |
|------------|--|------------|--|----------------|---------|------------|---------|--------|---------------------|------------------------|------------------------|
| | | | | Auto | Kézi | Auto | Kézi | | | | |
| Dekoráció | 29  | J | Dekor öltés | 4,0 | 0,0-7,0 | 3,0 | 2,0-4,0 | No | Megerősítő | Megerős+szálvágás | No |
| | 30  | J | Dekor öltés | 4,0 | 0,0-7,0 | 2,5 | 1,0-4,0 | Yes | Megerősítő | Megerős+szálvágás | No |
| | 31  | N | Dekor öltés és elsztikus | 5,0 | 1,5-7,0 | 1,0 | 0,2-4,0 | Yes | Megerősítő | Megerős+szálvágás | No |
| | 32  | N | Csipkevarrás, dekor | 3,5 | 1,5-7,0 | 2,5 | 1,6-4,0 | Yes | Megerősítő | Megerős+szálvágás | No |
| | 33  | N | Dekorvarrás | 6,0 | 1,5-7,0 | 3,0 | 1,5-4,0 | No | Megerősítő | Megerős+szálvágás | No |
| | 34  | N | Dekorvarrás ékony és középnehéz anyagra | 5,0 | 1,5-7,0 | 3,5 | 1,5-4,0 | No | Megerősítő | Megerős+szálvágás | No |
| | 35  | N | Dekorvarrás ékony és középnehéz anyagra | 5,0 | 1,5-7,0 | 4,0 | 1,5-4,0 | No | Megerősítő | Megerős+szálvágás | No |
| | 36  | N | Dekorvarrás vékony és középnehéz anyagra | 5,0 | 1,5-7,0 | 2,5 | 1,5-4,0 | No | Megerősítő | Megerős+szálvágás | No |
| | 37  | N | Dekorvarrás vékony és középnehéz anyagra, csipkevarrás stb | 5,0 | 1,5-7,0 | 2,5 | 1,5-4,0 | No | Megerősítő | Megerős+szálvágás | No |
| | 38  | N | Dekorvarrás vékony és középnehéz anyagra, csipkevarrás stb | 5,0 | 1,5-7,0 | 2,0 | 1,5-4,0 | No | Megerősítő | Megerős+szálvágás | No |
| | 39  | N | Dekorvarrás, szalagfűzés, csipkevarrás | 5,0 | 1,5-7,0 | 2,5 | 1,5-4,0 | No | Megerősítő | Megerős+szálvágás | No |
| | 40  | N | Dekorvarrás, darázsöltés, csipkevarrás | 6,0 | 1,5-7,0 | 2,5 | 1,0-4,0 | No | Megerősítő | Megerős+szálvágás | No |
| | 41  | N | Dekorvarrás, darázsöltés, csipkevarrás | 5,0 | 1,5-7,0 | 2,5 | 1,0-4,0 | No | Megerősítő | Megerős+szálvágás | No |

| Öltés neve | Minta | Nyomó t alp | Alkalmazás | Öltésszélesség | | Öltéshosszúsá g | | Ikertű | Visszaf elő/Meg erősítő | Felsőke lme továbbít ó talp | Oldalvá gó |
|---------------|--|----------------|--|----------------|----------------|--------------------|----------------|--------|-------------------------------|--------------------------------------|---------------|
| | | | | Auto | Kézi | Auto | Kézi | | | | |
| Gomblyuk | 42  | A | Vízszerű gomblyuk vékony és közép anyagra | 5,0 | 3,0-5,0 | 0,4 | 0,2-1,0 | Nem | Auto Megerősítő | Megerős + szálvágás | Nem |
| | 43  | A | Megerősített gomblyuk alátétes anyagokra | 5,0 | 3,0-5,0 | 0,4 | 0,2-1,0 | Nem | Auto Megerősítő | Megerős + szálvágás | Nem |
| | 44  | A | Gomblyuk sztreccs vagy kötött anyagra | 6,0 | 3,0-6,0 | 1,0 | 0,5-2,0 | Nem | Auto Megerősítő | Megerős + szálvágás | Nem |
| | 45  | A | Gomblyuk sztreccs anyagra | 6,0 | 3,0-6,0 | 1,5 | 1,0-3,0 | Nem | Auto Megerősítő | Megerős + szálvágás | Nem |
| | 46  | A | Kerekített gomblyuk vastag anyagra | 6,0 | 3,0-7,0 | 1,0 | 0,5-2,0 | Nem | Auto Megerősítő | Megerős + szálvágás | Nem |
| | 47  | A | Gomblyuk sztreccs anyagra | 6,0 | 3,0-6,0 | 1,5 | 1,0-3,0 | Nem | Auto Megerősítő | Megerős + szálvágás | Nem |
| | 48  | A | Kötött gomblyuk | 7,0 | 3,0-6,0 | 2,0 | 0,2-4,0 | Nem | Auto Megerősítő | Megerős + szálvágás | Nem |
| | 49  | A | Kulcsklyuk gomblyuk kötött vagy szőrös anyagokra | 7,0 | 3,0-7,0 | 0,5 | 0,3-1,0 | Nem | Auto Megerősítő | Megerős + szálvágás | Nem |
| | 50  | A | Kulcsklyuk gomblyuk középnehéz vagy vastag anyagokra | 7,0 | 3,0-7,0 | 0,5 | 0,3-1,0 | Nem | Auto Megerősítő | Megerős + szálvágás | Nem |
| | 51  | A | Kulcsklyuk gomblyuk vastag vagy szőrös anyagokra | 7,0 | 3,0-7,0 | 0,5 | 0,3-1,0 | Nem | Auto Megerősítő | Megerős + szálvágás | Nem |
| Stoppolás | 52  | A | Középnehéz anyagok stoppolása | 7,0 | 3,0-7,0 | 0,5 | 0,4-2,5 | Nem | Auto Megerősítő | Megerős + szálvágás | Nem |
| | 53  | A | Vastag anyagok stoppolása | 7,0 | 3,0-7,0 | 0,5 | 0,4-2,5 | Nem | Auto Megerősítő | Megerős + szálvágás | Nem |
| Végerősítés | 54  | A | Nyílások és terhelt öltések erősítésére | 2,0 | 1,0-3,0 | 0,4 | 0,3-1,0 | Nem | Auto Megerősítő | Megerős + szálvágás | Nem |
| Gombfelvarrás | 55  | M | Gombfelvarrás | 3,5 | 2,5-4,5 | - | - | Nem | Megerősítő | Megerős + szálvágás | Nem |
| Fűzőlyuk | 56  | N | Fűzőlyuk, pl. övek | 7,0 | 7,0,6,0 5,0 | 7,0 | 7,0,6,0 5,0 | Nem | Megerősítő | Megerős + szálvágás | Nem |
| Toldás | 57  | J | Egyenes toldás, 6,5mm jobbról | 5,5 | 0,0-7,0 | 2,0 | 0,2-5,0 | Nem | Megerősítő | Megerős + szálvágás | Nem |

| | 58 |  | J | Egyenes toldás, 6,5mm balról | 1,5 | 0,0-7,0 | 2,0 | 0,2-5,0 | Nem | Megerősítő | Megerős + szálvágás | Igen |
|--------------|-------|---|------------|---|-----------------|---------|------------------|---|-----------|------------|------------------------|------|
| Kézi utánza | 59 |  | J | Kézinek tűnő steppelés | 0,0 | 0,0-7,0 | 2,5 | 1,0-4,0 | Nem | Megerősítő | Megerős + szálvágás | Nem |
| Cikkcakk | 60 |  | J | Cikkcakk steppelés | 3,5 | 0,0-7,0 | 1,4 | 0,0-4,0 | Nem | Megerősítő | Megerős + szálvágás | Igen |
| Rátét | 61 |  | J | Rátétezés | 1,5 | 0,5-5,0 | 1,8 | 1,0-4,0 | Nem | Megerősítő | Megerős + szálvágás | Nem |
| Öltés neve | Minta | Nyomó talp | Alkalmazás | Öltés szélesség | Öltés hosszúság | Iker tű | Viszafelé/ előre | Első elemek továbbra is a talpra kerülnek | Oldalvágó | Öltés neve | Minta | |
| | | | | Auto | Kézi | Auto | Kézi | | | | | |
| Steppelés | 62 |  | J | Háttér steppelés | 7,0 | 1,0-7,0 | 1,6 | 1,0-4,0 | Nem | Megerősítő | Megerősítő levágás | Nem |
| Levágó öltés | 63 |  | S | Egyenes varrás, oldal levágással | 0,0 | 0,0-2,5 | 2,5 | 0,2-5,0 | Nem | Megerősítő | Megerősítő levágás | Nem |
| | 64 |  | S | Cikkcakk varrás oldal levágással | 3,5 | 3,5-5,0 | 1,4 | 0,0-4,0 | Nem | Megerősítő | Megerősítő levágás | Nem |
| | 65 |  | S | Szegélyöltés oldal levágással vékony anyagokon | 3,5 | 3,5-5,0 | 2,0 | 1,0-4,0 | Nem | Meger | Megerősítő levágás | Nem |
| | 66 |  | S | Szegélyöltés oldal levágással vastag anyagokon | 5,0 | 3,5-5,0 | 2,5 | 1,0-4,0 | Nem | Meger | Megerősítő levágás | Nem |
| | 67 |  | S | Segélyöltés oldal levágással középnehéz anyagokon | 5,0 | 3,5-5,0 | 2,5 | 1,0-4,0 | Nem | Meger | Megerősítő levágás | Nem |

| Ötés neve | Minta | | | | | | | | | | Nyomótalp | Ikertű | Mintanagyság | Állítható Itéssűrűség | Állítható ötés hossz | Jobb/baltükörzés |
|--------------|-------|----|----|----|----|----|----|----|----|----|-----------|----------|--------------|-----------------------|----------------------|------------------|
| | 1 | 2 | 3 | 4 | 5 | 6 | 7 | 8 | 9 | 10 | | | | | | |
| Dekor | 11 | 12 | 13 | 14 | 15 | 16 | 17 | 18 | 19 | 20 | N | Nem | Nagy | Nem | Igen | Igen |
| | 21 | 22 | 23 | 24 | 25 | 26 | 27 | 28 | 29 | 30 | | | | | | |
| | 31 * | | | | | | | | | | | | | | | |
| | 32 | 33 | 34 | 35 | 36 | 37 | 38 | 39 | 40 | 41 | | | | | | |
| Szatén | 42 | 43 | 44 | 45 | 46 | 47 | | | | | N | Igen (J) | Nagy | Nem | Igen | Igen |
| | 48 | 49 | 50 | 51 | 52 | | | | | | | | | | | |
| Kereszt | 53 | 54 | 55 | 56 | 57 | 58 | 59 | 60 | 61 | 62 | N | Nem | Nagy | Nem | Igen | Igen |
| Szatén dekor | | | | | | | | | | | N | Nem | Nagy | Nem | Igen (csak hossz) | Igen |
| | | | | | | | | | | | | | | | | |

| | | | | | | | | | | | | | | | | |
|--------------------------|----|----|----|----|----|----|----|----|----|----|---|-----|------------|-----|------|------|
| Karakterölt és (gótikus) | 1 | 2 | 3 | 4 | 5 | 6 | 7 | 8 | 9 | 10 | N | Nem | Nagy Kicsi | Nem | Igen | Igen |
| | A | B | C | D | E | F | G | H | I | J | | | | | | |
| | 11 | 12 | 13 | 14 | 15 | 16 | 17 | 18 | 19 | 20 | | | | | | |
| | K | L | M | N | O | P | Q | R | S | T | | | | | | |
| | 21 | 22 | 23 | 24 | 25 | 26 | 27 | 28 | 29 | 30 | | | | | | |
| | U | V | W | X | Y | Z | & | ? | ! | — | | | | | | |
| 31 | 32 | 33 | 34 | 35 | 36 | 37 | 38 | 39 | 40 | | | | | | | |
| 0 | 1 | 2 | 3 | 4 | 5 | 6 | 7 | 8 | 9 | | | | | | | |
| 41 | 42 | 43 | 44 | 45 | 46 | 47 | 48 | 49 | 50 | | | | | | | |
| ' | , | . | (|) | — | Ä | À | Æ | Ñ | | | | | | | |
| 51 | 52 | 53 | 54 | 55 | | | | | | | | | | | | |
| Ö | Ø | Ç | U | ß | | | | | | | | | | | | |

| Ötös neve | Minta | | | | | | | | | | Nyomótalp | Ikertű | Mintanagyság | Állítható ítéssűrűség | Állítható öltéshossz | Jobb/baltükörzés |
|----------------|-------|----|----|----|----|----|----|----|----|----|-----------|--------|--------------|-----------------------|----------------------|------------------|
| | | | | | | | | | | | | | | | | |
| Írott karakter | 1 | 2 | 3 | 4 | 5 | 6 | 7 | 8 | 9 | 10 | N | Nem | Nagy | Nem | Nem | Igen |
| | A | B | C | D | E | F | G | H | I | J | | | | | | |
| | 11 | 12 | 13 | 14 | 15 | 16 | 17 | 18 | 19 | 20 | | | | | | |
| | K | L | M | N | O | P | Q | R | S | T | | | | | | |
| | 21 | 22 | 23 | 24 | 25 | 26 | 27 | 28 | 29 | 30 | | | | | | |
| | U | V | W | X | Y | Z | & | ? | ! | — | | | | | | |
| 31 | 32 | 33 | 34 | 35 | 36 | 37 | 38 | 39 | 40 | | | | | | | |
| 0 | 1 | 2 | 3 | 4 | 5 | 6 | 7 | 8 | 9 | | | | | | | |
| 41 | 42 | 43 | 44 | 45 | 46 | 47 | 48 | 49 | 50 | | | | | | | |
| ' | , | . | (|) | — | À | Ä | Æ | Ñ | | | | | | | |
| 51 | 52 | 53 | 54 | 55 | | | | | | | | | | | | |
| Ö | Ø | Ç | U | ß | | | | | | | | | | | | |

| | | | | | | | | | | | | | | | | |
|----------------------------|----|----|----|----|----|----|----|----|----|----|--|---|-----|---------------|-----|------|
| Kétvona las karakter | 1 | 2 | 3 | 4 | 5 | 6 | 7 | 8 | 9 | 10 | | | | | | |
| | A | B | C | D | E | F | G | H | I | J | | | | | | |
| | 11 | 12 | 13 | 14 | 15 | 16 | 17 | 18 | 19 | 20 | | | | | | |
| | K | L | M | N | O | P | Q | R | S | T | | | | | | |
| | 21 | 22 | 23 | 24 | 25 | 26 | 27 | 28 | 29 | 30 | | | | | | |
| | U | V | W | X | Y | Z | & | ? | ! | — | | N | Nem | Nagy Kicsi | Nem | Igen |
| 31 | 32 | 33 | 34 | 35 | 36 | 37 | 38 | 39 | 40 | | | | | | | |
| 0 | 1 | 2 | 3 | 4 | 5 | 6 | 7 | 8 | 9 | | | | | | | |
| 41 | 42 | 43 | 44 | 45 | 46 | 47 | 48 | 49 | 50 | | | | | | | |
| ' | , | . | (|) | - | Ä | À | Æ | Ñ | | | | | | | |
| 51 | 52 | 53 | 54 | 55 | | | | | | | | | | | | |
| ö | ø | ç | ü | ß | | | | | | | | | | | | |

Karbantartás

A következőkben az egyszerű varrógép-karbantartási műveleteket mutatjuk be.

A gép felületének tisztítása

Ha a gép felülete piszkos, semleges tisztítószerbe kicsit áztatott ruhával, azt erősen kifacsarva mossuk le a felületet. Majd törölje le száraz ruhával is.

VIGYÁZAT!

Húzza ki a gépet a konnektorból mielőtt takarítani kezd. Különben áramütés vagy sérülések történhetnek.

A pálya tisztítása

Ha piszok vagy por gyűl össze a pálya vagy az orsó tokban, a gép nem működik jól, és az orsó szál érzékelési funkció esetleg nem működik. Tartsa tisztán a gépet a legjobb eredmény érdekében.

1. Kapcsolja ki a gépet.

2. Húzza ki az elektromos csatlakozót a varrógép jobb oldalából.

VIGYÁZAT!

Húzza ki a gépet a konnektorból mielőtt takarítani kezd. Különben áramütés vagy sérülések történhetnek.

3. Távolítsa el az asztalkiegészítő tárolót.

4. Távolítsa el a tű lemez takarót

(Ennek eltávolítása modellenként eltérő lehet)

- **Ha van csavar a tűlemez takaróban**

1. Használja a tárcsa-alakú csavarhúzó a tűlemez takaróban levő csavar eltávolítására.

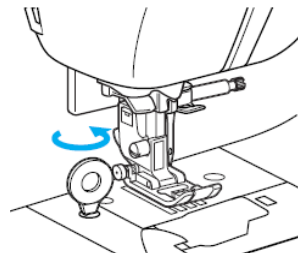

2. Fogja meg a tűlemez takaró mindkét oldalát, majd húzza azt Ön felé.

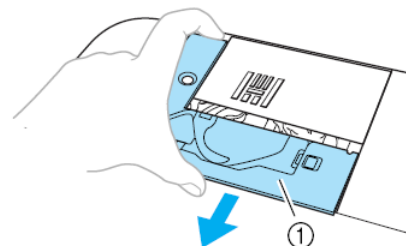

1. Tűlemez takaró

- **Ha nincs csavar a tűlemez takaróban**

1. Fogja meg a tűlemez takaró mindkét oldalát, majd húzza azt Ön felé.

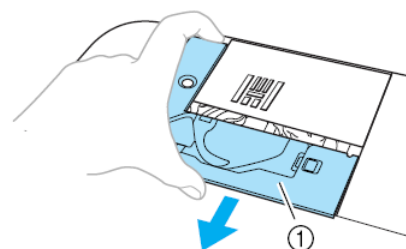

1. Tűlemez takaró

→ A tűlemez takaró el lett távolítva

5. Távolítsa el az orsótokat

Fogja meg az orsó tokot, majd húzza azt ki.

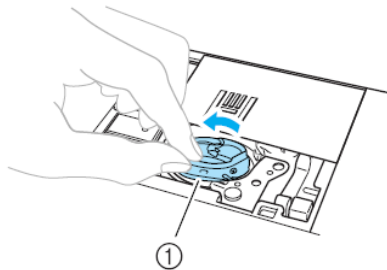

1. Orsó tok

6. Használjon tisztító kefét vagy porszívót, hogy eltávolítson minden gyolcsdarabot vagy port a pályáról, és az azt körülvevő területről. *Ne használjon olajat az orsó tokhoz.

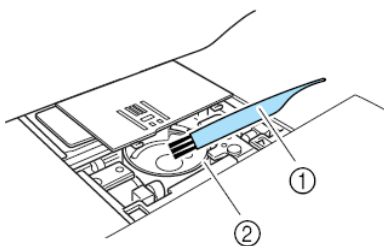

1. Tisztító kefe

2. Pálya

Megjegyzés: Ne kenjen olajat a pályára.

7. Helyezze be az orsó tokot, úgy hogy az orsó tok vetülete egy vonalba legyen a rugóval.

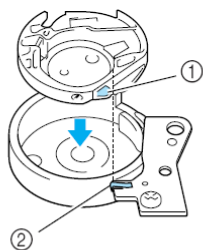

1. Vetület

2. Rugó

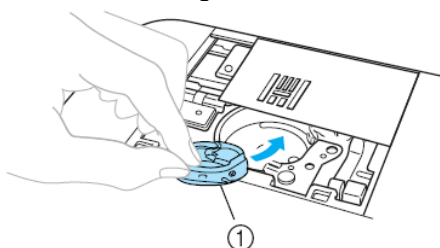

1. Orsótok

8. Tegye vissza a túlemez takarót.

• **Ha van csavar a túlemez takaróban**

1. Helyezze be a túlemez takaró füleit a túlemezre, majd csúsztassa vissza a takarót.

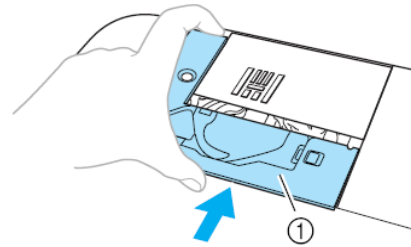

1. Túlemez takaró

2. Használja a tárcsa-alakú csavarhúzó a túlemez takaróban levő csavar visszaerősítéséhez.

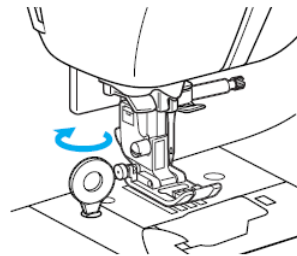

• **Ha nincs csavar a túlemez takaróban**

1. Helyezze be a túlemez takaró füleit a túlemezre, majd csúsztassa vissza a takarót.

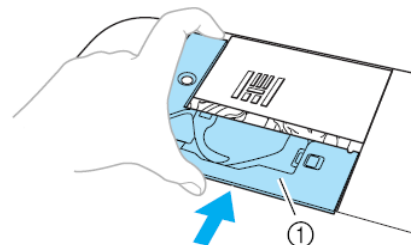

1. Túlemez takaró

9. Tegye vissza az asztalkiegészítő tárolót az eredeti helyére.

MEGJEGYZÉS:

Sohase használjon karcolt orsó tokot, máskülönben a felső szál szzegubancolódnak, atú eltörhet, vagy a varrás nem lesz olyan minőségű. Új orsó tokért (rész kód:XC3153-151(Zöld jelzés csavaron), vegye fel a kapcsolatot a legközelebbi Brother kereskedővel.

Figyeljen arra, hogy az orsó tok helyesen legyen beszerelve. Máskülönben, a tú eltörhet.

Hibaelhárítás

Ha a gép nem működik helyesen, ellenőrizze a következő lehetséges problémákat, mielőtt szervizhez fordul. Ha a probléma továbbra is fennáll, forduljon Brother kereskedőjéhez vagy szervizéhez.

| Probléma | Lehetséges ok | Javítás |
|-------------------------|--|--|
| A varrógép nem működik. | A gép nincs bekapcsolva. | Kapcsolja be a gépet. Lásd a 17. oldalt. |
| | A BE/KI gombot nem nyomta meg. | Nyomja meg a BE/KI gombot. - 52. oldal. |
| | A talpemelő kar fel van emelve. | Engedje le a talpemelő kart. - 52. oldal. |
| | Megnyomta a BE/KI gombot és a pedál is csatlakoztatva van. | Ne nyomja meg a BE/KI gombot, ha pedál csatlakoztatva van. Ha a BE/KI gombot kívánja használni, húzza ki a pedál csatlakozóját. Lásd a 39. oldalt. |
| A tű eltört. | A tű nem helyesen lett rögzítve. | Rögzítse helyesen a tűt. 39. oldal. |
| | A tűszorító csavar laza. | Csavarhúzóval húzza meg a csavart. 39. |
| | A tű görbe vagy tompa. | Cserélje ki a tűt. 39. oldal. |
| | Az anyag, a cérna és a tű kombinációja nem helyes. | Válasszon megfelelő kombinációjú anyagot, tűt és cérnát. Lásd a 38. oldalt. |
| | A használt nyomótalp nem megfelelő a választott öltéshez. | Válasszon megfelelő nyomótalpat. 134. oldal. |
| | A felső szál túl feszes. | Lazítsa a felső szálfeszességet. 57. oldal. |
| | Túl erősen húzta az anyagot. | Óvatosan húzza az anyagot. |
| | Az orsó helytelenül lett feltéve. | Tegye fel helyesen az orsót. 28. oldal. |
| | A tülemezzen lévő lyuk környékén karcolás vagy sorja van. | Cserélje ki a tülemezst. Forduljon kereskedőjéhez vagy szervizéhez. |
| | A nyomótalpon lévő lyuk környékén karcolás vagy sorja van. | Cserélje ki a nyomótalpat. Forduljon kereskedőjéhez vagy szervizéhez. |
| | A orsótok összekarcolódott vagy sorjás. | Cserélje ki a orsótokt. Forduljon kereskedőjéhez vagy szervizéhez. |
| | A géphez nem megfelelő alsó szál orsót használt. | A nem megfelelő orsóval a gép nem működik. Csak az ehhez a varrógéphez kifejlesztett orsót használjon. 22. oldal. |

| Probléma | Lehetséges ok | Javítás |
|---|--|---|
| A felső szál elszakadt. | A felső szál nem megfelelően fűzte be (pl. az orsót nem helyesen tette fel, a orsótető túl nagy, vagy a cérna kijött a szálvezetéből). | Fűzze be helyesen a felső szálát. 28. oldal. |
| | Csomók vagy gubancok vannak a cérnán. | Távolítsa el a csomókat és gubancokat. |
| | A választott tű nem jó a használt cérnához. | Válasszon megfelelő tűt a cérnához. 38. oldal. |
| | A felső szál túl feszes. | Lazítsa meg a felső szálát. 57. oldal. |
| | A cérna összegubancolódott, pl. az orsótokban. | Távolítsa el a gubancos cérnát. Tisztítsa meg a orsótokat. 142. oldal. |
| | A tű görbe vagy tompa. | Cserélje ki a tűt. 39. oldal. |
| | A tű nem megfelelően van rögzítve. | Rögzítse helyesen a tűt. 39. oldal. |
| | A túlemezén lévő lyuk környékén karcolás vagy sorja van. | Cserélje ki a túlemezét. Forduljon kereskedőjéhez vagy szervizéhez. |
| | A nyomótalpon lévő lyuk környékén karcolás vagy sorja van. | Cserélje ki a nyomótalpat. Forduljon kereskedőjéhez vagy szervizéhez. |
| | A orsótok összekarcolódott vagy sorjás. | Cserélje ki a orsótokat. Forduljon kereskedőjéhez vagy szervizéhez. |
| | A géphez nem megfelelő alsó szál orsót használt. | A nem megfelelő orsóval a gép nem működik. Csak az ehhez a varrógéphez kifejlesztett orsót használjon. 22. oldal. |
| Az alsó szál elszakadt vagy összegubancolódott. | Az alsó szál nem megfelelően van befűzve. | Fűzze be helyesen az alsó szálát. 26. o. |
| | Az orsó megkarcolódott vagy nem forog rendesen vagy sorjás. | Cserélje ki az orsót. |
| | A cérna összegubancolódott. | Távolítsa el a gubancos cérnát. Tisztítsa meg a orsótokat. 142. oldal. |
| | A géphez nem megfelelő alsó szál orsót használt. | A nem megfelelő orsóval a gép nem működik. Csak az ehhez a varrógéphez kifejlesztett orsót használjon. 22. oldal. |
| A szálfeszesség nem megfelelő | A felső szál helytelenül lett befűzve. | Fűzze be helyesen a felső szálát. 28. o. |
| | Az alsó szál nem megfelelően van befűzve. | Fűzze be helyesen az alsó szálát. 26. o. |
| | Az anyag, a cérna és a tű kombinációja nem helyes. | Válasszon megfelelő kombinációjú anyagot, tűt és cérnát. 38. oldal. |
| | A nyomótalp helytelenül lett felszerelve. | Szerelje fel helyesen a nyomótalpat. 43. |
| | A szálfeszesség nem megfelelő. | Állítsa be a felső szál feszességét. 57. o. |
| | A géphez nem megfelelő alsó szál orsót használt. | A nem megfelelő orsóval a gép nem működik. Csak az ehhez a varrógéphez kifejlesztett orsót használjon. 22. oldal. |















| Probléma | Lehetséges ok | Javítás |
|------------------------------------|--|--|
| Az anyag meggyűrődött. | A felső szál nem helyesen lett befűzve, vagy az alsó orsó helytelenül lett betéve. | Fűzze be helyesen a felső szálát és tegye be helyesen az orsót. 26. 28. o. |
| | A felső szál orsó helytelenül van feltéve. | Tegye fel helyesen az orsót. 28. oldal. |
| | Az anyag, a cérna és a tű kombinációja nem helyes. | Válasszon megfelelő kombinációjú anyagot, tűt és cérnát. 38. oldal. |
| | A tű görbe vagy tompa. | Cserélje ki a tűt. 39. oldal. |
| | Ha vékony anyagot varr, az öltés túl durva. | Csökkentse az öltéshosszúságot vagy használjon stabilizáló anyagot. 59. oldal. |
| | A szálfeszeség nem megfelelő. | Állítsa be a felső szál feszesességét. 57. o. |
| Öltések maradnak ki. | A felső szál nem helyesen lett befűzve. | Fűzze be helyesen a felső szálát. 28. o. |
| | Az anyag, a cérna és a tű kombinációja nem helyes. | Válasszon megfelelő kombinációjú anyagot, tűt és cérnát. 38. oldal. |
| | A tű görbe vagy tompa. | Cserélje ki a tűt. 39. oldal. |
| | A tű helytelenül van rögzítve. | Rögzítse helyesen a tűt. 39. oldal |
| | Por gyűlt össze a túlemez alatt vagy a orsótokban. | Tisztítsa ki a orsótokat. 142. oldal |
| Varrás alatt éles hang hallatszik. | Por gyűlt össze az anyagtovábbítókban vagy a orsótokban. | Tisztítsa ki a orsótokat. 142. oldal |
| | A felső szál nem helyesen lett befűzve. | Fűzze be helyesen a felső szálát. 28. oldal |
| | A orsótok összekarcolódott vagy sorjás. | Cserélje ki a orsótokat. Forduljon kereskedőjéhez vagy szervizéhez. |
| | A géphez nem megfelelő alsó szál orsót használt. | A nem megfelelő orsóval a gép nem működik. Csak az ehhez a varrógéphez kifejlesztett orsót használjon. 22. oldal |
| A cérnabefűző nem használható. | A tű nincs felemelve. | Nyomja meg a Túpozicionáló gombot a tű felemeléséhez. 31. oldal |
| | A tű helytelenül van rögzítve. | Rögzítse helyesen a tűt. 39. oldal |
| Az öltés nem megfelelő. | Az öltéshez nem megfelelő nyomótalpat választott. | Szerelje fel a megfelelő nyomótalpat. 134 oldal |
| | A szálfeszeség nem megfelelő. | Állítsa be a felső szál feszesességét. 57. oldal |
| | A cérna összegubancolódott. | Távolítsa el a gubancos cérnát. Tisztítsa meg a orsótokat. 142. oldal |

| Probléma | Lehetséges ok | Javítás |
|---------------------------------------|---|--|
| Az anyag nem adagolódik. | Az anyagtovábbító le van engedve. | Csúsztassa jobbra az anyagtovábbító beállítót. 104. oldal |
| | Az öltés túl rövid. | Állítsa hosszabbra az öltéshosszúságot. 59. oldal |
| | Az öltéshez nem megfelelő nyomótalpat választott. | Szerelje fel a megfelelő nyomótalpat. 134. oldal |
| | A nyomótalp nyomása nem elég erős. | Forgassa a nyomótalp nyomás állító tárcsáját balra a nyomás növeléséhez. 43. oldal |
| | A cérna összegubancolódott, például az orsókban. | Távolítsa el a gubancos cérmát. Tisztítsa meg az orsókat. 142. oldal |
| A varrólámpa nem kapcsolódik be. | A lámpa kiégett. | Forduljon Brother kereskedőjéhez vagy szervizéhez. |
| Az LCD kijelzőn semmi sem jelenik meg | Túl világos vagy túl sötét a kijelző | Állítsa be a kijelzőt. 149. oldal |

Hibaüzenetek

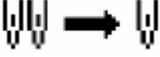
Ha megnyomja a BE/KI (Start/Stop) gombot, mielőtt a varrógépet helyesen beállította, vagy egy művelet helytelenül lett végrehajtva, hibaüzenet jelenik meg az öltés kijelzőn. Kövesse a kijelzőn megjelent utasításokat.

Ha megnyomja az OK gombot vagy a Visszavonás/Törlés gombot miközben az üzenet látszik, az üzenet eltűnik.

| Hibaüzenet | Valószínű ok |
|--|--|
|  A biztonsági leállítás bekapcsol | A motor leállítva mivel a szél összegubancolózott. |
|  Engedje le a nyomótalpat | Az indítás/leállítás, visszafele varrás/elerősítő öltés, túpozicionáló vagy szálvágás gomb le lett nyomva miközben a nyomótalpat felemelték. |
|  Vigye vissza baloldalra az orsócsévéelőt. | A visszafelé varrás vagy a túpozicionáló gomb meg lett nyomva, amikor az orsócsévéelő tengely jobbra állt. |
|  Húzza ki a pedált | Az indítás/leállítás gomb le lett nyomva miközben a pedált csatlakoztatták. |
|  Emelje fel e gomblyuk kart | Gomblyukvarró, végerősítő vagy stoppoló öltéstől eltérő öltés lett kiválasztva és megnyomták az indítás/leállítás mialatt a gomblyuk kart leengedték. |
|  Engedje le a gomblyuk kart | Gomblyukvarró, végerősítő vagy stoppoló öltéstől eltérő öltés lett kiválasztva és megnyomták az indítás/leállítás mialatt a gomblyuk kart felemelték. |
|  Válasszon mintát | Az indítás/leállítás vagy visszafele varrás/elerősítő öltés gomb le lett nyomva miután törölték egy öltést. |
| Mentés... | Minta mentése folyamatban. Egyébként az öltésbeállítások mentődnek. |
| Orsó tekerceselése | Az orsótekerceselő működésben. |
|  Nem lehet több öltést kombinálni | Több mint 70 mintát próbált kombinálni. |
|  Sebesség vezérlőt kikapcsolt „OFF” | Az indítás/leállítás gomb le lett nyomva a pedál csatlakoztatása nélkül miközben a varrássebesség vezérlővel történő öltésszélesség szabályozás beállítás be volt kapcsolva. |
|  Váltás egytűs üzemmódra  | Ikertűs varrás lett kiválasztva miközben a varrandó minta csak egy tűvel varrható. |
|  Törölje ki kiválasztott mintát.   | Az öltésmód megváltozott. Ez akkor jelenik meg, amikor az aktuális minta kitörlendő. |
|  Nem módosítható. | A kiválasztott beállítás az adott mintánál nem módosítható. |

Semmi sem jelenik meg a kijelzőn

1 Kapcsolja ki a varrógépet

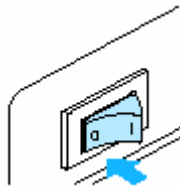

▶ Bekapcsolás után az egyenes varrás jele jelenik meg az LCD kijelzőn.

2 A Visszavonás/törlés gombot lenyomva tartva kapcsolja be a varrógépet.

3 Nyomja meg a vagy a gombokat. Állítsa be a kijelző fényerősségét hogy jól látható legyen.

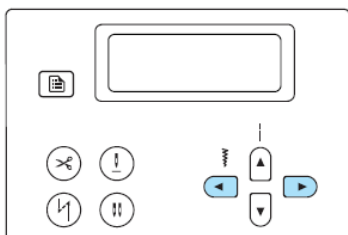

4 Kapcsolja ki majd be a varrógépet, majd kapcsolja be újra.

Működési sípolás

Amikor egy gombot megnyom, vagy helytelen műveletet hajt végre, egy sípolás hallatszik.

- **Helyes műveletnél**
Egy sípszó
- **Helytelen műveletnél**
Kettő vagy négy sípszó.
- **Ha a varrógép leáll, például összegubancolódott cérna miatt**
A varrógép négy másodpercig sípol. A varrógép automatikusan leáll. Győződjön meg arról, hogy kijavította a hibát, mielőtt újra varrni kezd.

Működési sípolás kikapcsolása

1 Kapcsolja ki a varrógépet

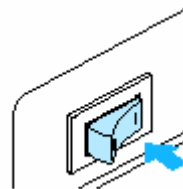

▶ Az LCD kijelző bekapcsol.

2 Nyomja meg a beállítás gombot a vezérlőpanelen.

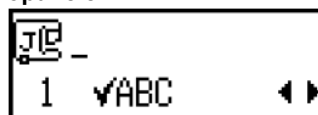

▶ A beállítás képernyő jelenik meg.

3 Nyomja meg a , gombokat amíg a -ot ki nem választja.

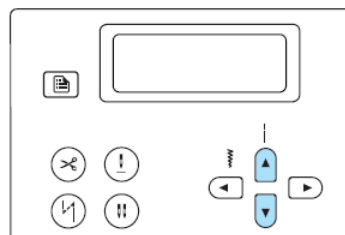

▶ A kijelzőn a sípolás beállítások megváltoztatása jelenik meg.

4 Nyomja meg a ► vagy ◀ gombot a KI (OFF) kiválasztásához.

Ahhoz, hogy visszatérjen a BE (ON) beállításra, nyomja meg a ► vagy ◀ gombot.

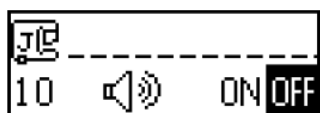
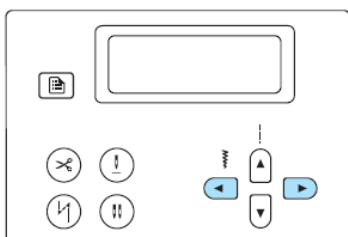

► A készülék most már be van állítva úgy, hogy nem ad hangjelzést.

5 Nyomja meg az elfogadás  gombot.

► A kijelzőn az eredeti öltés képernyő jelenik meg.